

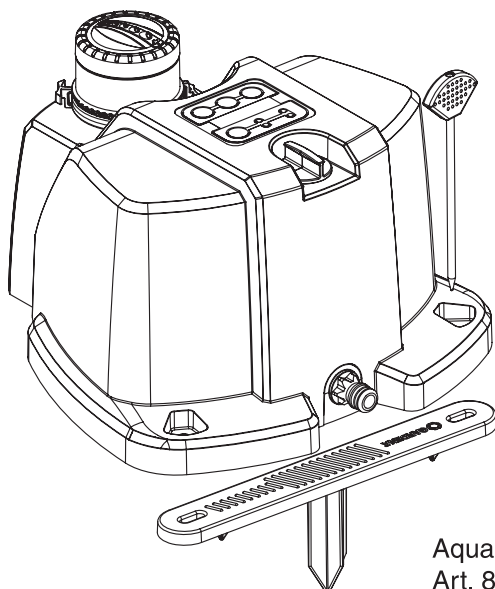

Zraszacz AquaContour automatic
nr art. 8133



AquaContour automatic
Art. 8133

Instrukcja obsługi

Zraszacz GARDENA AquaContour automatic

Witamy w ogrodzie GARDENA...



Proszę uważnie przeczytać niniejszą instrukcję obsługi i przestrzegać podanych w niej wskazówek. W oparciu o niniejszą instrukcję obsługi należy zapoznać się z zraszaczem AquaContour automatic, poprawnym sposobem jego użytkowania oraz wskazówkami na temat bezpieczeństwa.



Ze względów bezpieczeństwa zraszacz nie może być używany przez dzieci i młodzież w wieku do lat 16 oraz przez osoby, które nie zapoznały się z niniejszą instrukcją obsługi.

→ Proszę starannie przechowywać niniejszą instrukcję obsługi.

Spis treści

1. Zakres zastosowania zraszacza GARDENA AquaContour automatic
2. Wskazówki bezpieczeństwa
3. Funkcje
4. Uruchomienie
5. Obsługa
6. Przerwa w eksploatacji
7. Konserwacja
8. Usuwanie zakłóceń
9. Dostępne wyposażenie dodatkowe
10. Dane techniczne
11. Serwis / gwarancja

1. Zakres zastosowania zraszacza GARDENA AquaContour automatic

Prawidłowe użytkowanie:

Zraszacz GARDENA AquaContour automatic jest częścią składową systemu nawadniania Original GARDENA System i przeznaczony jest do prywatnego użytku w ogrodach przydomowych i ogródkach działkowych, do zastosowania wyłącznie na zewnątrz do nawadniania ogrodów i trawników.



Należy przestrzegać:

Zraszacz AquaContour automatic nie może być wykorzystywany w przemyśle oraz w połączeniu z chemikaliami, artykułami spożywczymi, substancjami łatwopalnymi i wybuchowymi.

2. Wskazówki bezpieczeństwa

Baterie:

Aby osiągnąć wymaganą niezawodność eksploatacyjną, zraszacz AquaContour automatic powinien być używany wyłącznie z czterema bateriami alkalicznymi 1,5 V, typu IEC LR14!

Aby uniknąć przerwy w pracy zraszacza w czasie np. dłuższej nieobecności, spowodowanej użytkowaniem słabych baterii, baterie powinny być wymieniane w odpowiednim momencie na nowe.

Wymiana baterii będzie uzależniona od długości poprzedniego okresu ich użytkowania oraz przybliżonej długości czasu pracy podczas nieobecności użytkownika, co razem nie powinno przekroczyć 90 godzin.

Wskazówki użytkowania:

Zraszacz AquaContour automatic nie może być podłączony w obrębie jednego systemu nawadniania z innymi zraszaczami.

Jeżeli zmienia się zasięg wyrzutu zraszacza AquaContour automatic, zmieniają się proporcje ciśnienia w obrębie systemu nawadniania i w ten sposób będzie się zmieniać zasięg wyrzutu innych zraszczy.

→ Zraszanie może odbywać się tylko w obrębie odrębnych sekcji. Nie wolno montować zraszacza AquaContour automatic w rzędzie z innymi zraszaczami.

W przypadku większych wahań ciśnienia w systemie nawadniania, wcześniej ustawione zasięgi zraszania mogą się zmieniać.

Nie zaleca się zainstalowania zestawu hydroforowego (ze zbiornikiem ciśnieniowym) do zaopatrywania zraszacza w wodę, gdyż powoduje on – poprzez różnicę między ciśnieniem włączającym i wyłączającym – wahania ciśnienia.

Piasek i inne ściernie substancje w wodzie powodują przyspieszone zużycie i spadek wydajności.

– W przypadku wody zawierającej piasek należy zamontować filtr centralny (np. filtr centralny GARDENA, art. 1510).

3. Funkcje

Wyświetlacz:

Za pomocą zraszacza AquaContour automatic można nawadniać indywidualnie ukształtowaną powierzchnię. Można zapisać 2 zaprogramowane kontury nawadniania. Podczas nawadniania strumień obraca się powoli dookoła, aż do sektorowego ogranicznika ruchu a następnie wraca. Podczas nawadniania zmienia się zasięg wyrzutu zgodnie z zaprogramowanym konturem. Wyświetlacz służy do zaprogramowania konturów nawadnianej powierzchni.

- 1) Przycisk Menu: wybór pomiędzy modulem programowania (Set 1 lub 2) i modulem użytkownika (Auto 1 lub 2).
- 2) Przycisk „+”: zwiększa zasięg nawadniania
- 3) Przycisk „-”: zmniejsza zasięg nawadniania
- 4) Przycisk OK: zapamiętuje ustawione zasięgi nawadniania
- 5) Dioda Set-LED: wyświetla modul programowania 1 lub 2
- 6) Dioda Auto-LED: wyświetla automatyczny modus użytkownika 1 lub 2. Dioda LED 1 lub 2 migają co 10 sekund

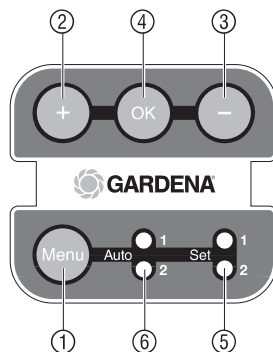

4. Uruchomienie

Włożenie baterii:

Baterie nie są dostarczone z produktem.

– Prawidłowe umieszczenie baterii w zraszaczu przedstawione jest w rozdziale 7. Konserwacja „Wymiana baterii”.

Wybór prawidłowego miejsca ustawienia zraszacza:

Prawidłowe miejsce ustawienia:

A Nawadnianie dookolne:

- W przypadku nawadniania dookolnego należy ustawić zraszacz możliwie centralnie, na środku zraszonej powierzchni. Wtedy czynniki zewnętrzne, np. wiatr mają mniejszy wpływ na zasięg zraszania.

B Nawadnianie sektorowe:

- Podczas nawadniania sektorowego, zraszacz powinien być ustawiony na krawędzi zraszonej powierzchni (np. przy rogu domu).
- Zraszacz powinien być umieszczony w takim miejscu sektora nawadniania, z którego można nawodnić całą wybraną powierzchnię ogrodu. Maksymalny zasięg wyrzutu wynosi 9 m (przy ciśnieniu roboczym 2 bar przy zraszaczu).

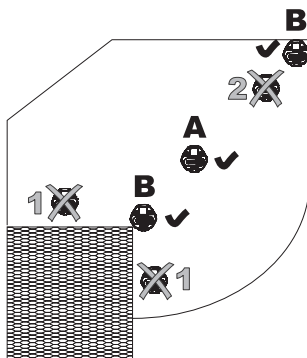

Nieprawidłowe ustawienie:

1:

W sektorze nawadniania nie mogą znajdować się przeszkody (np. ściany, drzewa itp.). Każdy punkt konturu nawadniania musi być możliwy do osiągnięcia w linii prostej.

W przypadku maksymalnego zasięgu wyrzutu strumień może osiągnąć wysokość 5 m.

2:

Minimalny zasięg wyrzutu wynosi 2,5 m (przy ciśnieniu 2 bar). Dlatego podczas nawadniania dookolnego zraszacz musi być oddalony od krawędzi 2,5 m w każdym kierunku (A) lub musi być ustawiony przy krawędzi (B) i wtedy nawadniany jest sektor – wycinek koła.

Zamontowanie zraszacza w podłożu:

Zraszacz AquaContour automatic zaopatrzony jest w 2 uchwyty do mocowania urządzenia w podłożu i ma możliwość wprowadzenia 2 programów, aby można go było stosować do nawadniania dwóch, różnych powierzchni np. przed i za domem lub dwóch części bardzo dużej powierzchni. Aby odnaleźć właściwe miejsca ustawienia zraszacza należy go przymocować do uchwytu za pomocą wyjmowanych szpilek, które są dostarczane wraz ze zraszaczami. Uchwyt do mocowania zraszacza do podłoża powinien pozostawać stale w wybranym miejscu.

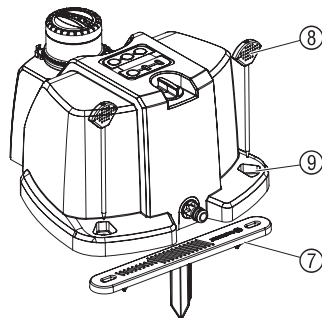

1. Wybrać odpowiednie miejsce do ustawienia zraszacza (patrz powyżej).
2. Uchwyt na szpilki (7) włożyć w ziemię.
3. 2 szpilki (8) umieścić w otworach (9) zraszacza. Zraszacz jest przymocowany do uchwytów na szpilki.

Podłączenie zraszacza:

Zraszacz AquaContour automatic może być podłączony do źródła poboru wody za pomocą właściwych elementów Original GARDENA System. Minimalne ciśnienie robocze wynosi 1 bar.

1. Przyłączyć wąż ogrodowy GARDENA za pomocą szybkozłącza do zraszacza (11).
2. Otworzyć dopływ wody.

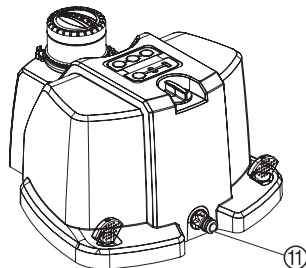

5. Obsługa

Ustawienie sektorów nawadniania:

Sektor nawadniania może być ustawiony od 25° do 360°. W celu uniknięcia nawadniania niepożądanych powierzchni (np. domu) należy na początek zrobić wstępny zarys ustawienia sektora.

Wstępny zarys ustawienia sektora:

1. Zamknąć dopływ wody.
2. Głowicę dyszy (12) przykręcić ręcznie na środek sektora nawadniania (np. P4).
3. Zrobić wstępne ustawienie sektora: prawy sektorowy ogranicznik ruchu (R) przekręcić na prawą stronę (np. P9), lewy ogranicznik ruchu (L) na lewą stronę (np. P2).

Dokładne ustawienie sektora:

1. Odkręcić dopływ wody.
2. Obserwować sektor nawadniania i dokładnie ustawić obydwa ograniczniki ruchu (L) i (R) odpowiednio do granicy sektora (P1 i P10), do momentu, aż zmiana kierunku nawadniania znajdzie się dokładnie na granicy nawadnianego obszaru.

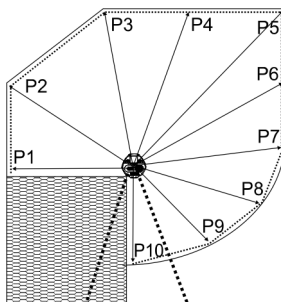

Zabezpieczenie przed zniszczeniem:

Jeżeli przytrzymamy sektorowe ograniczniki ruchu i przekręcimy głowicę dyszy za te ograniczniki uruchomi się zabezpieczenie przed zniszczeniem. W momencie otwarcia dopływu wody zraszacz obracać się będzie z powrotem samoczynnie w prawidłowym sektorze nawadniania. W tym czasie zraszacz może przekręcić się o 360°, zanim wyjściowa pozycja nie zostanie osiągnięta.

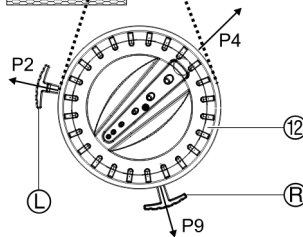

Zaprogramowanie konturów sektorów nawadniania:

Przed rozpoczęciem programowania musi być ustawiony sektor nawadniania. Można zaprogramować 2 oddzielne programy do różnych miejsc ustawienia zraszacza. Za pomocą zraszacza AquaContour automatic można zaprogramować do 50 punktów konturu. Im więcej punktów będzie zaprogramowanych, tym dokładniej będzie wyznaczony kontur obszaru nawadniania (np. w przypadku koła / łuku kołowego P7 – P10).

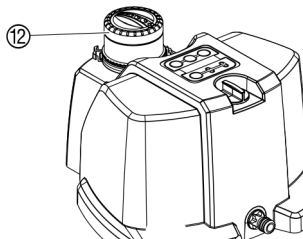

1. Otworzyć dopływ wody.

W przypadku pierwszego uruchomienia ustawiony jest minimalny zasięg wyrzutu (2,5 m przy 2 bar ciśnienia roboczego przy zraszaczu).

2. Przcisnąć przycisk OK (4). Zielona dioda Auto-LED (6) świeci.
3. Wybrać program: Przcisnąć tak często przycisk Menu (1), aż zaświeci się wybrana dioda Set-LED (5) (1 lub 2).

Został wybrany dowolny program 1 lub 2 i może już zostać zaprogramowany.

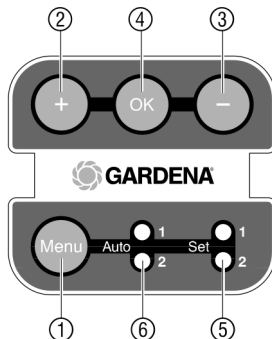

Chwytając za pomarańczowy pierścień przekręcić ręcznie głowicę dyszy (12) na lewą granicę sektora (np. P1) i przytrzymać.

5. Za pomocą przycisków „+” (2) i „-” (3) należy tak ustawić zasięg wyrzutu, aby osiągnąć P1.

6. Przcisnąć przycisk OK (4).

Zielona dioda Auto-LED (6) świeci 1 sekundę i pierwszy punkt P1 jest zapamiętany.

7. Głowicę dyszy (12) chwycić ponownie za pomarańczowy pierścień i przekręcić na następny punkt nawadniania (np. P2) i przytrzymać.

8. Za pomocą przycisków „+” (2) i „-” (3) należy tak ustawić zasięg wyrzutu, aby osiągnąć następny punkt konturu nawadniania (np. P2).

9. Przcisnąć przycisk OK (4).

Zielona dioda Auto-LED (6) świeci 1 sekundę i pierwszy punkt P1 jest zapamiętany.

10. Proces ten od punktu 7 do 9 tak często powtarzać, aż zostanie osiągnięta prawa granica sektora (np. P10).

11. Przcisnąć przycisk Menu (1).

Czerwona dioda Set-LED (5) zaświeci, programowanie zostało zakończone i zielona dioda Auto-LED (6) świeci 1 minutę. Na zakończenie dioda Auto-LED miga co 10 sekund.

12. Zwolnić głowicę dyszy (12) i sprawdzić nawodniony obszar.

13. Jeżeli wybrany obszar będzie prawidłowo nawodniony, należy zamknąć przepływ wody.

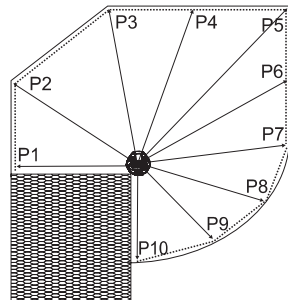
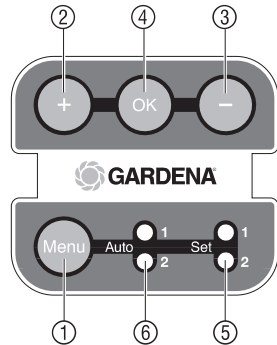

Wskazówki dotyczące programowania:

Jak tylko zostanie zaprogramowany pierwszy punkt, dotychczas istniejący program zostanie skasowany. Dlatego, po zakończeniu programowania nie można dodać, ani usunąć żadnego punktu. Jeżeli kontur nie został dokładnie wyznaczony, należy jeszcze raz zaprogramować kontur obszaru nawadniania. Jeżeli podczas programowania przez 60 sekund nie będzie przyciśnięty żaden przycisk, programowanie zostanie automatycznie zakończone i kontur obszaru nawadniania zostanie zapamiętany.

Rozpoczęcie / zakończenie zraszania:

Przed rozpoczęciem nawadniania, należy wcześniej zaprogramować zraszacz AquaContour automatic.

1. Za pomocą 2 szpilek zamontować zraszacz na jednym z dwóch uchwytych do mocowania do podłoża (patrz 4. Uruchamianie „Zamontowanie zraszacza w podłożu”).
 2. Ograniczniki sektora nawadniania ustawić odpowiednio do miejsca ustawienia zraszacza (patrz 5. Obsługa „Ustawienie sektorów nawadniania”).
 3. Przcisnąć przycisk OK (1).
 4. Zielona dioda Auto-LED (6) świeci.
 5. Wybrać odpowiedni program: przyciskać tak często przycisk Menu (1), aż zapali się wybrana zielona dioda Auto-LED (5) (1 lub 2).
- Został wybrany odpowiedni program 1 lub 2.

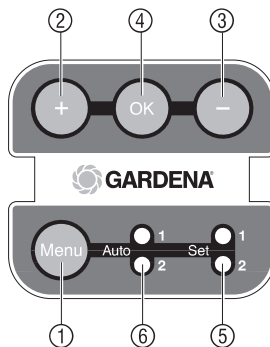

Rozpoczęcie nawadniania:

- Otworzyć całkowicie dopływ wody.
- Nawadnianie rozpoczyna się automatycznie i wcześniej zaprogramowany kontur obszaru nawadniania zostanie nawodniony.

Zakończenie nawadniania:

- Zamknąć dopływ wody.
- Nawadnianie zostanie zakończone. Program zostanie zachowany.

6. Przerwa w eksploatacji

Przechowywanie / przechowywanie zimą:

Miejsce przechowywania zraszacza AquaContour automatic musi być niedostępne dla dzieci.



1. Wyjąć baterie znajdujące się w zraszaczu. Programy pozostają zachowane.
2. Zraszacz przechowywać w miejscu suchym i zabezpieczonym przed mrozem.

Utylizacja:

(zgodnie z RL 2002/96/EG)

Ważne! Zużyte baterie należy oddać w miejscu ich zakupu lub zutylizować w miejscu przeznaczonym do tego celu. Tylko zużyte baterie mogą być przekazane do utylizacji (baterie całkowicie rozładowane).



Urządzenie nie może być wyrzucone do zwykłego pojemnika na śmieci, lecz powinno być przekazane do utylizacji.

- Ważne: Urządzenie należy oddać do utylizacji w miejscu przeznaczonym do tego celu.

7. Konserwacja

Wymiana baterii:

Jeżeli migają diody: Auto-LED 1 i Set-LED 1 co 8 sekund, baterie muszą zostać wymienione. Zapisane programy pozostaną zachowane.

1. Pokrywę pojemnika na baterie (13) znajdującą się na spodniej stronie zraszacza przekręcić w kierunku przeciwnym do ruchu wskazówek zegara 1 i ostrożnie zdjąć 2 (zamknięcie bagnetowe).
2. Wyjąć uchwyt na baterie (14) i włożyć 4 baterie (1,5 V Typ IEC LR14). Należy przy tym uważać na prawidłowe położenie biegunów + / -.
3. Ponownie włożyć uchwyt na baterie (14).
4. Pokrywę (13) pojemnika na baterie zamontować w kolejności odwrotnej do demontażu.

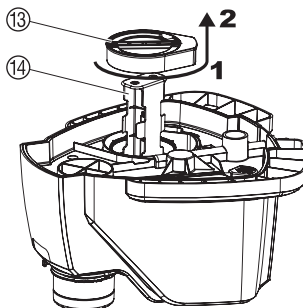

Czyszczenie sitka:

1. Sitko (15) przekręcić w kierunku przeciwnym do ruchu wskazówek zegara 1 i ostrożnie wyciągnąć 2 (zamknięcie bagnetowe).
2. Wyczyścić sitko (15) pod bieżącą wodą.
3. Zmontować sitko (15) w kolejności odwrotnej do demontażu.

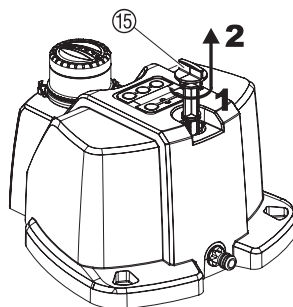

Czyszczenie dysz:

Jeżeli opad na nawadnianym obszarze jest nierównomierny, należy wyczyścić dysze za pomocą załączonej igły do czyszczenia.

1. Igłę do czyszczenia (16) przekręcić (np. za pomocą monety) w kierunku przeciwnym do ruchu wskazówek zegara i ostrożnie wyciągnąć (zamknięcie bagnetowe).
2. Wyczyścić dysze (17) za pomocą igły do czyszczenia.
3. Zamontować igłę (16) w kolejności odwrotnej do demontażu.

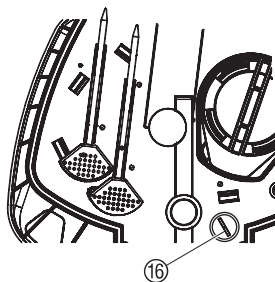
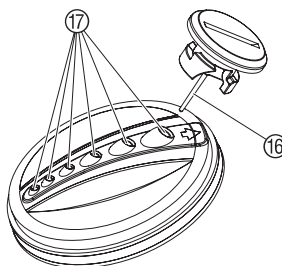

8. Usuwanie zakłóceń

Zakłócenie	Możliwa przyczyna	Postępowanie
Zasięg wyrzutu mniejszy niż przy pierwszym uruchomieniu	Sitko zanieczyszczone.	- Wyczyścić sitko.
	Kran nie jest wystarczająco odkręcony.	- Odkręcić kran.
	Zbyt niskie ciśnienie wody.	- Zwiększyć ciśnienie / dopływ wody.
	Baterie są wyczerpane.	- Wymienić baterie. W przypadku wyczerpanych baterii zasięg wyrzutu zmniejsza się do zasięgu minimalnego.
	Źle zaprogramowana wielkość obszaru nawadniania.	- Ponownie zaprogramować kontur obszaru nawadniania.
Nieregularny opad na nawadnianym obszarze	Zabrudzone dysze.	- Wyczyścić dysze.
	Głowica dyszy zanieczyszczona.	- Wyczyścić głowicę dyszy.
	Głowica dyszy uszkodzona.	- Skontaktować się z serwisem P. • çæ) æ
Opad niewłaściwy dla nawadnianego obszaru	Nieprawidłowy program.	- Przyciskać tak często przycisk Menu, aż zostanie wybrany odpowiedni program.
	Zraszacz zamontowany na uchwycie mocującym pod nieodpowiednim kątem o 180°	- Zamontować zraszacz pod odpowiednim kątem na uchwycie mocującym.



W przypadku wystąpienia innych zakłóceń prosimy o skontaktowanie się z serwisem P. • çæ) æ

9. Dostępne wyposażenie dodatkowe

Sterowniki nawadniania
GARDENA

Do automatycznego
nawadniania

Art. 1805, 1810, 1815, 1825,
1833, 1835, 1860, 1862,
1864, 1866

10. Dane techniczne

	AquaContour automatic (Art. 8133)
Baterie:	4 x baterie typu IEC LR14 (1,5 V alkaliczne 7,8 Ah)
Czas pracy baterii:	ok. 90 godzin nawadniania
Podłączenie:	Original GARDENA-System
Temperatura otoczenia	
podczas pracy zraszacza:	5° – 60° C
Zakres ciśnienia:	1 – 6 bar
Zasięg nawadniania:	2,5 – 9 m przy 2 bar / 4 – 11 m przy 4 bar
Obszar nawadniania:	255 m ² przy 2 bar / 380 m ² przy 4 bar
Sektor nawadniania:	25° – 360°
Przepływ wody przy	
maksymalnym zasięgu	
wyrzutu:	ok. 600 l/h (przy 2 bar) / ok. 800 l/h (przy 4 bar)

11. Serwis / gwarancja

; k UFUbWU

Öä{ æP~·çæ} æU[æ äÄ] 5y æÄÆ Æ Ä ä: æ|æÄ ææ~] æ) ^æc\`ÿÄ, ææ &ææ æ
 , æ~ } \æ&Aæ æc&@ Äæ&æ Ä, ææ & b ^æ Ä æ|æ æ } ææ Ä ^ææ æ! : ^: Ä! : ^ææ & Ä
 Y Ä! : ^] æ \ ^æ æææ Ä ^ææ Ä, ææ &ææ æ ^ Ä! : ^ææ æ ä Ä æ } Äæc Ä, ææ & b Ä
 , !æ ÄÄ[\ ^ } c{ Äæ }] ^ Ä

Nk fUWLa miDU grk Ui k Uj ž YbY'dc b c g l a m c X d c k j Y X n j U b c W n U i g n _ c X n Y b j U
 b U g n n W ' a U g n n b ž V X ' g n _ c X m g d c k c X c k U b Y j W ' k U X ' j k n a ' ž b _ W c b c k U b j Y a ž
 d c k g h U Y ' b U g _ i h Y _ b j Y d f U k j X ü c k c ' d f n Y d f c k U X n c b n W ' b U d f U k ' i V i n W j U
 b j Y c f n j j b U b n W ' W h _ W j n l a j Y b n W " B U d f U k n i k j b b n V m ' d f n Y d f c k U X n U b Y h m _ c '
 d f n Y d i b _ h m g Y f k j g c k Y < i g e j U f b U ' i V U i f c f m c k U b Y g Y f k j g n f ' 8 c h m W m i r c ' f Ö k b j Y '
 W h _ W j i n i d Y b j U ' W W j ' c d f n n i n X c k U b j U "

Deklaracja Zgodności Unii Europejskiej
Dyrektywa Maszynowa (9. GSGVO) / EMVG / Dyrektywa dla Niskiego Napięcia

Niżej podpisany

GARDENA Manufacturing GmbH, Hans-Lorensenstr. 40, D-89079 Ulm
potwierdza, że niżej opisane urządzenie w wykonaniu wprowadzonym przez nas do obrotu
spełnia wymagania zharmonizowanych wytycznych Unii Europejskiej, Standardów
Bezpieczeństwa Unii Europejskiej i standardów specyficznych dla danego wyrobu.
W przypadku wprowadzenia zmian nie uzgodnionych z nami to wyjaśnienie traci swoją
ważność.

Opis urządzenia:	Zraszacz
Typ:	AquaContour automatic
Art. nr	8133
Dyrektywy UE:	98/37/EC: 1998 2004/108/EC 2006/42/EC: 2006
Zharmonizowane EN:	EN ISO 1200-1: 04/04 EN ISO 1200-2: 04/04
Rok nadania znaku CE:	2006

Ulm, 01.08.2006

Peter Lameli
Uprawniony do reprezentacji

Producent

GARDENA Manufacturing GmbH,
Hans-Lorensenstr. 40
D-89079 Ulm, Niemcy

Dystrybutor

Husqvarna Poland Sp. z o.o.
ul. Wysockiego 15 B
03-371 Warszawa

Serwis Centralny Husqvarna

Husqvarna Poland Sp. z o.o.
ul. Staniewicka 18
03-310 Warszawa

Adresy Autoryzowanych Punktów Serwisowych dostępne są na stronach internetowych:
www.husqvarna.com.pl
www.gardena.pl