

4000/5 Art. 1732 5000/5 Art. 1734 6000/6 inox Art. 1736

D Betriebsanleitung Gartenpumpe	SK Návod na obsluhu Záhradné čerpadlo
GB Operating Instructions Garden Pump	GR Οδηγίες χρήσης Αντλία κήπου
F Mode d'emploi Pompe de surface pour arrosage	RUS Инструкция по эксплуатации Садовый насос
NL Gebruiksaanwijzing Besproeiingspomp	SLO Navodilo za uporabo Vrtna črpalka
S Bruksanvisning Bevattningspump	HR Upute za uporabu Vrtna pumpa
DK Brugsanvisning Trykpumpe	SRB Uputstvo za rad BIH Baštenska pumpa
FI Käyttöohje Puutarhapumppu	UA Інструкція з експлуатації Садові насоси
N Bruksanvisning Hagepumpe	RO Instrucțiuni de utilizare Pompă de grădină
I Istruzioni per l'uso Pompa da giardino	TR Kullanma Kılavuzu Bahçe pompası
E Instrucciones de empleo Bomba para jardín	BG Инструкция за експлоатация Градинска помпа
P Manual de instruções Bomba de Jardim	AL Manual përdorimi Pompë kopshti
PL Instrukcja obsługi Pompa ogrodowa	EST Kasutusjuhend Aiapump
H Használati utasítás Kerti szivattyú	LT Eksploatavimo instrukcija Sodo siurblys
CZ Návod k obsluze Zahradní čerpadlo	LV Lietošanas instrukcija Dārza sūkņis

GARDENA Αντλία κήπου

4000/5 / 5000/5 / 6000/6 inox



Αυτή είναι η μετάφραση των αρχικών Οδηγιών χρήσης από τα Γερμανικά.

Παρακαλούμε να διαβάσετε προσεκτικά τις Οδηγίες χρήσης και να ακολουθείτε τις υποδείξεις τους. Με αυτές τις Οδηγίες χρήσης να εξοικειωθείτε με το προϊόν, τη σωστή του χρήση και τις Υποδείξεις ασφαλείας.



Για λόγους ασφαλείας δεν επιτρέπεται η χρήση αυτού του προϊόντος σε παιδιά και νέους κάτω των 16 ετών, καθώς και σε πρόσωπα που δεν είναι εξοικειωμένα με αυτές τις Οδηγίες χρήσης. Άτομα με ειδικές ανάγκες μπορούν να χρησιμοποιούν το προϊόν μόνο υπό την επιτήρηση και την καθοδήγηση κάποιου υπεύθυνου ατόμου.

→ Παρακαλούμε να φυλάξετε τις Οδηγίες Χρήσης σε ασφαλές μέρος.

Περιεχόμενο:

1. Γκάμα εφαρμογών της αντλίας κήπου GARDENA	143
2. Υποδείξεις ασφαλείας	144
3. Θέση σε λειτουργία	145
4. Χειρισμός	146
5. Θέση εκτός λειτουργίας	147
6. Συντήρηση	148
7. Αποκατάσταση βλαβών	148
8. Προσφερόμενα αξεσουάρ	151
9. Τεχνικά Χαρακτηριστικά	151
10. Σέρβις/Εγγύηση	152

GR

1. Γκάμα εφαρμογών της αντλίας κήπου GARDENA

Σωστή χρήση:

Αυτή η αντλία κήπου της GARDENA έχει σχεδιαστεί για ερασιτεχνική χρήση στο σπίτι και στον κήπο.

Κατά τη χρήση της αντλίας ως ενίσχυση της πίεσηςς μέγιστη εσωτερική πίεση δεν επιτρέπεται να υπερβαίνει τα 6 bar (πλευρά πίεσης). Πρέπει να προσθέσετε την πίεση της αντλίας με την νέα αυξημένη πίεση.

- Για παράδειγμα: Πίεση στην βρύση = 1,5 bar, max. Μέγιστη πίεση της αντλίας κήπου 4000/5 = 4,5 bar, Συνολική πίεση = 6,0 bar.

Υγρά που αντλούνται:

Η αντλία κήπου της GARDENA μπορεί να χρησιμοποιηθεί για την άντληση υπόγειων και όμβριων υδάτων, νερού βρύσης και νερού πισίνας με χλώριο.

ΠΡΟΣΟΧΗ:



Η αντλία κήπου της GARDENA δεν έχει σχεδιαστεί για συνεχή λειτουργία (π.χ. βιομηχανικές εφαρμογές, συνεχής ανακύκλωση νερού). Διαβρωτικές ουσίες, καύσιμα ή ουσίες που μπορεί να προκαλέσουν εκρήξεις (π. χ. βενζίνη, πετρέλαιο, διάφορα διαλυτικά), θαλασσινό νερό ή ποτά δεν πρέπει να αντλούνται από τις αντλίες αυτές. Η θερμοκρασία του υγρού προς άντληση δεν πρέπει να ξεπερνά τους 35 °C.

2. Υποδείξεις ασφαλείας



ΚΙΝΔΥΝΟΣ!

Κίνδυνος ηλεκτροπληξίας!

→ Βγάζετε πάντοτε την αντλία από την πρίζα πριν την γεμίσετε με νερό, μετά την χρήση, όταν κάτι δεν πάει καλά ή κατά την συντήρηση.



Καυτό νερό!

Κίνδυνος εγκαύματος!

Μόνο για την αντλία 4000/5: Αν η αντλία λειτουργεί για περισσότερο από 5 λεπτά με κλειστή την έξοδο νερού, το νερό στο εσωτερικό της μπορεί να θερμανθεί. Υπάρχει κίνδυνος να καίει με το ζεστό νερό!

→ **Μην αφήνετε την αντλία να λειτουργεί με κλειστή έξοδο για περισσότερο από 5 λεπτά.**

Σε περίπτωση που σταματήσει η παροχή νερού στην πλευρά εισόδου της αντλίας, το νερό που βρίσκεται μέσα στην αντλία μπορεί να υπερθερμανθεί και μόλις ξεχειλίσει να προκαλέσει εγκαύματα.

→ **Βγάλετε την αντλία από το ρεύμα, αφήστε το νερό να κρυσώσει και βεβαιωθείτε ότι η παροχή νερού λειτουργεί κανονικά πριν συνδέσετε και πάλι την αντλία στο ρεύμα.**

Χώρος εγκατάστασης

Προσοχή: Σύμφωνα με την οδηγία DIN VDE 0100-702 και 0100-738, AS/NZS 3000 η χρήση των αντλιών κοντά σε πσίινες, λιμνούλες κήπου και σιντριβάνια επιτρέπεται μόνο όταν η αντλία παίρνει ρεύμα από γραμμή με ρελέ ασφαλείας (< 30 mA). Η αντλία πρέπει να πατάει σε σταθερό και ίσιο σημείο, προστατευμένο από νερά. Βεβαιωθείτε ότι δεν υπάρχει κίνδυνος να πέσει η αντλία σε νερό. Για πρόσθετους μηχανισμούς ασφαλείας, παρακαλούμε συμβουλευθείτε τον ηλεκτρολόγο σας.

Σε περίπτωση που συνδέσετε την αντλία με την παροχή νερού, τηρήστε τους κανονισμούς υγιεινής της περιοχής σας ώστε να εμποδίσετε την άντληση μη πόσιμου νερού.

→ Συμβουλευθείτε κάποιον ειδικό στα θέματα υγιεινής.

Μπαλαντέζα

Ελέγξτε την τάση του δικτύου. Η τάση που αναγράφεται πάνω στην αντλία πρέπει να ταιριάζει με την τάση του δικτύου σας.

Να χρησιμοποιείτε επεκτάσεις καλωδίων μόνο εφόσον επιτρέπονται κατά HD 516.

→ Ρωτήστε τον ηλεκτρολόγο σας.

→ Μην μεταφέρετε την αντλία κρατώντας την από το καλώδιο. Μην τραβάτε το καλώδιο για να τη βγάλετε από την πρίζα.

Οπτικός έλεγχος

→ Πριν χρησιμοποιήσετε την αντλία, ελέγξτε για πιθανές φθορές της αντλίας κυρίως στο καλώδιο του ρεύματος και στο φιλ.

Μην χρησιμοποιείτε αντλία με βλάβη.

→ Εάν διαπιστώσετε οποιαδήποτε φθορά, μην χρησιμοποιήσετε την αντλία, αλλά φέρτε τη για έλεγχο ή και επισκευή στο τεχνικό τμήμα της GARDENA ή σε εξουσιοδοτημένο κατάστημα.

→ Ένα ελαττωματικό καλώδιο επιτρέπεται να αντικατασταθεί μόνο από το τμήμα σέρβις της GARDENA ή από συμβεβλημένο ηλεκτρολόγο.

Προσοχή

→ Προστατέψτε την αντλία από τη βροχή. Μην την χρησιμοποιείτε σε βρεγμένες ή υγρές περιοχές.

Για μην λειτουργεί η αντλία σε κενό, βεβαιωθείτε ότι το λάστιχο εισόδου είναι συνεχώς βυθισμένο μέσα στο υγρό.

→ Πριν από κάθε χρήση γεμίστε την αντλία στην υπερχειλίση με περίπου 2 ως 3 lt του υγρού προς άντληση.

Εάν υπάρχουν μέσα στο μεταφερόμενο υγρό άμμος και άλλα υλικά που τρίβουν, η φθορά θα είναι μεγαλύτερη και θα μειωθεί η απόδοση.

Μην αντλείτε βρώμικο νερό, που περιέχει πέτρες, πευκοβελόνες κλπ μπορεί να προκαλέσετε βλάβη στην αντλία.

→ Μην αντλείτε βρώμικο νερό.

Η ελάχιστη ροή είναι: 4000/5: 90 l/hr (= 1,5 lt/min); 5000/5: 200 l/hr (= 3,3 lt/min).

Μην χρησιμοποιείτε εξαρτήματα ποτίσματος με μικρότερη ροή νερού.

3. Θέση σε λειτουργία

Εγκατάσταση της αντλίας:

Επιλέξτε ένα σημείο ίσιο και σταθερό για να εξασφαλίσετε ασφαλή και σωστή λειτουργία της αντλίας.

→ Βεβαιωθείτε ότι υπάρχει ικανοποιητική απόσταση μεταξύ της αντλίας και του υγρού προς άντληση.

Η αντλία πρέπει να τοποθετείται σε ένα σημείο με μειωμένη νγρασία αέρα και επαρκή αερισμό στην περιοχή της εγχοπής αερισμού. Η απόσταση προς τα τοιχώματα πρέπει να είναι τονλάχιστον 5 cm. Μέσω της εγχοπής αερισμού δεν επιτρέπεται να αναρροφ&ταί ρύπανση (π. χ. ζιμμος ή χώμα).

Μην χρησιμοποιήσετε απλούς συνδέσμους με το λάστιχο αναρρόφησης. Χρησιμοποιήστε λάστιχο αναρρόφησης ανθεκτικό στο κενό, π. χ. **GARDENA Λάστιχο αναρρόφησης Κωδ. 1411.**

Για να μειώσετε το χρόνο αναρρόφησης, σας συιστούμε να χρησιμοποιείτε λάστιχο αναρρόφησης με βαλβίδα αντεπιστροφής, ώστε να μην αδειάζει αυτόματα το λάστιχο αναρρόφησης όταν σταματά η αντλία.

1. Προσαρμόστε αεροστεγώς ένα ανθεκτικό λάστιχο αναρρόφησης στο σύνδεσμο ① που βρίσκεται στην είσοδο της αντλίας ②.

2. Όταν αντλείτε υγρό από ύψος μεγαλύτερο των 4 m, στερεώστε το λάστιχο αναρρόφησης ① π.χ. δέστε το σε ένα ξύλινο πάσσαλο.

Με αυτόν τον τρόπο η αντλία δεν σηκώνει το βάρος του λάστιχου αναρρόφησης.

Οι αντλίες διαθέτουν 2 συνδέσεις ③/③α στην πλευρά πίεσης. Η μη χρησιμοποιούμενη σύνδεση της αντλίας πρέπει να κλειστεί με το πάμα ④ που μπορεί να ξεβιδωθεί για τη σύνδεση 2 σωλήνων.

Οι έξοδοι της αντλίας ③/③α έχει σύνδεσμο με σπειρώμα 33,3 mm (G1"), στο οποίο μπορείτε να συνδέσετε λάστιχο 13 mm (1/2"), 16 mm (5/8") ή 19 mm (3/4"), χρησιμοποιώντας τους συνδέσμους GARDENA.

Μία καλύτερη απόδοση της αντλίας επιτυγχάνεται με σύνδεση σωλήνων 19 mm (3/4") σε συνδυασμό με π.χ. GARDENA σετ σύνδεσης αντλίας **αρ. είδους 1752**, ή σωλήνων 25 mm (1")-με ταχυσύνδεσμο με σωτερικό σπειρώμα της **GARDENA αρ. είδους 7109/σωλήνας με ταχυσύνδεσμο αρ. είδους 7103.**

→ Συνδέστε το λάστιχο εξόδου στο σύνδεσμο ⑤ στην έξοδο της αντλίας ③/③α.

Σε παράλληλη σύνδεση άνω των 2 σωλήνες/συνδέσμους σας συιστούμε τη χρήση των διανομένων της **GARDENA με 2 ή 4 συνδέσεις, αρ. είδους 8193/8194, GARDENA βαλβίδα 2 συνδέσεων, αρ. είδους 940** που μπορούν να βιδωθούν απευθείας στη σύνδεση της πλευράς πίεσης ③/③α.

Σύνδεση του λάστιχου αναρρόφησης:

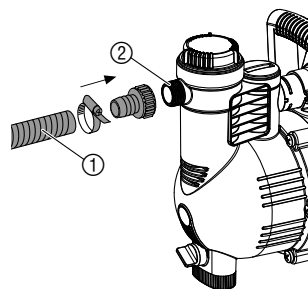

Σύνδεση του λάστιχου εξόδου:

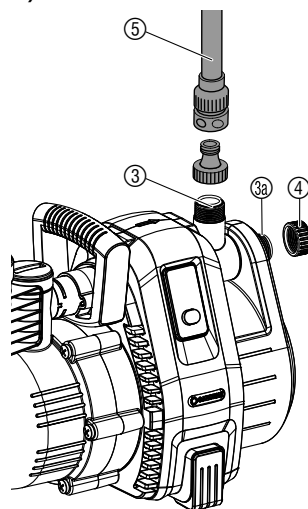

4. Χειρισμός

Γέμισμα της αντλίας:

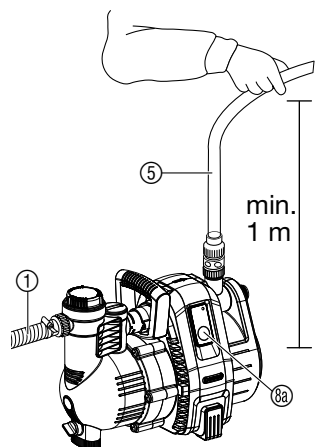
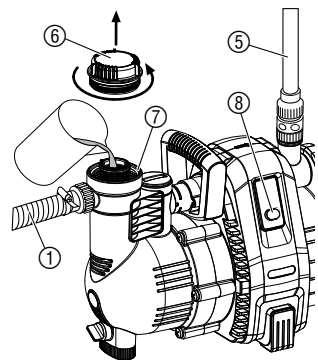

- ΠΡΟΣΟΧΗ!** Κίνδυνος ηλεκτροπληξίας!
→ Βγάλτε την αντλία από την πρίζα πριν την γεμίσετε.
- ΠΡΟΣΟΧΗ!**
→ Πριν από κάθε θέση σε λειτουργία να γεμίζετε αργά την αντλία μέχρι το σημείο υπερχειλίσης (περ. 2 έως 3 l) με αντλούμενο υγρό.

1. Ανοίξτε με το χέρι το καπάκι ⑥ στο στόμιο πλήρωσης ⑦.
2. Χρησιμοποιήστε τον δοσομετρητή και ρίξτε στο άνοιγμα του δοχείου ⑦ 2 – 3 lt από το υγρό που θα αντληθεί. Η αντλία πρέπει να γεμίσει εντελώς, για να φύγει από το εσωτερικό της όλος ο αέρας.
3. Σφίξτε με το χέρι σας τη βίδα ⑥ στο άνοιγμα του δοχείου ⑦ (μην χρησιμοποιήσετε εργαλεία).
4. Ανοίξτε ενδεχόμενες βαλβίδες φραγής στον αγωγό πίεσης (συνδεδεμένες συσκευές, στοπ νερού κλπ.).
5. Αδειάστε τελείως το νερό από το λάστιχο εξόδου ⑤, ώστε να μπορεί να φύγει ο εγκλωβισμένος αέρας κατά την αναρρόφηση.
6. **Ενεργοποιήστε την αντλία 4000/5:** Κρατήστε το σωλήνα πίεσης ⑤ τουλ. 1 μέτρο επάνω από την αντλία κάθετα προς τα επάνω, πιάστε τον διακόπτη On/Off ⑧ (ανάβει ο διακόπτης On/Off) και περιμέντε μέχρι να αναρροφήσει η αντλία.

→ Εάν η αντλία δεν λειτουργήσει μετά από περ. 5 λεπτά, σβήστε την αντλία (πιέστε τον διακόπτη On/Off ⑧) (βλέπε 7. Αποκατάσταση βλαβών).

6. **Ενεργοποιήστε την αντλία 5000/5; 6000/6 inox:** Κρατήστε το σωλήνα πίεσης ⑤ τουλ. 1 m κάθετα πάνω από την αντλία προς τα επάνω, βάλτε το βύσμα στην πρίζα, πιέστε το πλήκτρο On/Off ⑧ (το LED ανάβει με πράσινο φως) και περιμέντε μέχρι να αρχίσει η αντλία να αναρροφά.

Εάν δεν αντλήσει η αντλία μετά από περ. 20 δευτ., αναβοσβήνει το LED με πορτοκαλί φως.

Εάν δεν αντλήσει η αντλία μετά από περ. 5 λεπτά (5000/5)/περ. 6 λεπτά (6000/6 inox), ανάβει το LED με κόκκινο φως και η αντλία σβήνει αυτόματα (βλέπε 7. Αποκατάσταση βλαβών).

→ Εάν δεν απενεργοποιηθεί μετά από 5 λεπτά αυτόματα η αντλία, απενεργοποιήστε την με το χέρι και ελέγξτε τη στεγανότητα του σωλήνα αναρρόφησης.

Το αναφερόμενο μέγιστο ύψος αυτοαναρρόφησης των 8 μέτρων επιτυγχάνεται μόνο, όταν η αντλία γεμιστεί μέσω του στομίου πλήρωσης ⑦ μέχρι την υπερχειλίση και ο σωλήνας πίεσης ⑤ κρατιέται στο διάστημα αυτό και κατά τη διάρκεια της αυτοαναρρόφησης τόσο προς τα επάνω, ώστε να μην μπορεί να διαφύγει το μεταφερόμενο μέσο από την αντλία μέσω του σωλήνα πίεσης ⑤.

Ειδική λειτουργία:

Πρόσθετες ηλεκτρικές συσκευές μεταγωγής (π.χ. ασύρματος χειρισμός, ρυθμιστής πίεσης) μπορούν να χρησιμοποιηθούν μόνο με τον τρόπο ειδικής λειτουργίας.

Ενεργοποίηση ειδικής λειτουργίας:

1. Κατά την ενεργοποίηση κρατήστε το πλήκτρο On/Off ⑧ πιεσμένο επί 8 δευτερόλεπτα. Κατά τα πρώτα 5 δευτερόλεπτα είναι αναμμένο το πράσινο LED, κατόπιν αναβοσβήνει το LED επί 3 δευτερόλεπτα.
2. Εάν δεν ανάψει πάλι το πράσινο LED μετά από 8 δευτερόλεπτα, αφήστε ελεύθερο το πλήκτρο On/Off ⑧.

Απενεργοποίηση ειδικής λειτουργίας:

1. Βάλτε το βύσμα σύνδεσης με το δίκτυο σε πρίζα δικτύου. Η αντλία αρχίζει αυτόματα να λειτουργεί.
2. Πιέστε το πλήκτρο On/Off ⑧. Η αντλία παύει να λειτουργεί.
3. Κρατήστε το πλήκτρο On/Off ⑧ κατά την ενεργοποίηση πιεσμένο επί 8 δευτερόλεπτα μέχρι να μην αναβοσβήνει πλέον το πράσινο LED.

Η λειτουργία **safe-pump** διαθέτει μέσω της ένδειξης κατάσταση με το LED και μία προειδοποιητική λειτουργία για ελλείπουσα ροή νερού. Εκτός αυτού η αντλία προστατεύεται από βλάβες σε περίπτωση κλειστής πλευράς πίεσης για μεγαλύτερο χρονικό διάστημα (π.χ. κλειστές βαλβίδες) ή όταν δεν υπάρχει νερό (π.χ. άδεια δεξαμενή) με σύστημα **προστασίας από στεγνή λειτουργία**.

Το LED ανάβει με πράσινο φως:	Κανονική λειτουργία
Το LED αναβοσβήνει με πορτοκαλί φως:	Εδώ και τουλ. 20 δευτ. δεν περνάει νερό
Το LED ανάβει με κόκκινο φως:	Δεν περνάει νερό εδώ και τουλ. 5 λεπτά (η αντλία απενεργοποιήθηκε αυτόματα)
Το LED αναβοσβήνει με κόκκινο φως:	Αλάρη! Η αντλία ξεκίνησε να λειτουργεί 3 φορές εντός 20 λεπτών χωρίς να περνάει νερό (για να κρυώσει η αντλία δεν επιτρέπεται να εκκινηθεί πλέον επί 5 λεπτά, κατόπιν το LED ανάβει με κόκκινο φως)

5. Θέση εκτός λειτουργίας

Κατά τον Χειμώνα/ Αποθήκευση:



Αποθηκεύστε την αντλία σε μέρος προστατευμένο από τον πάγο πριν την πρώτη παγωνιά.

1. Ανοίξτε την βαλβίδα αποστράγγισης ⑨. Η αντλία αδειάζει.
2. Αποθηκεύστε την αντλία έτσι ώστε να προστατεύεται από την παγωνιά.

Διάθεση στα απορρίμματα:
(σύμφωνα με την προδιαγραφή 2002/96/EE)



Δεν επιτρέπεται η διάθεση της συσκευής στα κοινά οικιακά απορρίμματα, αλλά πρέπει να διατεθεί σωστά.

→ Προσοχή: Διάθεση της συσκευής μέσω της δημοτικής υπηρεσίας ανακύκλωσης προϊόντων.

6. Συντήρηση



ΠΡΟΣΟΧΗ!

Κίνδυνος Ηλεκτροπληξίας.

→ Πριν από εργασίες συντήρησης να διακόψετε την παροχή ρεύματος.

Καθαρισμός φίλτρου:

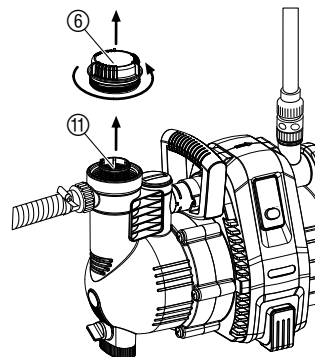

Εάν το φίλτρο είναι λερωμένο, πρέπει να καθαριστεί.

1. Ενδεχομένως κλείστε όλες τις βαλβίδες φραγής στην πλευρά αναρρόφησης.
2. Ξεβιδώστε το καπάκι ⑥ του θάλαμου του φίλτρου.
3. Τραβήξτε κάθετα προς τα επάνω τη μονάδα φίλτρου.
4. Κρατήστε το δοχείο ⑩, στρίψτε το φίλτρο ⑪ αριστερόστροφα 1 και τραβήξτε το προς τα έξω 2 (κλείσιμο μπαγιονέτ).
5. Καθαρίστε το δοχείο ⑩ σε τρεχούμενο νερό και το φίλτρο ⑪ π.χ. με μία μαλακιά βούρτσα.
6. Επανατοποθετείτε το φίλτρο στην αντίστροφη σειρά.

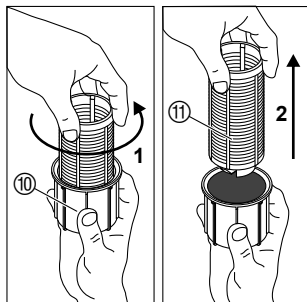

Καθαρισμός της αντλίας:

Πρέπει να καθαρίζετε την αντλία κάθε φορά που αντλείτε χλωριωμένο νερό από την πισίνα.

1. Αντλείστε ζεστό νερό (μεγ. θερμοκρασία, 35 °C) προσθέτοντας ίσως ένα απαλό καθαριστικό (π.χ υγρό σαπούνι για πιάτα) και συνεχίζετε να αντλείτε μέχρι το νερό που αντλείτε να βγει καθαρό.
2. Αφαιρέστε τυχόν υπολείμματα τρώντας τους σχετικούς νόμους που ισχύουν στην περιοχή σας.

7. Αποκατάσταση βλαβών



ΠΡΟΣΟΧΗ!

Κίνδυνος Ηλεκτροπληξίας.

→ Βγάλτε την πρίζα της αντλίας από το ρεύμα όταν κάτι δεν πάει καλά.

Ξεμπλοκάρισμα της φτερωτής:

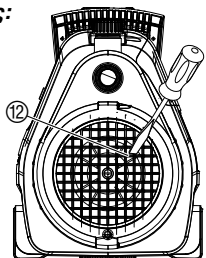

Η φτερωτή μπορεί να μπλοκάρει από συσσώρευση μικροαντικειμένων. Στην περίπτωση αυτή:

- Γυρίστε τη βίδα της φτερωτής ⑫ με ένα κατσαβίδι.
Η φτερωτή θα ξεμπλοκάρει αμέσως.

Καθαρισμός αισθητήρα ροής:

Εάν έχει λερωθεί ο αισθητήρας ροής, δεν αποκλείονται εσφαλμένα μηνύματα σφαλμάτων (το LED αναβοβογγάει με πορτοκαλί φως).

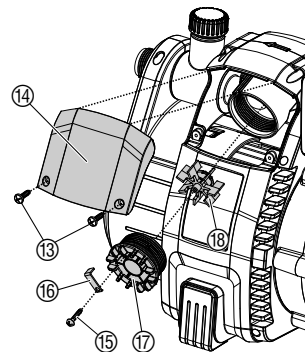

1. Ξεβιδώστε και τις δύο βίδες ⑬.
2. Αφαιρέστε το κάλυμμα ⑭.
3. Λασκάρτε τη βίδα ασφάλισης ⑮ και αφαιρέστε τον σύνδεσμο ασφαλείας ⑯.
4. Ξεβιδώστε το καπάκι ⑰ αριστερόστροφα.
5. Αφαιρέστε την πτερωτή ⑱ και καθαρίστε την. Καθαρίστε το κέλυφος του αισθητήρα ροής.
6. Επανατοποθετήστε την πτερωτή ⑱ με το μεταλλικό τμήμα προς την κατεύθυνση τοποθέτησης.
7. Βιδώστε το καπάκι ⑰ δεξιόστροφα.
8. Ασφαλίστε το καπάκι ⑰ μέσω του σύνδεσμου ασφάλισης ⑯ με τη βίδα ασφάλισης ⑮.
9. Τοποθετήστε το κάλυμμα ⑭ πρώτα επάνω και βιδώστε το κατόπιν με τις δύο βίδες ⑬.

Ελάττωμα

Η αντλία λειτουργεί αλλά δεν αντλεί

Πιθανή αιτία

Η αντλία αναρροφά αέρα σε κάποια σύνδεση.

Λύση

→ Μονώστε τους συνδέσμους στην πλευρά αναρρόφησης ώστε να μην υπάρχει παγιδευμένος αέρας.

Το λάστιχο αναρρόφησης έχει φθαρεί ή έχει διαρροή.

→ Ελέγξτε την πλευρά αναρρόφησης για τυχόν φθορές και μονώστε.

Δεν γεμίζετε την αντλία με το υγρό προς άντληση.

→ Γεμίστε την αντλία (Κεφ. 4. Χειρισμός).

Το υγρό φεύγει από το λάστιχο εξόδου κατά την αναρρόφηση.

1. Γεμίστε την αντλία (Κεφ. 4. Χειρισμός).
2. Όταν βάζετε σε λειτουργία την αντλία κρατήστε το λάστιχο εξόδου 1 m κατακόρυφα από την αντλία, μέχρι να αρχίσει η αναρρόφηση.

Τα λάστιχα αναρρόφησης της GARDENA εξασφαλίζουν πλήρως αεροστεγή σύνδεση (βλ. κεφ. 8. Εξαρτήματα).

Η βίδα ⑥ στο δοχείο ⑦ εμφανίζει διαρροές.

→ Ελέγξτε την μόνωση (αντικαταστήστε αν είναι απαραίτητο) και σφίξτε την σύνδεση (χωρίς εργαλεία).

Ο αέρας δεν μπορεί να διαφύγει, η γραμμή εξόδου είναι κλειστή ή έχει μείνει νερό στο λάστιχο εξόδου.

→ Ανοίξτε ενδεχόμενες βαλβίδες φραγής στον αγωγό πίεσης (π.χ. εγχυτήρας) ή εκκενώστε τον σωλήνα πίεσης ή αφαιρέστε τον κατά τη διάρκεια της αναρρόφησης από την αντλία.

Δεν περιμένετε αρκετά την αντλία να ανοίξει.

→ Ανοίξτε την αντλία και περιμένετε το πολύ 5 λεπτά.

Ελάττωμα	Πιθανή αιτία	Λύση
Η αντλία λειτουργεί αλλά δεν αντλεί	Το φίλτρο αναρρόφησης ή η βαλβίδα αντεπιστροφής στο λάστιχο αναρρόφησης έχουν μπλοκάρει.	→ Καθαρίστε το φίλτρο ή την βαλβίδα αντεπιστροφής.
	Πολύ μεγάλο ύψος αναρρόφησης.	→ Μειώστε το ύψος αναρρόφησης.
	Αν αντιμετωπίζετε δυσκολίες κατά την αναρρόφηση, χρησιμοποιείτε τα λάστιχα αναρρόφησης της GARDENA με βαλβίδα αντεπιστροφής (βλ. παρ. 8. Προσφερόμενα αξεσουάρ) και γεμίστε από τον δοσομετρητή ⑦ την αντλία με το υγρό προς άντληση, πριν από κάθε χρήση.	
Η αντλία δουλεύει αλλά η απόδοση ή η πίεση φαφνικά μειώνεται	Το φίλτρο στο σωλήνα αναρρόφησης έχει φράξει.	→ Ελαττώστε την παροχή στην έξοδο χρησιμοποιώντας μια βαλβίδα ελέγχου ροής GARDENA κωδ. (2)977.
	Βπουλωμέν φίλτρο αναρρόφησης ή στοπ επιστροφής.	→ Καθαρίστε το φίλτρο ή την βαλβίδα αντεπιστροφής.
	Διαρροή στην πλευρά αναρρόφησης.	→ Διορθώστε την διαρροή.
	Η φτερωτή έχει μπλοκάρει.	→ Ελευθερώστε την φτερωτή.
Η αντλία δεν ξεκινά ή σταματά απότομα	Δεν έχει ρεύμα.	→ Ελέγξτε την παροχή του ρεύματος και τα καλώδια.
	Ο θερμοδιακόπτης ασφαλείας απενεργοποίησε τον κινητήρα λόγω υπερθέρμανσης/ υπερφόρτωσης.	→ Ο θερμικός διακόπτης έχει κλείσει την αντλία λόγω υπερθέρμανσης ή υπερφόρτωσης.
	Ηλεκτρολογικό πρόβλημα.	→ Στείλτε την αντλία σε ένα από τα εξουσιοδοτημένα σέρβις GARDENA.
5000/5; 6000/6: Η αντλία λειτουργεί και το LED αναβοσβήνει με πορτοκαλί φως	Λερωμένος αισθητήρας ροής.	→ Καθαρισμός αισθητήρα ροής.
5000/5; 6000/6: Η αντλία σβήνει και το LED ανάβει με κόκκινο φως	Η αντλία δεν είχε υγρό επί περ. 5 λεπτά ή υπάρχει διαρροή στην πλευρά αναρρόφησης.	→ Φροντίστε να υπάρχει υγρό αναρρόφησης ή ελέγξτε τον αγωγό και επανεκκινήστε την αντλία.
	Η αντλία λειτουργούσε επί περ. 5 λεπτά με κλειστή πλευρά πίεσης.	→ Ανοίξτε την πλευρά πίεσης και επανεκκινήστε την αντλία.



Σε διαφορετικές δυσλειτουργίες σας παρακαλούμε να επικοινωνήσετε με το Τμήμα Εξυπηρέτησης Πελατών της GARDENA. Επισκευές επιτρέπεται να εκτελούνται μόνο από τα τμήματα Εξυπηρέτησης Πελατών της GARDENA ή από τα από τη GARDENA εξουσιοδοτημένα ειδικά εμπορικά καταστήματα.

8. Προσφερόμενα αξεσουάρ

GARDENA Λάστιχο αναρρόφησης	Δεν τσακίζεται, κατ'επιλογή προσφέρεται με το μέτρο, κωδ. 1720/1721 (19 mm (3/4")-/25 mm (1")) χωρίς εξαρτήματα σύνδεσης ή σε στάνταρ μήκος κωδ. 1411/1418 κομπλέ με εξαρτήματα σύνδεσης.	
Σύνδεση σωλήνα αναρρόφησης GARDENA	Για σύνδεση στην πλευρά αναρρόφησης.	Κωδ. 1723/1724
Σετ σύνδεσης αντλίας GARDENA	Για σύνδεση στην πλευρά πίεσης.	Κωδ. 1750/1752
GARDENA Φίλτρο αναρρόφησης	Για τα λάστιχα αναρρόφησης που πωλούνται με το μέτρο.	Κωδ. 1726/1727/1728
GARDENA Διακόπτης με ηλεκτρονικό μανόμετρο	Αυτόματα ξεκινά ή σταματά την λειτουργία της αντλίας ανάλογα με την τρέχουσα πίεση λειτουργίας. Με ασφάλεια από λειτουργία στο κενό. Πρέπει να τοποθετηθεί σε μία από τις δύο εξόδους (στο προϊόν με κωδ. 1734/1736 πρέπει να ενεργοποιηθεί η ειδική λειτουργία).	Κωδ. 1739
Για την αντλία 4000/5: GARDENA Μηχανισμός ασφαλείας για αποφυγή λειτουργίας στο κενό	Προστατεύει την αντλία από τυχόν βλάβες που μπορεί να προκύψουν από έλλειψη υγρού.	Κωδ. 1741
GARDENA Σωλήνας σύνδεσης με το κεντρικό δίκτυο	Ανθεκτικός στην πίεση σωλήνας σύνδεσης της αντλίας με το κεντρικό δίκτυο. Μήκος 0,5 m. Με θηλυκό σύνδεσμο 33,3 mm (G1) και στα δύο άκρα.	Κωδ. 1729
GARDENA Σετ ασύρματου χειρισμού	Για την τηλεενεργοποίηση και τηλεαπενεργοποίηση της αντλίας (στο προϊόν με αρ. 1734/1736 πρέπει να ενεργοποιηθεί η ειδική λειτουργία).	Κωδ. 7680

9. Τεχνικά Χαρακτηριστικά

Τύπος	4000/5 (Κωδ. 1732)	5000/5 (Κωδ. 1734)	6000/6 inox (Κωδ. 1736)
Ονομαστική ισχύς	1.100 W	1.300 W	1.300 W
Μέγιστη ικανότητα παροχής	4.000 l/h	5.000 l/h	6.000 l/h
Μέγ. Πίεση/Μέγ. ύψος παροχής	4,5 bar/45 m	5,0 bar/50 m	5,5 bar/55 m
Μέγ. Βάθος αναρρόφησης	8 m	8 m	8 m
Μεγ. επιτρεπόμενη εσωτερική πίεση (πλευρά απόδοσης)	6 bar	6 bar	6 bar
Τάση/συχνότητα	220 – 240 V AC/ 50 Hz	220 – 240 V AC/50 Hz	220 – 240 V AC/50 Hz
Καλώδιο σύνδεσης	1,5 m; H07-RNF	1,5 m; H07-RNF	1,5 m; H07-RNF
Βάρος	11 kg	11,5 kg	13,5 kg
Επίπεδο θορύβου L_{WA} ¹⁾	μετρημένη 80 dB (A) εγγυημένη 82 dB (A)	μετρημένη 77 dB (A) εγγυημένη 80 dB (A)	μετρημένη 75 dB (A) εγγυημένη 79 dB (A)

¹⁾ Μέθοδος μέτρησης σύμφωνα με την οδηγία 2000/14/EE

10. Σέρβις/Εγγύηση

Εγγύηση:

Η GARDENA εγγυάται αυτό το προϊόν για 2 χρόνια (από την ημερομηνία αγοράς). Η εγγύηση καλύπτει όλες τις σοβαρές βλάβες του προϊόντος οι οποίες θα προκληθούν αποκλειστικά από σφάλματα στο υλικό ή την κατασκευή του. Εάν το προϊόν καλύπτεται από εγγύηση είναι δική μας επιλογή εάν θα το αντικαταστήσουμε ή θα το επισκευάσουμε δωρεάν, εφόσον τηρήθηκαν οι παρακάτω όροι:

- Το προϊόν έχει χρησιμοποιηθεί σωστά, σύμφωνα με τις δεδομένες πληροφορίες στο έντυπο των οδηγιών χρήσης.
- Ούτε ο αγοραστής ούτε κανένας τρίτος δεν έχει προσπαθήσει να επισκευάσει το προϊόν.

Το αναλώσιμο τροχός αποκλείεται από την εγγύηση.

Η εγγύηση του εργοστασίου δεν εμποδίζει ή δεν καλύπτει τους τυχόν όρους εγγύησης που έχετε συμφωνήσει με το κατάστημα πώλησης.

Σε περίπτωση βλάβης, παρακαλούμε επιστρέψτε το ελαττωματικό προϊόν μαζί με αντίγραφο της απόδειξης αγοράς και περιγραφή της βλάβης, με πληρωμένα τα ταχυδρομικά τέλη, στο εξουσιοδοτημένο Σέρβις της GARDENA, τα στοιχεία του οποίου αναγράφονται στην τελευταία σελίδα.

GR

Pumpen-Kennlinien
Performance characteristics
Courbes de performance
Prestatiegrafiek
Kapacitetskurva
Ydelses karakteristika
Pumpun ominaiskäyrä
Pumpekarakteristikk
Curva di rendimento
Curva característica de la bomba
Características de performance
Charakterystyka pompy
Szivattyú-jelleggörbe
Charakteristika čerpadla
Charakteristiku čerpadla
Χαρηκτηριστικό διάγραμμα
Характеристика насоса
Karakteristika črpalka
Obilježja pumpe
Karakteristika pumpe
Крива характеристики насоса
Caracteristică pompă
Pompa karakter eğrisi
Помпена характеристика
Fuqia e pompës
Pumba karakteristik
Siurblio charakteristinė kreivė
Sūkņa raksturlīkne

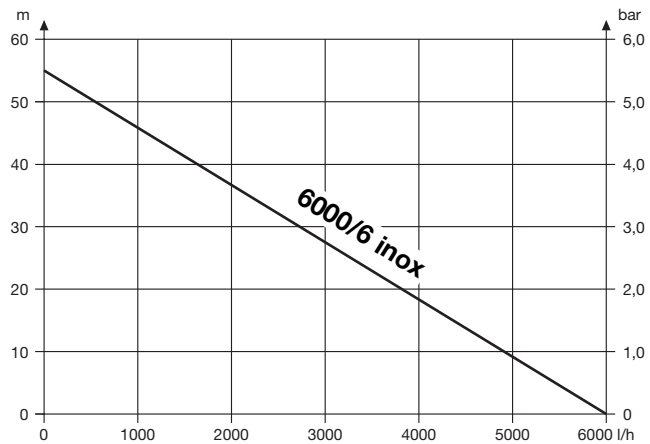
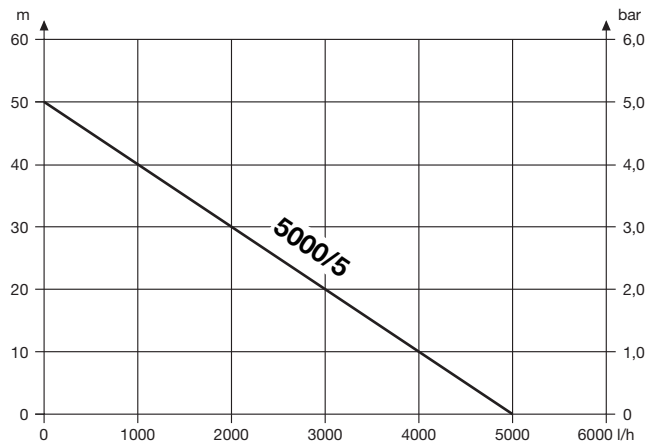
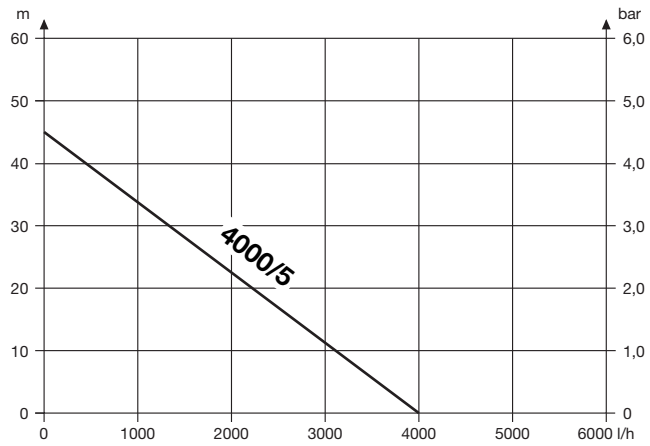

<p>D Produkthaftung Wir weisen ausdrücklich darauf hin, dass wir nach dem Produkthaftungsgesetz nicht für durch unsere Geräte hervorgerufene Schäden einzustehen haben, sofern diese durch unsachgemäße Reparatur verursacht oder bei einem Teileaustausch nicht unsere originale GARDENA Teile oder von uns freigegebene Teile verwendet wurden und die Reparatur nicht vom GARDENA Service oder dem autorisierten Fachmann durchgeführt wird. Entsprechendes gilt für Ergänzungssteile und Zubehör.</p>
<p>GB Product Liability We expressly point out that, in accordance with the product liability law, we are not liable for any damage caused by our units if it is due to improper repair or if parts exchanged are not original GARDENA parts or parts approved by us, and, if the repairs were not carried out by a GARDENA Service Centre or an authorised specialist. The same applies to spare parts and accessories.</p>
<p>F Responsabilité Nous vous signalons expressément que GARDENA n'est pas responsable des dommages causés par ses appareils, dans la mesure où ces dommages seraient causés suite à une réparation non conforme, dans la mesure où, lors d'un échange de pièces, les pièces d'origine GARDENA n'auraient pas été utilisées, ou si la réparation n'a pas été effectuée par le Service Après-Vente GARDENA ou l'un des Centres SAV agréés GARDENA. Ceci est également valable pour tout ajout de pièces et d'accessoires autres que ceux préconisés par GARDENA.</p>
<p>NL Productaansprakelijkheid Wij wijzen er nadrukkelijk op, dat wij op grond van de wet aansprakelijkheid voor producten niet aansprakelijk zijn voor schade ontstaan door onze apparaten, indien deze door onvakkundige reparatie veroorzaakt zijn, of er bij het uitwisselen van onderdelen geen gebruik gemaakt werd van onze originele GARDENA onderdelen of door ons vrijgegeven onderdelen en de reparatie niet door de GARDENA technische dienst of de bevoegde vakman uitgevoerd werd. Ditzelfde geldt voor extra-onderdelen en accessoires.</p>
<p>S Produktansvar Tillverkaren är inte ansvarig för skada som orsakats av produkten om skadan beror på att produkten har reparerats felaktigt eller om, vid reparation eller utbyte, andra än Original GARDENA reservdelar har använts. Samma sak gäller för kompletteringsdelar och tillbehör.</p>
<p>DK Produktsvar Vi gør udtrykkeligt opmærksom på, at vi i henhold til produktansvarloven ikke er ansvarlige for skader forårsaget af vores udstyr, såfremt det sker på grund af uautoriserede reparationer eller hvis dele er skiftet ud og der ikke er anvendt originale GARDENA dele eller dele godkendt af os, eller hvis reparationerne ikke er udført af GARDENA-service eller en autoriseret fagmand. Det samme gælder for ekstra udstyr og tilbehør.</p>
<p>FI Tuotevastuu Korostamme nimenomaan, että tuotevastuulain nojalla emme ole vastuussa laitteistamme johtuneista vahingoista, mikäli nämä ovat aiheutuneet epäasianmukaisesta korjauksesta tai osia vaihdettaessa ei ole käytetty alkuperäisiä GARDENA-varaosia tai hyväksymiämme osia ja korjauksen on suorittanut muu kuin GARDENA-huoltokeskus tai valtuuttamamme ammattihenkilö. Tämä pätee myös lisäosiin ja lisävarusteisiin.</p>
<p>I Responsabilità del prodotto Si rende espressamente noto che, conformemente alla legislazione sulla responsabilità del prodotto, non si risponde di danni causati da nostri articoli se originati da riparazioni eseguite non correttamente o da sostituzioni di parti effettuate con materiale non originale GARDENA o comunque da noi non approvato e, in ogni caso, qualora l'intervento non venga eseguito da un centro assistenza GARDENA o da personale specializzato autorizzato. Lo stesso vale per le parti complementari e gli accessori.</p>
<p>E Responsabilidad de productos Advertimos que conforme a la ley de responsabilidad de productos no nos responsabilizamos de daños causados por nuestros aparatos, siempre y cuando dichos daños hayan sido originados por arreglos o reparaciones indebidas, por recambios con piezas que no sean piezas originales GARDENA o bien piezas no autorizadas por nosotros, así como en aquellos casos en que la reparación no haya sido efectuada por un Servicio Técnico GARDENA o por un técnico autorizado. Lo mismo es aplicable para las piezas complementarias y accesorios.</p>
<p>P Responsabilidade sobre o produto Queremos salientar que segundo a lei da responsabilidade do fabricante, nós não nos responsabilizaremos por danos causados pelo nosso equipamento, quando estes ocorrerem em decorrência de reparações inadequadas ou da substituição de peças por peças não originais da GARDENA, ou peças não autorizadas. A responsabilidade tornar-se-à nula também depois de reparações realizadas por oficinas não autorizadas pela GARDENA. Esta restrição valerá também para peças adicionais e acessórios.</p>

<p>PL Odpowiedzialność za produkt Informujemy, że zgodnie z ustawą o odpowiedzialności cywilnej za szkody powstałe w związku z wadliwością towaru nie ponosimy odpowiedzialności za szkody powstałe w wyniku użytkowania naszych urządzeń, o ile spowodowane zostały niewłaściwą naprawą lub przy wymianie elementów nie zostały zastosowane nasze części oryginalne firmy GARDENA, a naprawa nie została wykonana przez serwis firmy GARDENA lub przez autoryzowanego przedstawiciela. Taka sama zasada dotyczy części uzupełnianych i akcesoriów.</p>
<p>H Termékszavatosság Nyomatékosan utalunk arra a tényre, hogy a termékszavatossági törvény szerint nem kell jótállást vállalnunk azokra a károkra, amelyek nem a mi készülékeink okoztak, ha ezeket szakszerűtlen javítás okozta vagy egy alkatrész kicserélésénél nem a mi eredeti GARDENA alkatrészzeinket vagy általunk engedélyezett alkatrészeket használtak fel és a javítást nem a GARDENA szerviz vagy egy erre felhatalmazott szakember végezte. Hasonlóképpen érvényes ez a kiegészítő alkatrészekre és tartozékokra is.</p>
<p>CZ Odpovědnost za výrobek Výslovně upozorňujeme na to, že podle zákona o odpovědnosti za výrobek neneseme odpovědnost za škody způsobené našimi přístroji, pokud byly způsobené neodbornou opravou nebo použitím jiných než našich originálních náhradních dílů GARDENA nebo námi schválených dílů a neprovedením opravy servisem GARDENA nebo autorizovaným odborníkem. Odpovídající platí i pro doplňkové díly a příslušenství.</p>
<p>SK Predmet záruky Upozorňujeme dôrazne na to, že podľa zákona o poskytovaní záruk nezodpovedáme za škody spôsobené našimi výrobkami, v prípade, že boli boli vyvolané neodbornými opravami, výmenou dielcov, ktoré nepatria k originálnym dielom GARDENA alebo neboli nami schválené a rovnako boli spôsobené servisnými zásahmi, ktoré neboli vykonané servisom GARDENA alebo autorizovaným odborníkom. Rovnako to platí pre doplnky a príslušenstvo.</p>
<p>GR Ευθύνη για το προϊόν Σας υπενθυμίζουμε ρητά, ότι σύμφωνα με το νόμο περί ευθύνης για τα προϊόντα δεν ευθυνόμαστε για ενδεχόμενες βλάβες που προκαλούνται από τις συσκευές μας, εφόσον οφείλονται σε μία ακατάλληλη επισκευή ή σε μια αντικατάσταση τμημάτων για την οποία δεν έχουν χρησιμοποιηθεί τα πρωτότυπα ανταλλακτικά της GARDENA ή τα από μας εγκριμένα ανταλλακτικά και σε περίπτωση που δεν εκτελείται η επισκευή από το Τμήμα Εξυπηρέτησης Πελατών της GARDENA ή από έναν εξουσιοδοτημένο εξειδικευμένο τεχνίτη. Το ίδιο ισχύει για εξαρτήματα και συμπληρωματικά τμήματα.</p>
<p>SLO Jamstvo za izdelek Pismo poudarjamo, da po zakonu jamstva za izdelek nismo odgovorni za škodo, ki bi nastala zaradi uporabe našega izdelka, prav tako tudi ne za škodo ki bi nastala zaradi nepravilnega popravila izdelka ali pri napačni zamenjavi delov, ki niso originalni deli GARDENA ali pri uporabi z naše strani potrjenih delov, ki pa niso bili vgrajeni v servis GARDENA ali v naši pooblaščenih servisni službi. Enako velja tudi za nadomestne dele in opremo.</p>
<p>RO Responsabilitatea legala a produsului Menționăm în mod expres că, în concordanță cu responsabilitatea legală a produsului, nu suntem răspunzători de nici un accident provocat de produsele noastre dacă se datorează reparării necorespunzătoare sau dacă piesele de schimb nu sunt originale GARDENA sau aprobate de GARDENA, sau dacă reparațiile nu au fost efectuate de un Centru de Service GARDENA sau un specialist autorizat. Aceleași prevederi se aplică și pieselor de schimb și accesoriilor.</p>
<p>BG Отговорност за качество Изрично подчертаваме, че съгласно закона за отговорност за качество, ние не носим отговорност за вредите причинени от нашите уреди, ако същите са причинени от неправилен ремонт или при подмяната на части не са използвани оригинални части на GARDENA или части одобрени от нас и ремонта не е извършен от сервис на GARDENA или оторизиран специалист. Същото важи за допълнителните части и принадлежности.</p>
<p>EST Tootevastutus Juhime teie tähelepanu sellele, et tootevastutusseaduse kohaselt ei vastuta me meie seadmete poolt põhjustatud kahjude eest, kui need on tekkinud asjatundmatu paranduse tagajärjel või kui detaili vahetamisel ei kasutatud GARDENA originaalvaruosi ega meie poolt kasutada lubatud varuosi ja kui parandustööd ei ole teinud GARDENA klienditeenindusspetsialistid ega meie volitatud spetsialistid. Sama kehtib lisadetailide ja tarvikute kohta.</p>
<p>LT Atsakomybė už produkciją Nurodome, kad remdamiesi Atsakomybės už produkciją įstatymu, neatsakome už nuostolius, sukeltus mūsų prietaisų, jei jie atsirado dėl netinkamo remonto, arba, jei keičiant dalis, buvo naudojamos neoriginalios GARDENA dalys arba dalys, kurių mes neleidome naudoti, o remontą atliko ne GARDENA servisas arba neįgaliotasis specialistas. Tas pats galioja papildomoms dalims ir priedams.</p>
<p>LV Produkta atbildība Mēs skaidri norādām uz to, ka saskaņā ar Produktu atbildības likumu, mēs neatbildam par mūsu iekārtu radītiem zaudējumiem, ciktāl tos ir izraisījis neatbilstošs remonts vai daļu nomaiņa ar neoriģinālām GARDENA daļām vai ne ar mūsu norādītajām detaļām un remontu nav veicis GARDENA serviss vai pilnvarots speciālists. Tas pats attiecas uz papildinošajām daļām un piederumiem.</p>

Deutschland / Germany

GARDENA GmbH
Central Service
Hans-Lorenser-Straße 40
D-89079 Ulm
Produktfragen:
(+49) 731 490-123
Reparaturen:
(+49) 731 490-290
service@gardena.com

Albania

COBALT Sh.p.k.
Rr. Siri Kodra
1000 Tirana

Argentina

Husqvarna Argentina S.A.
Av.del Libertador 5954 -
Pliso 11 - Torre B
(C1428ARF) Buenos Aires
Phone: (+54) 11 5194 5000
info.gardena@
ar.husqvarna.com

Armenia

Garden Land Ltd.
61 Tigran Mets
0005 Yerevan

Australia

Husqvarna Australia Pty. Ltd.
Locked Bag 5
Central Coast BC
NSW 2252
Phone: (+61) (0) 2 4352 7400
customer.service@
husqvarna.com.au

Austria / Österreich

Husqvarna Austria GmbH
Consumer Products
Industriezeile 36
4010 Linz
Tel.: (+43) 732 777 01 01-90
consumer.service@
husqvarna.at

Azerbaijan

Firm Progress
a. Aliyev Str. 26A
1052 Baku

Belgium

GARDENA Belgium NV/SA
Sterrebeekstraat 163
1930 Zaventem
Phone: (+32) 2 720 92 12
Mail: info@gardena.be

Bosnia / Herzegovina

SILK TRADE d.o.o.
Industrijska zona Bukva bb
74260 Tešanj

Brazil

Husqvarna do Brasil Ltda
Av. Francisco Matarazzo,
1400 – 19º andar
São Paulo - SP
CEP: 05001-903
Tel: 0800-112252
marketing.br.husqvarna@
husqvarna.com.br

Bulgaria

Хускварна България ЕООД
Бул. „Андрей Ляпчев“ № 72
1799 София
Tel.: (+359) 02/975 3076
www.husqvarna.bg

Canada / USA

GARDENA Canada Ltd.
100 Summerlea Road
Brampton, Ontario L6T 4X3
Phone: (+1) 905 792 9330
info@gardenacanada.com

Chile

Maquinarias Agroforestales
Ltda. (Maga Ltda.)
Santiago, Chile
Avda. Chesterton
8355 comuna Las Condes
Phone: (+56) 2 202 4417
Dalton@maga.cl
Zipcode: 7560330
Temuco, Chile
Avda. Valparaiso # 01466
Phone: (+56) 45 222 126
Zipcode: 4780441

China

Husqvarna (China) Machinery
Manufacturing Co., Ltd.
No. 1355, Jia Xin Rd.,
Ma Lu Zhen, Jia Ding Dist.,
Shanghai
201801
Phone: (+86) 21 59159629
Domestic Sales
www.gardena.com.cn

Colombia

Husqvarna Colombia S.A.
Calle 18 No. 68 D-31, zona
Industrial de Montevideo
Bogotá, Cundinamarca
Tel. 571 2922700 ext. 105
jairo.salazar@
husqvarna.com.co

Costa Rica

Compania Exim
Euroberoamericana S.A.
Los Colegios, Moravia,
200 metros al Sur del Colegio
Saint Francis - San José
Phone: (+506) 297 6883
exim_euro@racsa.co.cr

Croatia

SILK ADRIA d.o.o.
Josipa Lončara 3
10090 Zagreb
Phone: (+385) 1 3794 580
silk.adria@zg.t-com.hr

Cyprus

Med Marketing
17 Digeni Akrita Ave
P.O. Box 27017
1641 Nicosia

Czech Republic

Husqvarna Česko s.r.o.
Türkova 2319/5b
149 00 Praha 4 – Chodov
Bezplatná infolinka:
800 100 425
servis@cz.husqvarna.com

Denmark

GARDENA / Husqvarna
Consumer Outdoor Products
Salgsafdelning Danmark
Box 9003
S-200 39 Malmö
info@gardena.dk

Dominican Republic

BOSQUESA, S.R.L
Carretera Santiago Licey
Km. 5 ½
Esquina Copal II.
Santiago, Dominican Republic
Phone: (+809) 736-0333
joserbosquesa@claro.net.do

Ecuador

Husqvarna Ecuador S.A.
Arupos E1-181 y 10 de Agosto
Quito, Pichincha
Tel. (+593) 22800739
francisco.jacome@
husqvarna.com.ec

Estonia

Husqvarna Eesti OÜ
Consumer Outdoor Products
Kesk tee 10, Aaviku küla
Rae vald
Harju maakond
75305 Estonia
kontakt.etj@husqvarna.ee

Finland

Oy Husqvarna Ab
Consumer Outdoor Products
Lautatarhankatu 8 B / PL 3
00581 HELSINKI
info@gardena.fi

France

GARDENA France
Immeuble Exposial
9-11 allée des Pierres Mayettes
ZAC des Barbanniers, B.P. 99
-F- 92232 GENNEVILLIERS
cedex
Tel. (+33) 01 40 85 30 40
service.consommateurs@
gardena.fr

Georgia

ALD Group
Bellashvili 8
1159 Tleilisi

Great Britain

Husqvarna UK Ltd
Preston Road
Aycliffe Industrial Park
Newton Aycliffe
County Durham
DL5 6UP
info.gardena@
husqvarna.co.uk

Greece

HUSQVARNA ΕΜΑΣ Α.Ε.Β.Ε.
Υπ/μσ Ηφαιστού 33Α
Βτ. Πε. Κορωπίου
194 00 Κορωπί Αττικής
V.A.T. EL094094640
Phone: (+30) 210 6620 225
info@husqvarna-consumer.gr

Hungary

Husqvarna Magyarország Kft.
Ezred u. 1-3
1044 Budapest
Telefon: (+36) 1 251-4161
vevoszolgalat.husqvarna@
husqvarna.hu

Iceland

Ó. Johnson & Kaaber
Tunguhalsi 1
110 Reykjavik
ooj@ojk.is

Ireland

Husqvarna UK Ltd
Preston Road
Aycliffe Industrial Park
Newton Aycliffe
County Durham
DL5 6UP
info.gardena@
husqvarna.co.uk

Italy

Husqvarna Italia S.p.A.
Via Como 72
23868 VALMADRERA (LC)
Phone: (+39) 0341.203.111
info@gardenaitalia.it

Japan

KAKUICHI Co. Ltd.
Sumitomo Realty &
Development Kojimachi
BLDG., 8F
5-1 Nibanncyo
Chiyoda-ku
Tokyo 102-0084
Phone: (+81) 33 264 4721
m_ishihara@kaku-ichi.co.jp

Kazakhstan

LAMED Ltd.
155/1, Tazhibayevoi Str.
050060 Almaty
IP Schmidt
Abayavenue 3B
110 005 Kostanay

Kyrgyzstan

Alye Maki
av. Molodaya Guardir J 3
720014
Bishkek

Latvia

Husqvarna Latvija
Consumer Outdoor Products
Bākūžu iela 6
LV-1024 Rīga
info@husqvarna.lv

Lithuania

UAB Husqvarna Lietuva
Consumer Outdoor Products
Ateities pl. 77C
LT-52104 Kaunas
centras@husqvarna.lt

Luxembourg

Magasins Jules Neuberg
39, rue Jacques Stas
Luxembourg-Gasperich 2549
Case Postale No. 12
Luxembourg 2010
Phone: (+352) 40 14 01
api@neuberg.lu

Mexico

AFOSA
Av. Lopez Mateos Sur # 5019
Col. La Calma 45070
Zapopan, Jalisco
Mexico
Phone: (+52) 33 3818-3434
icomejo@afosa.com.mx

Moldova

Convel S.R.L.
290A Muncesti Str.
2002 Chisinau

Netherlands

GARDENA Nederland B.V.
Postbus 50176
1305 AD ALMERE
Phone: (+31) 36 521 00 00
info@gardena.nl

Neth. Antilles

Jonka Enterprises N.V.
Sta. Rosa Weg 196
P.O. Box 8200
Curaçao
Phone: (+599) 9 767 66 55
pgm@jonka.com

New Zealand

Husqvarna New Zealand Ltd.
PO Box 76-437
Manukau City 2241
Phone: (+64) (0) 9 9202410
support.nz@husqvarna.co.nz

Norway

GARDENA
Husqvarna Consumer
Outdoor Products
Salgskontor Norge
Klevenveien 6
1540 Vestby
info@gardena.no

Peru

Husqvarna Perú S.A.
Jr. Ramón Cárcamo 710
Lima 1
Tel: (+51) 1 3320400 ext. 416
juan.remuzgo@
husqvarna.com

Poland

Husqvarna
Poland Spółka z o.o.
ul. Wysokiego 15 b
03-371 Warszawa
Phone: (+48) 22 330 96 00
gardena@gardena.pl

Portugal

Husqvarna Portugal, SA
Lagoa - Albarraque
2635 - 595 Rio de Mouro
Tel.: (+351) 21 922 85 30
Fax : (+351) 21 922 85 36
info@gardena.pt

Romania

Madex International Srl
Soseaua Odaili 117- 123,
RO 013603
București, S 1
Phone: (+40) 21 352.76.03
madex@ines.ro

Russia

ООО „Хускварна“
141400, Московская обл.,
г. Химки,
улица Ленинградская,
владение 39, стр.6
Бизнес Центр
„Химки Бизнес Парк“,
помещение OB02_04

Serbia

Domel d.o.o.
Autoput za Novi Sad bb
11273 Belgrade
Phone: (+381) 1 18 48 88 12
miroslav.jejina@domel.rs

Singapore

Hy-Ray PRIVATE LIMITED
40, Jalan Pemimpin
#02-08 Tat Ann Building
Singapore 577185
Phone: (+65) 6253 2277
shiyang@hyray.com.sg

Slovak Republic

Husqvarna Česko s.r.o.
Türkova 2319/5b
149 00 Praha 4 – Chodov
Bezplatná infolinka:
800 154 044
servis@sk.husqvarna.com

Slovenia

Husqvarna Austria GmbH
Consumer Products
Industriezeile 36
4010 Linz
Tel.: (+43) 732 777 01 01-90
consumer.service@
husqvarna.at

South Africa

Husqvarna
South Africa (Pty) Ltd
Postnet Suite 250
Private Bag X6,
Cascades, 3202
South Africa
Phone: (+27) 33 846 9700
info@gardena.co.za

Spain

Husqvarna España S.A.
C/ Basauri, nº 6
La Florida
28023 Madrid
Phone: (+34) 91 708 05 00
atencioncliente@gardena.es

Suriname

Agrofix n.v.
Verlengde Hogestraat #22
Phone: (+597) 472426
agrofix@sr.net
Pobox : 2006
Paramaribo
Suriname-South America

Sweden

Husqvarna AB
S-561 82 Huskvarna
info@gardena.se

Switzerland / Schweiz

Husqvarna Schweiz AG
Consumer Products
Industriestrasse 10
5506 Mägenwil
Phone: (+41) (0) 848 800 464
info@gardena.ch

Turkey

GARDENA Dost Diş Ticaret
Mümesillik A.Ş.
Sanayi Çad. Adil Sokak
No: 1/B Kartal
34873 Istanbul
Phone: (+90) 216 38 93 939
info@gardena-dost.com.tr

Ukraine / Україна

ТОВ «Хусварна Україна»
вул. Васильківська, 34,
офіс 204-г
03022, Київ
Тел. (+38) 044 498 39 02
info@gardena.ua

Uruguay

FELI SA
Entre Ríos 1083 CP 11800
Montevideo - Uruguay
Tel.: (+598) 22 03 18 44
info@felisa.com.uy

Venezuela

Corporación Casa y Jardín C.A.
Av. Caroní, Edif. Trezmen, PB.
Colinas de Bello Monte,
1050 Caracas.
Tlf: (+58) 212 992 33 22
info@casayjardin.net.ve

1732-20.960.05/0711
© GARDENA
Manufacturing GmbH
D-89070 Ulm
http://www.gardena.com