

46 V Art. 4044
46 VD Art. 4046

46 VDA Art. 4047
51 VDA Art. 4051

D Betriebsanleitung
Benzin-Rasenmäher

GB Operating Instructions
Petrol Lawnmower

F Mode d'emploi
Tondeuse thermique

NL Gebruiksaanwijzing
Benzine grasmaaier

S Bruksanvisning
Bensindriven Gräsklippare

DK Brugsanvisning
Benzinplæneklipper

FI Käyttöohje
Bensiinikäyttöinen ruohonleikkuri

N Bruksanvisning
Bensindrevet Gressklipper

I Istruzioni per l'uso
Rasaerba a scoppio

E Instrucciones de empleo
Cortacésped de gasolina

P Manual de instruções
Máquina de cortar relva a gasolina

PL Instrukcja obsługi
Kosiarka spalinowa

H Használati utasítás
Benzines fűnyíró

CZ Návod k obsluze
Benzínová sekačka na trávu

SK Návod na obsluhu
Benzínová kosačka

D

GB

F

NL

S

DK

FI

N

I

E

P

PL

H

CZ

SK

GARDENA Bensiinikäyttöinen ruohonleikkuri

46 V / 46 VD / 46 VDA / 51 VDA



Tämä on alkuperäisen saksankielisen käyttöohjeen käännös. Lue käyttöohje huolellisesti ja noudata sen ohjeita. Tutustu tämän ohjeen avulla bensiinikäyttöiseen ruohonleikkuriin, sen oikeaan käyttöön ja turvaohjeisiin.



Turvallisuussyistä lapset ja alle 16-vuotiaat nuoret sekä henkilöt, jotka eivät ole perehtyneet tähän käyttöohjeeseen, eivät saa käyttää tätä bensiinikäyttöistä ruohonleikkuria. Ruumiillisesti ja henkisesti rajoittuneet henkilöt saavat käyttää tuotetta vain vastuullisen henkilön valvonnassa tai tämän perehdyttämänä aitteen käyttöön.

→ Säilytä tämä käyttöohje huolellisesti.

Sisällysluettelo:

1. Bensiinikäyttöisen GARDENA-ruohonleikkurin käyttöalue . . .	81
2. Turvaohjeet	82
3. Toiminta	83
4. Kokoaminen	84
5. Käyttö	85
6. Käytöstä poistaminen	88
7. Huolto	88
8. Vikojen korjaaminen	90
9. Tekniset tiedot	92
10. Huoltopalvelu / takuu	93



1. Bensiinikäyttöisen GARDENA-ruohonleikkurin käyttöalue

Käyttötarkoitus:

GARDENA-bensiinikäyttöinen ruohonleikkuri on tarkoitettu nurmikon ja ruohoalueiden leikkaamiseen yksityisessä piha- ja harrastelu puutarhassa alueen kaltevuuden ollessa korkeintaan 10°.

Varoitus:



HUOMIO! Ympäristönsuojelunäkökohtien ja kuljetusturvallisuuden vuoksi bensiinikäyttöinen ruohonleikkuri toimitetaan ilman öljyä. Sen vuoksi on moottorin kampikammio ehdottomasti täytettävä moottoriöljyllä ennen käyttöönottoa (katso 7. Huolto), muuten moottori vaurioituu käyttöönotettaessa!

Mahdollisen henkilövamman vaaran vuoksi ruohonleikkuria ei saa käyttää pusikoiden, pensasaitojen ja pensaiden trimmaamiseen, köynnöskasvien leikkaamiseen ja pienentämiseen tai katolla tai parvekelaatikoissa olevan kasvillisuuden leikkaamiseen. Edelleen ruohonleikkuria ei saa käyttää silppurina puiden oksien ja pensasaidan leikkausjätteiden silppuamiseen eikä pinnan epätasaisuuksien tasoittamiseen.

2. Turvaohjeet

→ **Noudata bensiinikäyttöiseen ruohonleikkuriin kiinnitettyjä turvaohjeita.**



HUOMIO!

→ Ennen käyttöönottoa lue käyttöohje !



VAARA!

Loukkaantumisaara!

→ Pidä ulkopuoliset vaara-alueen ulkopuolella!



VAARA!

Leikkuuterän aiheuttama loukkaantumisaara!

→ Pidä sormet ja jalat etäällä siitä.



VAARA!

Tukehtumisaara myrkyllisiä pakokaasuja sisään hengitettäessä!

→ Ruohonleikkuria ei saa käyttää suljetuissa tai huonosti tuuletetuissa tiloissa.



RÄJÄHDYSVAARA!

→ Älä lisää bensaa moottorin käydessä!

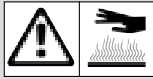

PALOVAMMAN VAARA!

Moottori on kuuma!



HUOMIO!

→ Ennen leikkuuterään kohdistuvia töitä irrota sytytystulpan johto. Katso oheisena toimitettu moottorin käyttöohje!

Ennen jokaista käyttöä tehtävä tarkistus:

Tarkista silmämääräisesti aina ennen käyttöä, että leikkuuterät, leikkuuterien pultit ja leikkuri eivät ole kuluneita eivätkä vaurioituneita.

Vaihda kerralla kaikki kuluneet tai vaurioituneet leikkuuterät ja pultit. Älä koskaan käytä ruohonleikkuria, jos sen suojukset ovat vaurioituneita, tai jos sen turvajärjestelmät, kuten ohjaussanka ja/tai ruohonkokoja eivät ole paikallaan. Vaihda vialliset tai kuluneet osat. Älä milloinkaan ohita turvajärjestelmiä.

Varmista, että laite on turvallisessa käyttökunnossa, tarkistamalla kaikkien muttereiden, pulttien ja ruuvien kireys.

Tarkista leikattava alue ennen työn aloittamista. Poista vieraat esineet (esim. kivet, oksat).

Leikkuuterä on säännöllisesti tarkistettava vaurioitumisen varalta ja tarvittaessa kun-

nostettava asianmukaisesti. Nosta tällöin ruohonleikkuria edestä päin, jotta bensiiniä / öljyä ei valu ilmansuodattimeen tai äänenvaimentimeen.

Käyttö:

Ruohonleikkurit voivat aiheuttaa vakavia loukkaantumisia! Olet itse vastuussa työskentelyalueen turvallisuudesta.

Kävele, älä juokse.

Älä kallista ruohonleikkuria käynnistäessäsi moottorin, paitsi siinä tapauksessa, kun ruohonleikkurin kallistaminen on ehdottoman välttämätöntä käynnistämistä varten. Älä tässä tapauksessa kallista ruohonleikkuria enempää kuin on tarpeen, ja nosta ainoastaan käyttäjästä pois päin osoittavaa puolta. Älä kallista ruohonleikkuria sivulle työskentelyn aikana.

Älä käynnistä moottoria seisossasi poistokourun edessä.

Älä milloinkaan nosta tai kannaa ruohonleikkuria moottorin käydessä.

Käytä ruohonleikkuria vain tässä käyttöohjeessa mainittuun tarkoitukseen.

Käytä tukevia jalkineita ja pitkiä housuja jalkojesi suojaksi. Pidä sormet ja jalat etäällä leikkuuterästä ja ulosheittokanavasta!

Työskennellessäsi katso, että seisot aina varmasti ja tukevasti, varsinkin rinteissä.

Noudata erityistä varovaisuutta muuttaessasi ajosuuntaa rinteessä.

Kun käytät pyöröleikkuria, aja rinteiden myötäisesti, ei rinnettä ylös ja alas.

Ole varovainen takaperin liikkeussasi. Kompastumisvaara!

Myös työn aikana tarkkaile, onko alueella vieraita esineitä (esim. kiviä).

Työskentelyn keskeyttäminen:

Älä milloinkaan jätä ruohonleikkuria ilman valvontaa työskentelyalueelle. Jos joudut keskeyttämään työn, vie ruohonleikkuri turvalliseen paikkaan.

→ Irrota sytytystulpan johto!

Jos keskeytät työn siirtyäksesi ruohonleikkurin kanssa toiselle työskentelyalueelle, sammuta leikkuri ehdottomasti, ennen kuin vaihdat työaluetta.

Ympäristön vaikutukset:

Työskentele vain riittävässä valaistusolosuhteissa.

Tutustu työskentelyalueeseen ja ota huomioon mahdolliset vaarat, joita et ehkä kuule koneen käyntiäänien vuoksi.

Kun ruohonleikkuri osuu vieraaseen esineeseen, sammuta moottori, irrota sytytystulpan johto, varmista, että kaikki osat ovat pysähtyneet kokonaan, ja irrota ruohonleikkurissa mahdollisesti oleva virta-avain. Tarkista, onko ruohonleikkurissa vaurioita, ja korjaa ne, ennen kuin käynnistät ruohonleikkurin ja jatkat sen käyttöä.

Älä milloinkaan käytä ruohonleikkuria sateella tai kosteissa ja märissä oloissa.

Noudata paikkakunnallasi määrättyjä lepoaikoja!

Bensiinimoottoria koskevia ohjeita:

Huomio! Käytöneste on helposti syttyvää. Säilytä käytöneste vain sen säilyttämiseen sallituissa astioissa. Täytä polttoainesäiliö vain ulkona. Älä tupakoi täytön aikana. Täytä polttoainetta vain ennen käynnistystä.

Moottorin käydessä tai sen ollessa kuuma tankin täyttöaukon tulppaa ei saa avata eikä polttoainetta lisätä. Jos tankatessa on polttoainetta päässyt valumaan yli, moottoria ei saa käynnistää, ennen kuin yli valunut polttoaine on pyyhitty pois ja ruohonleikkuri on siirretty pois bensiinin liikaamalta alueelta. Älä yritä käyn-

nistää konetta, ennen kuin bensiinihuurut ovat haihtuneet pois.

Palovaaran välttämiseksi pidä moottori ja äänenvaimennin puhtaana ruohosta, puunlehdistä, rasvasta tai öljystä sekä riittävän etäällä palavista aineista.

Häkämyrkytyksen vaara. Älä anna koneen käydä suljetuissa tiloissa.

Täyttäessäsi bensiiniä tai öljyä, huolehdi siitä, ettei mitään likaa (esim. ruohoa) pääse moottoriin.

Tarkista öljynpinnan taso aina ennen ruohonleikkaamista.

Turvallisuussyistä on viallinen tankin täyttöaukon tulppa vaihdettava!

Älä milloinkaan vie ruohonleikkuria, jonka tankissa on polttoainetta, tiloihin, joissa bensahuurut voivat päästä kosketuksiin avotulen kanssa.

Jos polttoainesäiliö on tyhjennettävä, tee se ulkotiloissa.

Pienennä kaasua sammuttaessasi moottorin, ja jos moottorissa on polttoaineventtiilin sulkuventtiili, sulje se päättäessäsi ruohonleikkueen.

Älä muuta moottorin säätöjä tai ylikuormita moottoria.

→ Noudata mukana toimitettua moottorin käyttöohjetta.

3. Toiminta

Leikkuuvihjeitä:

Jos ruohoa jää kiinni ulosheittokanavan aukkoon, vedä ruohonleikkuria n. 1 m takaisin päin, jotta ruoho pääsee putoamaan alakautta ulos.

Jotta nurmikko pysyy hyvinhoidettuna, suosittelemme sen säännöllistä leikkaamista kerran viikossa. Usein leikattu nurmikko tulee tiheämmäksi.

Pitempien leikkuuvälien (**lomanurmikko**) jälkeen leikataan ensin yhteen suuntaan suurimmalla leikkuukorkeudella ja sen jälkeen poikittain toivottuun leikkuukorkeuteen.

Mikäli mahdollista leikkaa vain kuivaa nurmikkoa, koska ruohon ollessa kostea leikkausjälki jää epätasaiseksi.

Parhaat tulokset saavutat leikkaamalla nurmikon säännöllisesti, 1 – 2 kertaa viikossa riippuen ruohon kasvunopeudesta.

Silppuamistoiminnossa nurmikkoa saa lyhentää enintään 1/3 sen korkeudesta. Leikkuukorkeuden tulee olla säädetty vähintään 4 cm:iin (erittäin tiheän nurmikon ollessa kyseessä on leikkuukorkeus tarvittaessa säädettävä vielä korkeammaksi).

Jotta leikattu ruoho hajoo parhaimmalla mahdollisella tavalla, leikkaa nurmikko sen ollessa kuivana. Voimakkaasti sammaloituneelle tai takkuuntuneelle nurmikolle ei suositella silppuamisleik-

kuuta. Sammaleen ja takkuuntumien poistaminen ilmastoimalla pystyleikkurilla on tällöin tarpeen.

Silppuamislisälaitteella leikatessa allesilputtu ravinnerikas, orgaaninen aines käytetään nurmikon lannoitteena, eikä tällöin synny poiskerättävää jätettä.

4. Kokoaminen

Työntökahvan asentaminen:

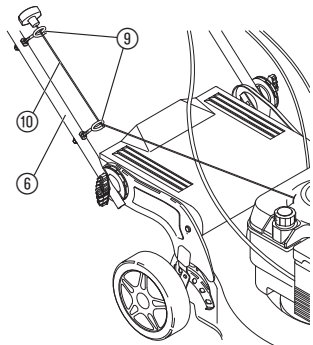

1. Työnnä ruuvi ① kulmikkaalla aluslevyllä ② työntökahvan kiinnityskohdan ③ läpi.
2. Pistä kahvan varren ④ kiinnitin jousella ⑤, kahvan varsi ⑥ ja pyöreä aluslevy ⑦ ruuviin ① ja kiristä siipimutterilla ⑧ tiukalle. *Silmukoiden ⑨ tulee tällöin olla käynnistysnarun ⑩ puolella.*
3. Vie käynnistysnaru ⑩ työntökahvan ⑥ molempien silmukoiden ⑨ läpi.

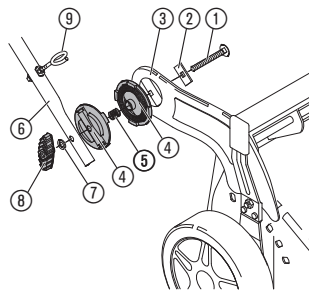

Ruohonkokoajan asentaminen (44 V / 46 VD / 46 VDA):

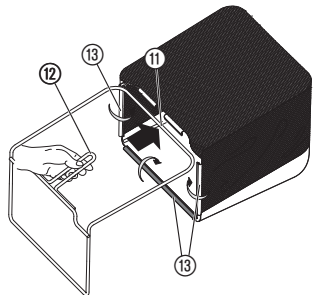

1. Työnnä sanka ⑪ ruohonkokoajaan siten, että kahva ⑫ sijaitsee ylhäällä.
2. Taivuta kiinnityskaistaleet ⑬ sangan ⑪ ympärille.

Ruohonkokoajan asentaminen (51 VDA):

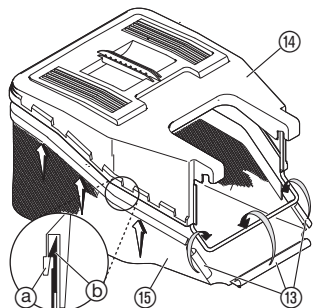

1. Aseta kokoajan kansi ⑭ ylhäältä päin ruohonkokoajan ⑮ päälle siten, että **KAIKKI** korvakkeet ① osuvat vastaavien nokkien ② kohdalle.
2. Paina kokoajan kansi ⑭ ruohonkokoajaan ⑮ kiinni, kunnes kaikki nokat ② varmasti lukittuvat korvakkeisiin.
3. Taivuta kiinnityskaistaleet ⑬ sangan ympärille.

5. Käyttö



VAARA!

Leikkuuterän aiheuttama loukkaantumisvaara!

→ Ennen säätötoimenpiteitä odota, kunnes leikkuuterä lakkaa pyörimästä, suojaa kätesi tukeville työkaluineilla ja irrota sytytystulpan johto.

Työntökahvan kulman säätäminen:

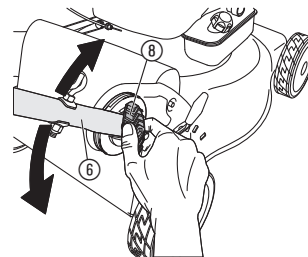

Työntökahvan kallistuskulmaa säätämällä voidaan kahva asettaa käyttäjän koolle sopivaksi.

1. Löysää molemmat siipimutterit ⑧, kunnes työntökahvaa ⑥ voidaan kallistaa.
2. Käännä työntökahvan kallistuskulma haluttuun asentoon.
3. Kiristä molemmat siipimutterit ⑧.

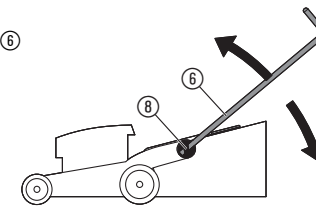

Leikkuukorkeuden säätäminen:

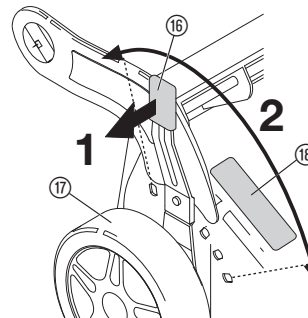

Leikkuukorkeus on säädettävissä keskitetysti välillä 6-portaisesti:
46 V / 46 VD: 30 / 40 / 50 / 60 / 70 / 80 mm
46 VDA / 51 VDA: 25 / 35 / 45 / 65 / 75 / 95 mm

1. Vedä kahvaa ⑯ pyörään ⑰ päin, kunnes lukitus vapautuu.
2. Aseta haluttu leikkuukorkeus kääntämällä kahvasta ⑯. *Asetettu leikkuukorkeus on luettavissa ruohonleikkurin leikkuukorkeudennäytöstä ⑱.*
3. Kun haluttu leikkuukorkeus on asetettu, anna kahvan ⑯ loksata vastaavaan lukituskohtaan.

Leikkaaminen silppuamislisälaitteella:

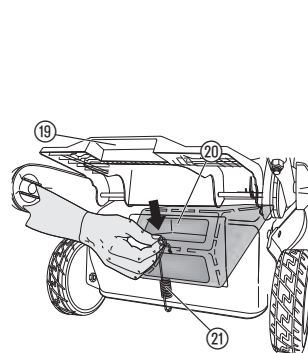

VAARA!

Ulos sinkoavista esineistä johtuva loukkaantumisvaara!

→ Kohota suojaaluukkuja ⑲ vain moottorin ollessa sammutettu ja terän ollessa liikkumatta.

Silppuamislaitteen asettaminen paikalleen:

1. Kohota suojaaluukkuja ⑲ ja työnnä silppuamislaitte ⑳ vasteeseen saakka ulosheittokanavan sisään.
2. Ripusta varmistinjousi ㉑ ylhäältä silppuamislaitteeseen ㉒ ja alhaalta ruohonleikkurin runkoon kiinni. *Siten estetään silppuamislaitteen ㉒ putoaminen ulos.*

Silppuamislaitteen irrottaminen:

→ Kohota suojaaluukkuja ⑲, irrota varmistinjousi ㉑ ja vedä silppuamislaitte ㉒ ulos.

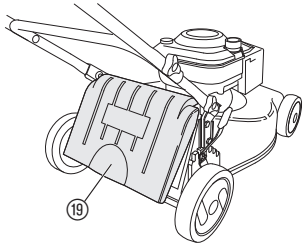

Älä kurkota kädellä ulosheittokanavaan.

Kun suojaluukku (19) päästetään irti, se putoaa automaattisesti kiinni ja peittää ulosheittokanavan.

Suojaluukku (19) on sijoitettu siten, että myös suojaluukku suljettuna voidaan leikata nurmikkoa ilman silppuamislaitetta tai ruohonkokoajaa. Leikattu ruoho jää tällöin nurmikon pinnalle.

Ruohonleikkuu ruohonkokoajaa käyttäen:

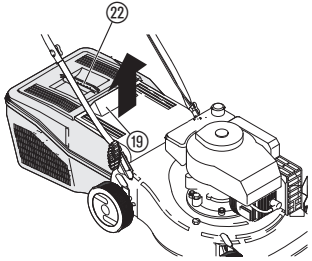

Ruohonleikkurin käynnistäminen:



VAARA!

Ulos sinkoavista esineistä johtuva loukkaantumisvaara!

→ Kohota suojaluukku (19) vain moottorin ollessa sammutettu ja terän ollessa liikumatta.

Ennen ruohonleikkuuta ruohonkokoajaa käyttäen on silppuamislisälaite otettava pois (katso Leikkaaminen silppuamislisälaitteella). Niin pian kuin nurmikkoa leikatessa ruohoa jää nurmikolle, on ruohonkokoaja tyhjennettävä.

1. Kohota suojaluukku (19) ja ota ruohonkokoaja (22) kahvasta tarttuen irti.
2. Tyhjennä ruohonkokoaja (22), kohota suojaluukku (19) ja kiinnitä ruohonkokoaja (22) taas taakse koneen runkoon.



VAARA!

Loukkaantumisvaara ellei ruohonleikkuri pysähdy automaattisesti!

→ Älä poista tai ohita ruohonleikkurin turvajärjestelmiä (ohjaussanka, käyttövipu).



HUOMIO! Moottorin vaurioituminen!

Moottorin kampikammio on ennen ensimmäistä käynnistämistä täytettävä öljyllä.

→ Öljyn täyttäminen moottoriin katso 7. Huolto.

Ajokytentäsankaa / -vipua ei käynnistettäessä saa vetää työntökahvaan kiinni.

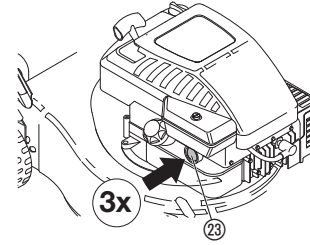

46 V / 46 VD

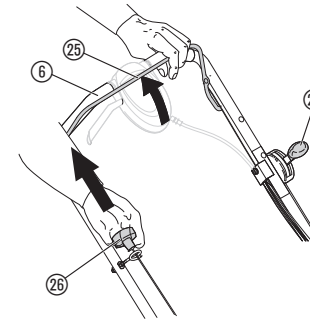

Ruohonleikkuu ajotoiminnolla:

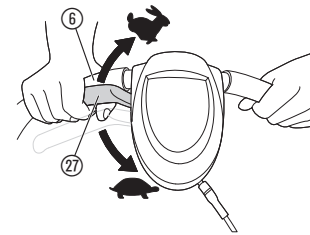

46 VDA / 51 VDA

Ruohonleikkurin käynnistäminen:

Ruohonleikkurin polttoainesäiliö on ennen käynnistämistä täytettävä bensiinillä (katso 7. Huolto "Bensiinin täyttäminen moottoriin").

1. Aseta ruohonleikkuri tasaiselle nurmikon alueelle.
2. **Vain moottorin ollessa kylmä:**
46 V / 46 VD: Paina kolmesti polttoaineensyöttönappulaa (23).
46 VDA / 51 VDA: Aseta kierrosluvun säädin (24) asentoon "Choke".
3. Vedä ohjaussanka (25) työntökahvaan (6) päin ja nykäise sitten voimakkaasti käynnistysnarusta (26).
4. Moottorin käynnistyttyä anna käynnistysnarun (26) kelautua hitaasti takaisin (tarvittaessa kertaan kohdat 3. ja 4. useamman kerran).
5. 46 VDA / 51 VDA: Aseta kierrosluvun säädin (24) halutulle moottorin kierrosluvulle.
6. Kuljeta ruohonleikkuria vain eteenpäinsuunnassa ja kävelynopeudella.

Ruohonleikkurin käynnistäminen moottorin ollessa lämmin:

→ 46 V / 46 VD: Älä paina polttoaineensyöttönappulaa (23).
46 VDA / 51 VDA: Aseta kierrosluvun säädin (24) asentoon maksimikierrosluku.

Ruohonleikkurin pysäyttäminen:

→ Päästä ohjaussanka (25) irti.

Mallissa 46 VD on 1-vaihteinen takapyöräveto. Malleissa 46 VDA / 51 VDA on vaihtuvanopeuksinen takapyöräveto, joka voidaan sovitaa käyttäjän kävelynopeutta vastaavaksi.

Ajotoiminnon käynnistäminen:

1. Käynnistä ruohonleikkuri.
2. 46 VD: Vedä allaoleva ajokytentäsanka (27) työntökahvaan (6) päin.
HUOMIO! Ruohonleikkuri lähtee heti liikkeelle.
46 VDA / 51 VDA: Vedä ajokytentävipua (27) työntökahvaan (6) päin.
Mitä enemmän ajokytentävipua vedetään, sitä nopeampi on ajonopeus.

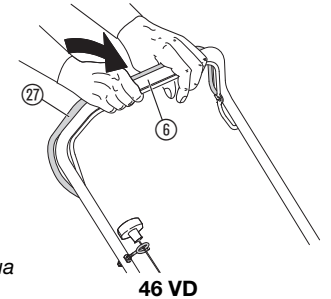

Ajotoiminnon kytkeminen pois päältä:

→ Päästä ajokytentäsanka / -vipu (27) vapaaksi.

6. Käytöstä poistaminen

Ruohonleikkurin säilytys / kuljetus:

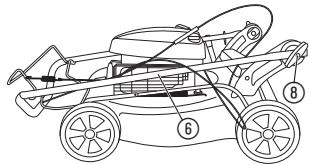
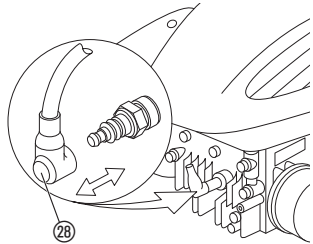

Säilytyspaikan tulee olla poissa lasten ulottuvilta.

Anna moottorin jäähtyä, ennen kuin viet ruohonleikkurin sisävarastoon. Jos varastoit laitteen yli kuukauden ajaksi, tyhjennä ensin polttoainesäiliö, anna lopun bensiinin imeytyä nukkaantumattoman riepuun ja anna koneen käydä, kunnes se sammuu bensiinin loputtua.

1. Sammuta ruohonleikkuri ja irrota tulpan johto (28) (katso oheisena toimitettu moottorin käyttöohje).
2. Tilan säästämiseksi löysää molemmat siipimutterit (8) – kunnes työntökahvaa (6) voidaan kallistaa – ja taita työntökahva (6) eteen.
3. Säilytä ruohonleikkuri kuivassa, suljetussa ja turvallisessa paikassa.

Hävittäminen:



Laitetta ei saa heittää normaalien talousjätteiden sekaan, vaan se pitää hävittää annettujen määräysten mukaisesti.

1. Tyhjennä polttoainesäiliö (katso edellä).
2. Tyhjennä moottorin öljytila (katso oheisena toimitettu moottorin käyttöohje).
3. Vie laite kunnalliseen jätehuoltopisteeseen.

7. Huolto



VAARA!

Leikkuuterän aiheuttama loukkaantumisvaara!

→ Ennen huoltoa odota, kunnes leikkuuterä ei enää pyöri, vedä käteen tarpeeksi paksut työkäsineet ja irrota tulpan johto (katso oheisena toimitettu moottorin käyttöohje).



VAARA!

Henkilö- ja laitevahinko!

→ Älä puhdista ruohonleikkuria, silppuamistoiminnon lisälaitetta ja ruohonkokoajaa korkeapaineella.

Jos ruohonleikkuria on kallistettava puhdistuksen aikana, sitä saa kohottaa vain edestä käsin (jos ruohonleikkuri kallistetaan sivulle päin, voi pakoputkeen tai ilmansuodatimeen valua polttoainetta tai öljyä ja vahingoittaa moottoria).

Moottoriöljyn täyttäminen moottoriin:

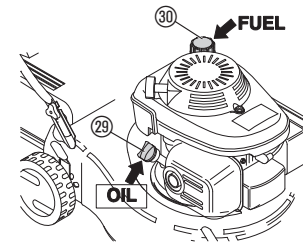

46 VDA / 51 VDA

Bensiinin täyttäminen moottorin tankkiin:

Leikkuripesän puhdistaminen:

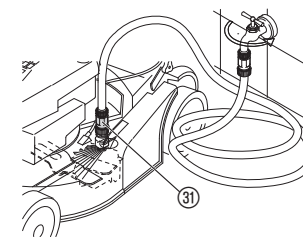

Ruohonkokoajan puhdistaminen:

Silppuamislisälaitteen puhdistaminen:



HUOMIO!

Moottorin vaurioituminen!

→ Moottorin kampikammio on ennen ensimmäistä käynnistämistä täytettävä öljyllä.

Katso oheisena toimitettu moottorin käyttöohje.

1. Ruuvaa öljyntäyttöaukon (29) tulppa auki.
2. Täytä n. 0,6 l moottoriöljyä (SAE 30) (OIL).
3. Ruuvaa öljyntäyttöaukon (29) tulppa taas kiinni.

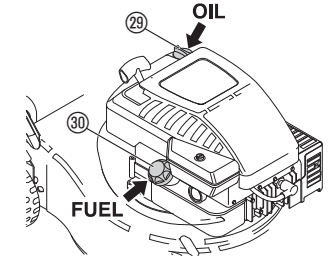

46 V / 51 VD

Katso oheisena toimitettu moottorin käyttöohje.

1. Ruuvaa polttoainesäiliön (30) tulppa auki.
2. Täytä tankki lyijyttömällä bensiinillä (vähintään 87-oktaanista) (FUEL).
3. Ruuvaa polttoainesäiliön (30) tulppa taas kiinni.

Moottorin lisähuolto-ohjeet katso oheisena toimitettu moottorin käyttöohje.

Kiinni iskostunut lika vaikeuttaa käynnistystä, haittaa leikkuutuloslaadun ja ruohon ulosheitoa. Lika ja ruoho on helpoimmin poistettavissa välittömästi nurmikoneleikkauksen jälkeen. Muun piha-alueen likaantumisen välttämiseksi on parasta puhdistaa ruohonleikkurin alapuoli nurmikolla.

1. Ota silppuamislisälaitte / ruohonkokoaja irti.
2. Kiinnitä letku liittokappaleen (31) avulla ruohonleikkuriin ja avaa vesihana.
3. Käynnistä ruohonleikkuri ja sammuta se n. 30 s kuluttua. *Pyörivä leikkuuterä roiskii vettä ruohonleikkurin alaosaan ja puhdistaa sen.*
4. Sulje vesihana ja irrota letku liittokappaleineen (31).
5. Puhdista yläpuoliset pinnat rievulla pyyhkien (älä käytä mitään kovia, naarmuttavia välineitä).

Ruohonkokoaja on säännöllisesti tarkistettava vaurioiden varalta.

→ Poista ruohonjätteet aina leikkuun jälkeen ruohonkokoajan sisä- ja ulkopuolelta (älä käytä mitään teräviä välineitä).

→ Poista heti silppuamistoiminnon jälkeen lika- ja ruohonjätteet silppuamislaitteesta (älä käytä mitään teräviä välineitä).

8. Vikojen korjaaminen



VAARA!

Leikkuuterän aiheuttama loukkaantumisvaara!

→ Ennen vikojen korjaamista odota, kunnes leikkuuterä ei enää pyöri, vedä käteen tarpeeksi paksut työkäsineet ja irrota tulpan johto (katso oheisena toimitettu moottorin käyttöohje).

Ajotoiminnon bowdenkaapelin säätäminen:

Kun ajotoiminnon bowdenkaapelin säätö ei ole kulumisen takia kohdallaan, se voidaan säätää uudelleen.

→ Käännä säätömutterista ② tarvittavaan suuntaan (+/-).

46 VD:

Säätömutteri sijaitsee työntökahvan vasemmassa varressa ⑥.

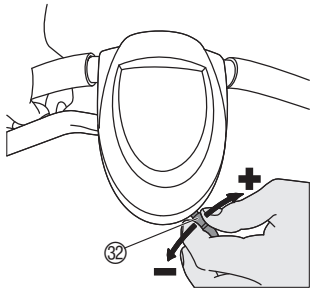

46 VDA / 51 VDA

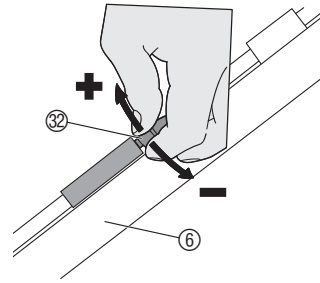

46 V

Ohjaussangan bowdenkaapelin säätäminen:

46 VDA / 51 VDA:

Kun ohjaussangan ② bowdenkaapelin säätö ei ole kulumisen takia kohdallaan, se voidaan säätää uudelleen.

1. Irrota kiinnityskoukku ③.
2. Kiinnitä kiinnityskoukku ③ ohjaussangan ② reikään 1.

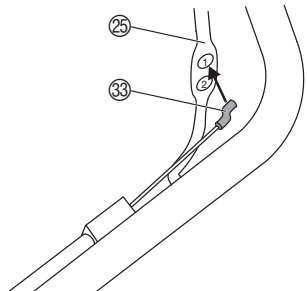

46 VDA / 51 VDA

Leikkuuterän vaihto:

Vaurioitunut tai vääntynyt leikkuuterä tai terä, jonka reunat ovat lohjenneet, on vaihdettava vauriosta johtuneen epätasapainon vuoksi. Epätasapainon vuoksi leikkuuterää ei myöskään saa eikä kannata hioa.



Leikkuuterän saa vaihtaa vain GARDENA-huoltopalvelu tai GARDENAn valtuuttama alan erikoiskauppias.

Vain alkuperäisiä GARDENA-leikkuuteriä ja kiinnitysruuveja saa käyttää. GARDENA-varaosat on saatavissa GARDENA-kauppiaalta tai GARDENA-huoltopalvelusta.

- **46 V / 46 VD / 46 VDA:** GARDENA leikkuuterä tuoten:o 531211017
- **51 VDA:** GARDENA leikkuuterä tuoten:o 504113301

Vika	Mahdollinen syy	Korjaus
Moottori ei käynnisty.	Polttoainesäiliö tyhjä.	→ Lisää bensiiniä.
	Väärä moottorin säätö.	→ Katso 5. Käyttö "Ruohonleikkurin käynnistäminen (moottorin ollessa lämmin)".
	Sytytystulpan johdon hattu ei kiinni / tulppa viallinen.	→ Paina tulpan hattu paikalleen / puhdista tai vaihda sytytystulppa (Champion RJ 19 LM Art. 4012-00.901.01)
Moottori ei enää käynnisty.	On valittu liian matala leikkuukorkeus tai leikkuunopeus liian suuri.	→ Nosta leikkuukorkeutta tai vähennä leikkuunopeutta.
	Ohjaussangan bowdenkaapelin säätö ei ole kulumisen takia kohdallaan.	→ Säädä ohjaussangan bowdenkaapeli uudelleen.
Moottori käynnistyy ensimmäisen käyntivaiheen jälkeen lämpimänä vaikeasti tai ei ollenkaan.	Liikaa öljyä moottorissa, sytytystulppa liiallisen öljymäärän vuoksi liikaantunut.	→ Valuta liika öljy pois moottorista sen käyttöohjeen mukaisesti ja puhdista sytytystulppa.
Ajotoiminto ei enää käynnisty.	Ajotoiminnon bowdenkaapelin säätö ei ole kulumisen takia kohdallaan.	→ Säädä ajotoiminnon bowdenkaapeli uudelleen.
Moottori käy hetken ja pysähtyy äkisti äänekkäästi paukahtaen.	Kampikammiossa ei ole moottoriöljyä. Kampiakselin männänlaakeri on leikannut kiinni.	→ Vie moottori kunnostettavaksi GARDENA-huoltopalveluun.
Moottori savuttaa voimakkaasti käynnistyksen jälkeen.	Öljyä äänenvaimentimessa, koska konetta on kallistettu sivulle päin.	→ Anna ruohonleikkurin käydä n. 3 min., kunnes öljy on haihtunut.
Äänekkästä melua, kolinaa ruohonleikkurissa.	Moottorin ruuvit, sen tai leikkuripesän kiinnitys löysällä.	→ Anna valtuutetun kauppiaan tai GARDENA-huollon kiristää ruuvit.
Epätasainen käynti, ruohonleikkurin voimakas värinä.	Leikkuuterä vaurioitunut tai terän kiinnitys moottorin akseliin löystynyt.	→ Anna valtuutetun kauppiaan tai GARDENA-huollon kiristää tai vaihtaa leikkuuterä.

Vika	Mahdollinen syy	Korjaus
Epätasainen käynti, ruohonleikkurin voimakas värinä.	Epätasapaino johtuen voimakkaasti likaantuneesta leikkuuterästä.	→ Puhdista ruohonleikkuri (katso 7. Huolto). Ei vikaa ole näin saatu korjattua, ota yhteys GARDENA-huoltopalveluun.
Huono leikkausjälki.	Leikkuuterä tylsä. On valittu liian matala leikkuukorkeus tai leikkuunopeus liian suuri.	→ Vaihdeta leikkuuterä. → Nosta leikkuukorkeutta tai vähennä leikkuunopeutta.



Mikäli muita vikoja ilmenee, pyydämme ottamaan yhteyden GARDENA-huoltoon. Korjauksia saavat tehdä vain GARDENA-huoltopisteet tai GARDENAn valtuuttamat alan erikoiskauppiat.

9. Tekniset tiedot

	46 V (tuoten:o 4044)	46 VD (tuoten:o 4046)	46 VDA (tuoten:o 4047)	51 VDA (tuoten:o 4051)
Moottori (iskuntilavuus)	Briggs & Stratton 450 (148 cm ³)	Briggs & Stratton 550 (158 cm ³)	Briggs & Stratton 675 ready start (190 cm ³)	Briggs & Stratton 675 ready start (190 cm ³)
Vetopyörät	-	takapyörä 1-vaihteinen	takapyörä vaihtuvanopeuksinen	takapyörä vaihtuvanopeuksinen
Moottoriöljy (öljytilan tilavuus)	SAE 30 (0,6 l)	SAE 30 (0,6 l)	SAE 30 (0,6 l)	SAE 30 (0,6 l)
Bensiini	lyijytön bensiini (väh. 87 oktaania)	lyijytön bensiini (väh. 87 oktaania)	lyijytön bensiini (väh. 87 oktaania)	lyijytön bensiini (väh. 87 oktaania)
Leikkuuleveys	46 cm	46 cm	46 cm	51 cm
Leikkuukorkeus	30 / 40 / 50 / 60 / 70 / 80 mm	30 / 40 / 50 / 60 / 70 / 80 mm	25 / 35 / 45 / 65 / 75 / 95 mm	25 / 35 / 45 / 65 / 75 / 95 mm
Korkeudensäätö	keskitetysti 6-portainen	keskitetysti 6-portainen	keskitetysti 6-portainen	keskitetysti 6-portainen
Pyörien koko	190 / 210 mm	190 / 210 mm	190 / 280 mm	190 / 280 mm
Pyörien laakerit	kuulalaakerit	kuulalaakerit	kuulalaakerit	kuulalaakerit
Silppuamistoiminto	lisälaitteella	lisälaitteella	lisälaitteella	lisälaitteella
Ruohonkokoajan tilavuus	53 l	53 l	53 l	60 l
Paino	29,9 kg	32,1 kg	34,3 kg	37,5 kg
Sopii nurmikon koolle	n. 500 m ²	n. 800 m ²	n. 800 m ²	n. 1000 m ²
Vesiliitäntä (puhdistus)	Alkuperäinen GARDENA-pikaliitinjärjestelmä			
Työpaikkakohtainen melutaso L_{PA}¹⁾	84 dB (A)	84 dB (A)	84 dB (A)	84 dB (A)
Melunpäästöarvo L_{WA}²⁾ mitattu / taattu	mitattu 95 dB (A) taattu 96 dB (A)	mitattu 95 dB (A) taattu 96 dB (A)	mitattu 95 dB (A) taattu 96 dB (A)	mitattu 97 dB (A) taattu 98 dB (A)
Käsiin kohdistuva värinä a_{vhw}¹⁾	< 5,0 m/s ²	< 5,0 m/s ²	< 5,0 m/s ²	< 5,0 m/s ²

Noudatettu mittausmenetelmä: ¹⁾ EN 836 ²⁾ 2000/14/EG

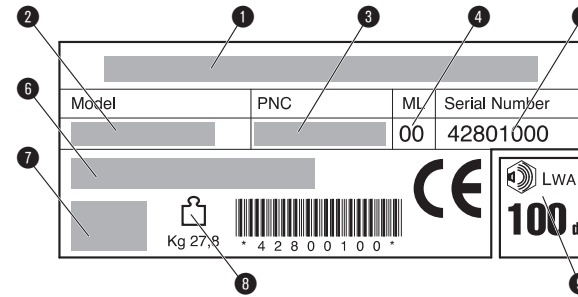

- 1 Valmistaja
- 2 Malli
- 3 Tuotenumero
- 4 Huoltovipu
- 5 Sarjanumero
- 6 Tyyppi
- 7 Moottorin tiedot
- 8 Paino
- 9 Tasainen tehotaso

10. Huoltopalvelu / takuu

GARDENA myöntää tälle tuotteelle 2 vuoden takuun (ostopäivästä lähtien). Tämä takuu vastaa kaikista vakavista laitteen vioista, jotka todistettavasti johtuvat materiaali- tai valmistusvirheistä. Harkintamme mukaan toimitamme joko moitteettoman laitteen viallisen tilalle tai korjaamme korvauksetta meille lähetetyn laitteen seuraavin edellytyksin:

- Laitetta on käsitelty asianmukaisesti ja käyttöohjeen suositusten mukaisesti.
- Ostaja tai kukaan muu ulkopuolinen henkilö ei ole yrittänyt korjata laitetta.

Kuluvat osat leikkuuterä, sytytystulppa ja ilmansuodatin eivät kuulu takuun piiriin.

Tällä valmistajan myöntämällä takuulla ei ole vaikutusta kauppiaseen / myyjään kohdistuviin takuuvaatimuksiin.

Huoltopalvelutapauksessa käänny valtuutetun GARDENA-huoltokorjaamon tai GARDENA-asiakaspalvelun puoleen.

<p>D Produkthftung Wir weisen ausdrücklich darauf hin, dass wir nach dem Produkthftungsgesetz nicht für durch unsere Geräte hervorgerufene Schäden einzustehen haben, sofern diese durch unsachgemäße Reparatur verursacht oder bei einem Teileaustausch nicht unsere originale GARDENA Teile oder von uns freigegebene Teile verwendet wurden und die Reparatur nicht vom GARDENA Service oder dem autorisierten Fachmann durchgeführt wird. Entsprechendes gilt für Ergänzungs- und Zubehörteile.</p>
<p>GB Product Liability We expressly point out that, in accordance with the product liability law, we are not liable for any damage caused by our units if it is due to improper repair or if parts exchanged are not original GARDENA parts or parts approved by us, and, if the repairs were not carried out by a GARDENA Service Centre or an authorised specialist. The same applies to spare parts and accessories.</p>
<p>F Responsabilité Nous vous signalons expressément que GARDENA n'est pas responsable des dommages causés par ses appareils, dans la mesure où ces dommages seraient causés suite à une réparation non conforme, dans la mesure où, lors d'un échange de pièces, les pièces d'origine GARDENA n'auraient pas été utilisées, ou si la réparation n'a pas été effectuée par le Service Après-Vente GARDENA ou l'un des Centres SAV agréés GARDENA. Ceci est également valable pour tout ajout de pièces et d'accessoires autres que ceux préconisés par GARDENA.</p>
<p>NL Productaansprakelijkheid Wij wijzen er nadrukkelijk op, dat wij op grond van de wet aansprakelijkheid voor producten niet aansprakelijk zijn voor schade ontstaan door onze apparaten, indien deze door onvakkundige reparatie veroorzaakt zijn, of er bij het uitwisselen van onderdelen geen gebruik gemaakt werd van onze originele GARDENA onderdelen of door ons vrijgegeven onderdelen en de reparatie niet door de GARDENA technische dienst of de bevoegde vakman uitgevoerd werd. Ditzelfde geldt voor extra-onderdelen en accessoires.</p>
<p>S Produktansvar Tillverkaren är inte ansvarig för skada som orsakats av produkten om skadan beror på att produkten har reparerats felaktigt eller om, vid reparation eller utbyte, andra än Original GARDENA reservdelar har använts. Samma sak gäller för kompletteringsdelar och tillbehör.</p>
<p>DK Produktansvar Vi gør udtrykkeligt opmærksom på, at vi i henhold til produktansvarsloven ikke er ansvarlige for skader forårsaget af vores udstyr, såfremt det sker på grund af uautoriserede reparationer eller hvis dele er skiftet ud og der ikke er anvendt originale GARDENA dele eller dele godkendt af os, eller hvis reparationerne ikke er udført af GARDENA-service eller en autoriseret fagmand. Det samme gælder for ekstra udstyr og tilbehør.</p>
<p>FI Tuotevastuu Korostamme nimenomaan, että tuotevastuulain nojalla emme ole vastuussa laitteistamme johtuneista vahingoista, mikäli nämä ovat aiheutuneet epäasianmukaisesta korjauksesta tai osia vaihdettaessa ei ole käytetty alkuperäisiä GARDENA-varaosia tai hyväksymiämme osia ja korjauksen on suorittanut muu kuin GARDENA-huoltokeskus tai valtuuttamamme ammattihenkilö. Tämä pätee myös lisäosiin ja lisävarusteisiin.</p>
<p>I Responsabilità del prodotto Si rende espressamente noto che, conformemente alla legislazione sulla responsabilità del prodotto, non si risponde di danni causati da nostri articoli se originati da riparazioni eseguite non correttamente o da sostituzioni di parti effettuate con materiale non originale GARDENA o comunque da noi non approvato e, in ogni caso, qualora l'intervento non venga eseguito da un centro assistenza GARDENA o da personale specializzato autorizzato. Lo stesso vale per le parti complementari e gli accessori.</p>
<p>E Responsabilidad de productos Advertimos que conforme a la ley de responsabilidad de productos no nos responsabilizamos de daños causados por nuestros aparatos, siempre y cuando dichos daños hayan sido originados por arreglos o reparaciones indebidas, por recambios con piezas que no sean piezas originales GARDENA o bien piezas no autorizadas por nosotros, así como en aquellos casos en que la reparación no haya sido efectuada por un Servicio Técnico GARDENA o por un técnico autorizado. Lo mismo es aplicable para las piezas complementarias y accesorios.</p>
<p>P Responsabilidade sobre o produto Queremos salientar que segundo a lei da responsabilidade do fabricante, nós não nos responsabilizaremos por danos causados pelo nosso equipamento, quando estes ocorrerem em decorrência de reparações inadequadas ou da substituição de peças por peças não originais da GARDENA, ou peças não autorizadas. A responsabilidade tornar-se-á nula também depois de reparações realizadas por oficinas não autorizadas pela GARDENA. Esta restrição valerá também para peças adicionais e acessórios.</p>
<p>PL Odpowiedzialność za produkt Informujemy, że zgodnie z ustawą o odpowiedzialności cywilnej za szkody powstałe w związku z wadliwością towaru nie ponosimy odpowiedzialności za szkody powstałe w wyniku użytkowania naszych urządzeń, o ile spowodowane zostały niewłaściwą naprawą lub przy wymianie elementów nie zostały zastosowane nasze części oryginalne firmy GARDENA, a naprawa nie została wykonana przez serwis firmy GARDENA lub przez autoryzowanego przedstawiciela. Taka sama zasada dotyczy części uzupełniających i akcesoriów.</p>
<p>H Termékszavatosság Nyomatékosan utalunk arra a tényre, hogy a termékszavatossági törvény szerint nem kell jótállást vállalnunk azokra a károokra, amelyeket nem a mi készülékeink okoztak, ha ezeket szakszerűtlen javítás okozta vagy egy alkatrész kicserélésénél nem a mi eredeti GARDENA alkatrészzeinket vagy általunk engedélyezett alkatrészeket használták fel és a javítást nem a GARDENA szerviz vagy egy erre felhatalmazott szakember végezte. Hasonlóképpen érvényes ez a kiegészítő alkatrészekre és tartozékokra is.</p>
<p>CZ Odpovědnost za výrobek Výslovně upozorňujeme na to, že podle zákona o odpovědnosti za výrobek neneseme odpovědnost za škody způsobené našimi přístroji, pokud byly způsobené neodbornou opravou nebo použitím jiných než našich originálních náhradních dílů GARDENA nebo námi schválených dílů a neprovedením opravy servisem GARDENA nebo autorizovaným odborníkem. Odpovídající platí i pro doplňkové díly a příslušenství.</p>
<p>SK Predmet záruky Upozorňujeme dôrazne na to, že podľa zákona o poskytovaní záruk nezodpovedáme za škody spôsobené našimi výrobkami, v prípade, že boli boli vyvolané neodbornými opravami, výmenou dielcov, ktoré nepatria k originálnym dielom GARDENA alebo neboli nami schválené rovnako boli spôsobené servisnými zásahmi, ktoré neboli vykonané servisom GARDENA alebo autorizovaným odborníkom. Rovnako to platí pre doplnky a príslušenstvo.</p>

Deutschland / Germany

GARDENA
Manufacturing GmbH
Central Service
Hans-Lorenser-Str. 40
89079 Ulm
Produktfragen:
(+49) 731 490-123
Reparaturen:
(+49) 731 490-290
service@gardena.com

Argentina

Husqvarna Argentina S.A.
Vera 745
(C1414A00) Buenos Aires
Phone: (+ 54) 11 4858-5000
diego.poggi@ar.husqvarna.com

Australia

Husqvarna Australia Pty. Ltd.
Locked Bag 5,
Central Coast BC, NSW 2252
Phone: 0061 24352 7400
customer.service@husqvarna.com.au

Austria / Österreich

Husqvarna Austria GmbH
Consumer Products
Industriezeile 36
4010 Linz
Phone: (+43) (0) 732/77 01 01-90
consumer.service@husqvarna.at

Belgium

GARDENA Belgium NV/SA
Leuvensesteenweg 555 b10
1930 Zaventem
Phone: (+32) 27 20 921 2
info@gardena.be

Brazil

Palash Importação e Comércio Ltda
Rua São João do Araguaia, 338
Barueri – SP – CEP: 06409-060
Phone: (+55) 11 4198-9777
eduardo@palash.com.br

Bulgaria

Husqvarna Bulgaria Eood
72 Andrey Ljapchev Blvd.
1799 Sofia
Phone: 02/9 75 30 76

Canada

GARDENA Canada Ltd.
100 Summerlea Road
Brampton, Ontario L6T 4X3
Phone: (+1) 905 792 93 30
info@gardenacanada.com

Chile

Garden Chile S.A.
San Sebastián 2839
Ofic. 701 A
Las Condes - Santiago de Chile
Phone: (+56) 2 20 10 708
garfar_cl@yahoo.com

Costa Rica

Compania Exim
Euroiberoamericana S.A.
Apto Postal 1260
San José
Phone: (+506) 223 20 75
exim_euro@racsa.co.cr

Croatia

SILK ADRIA d.o.o.
Josipa Lončara 3
10090 Zagreb
Phone: (+385) 1 3794 580
silk.adria@zg-t-com.hr

Cyprus

FARMOKIPIKI LTD
P.O. Box 7098
74, Digeni Akrita Ave.
1641 Nicosia
Phone: (+357) 22 75 47 62
condam@spidernet.com.cy

Czech Republic

Husqvarna Česko s.r.o.
Türkova 2319/5b
149 00 Praha 4 – Chodov
Bezplatná infolinka: 800 100 425
servis@cz.husqvarna.com

Denmark

GARDENA
Husqvarna Consumer Outdoor Products
Salgsafdelning Danmark
Box 9003
200 39 Malmö
info@gardena.dk

Estonia

Husqvarna Eesti OÜ
Consumer Outdoor Products
Kesk tee 10, Aaviku küla
Rae vald, Harju maakond 75305
kontakt.etj@husqvarna.ee

Finland

Oy Husqvarna Ab
Consumer Outdoor Products
Lautatarhankatu 8 B / PL 3
00581 HELSINKI
info@gardena.fi

France

Husqvarna France S.A.S.
9 – 11 allée des Pierres Mayettes
ZAC des Barbannières
B.P. 99
92232 Gennevilliers cedex
Phone: (+33) 01 40 85 30 40
service.consommateurs@gardena.fr

Great Britain

Husqvarna UK Ltd
Preston Road
Aycliffe Industrial Park
Newton Aycliffe
Co Durham
DL5 6UP
info.gardena@husqvarna.co.uk

Greece

HUSQVARNA ΕΛΛΑΣ Α.Ε.Β.Ε.
Υπόμ. Ηφαίστου 33Α
Β. Πε. Κορωπίου
19 400 Κορωπί Αττικής
Phone: (+30) 210 6620225 – 6
service@agrokkip.gr

Hungary

Husqvarna
Magyarország Kft.
Ezred u. 1 – 3
1044 Budapest
Phone: (+ 36) 80 20 40 33
gardena@gardena.hu

Iceland

Ó. Johnson & Kaaber
Tunguhalsi 1
110 Reykjavik
ooj@ojk.is

Ireland

McLoughlins RS
Unit 5
Nother Cross Business Park
North Road, Finglas
Dublin 11

Italy

Husqvarna Italia S.p.A.
Via Como, 72
23868 Valmadrera (LC)
Phone: (+39) 0341.203.111
info@gardenaitalia.it

Japan

KAKUICHI co., Ltd.
Sumitomo Realty & Development Koji-
machi
BLDG., 8F
5 – 1 Nibanncyo, chiyoda-ku,
Tokyo 102-0084
Phone: (+81)-(0)3-3264-4721
m_ishihara@kaku-ichi.co.jp

Latvia

SIA „Husqvarna Latvija“
Consumer Outdoor Products
Bākūzu iela 6, Rīga, LV-1024
info@husqvarna.lv

Lithuania

UAB Husqvarna Lietuva
Consumer Outdoor Products
Ateities pl. 77C
LT-52104 Kaunas
centras@husqvarna.lt

Luxembourg

Magasins Jules Neuberger
39, rue Jacques Stas
Luxembourg-Gasperich 2549
Case Postale No. 12
Luxembourg 2010
Phone: (+352) - 40 14 01
api@neuberger.lu

Netherlands

GARDENA Nederland B.V.
Postbus 50176
1305 AD ALMERE
Phone: (+31) 36 521 00 00
info@gardena.nl

Neth. Antilles

Jonka Tuincentrum
Sta. Rosa Weg 196
P.O. Box 8200
Curaçao
Phone: (+599) 9 767 66 55
pgm@jonka.com

New Zealand

Husqvarna New Zealand Ltd.
PO Box 76437
Manukau City 2241
Phone: 0064 9 9202410
sales.nz@husqvarna.co.nz

Norway

GARDENA
Husqvarna Consumer Outdoor Products
Salgskontor Norge
Kieverveien 6
1540 Vestby
info@gardena.no

Poland

Husqvarna Poland Sp. z o.o.
ul. Wysokiego 15 B
03-371 Warszawa
Phone: (+48) 22 330 96 00
gardena@gardena.pl

Portugal

Husqvarna Portugal SA
Sintra Business Park
Edifício 1 · Fração 0 G
Abrunheira
2710-089 Sintra
info@gardena.pt

Romania

MADEX INTERNATIONAL SRL
Șoseaua Odăii 117 – 123
Sector 1, București,
RO 013603
Phone: (+40) 21 352-7603/4/5/6
madex@gardena.ro

Russia / Россия

000 «Husqvarna»
Leningradskaya street, vladenie 39
Khimki Business Park
Building 2, 4th floor
141400 Moscow Region, Khimki
Phone: +7 (495) 797 26 70

Singapore

HY-RAY PRIVATE LIMITED
40 Jalan Pemimpin
#02-08 Tat Ann Building
Singapore 577185
Phone: (+65) 6253 2277
shiyang@hyray.com.sg

Serbia

Domel d.o.o.
Autoput za Novi Sad bb
11273 Belgrade
Phone: (+381) 11 84 888 12
miroslav.jejina@domel.rs

Slovakia

Husqvarna Česko s.r.o.
T – L s.r.o.
Fedínová 6 – 8
851 01 Bratislava
Bezplatná infolinka: 800 154 044
servis@sk.husqvarna.com

Slovenia

GARDENA d.o.o.
Brodišče 15
1236 Trzin
Phone: (+386) 1 580 93 32
servis@gardena.si

South Africa

GARDENA
South Africa (Pty.) Ltd.
P.O. Box 11534
Vorna Valley 1686
Phone: (+27) 11 315 02 23
sales@gardena.co.za

Spain

Husqvarna Espana S.A.
C/Basauri, nº 6
La Florida
28023 Madrid
Phone: (+34) 91 708 05 00
(4 líneas)
atencioncliente@gardena.es

Sweden

GARDENA
Husqvarna Consumer Outdoor Products
Försäljningskontor Sverige
Box 9003
20039 Malmö
info@gardena.se

Switzerland / Schweiz

Husqvarna Schweiz AG
Consumer Products
Industriestrasse 10
5506 Mägenwil
Phone: +41 (0) 62 887 37 00
info@gardena.ch

Turkey

GARDENA Dost Diş Ticaret
Mümesillik A.S.
Sanayi Çad. Adil Sok. No. 1
34873 Kartal – Istanbul
Phone: (+90) 216 38 93 939
info@gardena-dost.com.tr

Ukraine / Україна

ТОВ «Хускварна Україна»
Васильківська, 34, 204-Г
03022, Київ
Ten.: (+38 044) 498 39 02
info@gardena.ua

USA

GARDENA Canada Ltd.
100 Summerlea Road
Brampton, Ontario L6T 4X3
Phone: (+1) 905 792 93 30
info@gardenacanada.com

4044-20.960.03/0611
© GARDENA Manufacturing GmbH
D-89070 Ulm
http://www.gardena.com