

6000/5 automatic Art. 1476

D Betriebsanleitung
Tauch-Druckpumpe

GB Operating Instructions
Submersible Pressure Pump

F Mode d'emploi
Pompe immergée pour arrosage

NL Instructies voor gebruik
Dompel-drukvoerpomp

S Bruksanvisning
Dränkar Tryckpump

DK Brugsanvisning
Dyk-/trykpumpe

FIN Käyttöohje
Upporainerpumppu

N Bruksanvisning
Nedsenkar trykkpumpe

I Istruzioni per l'uso
Pompa sommersa a pressione

E Manual de instrucciones
Bomba sumergible a presión

P Instruções de utilização
Bomba submersível de pressão

PL Instrukcja obsługi
Pompa zanurzeniowo-
ciśnieniowa

H Használati utasítás
Merülő-nyomó szivattyú

CZ Návod k použití
Ponorné tlakové čerpadlo

SK Návod na použitie
Ponorné tlakové čerpadlo

GR Οδηγίες χρήσεως
Βυθιζόμενη αντλία πίεσης

RUS Инструкция по эксплуатации
Погружной нагнетательный
насос

SLO Navodilo za uporabo
Potopna tlačna črpalka

HR Upute za uporabu
Potopna tlačna crpka

SRB Uputstvo za rad
BIH Uronjiva pumpa pod pritiskom

UA Інструкція з експлуатації
Заглибний насос високого тиску

RO Instrucțiuni de utilizare
Pompa presiune submersibilă

TR Kullanma Kılavuzu
Basınçlı Dalgıç Pompa

BG Инструкция за експлоатация
Потопяема дълбочинна помпа

AL Manual përdorimi
Pompë zhytëse me presion

EST Kasutusjuhend
Uputus-survepump

LT Ekspluatavimo instrukcija
Panardinamas slėginis siurblys

LV Lietošanas instrukcija
Iegremdējams spiedienušknis

GARDENA ponorné tlakové čerpadlo 6000/5 automatic

Vitajte v záhrade GARDENA...



Toto je preklad originálneho nemeckého návodu na použitie.

Prečítajte si, prosím, starostlivo tento návod na použitie a riadte sa jeho pokynmi.

Zoznámte sa na základe tohto návodu na použitie s ponorným tlakovým čerpadlom, s jeho správnym použitím, ako aj s bezpečnostnými predpismi.



Z bezpečnostných dôvodov nesmú toto ponorné tlakové čerpadlo používať deti a mladiství do 16 rokov a taktiež osoby, ktoré sa neznámili s týmto návodom.

Osoby s obmedzenými fyzickými alebo psychickými schopnosťami smú tento výrobok používať iba pod dohľadom oprávnenej osoby alebo ak s boli s výrobkom oboznámení.

→ Tento návod na použitie starostlivo uschovajte.

Obsah

1. Oblasť použitia Vášho GARDENA ponorného tlakového čerpadla	114
2. Bezpečnostné upozornenia	115
3. Uvedenie do prevádzky	116
4. Obsluha	117
5. Uvedenie mimo prevádzku	118
6. Údržba	118
7. Odstraňovanie porúch	119
8. Technické údaje	120
9. Dodávané príslušenstvo	120
10. Servis / záruka	121

1. Oblasť použitia Vášho GARDENA ponorného tlakového čerpadla

Správne použitie

GARDENA ponorné tlakové čerpadlo je určené pre privátne záhrady u domu alebo hobby-záhrady. Je vhodné na čerpanie vody zo studní, šácht a iných zásobníkov s vodou alebo na prevádzku zavlažovacích prístrojov a systémov.

Čerpané médiá

Pomocou GARDENA ponorného tlakového čerpadla sa smie čerpať iba voda.

Čerpadlu neškodí zaplavenie vodou (vodotesné) a je určené na ponorenie do vody (max. ponorná hĺbka viď 8. Technické údaje).

Čerpadlo je vybavené integrovanou spätnou klapkou, ktorá zabraňuje samovypusteniu tlakovej hadice po uvedení čerpadla mimo prevádzku.

Pozor



Nesmie sa čerpať slaná voda, znečistená voda, leptavé, ľahko horľavé alebo výbušné látky (napr. benzín, petrolej, nitrózypúšťadlá), oleje, vykurovacie oleje a potraviny. Teplota vody nesmie prekročiť 35°C.

2. Bezpečnostné upozornenia

Elektrická bezpečnosť

Podľa DIN VDE 0100 sa smie ponorné tlakové čerpadlo používať v plaveckých bazénoch, záhradných jazierkach a fontánkach len vtedy, ak je čerpadlo prevádzkované cez prúdový chránič s menovitým chybovým prúdom ≤ 30 mA.

Čerpadlo sa nesmie prevádzkovať v prípade, že sa v bazéne alebo v záhradnom jazierku nachádzajú osoby.

Z bezpečnostných dôvodov obecné doporučujeme používať ponorné tl. čerpadlo cez prúdový chránič (FI-spínač) (DIN VDE 0100-702 a 0100-738).

→ Obráťte sa, prosím, na svoju elektroprevádzkára.

Sieťové príklady nesmú mať menší prierez než majú gumové káble so skratkou H07 RNF podľa DIN VDE 0620.

Dĺžka kábla musí byť min. 10 m.

Pri pripojení čerpadla na systém zásobovania vodou sa musia dodržiavať národné špecifické sanitárne predpisy, aby sa zabránilo presakovaniu úžitkovej (nepitnej) vody do potrubia.

→ Spýtajte sa, prosím, odborníka na sanitárne záležitosti.

Sieťový kábel čerpadla sa smie pripojiť iba v pripojovacom mieste (obojustranná zásuvka) vo výške max. 1,10 m, merané od zeme. Pritom sa musí dbať na to, aby pripojovací kábel viedol smerom dole.

Údaje na typovom štítku sa musia zhodovať s údajmi v elektrickej sieti.

→ Zaisťte, aby elektrické zástrčné spojenia neboli v oblasti, ktorá by mohla byť zaplavená vodou.

→ Chráňte sieťovú zástrčku pred vlhkom.

Chráňte zástrčku a prípojný kábel pred horkom, olejom a ostrými hranami.



POZOR!
Nebezpečie úrazu el. prúdom!

Cez odrezanú sieťovú zástrčku môže cez sieťový kábel vniknúť do elektrickej oblasti vlhkosť a spôsobiť skrat.

→ **Sieťovú zástrčku v žiadnom prípade nestrihajte (napr. stenová priechodka).**

→ Neťahajte za kábel, ak chcete zástrčku vytiahnuť zo zásuvky, chyťte ju za teleso zástrčky.

Pripojovací kábel sa nesmie používať na upevnenie alebo transport čerpadla.

Na ponorenie resp. vytiahnutie čerpadla sa musí použiť upevňovacie lano.

Predlžovacie káble musia zodpovedať DIN VDE 620.

V Rakúsku

V Rakúsku musia byť čerpadlá, ktoré sa používajú v plaveckých bazénoch a záhradných jazierkach, vybavené pevným prírodným vedením, podľa ÖVE B/EN 60555 časť 1 až 3 a napájané deliacim transformátorom podľa ÖVE, pričom nesmie byť prekročené sekundárne menovité napätie 230 V.

Vo Švajčiarsku

Vo Švajčiarsku musia byť mobilné prístroje, ktoré sa používajú vonku, pripojené cez prúdový chránič.

Zraková kontrola

→ Pred použitím čerpadlo (obzvlášť sieťový kábel a zástrčku) skontrolujte.

Čerpadlo musí byť počas prevádzky vždy ponorené vo vode min. 12 cm.



POZOR! Nebezpečie úrazu el. prúdom!

Poškodené čerpadlo sa nesmie používať.

→ V prípade poškodenia nechajte čerpadlo bezpodmienečne prezrieť v servise GARDENA.

Upozornenie pri používaní:

Piesok a iné abrazívne látky vedú k rýchlejšiemu opotrebeniu a skráteniu životnosti čerpadla.

3. Uvedenie do prevádzky

Hadica sa môže na čerpadlo pripojiť pomocou dodávanej prípojky na čerpadlo ① a prípojného čapu ② [19 mm (3/4") / 25 mm (1")] alebo cez GARDENA zástrčný systém [13 mm (1/2") / 16 mm (5/8") / 19 mm (3/4")].

Pri použití hadice 25 mm (1") má čerpadlo maximálny čerpací výkon.

Pri paralelnom pripojení viacerých hadíc alebo prípojných prístrojov môžete využiť **GARDENA 2-/4-cestný ventil (č.v. 1210/1194)**, ktorý sa priskrutkuje priamo na prípojku na čerpadle ①.

Cez prípojný čap je možné pripojiť hadice 25 mm (1") a 19 mm (3/4").

Pripojenie hadice cez prípojný čap ②:

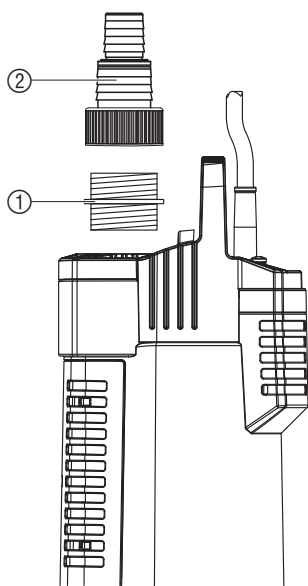

Priemer hadice	19 mm (3/4")	25 mm (1")
GARDENA hadicová spona	Č.v. 7191	Č.v. 7192
Pripojenie hadice	Čap neoddeľovať	Čap pri ③ oddeliť

Hadice 25 mm (1") a 19 mm (3/4"), ktoré sa môžu pripojiť cez prípojný čap ②, sa musia poistiť napr. pomocou **GARDENA hadicovej spony č.v. 7192/7191**.

1. Prípojku na čerpadlo ① rukou naskrutkujte na vývod z čerpadla tak, aby bol tesniaci krúžok bez vôle prítlačný.
2. Prípojný čap ② naskrutkujte na čerpadlo. (U hadíc 25 mm (1") najskôr oddelte prípojný čap ② u písmena ③).
3. Nastrčte hadicu na prípojný čap a upevnite napr. pomocou **GARDENA hadicovej spony č.v. 7192 / 7191**.

Pripojenie hadice pomocou GARDENA zástrčného systému:

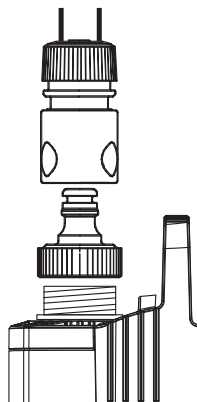

Pomocou GARDENA zástrčného systému sa môžu pripojiť hadice 19 mm (3/4") - / 16 mm (5/8") a 13 mm (1/2").

Priemer hadice	Prípojka čerpadla	
13 mm (1/2")	GARDENA pripoj. sada pre čerpadlá	č.v. 1750
16 mm (5/8")	GARDENA nákrutka GARDENA rýchlospojka	č.v. (2)902 č.v. (2)916
19 mm (3/4")	GARDENA pripoj. sada pre čerpadlá	č.v. 1752

1. Prípojku na čerpadlo ① naskrutkujte rukou na vývod čerpadla tak, aby bol tesniaci krúžok bez vôle pritlačený.
2. Pripojte hadicu cez odpovedajúci GARDENA zástrčný systém.

4. Obsluha

Čerpanie vody v automatickej prevádzke:

Čerpadlo sa musí ponoriť do studne resp. do zásobníka s vodou pomocou dodávaného lana. Aby čerpadlo nasalo, musí byť ponorené min. 12 cm. Aby sa neznečistil filter, malo by byť čerpadlo upevnené min. 30 cm nad dnom.

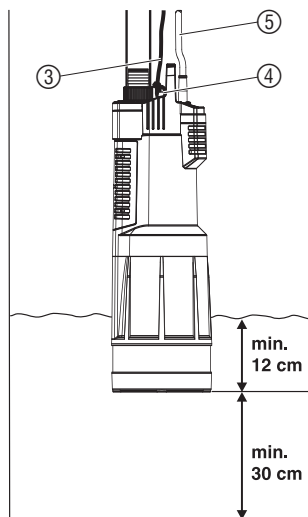

1. Pevne priviažte upevňovacie lano ③ na os ④.
2. Ponorte čerpadlo pomocou upevňovacieho lana ③ do studne resp. do zásobníka s vodou.
3. Zaistite upevňovacie lano ③.
4. V prípade hlbokých studní alebo šácht (cca od 5 m) pripevnite pomocou svoriek prírodný kábel ⑤ k upevňovaciemu lanu ③.
5. Sieťovú zástrčku prírodného kábla ⑤ zastrčte do sieťovej zásuvky.

Čerpadlo sa naštartuje za 3 sekundy po zastrčení prírodného kábla.

Čerpadlo je pripravené na prevádzku.

Automatická prevádzka:

Čerpadlo čerpá a vypína sa automaticky, akonáhle nie je odber vody. Tlak zostáva v hadici vďaka spätnjej klapke až do doby než sa hadica odníme. Ak sa odoberá voda z hadice (tlak v hadici poklesne pod 2,6 bar) čerpadlo sa automaticky zapne.

Poistka chodu nasucho (kontrola prietoku):

Čerpadlo sa automaticky vypína v prípade nedostatku čerpaného média (čerpadlo beží v cykle 30 sekúnd zapnuté – 5 sekúnd vypnuté (4x). Po 1, 5, 24, 24 hodinách sa tento cyklus opakuje). Akonáhle je čerpadlo opäť ponorené do vody min. 12 cm, je opäť pripravené na prevádzku.

SK

Kontrola prietoku:

Kontrola prietoku vypína čerpadlo v prípade nedostatku čerpaného média. Pri netesnosti na výtlačnej strane (napr. netesná tlaková hadica alebo vodovodný kohútik) čerpadlo zapína a vypína v krátkych časových intervaloch. Ak čerpadlo zapne a vypne častejšie než 7 x za 2 minúty (pri netesnosti < 6 l/h), čerpadlo sa úplne vypne. Po odstránení netesnosti na výtlačnej strane sa musí čerpadlo vytiahnuť zo zástrčky a potom znovu zastrčiť, aby bolo opäť pripravené na prevádzku.

Spätná klapka:

Integrovaná spätná klapka sa zatvorí, keď nie je odber vody.

Ochranná tepelná poisťka:

Pri preťažení sa čerpadlo vďaka zabudovanej tepelnej ochrane motora vypne. Po dostatočnom ochladení motora je čerpadlo opäť pripravené na prevádzku.

5. Uvedenie mimo prevádzku

Skladovanie:



→ Pred príchodom mrazov uskladnite čerpadlo na mieste chránenom pred mrazom.

Likvidácia:

(podľa RL2002/96/EG)



Prístroj sa nesmie priložiť k normálnemu domovému odpadu, ale sa musí zlikvidovať odborné.

→ Dôležité pre Nemecko: prístroj zlikvidujte prostredníctvom Vášho komunálneho likvidačného miesta.

6. Údržba

Čistenie vstupného sitka a saciej pätky:

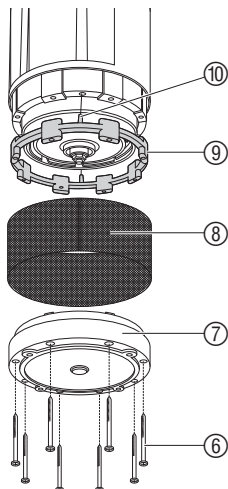

POZOR! Elektrický prúd!

Hrozí nebezpečenstvo úrazu elektrickým prúdom.

→ Pred údržbou ponorného tlakového čerpadla vytiahnite zástrčku čerpadla z elektrickej siete.

1. Vyskrutkujte 8 skrutiek ⑥ pomocou skrutkovača.
2. Odnímate saciu pätku ⑦ z čerpadla.
3. Vyberte vstupné sitko ⑧ a dištančný krúžok ⑨ z čerpadla.
4. Vyčistite saciu pätku ⑦, vstupné sitko ⑧ a dištančný krúžok ⑨.
5. Nastrčte dištančný krúžok ⑨ na čerpadlo tak, aby bol výstupok ⑩ nasadený do otvoru v čerpadle.
6. Nasadte vstupné sitko ⑧ na čerpadlo.
7. Nasadte saciu pätku ⑦ na čerpadlo a priskrutkujte 8 skrutiek ⑥.

Poškodenú turbínu smie z bezpečnostných dôvodov vymieňať iba servis GARDENA.

7. Odstraňovanie porúch



POZOR ! Elektrický prúd!

Hrozí nebezpečenstvo úrazu elektrickým prúdom.
→ Pred odstraňovaním porúch vyťahnite zástrčku ponorného tlakového čerpadla z elektrickej siete.

Porucha	Možná príčina	Odstránenie
Čerpadlo nečerpá vodu	Vzduch nemôže uniknúť, pretože je výtlačné potrubie uzatvorené.	→ Otvorte výtlačné potrubie (napr. zalomená výtl. hadica).
	Vzduchový vankúš v sacjej pätke.	→ Sieťový kábel vyťahnite zo zástrčky a potom zase zastrčte.
	Vstupné sitko, penový filter alebo sacia pätká sú zapchaté.	→ Vyťahnite sieťovú zástrčku, vyčistite vstupné sitko, penový filter a saciu pätku (viď 6. Údržba).
	Čerpadlo je prehriate: tepelná poistka vypne čerpadlo kvôli prehriatiu.	→ Vyťahnite sieťovú zástrčku, vstupné sitko a saciu pätku (viď 6. Údržba). Dodržujte max. teplotu čerpaného média (35 °C).
	Nedostatok vody: poistka chodu nasucho vypne čerpadlo v prípade nízkeho stavu vody.	Čerpadlo je pripravené, ak je ponorené vo vode min. 12 cm. → Ponorte čerpadlo minimálne 12 cm do vody.
	Netesnosť na výtlačnej strane: Kontrola prietoku vypne čerpadlo (prietok < 6 l/h).	→ Podrobte výtlačnú hadicu a všetky spotrebiče na výtlačnej strane skúške tesnosti. Čerpadlo vyťahnite zo zásuvky a potom znovu zastrčte.
	Prerušený prívod el. prúdu.	→ Skontrolujte poistky a elektrické zástrčky.
Spätná klapka viazne.	→ Prepláchnite oblasť odtoku čistou vodou.	
Čerpací výkon nečakane klesne	Zapchaté vstupné sitko, penový filter alebo sacia pätká.	→ Vyťahnite zástrčku z el. siete, vyčistite vstupné sitko, penový filter a saciu pätku (viď 6. Údržba).
	Nedostatok vody: poistka chodu nasucho vypne čerpadlo kvôli nízkemu stavu vody.	Čerpadlo je pripravené, ak je ponorené vo vode min. 12 cm. → Ponorte čerpadlo do vody minimálne 12 cm.



V prípade iných porúch sa spojte, prosím, so servisom GARDENA.

Opravy smú vykonávať iba servisné strediská GARDENA alebo autorizovaní odborníci GARDENA.

8. Technické údaje

6000/5 automatic (Art. 1476)	
Menovitý výkon	1050 W
Max. čerpané množstvo	6000 l/h
Max. tlak (= vypínací tlak)	4,5 bar
Max. čerpacia výška	45 m
Zapínací tlak	2,6 ± 0,2 bar
Max. ponorná hĺbka	12 m
Prípojný kábel	15 m H07 RNF
Prípojka čerpadla	33,3 mm (G 1" vnútorný závit)
Min. ponorná hĺbka pri uvedení do prevádzky	12 cm
Hmotnosť cca	8,0 kg
Upevňovacie lano	dĺžka 15 m / Ø 5 mm
Max. teplota čerpaného média	35 °C
Sieťové napätie / sieťová frekvencia	230 V / 50 Hz
Hladina hluku $L_{WA}^{1)}$	46 dB(A)

1) Meranie podľa EN 60335-1

9. Dodávané príslušenstvo

GARDENA 2-/4-cestný ventil	Pre súčasné pripojenie viacero hadíc alebo prípojných prístrojov.	č.v. 1210 / 1194
GARDENA hadicová spona	Pre hadice 25 mm (1") pre pripojenie cez prípojný čap.	č.v. 7192
GARDENA hadicová spona	Pre hadice 19 mm (¾") pre pripojenie cez prípojný čap.	č.v. 7191
GARDENA sada prípojok pre čerpadlá	Pre hadice 13 mm (½") pre pripojenie cez GARDENA zástrčný systém.	č.v. 1750
GARDENA nákrutka	Pre hadice 16 mm (5/8") pre pripojenie cez GARDENA zástrčný systém.	č.v. (2)902
GARDENA rýchlospojka	Pre hadice 16 mm (5/8") pre pripojenie cez GARDENA zástrčný systém.	č.v. (2)916
GARDENA sada prípojok pre čerpadlá	Pre hadice 19 mm (¾") pre pripojenie cez GARDENA zástrčný systém.	č.v. 1752

10. Servis / záruka

Záruka

V prípade udalostí, na ktoré sa vzťahuje záruka, sú pre vás servisné úkony bezplatné.

GARDENA poskytuje na tento výrobok záruku v trvaní 2 roky (od dátumu predaja). Na výrobky zakúpené v Českej a Slovenskej republike platí ešte dodatočná záruka v trvaní ďalšieho roku. Táto záruka sa vzťahuje na všetky podstatné nedostatky prístroja, ktoré boli preukázateľne spôsobené vadami materiálu alebo chybami pri výrobe. Záruka je zabezpečovaná dodaním náhradného funkčného prístroja alebo bezplatnou opravou zaslaného prístroja podľa našej voľby, ak sú splnené nasledujúce podmienky:

- S prístrojom sa zachádzalo riadne a podľa doporučení v návode na použitie.
- Nedošlo k pokusu o opravu prístroja predajcom ani treťou osobou.
- Hnané kolesá sú opotrebitelné diely a sú zo záruky vylúčené. Na mrazom poškodené čerpadlá sa záruka taktiež nevzťahuje.

Táto záruka poskytovaná výrobcom sa netýka nárokov na záruku existujúcich voči obchodníkovi príp. predajcovi.

V prípade uplatnenia záruky nám, prosím, pošlite vadný prístroj spolu s kópiou dokladu o nákupe a popisom závady vyplatené na adresu servisu.

Nevyplatené zásielky nám nebudú doručené.

Po vykonaní opravy vám prístroj zdarma zašleme späť.

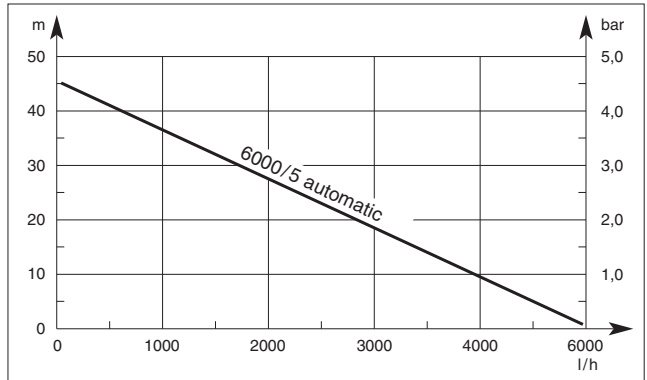

Kennlinie Tauch-Druckpumpe

Performance characteristics Submersible Pressure Pump

Courbe de performance Pompe immergée pour arrosage

Prestatiegrafiek Dompel-druckpvoerpomp

Kapacitetskurva Dränkbar Tryckpump

Ydelses karakteristika Dyk-/trykpumpe

Toimintaominaisuudet Uppopainepumppu

Merkingslinje for nedsenkbar trykkpumpe

Curva di rendimento per Pompa sommersa a pressione

Curva característica de la Bomba sumergible a presión

Características de performance da Bomba submersível de pressão

Charakterystyka Pompa zanurzeniowocisnieniowa

Teljesítménygörbe Merülő-nyomó szivattyú

Charakteristika Ponorné tlakové čerpadlo

Charakteristika Ponorné tlakové čerpadlo

Χαρακτηριστική καμπύλη αντλίας

Характеристика Погружной нагнетательный насос

Karakteristika Potopna tlačna črpalka

Dijagram Potopna tlačna crpka

Karakteristična kriva uronjive pumpe pod pritiskom

Характеристика Заглибний насос високого тиску

Graficul pompei presiune submersibile

Karakter eğrisi dalgiç basınç pompası

Характеристика Потопяема дълбочинна помпа

Linja - pompě zhytèse me presion

Uputus-survepumba karakteristik

Panardinamo slėginio siurblio charakteristinė kreivė

legremdējamā spiediena sūkņa raksturlīkne

<p>PL Odpowiedzialność za produkt</p> <p>Zwracamy Państwa uwagę na fakt, iż nie odpowiadamy za szkody wyrządzone przez nasze urządzenia, jeżeli powstały one na skutek nieodpowiedniej naprawy albo zastosowania podczas wymiany nieoryginalnych części GARDENA lub części nie polecanych przez nas oraz jeżeli naprawa nie została dokonana przez serwis GARDENA lub autoryzowanego fachowca. Podobne ustalenia obowiązują w przypadku części uzupełniających lub osprzętu.</p>
<p>H Termékfelelősség</p> <p>Nyomatékosan utalunk arra, hogy a termékfelelősségi törvény értelmében nem felelünk a készülékeink által okozott károkért, amennyiben ezek szakszerűtlen javítás következményei, vagy ha a cseréket nem eredeti GARDENA – vagy általunk kibocsátott alkatrészekkel végzik el és a javítást nem a GARDENA megbízott szervezeti végezték. Ez értelemszerűen érvényes a kiegészítő részekre és a tartozékokra is.</p>
<p>CZ Ručení za výrobek</p> <p>Upozorňujeme výslovně na skutečnost, že podle zákona o ručení za výrobky nejsme povinni ručit za škody vyvolané našimi výrobky, pokud tyto škody byly způsobeny neodbornou opravou nebo v případě výměny dílů nebyly použity naše originální díly GARDENA, popř. díly, které jsme schválili, a oprava nebyla provedena v servisu GARDENA nebo autorizovaným specialistou. Analogické ustanovení platí rovněž pro doplňky a příslušenství.</p>
<p>SK Zodpovednosť za vady výrobku</p> <p>Výslovne zdôrazňujeme, že podľa zákona o ručení za výrobok nie sme zodpovední za škody spôsobené našim zariadením, ak sú spôsobené nesprávnou opravou, alebo ak sa nepoužili originálne diely GARDENA alebo nami schválené diely a ak nebola oprava vykonaná značkovou opravouňou GARDENA alebo autorizovaným odborníkom. To isté platí aj pre doplnkové diely a príslušenstvo.</p>
<p>GR Υπαιτότητα προϊόντος</p> <p>Κάνουμε σαφές ότι, σύμφωνα με τους νόμους παραγωγής των προϊόντων, δεν είμαστε υπεύθυνοι για καμία ζημιά που προκλήθηκε από το προϊόν μας εάν δε χρησιμοποιήθηκαν για όλες τις συνδέσεις αποκλειστικά και μόνο τα γνήσια εξαρτήματα ή ανταλλακτικά της GARDENA ή αν το σέρβις δεν πραγματοποιήθηκε στο σέρβις της GARDENA. Τα ίδια ισχύουν για τα συμπληρωματικά μέρη και τα αξεσουάρ.</p>
<p>SLO Jamstvo za proizvode</p> <p>Izrecno opozarjamo, da po Zakonu o jamstvu za proizvode, ne odgovarjamo za škode, ki so jih povzročile naše naprave, v kolikor je bila povzročena zaradi nestrokovnega popravila, ali pa pri zamenjavi delov niso bili uporabljeni originalni nadomestni deli GARDENA oziroma deli, ki jih dovolimo uporabiti in če popravilo ni bilo opravljeno v servisu GARDENA oz. pri pooblaščenem strokovnjaku. Ustrezno velja tudi za dele, ki nadgrajujejo napravo in pribor.</p>
<p>RO Responsabilitatea legala a produsului</p> <p>Menționam în mod expres ca, în concordanță cu responsabilitatea legală a produsului, nu suntem răspunzători de nici un accident provocat de produsele noastre dacă se datorează reparării necorespunzătoare sau dacă piesele de schimb nu sunt originale GARDENA sau aprobate de GARDENA, sau dacă reparațiile nu au fost efectuate de un Centru de Service GARDENA sau un specialist autorizat. Aceleași prevederi se aplică și pieselor de schimb și accesoriilor.</p>
<p>BG Отговорност за качество</p> <p>Изрично подчертаваме, че съгласно закона за отговорност за качество, ние не носим отговорност за вредите причинени от нашите уреди, ако същите са причинени от неправилен ремонт или при подмяната на части не са използвани оригинални части на GARDENA или части одобрени от нас и ремонта не е извършен от сервис на GARDENA или оторизиран специалист. Същото важи за допълнителните части и принадлежности.</p>
<p>EST Tootevastutus</p> <p>Juhime teie tähelepanu sellele, et tootevastutusseaduse kohaselt ei vastuta me meie seadmete poolt põhjustatud kahjude eest, kui need on tekkinud asjatundmatu paranduse tagajärjel või kui detaili vahetamisel ei kasutatud GARDENA originaalvaruosi ega meie poolt kasutatada lubatud varuosi ja kui parandustöid ei ole teinud GARDENA klienditeenindusspetsialistid ega meie volitatud spetsialistid. Sama kehtib lisadetailide ja tarvikute kohta.</p>
<p>LT Atsakomybė už produkciją</p> <p>Prašome atkreipti dėmesį, kad remdamiesi „Mašinų saugos“ įstatymu, neatsakome už nuostolius, sukeltus mūsų prietaisų, jei jie atsirado dėl netinkamo remonto, arba, jei keičiant dalis, buvo naudojamos neoriginalios GARDENA dalys arba dalys, kurių mes neleidome naudoti, o remontą atliko ne GARDENA serviso centras ar įgaliotas specialistas. Tas pats galioja papildomoms dalims ir priedams.</p>
<p>LV Produkta atbildība</p> <p>Mēs skaidri norādām uz to, ka saskaņā ar Produktu atbildības likumu, mēs neatbildam par mūsu iekārtu radītiem zaudējumiem, ciktāl tos ir izraisījis neatbilstošs remonts vai daļu nomainā ar neoriģinālām GARDENA daļām vai ne ar mūsu norādītajām detaļām un remontu nav veicis GARDENA serviss vai pilnvarots speciālists. Tas pats attiecas uz papildinošajām daļām un piederumiem.</p>

<p>DE EG-Konformitätserklärung</p> <p>Der Unterzeichnete Husqvarna AB, 561 82 Huskvarna, Sweden bestätigt, dass die nachfolgend bezeichneten Geräte in der von uns in Verkehr gebrachten Ausführung die Anforderungen der harmonisierten EU-Richtlinien, EU-Sicherheitsstandards und produktspezifischen Standards erfüllen. Bei einer nicht mit uns abgestimmten Änderung der Geräte verliert diese Erklärung ihre Gültigkeit.</p>	<p>H EU azonosságai nyilatkozat</p> <p>Alulírott, Husqvarna AB, 561 82 Huskvarna, Sweden, igazolja, hogy az alább felsorolt, általunk forgalomba hozott termékek megfelelnek az EU elvárásoknak, EU biztonsági normáknak és a termékspecifikus szabványoknak egyaránt. A későbbiek velünk nem egyeztetett változtatása esetén ez a nyilatkozat érvényét veszti.</p>
<p>GB EU Declaration of Conformity</p> <p>The undersigned Husqvarna AB, 561 82 Huskvarna, Sweden, hereby certifies that, when leaving our factory, the units indicated below are in accordance with the harmonised EU guidelines, EU standards of safety and product specific standards. This certificate becomes void if the units are modified without our approval.</p>	<p>CZ ES Prohlášení o shodě</p> <p>Niže podepsaná společnost Husqvarna AB, 561 82 Huskvarna, Sweden, potvrzuje, že níže označený přístroj v provedení, který jsme uvedli na trh, splňuje požadavky uvedené v harmonizovaných směrniciích EU, v bezpečnostních standardech EU a ve standardech pro daný produkt. V případě změny přístroje, která námi nebyla odsouhlasena, ztrácí toto prohlášení platnost.</p>
<p>F Certificat de conformité aux directives européennes</p> <p>Le constructeur, soussigné : Husqvarna AB, 561 82 Huskvarna, Sweden, déclare qu'à la sortie de ses usines le matériel neuf désigné ci-dessous était conforme aux prescriptions des directives européennes énoncées ci-après et conforme aux règles de sécurité et autres règles qui lui sont applicables dans le cadre de l'Union européenne. Toute modification portée sur ce produit sans l'accord express de Husqvarna supprime la validité de ce certificat.</p>	<p>SK ES Vyhlasenie o zhode</p> <p>Dolu podpísaná spoločnosť Husqvarna AB, 561 82 Huskvarna, Sweden, potvrdzuje, že ďalej označený prístroj vo vyhotovení nami uvedenom do prevádzky spĺňa požiadavky harmonizovaných smerníc EU, bezpečnostných štandardov EU a štandardov špecifických pre produkt. V prípade zmeny prístroja, ktorá nebola nami odsúhlasená, stráca toto vyhlásenie platnosť.</p>
<p>NL EU-overeenstemmingsverklaring</p> <p>Ondergetekende Husqvarna AB, 561 82 Huskvarna, Sweden, bevestigt, dat het volgende genoemde apparaat in de door ons in de handel gebrachte uitvoering voldoet aan de eis van, en in overeenstemming is met de EU-richtlijnen, de EU-veiligheidsstandaard en de voor het product specifieke standaard. Bij een niet met ons afgestemde verandering aan het apparaat verliest deze verklaring haar geldigheid.</p>	<p>GR Πιστοποίηση συμμόρφωσης ΕΚ</p> <p>Η υπογεγραμμένη: Husqvarna AB, 561 82 Huskvarna, Sweden πιστοποιεί ότι τα μηχανήματα που υποδεικνύονται κάτωθι, όταν φεύγουν από το εργοστάσιο, είναι κατασκευασμένα σύμφωνα με τις οδηγίες της Ευρωπαϊκής Κοινότητας, τα Κοινωνικά πρότυπα ασφαλείας και τις προδιαγραφές. Αυτό το πιστοποιητικό δεν ισχύει σε περίπτωση που τα προϊόντα τροποποιηθούν χωρίς την έγκρισή μας.</p>
<p>S EU Tillverkarintyg</p> <p>Undertecknad firma Husqvarna AB, 561 82 Huskvarna, Sweden, intygar härmed att nedan nämnda produkter överensstämmer med EU:s direktiv, EU:s säkerhetsstandard och produktspecifikation. Detta intyg upphör att gälla om produkten ändras utan vårt tillstånd.</p>	<p>SLO Izjava o skladnosti s pravili EU</p> <p>Podpisano podjetje, Husqvarna AB, 561 82 Huskvarna, Sweden, potrjuje, da v nadaljevanju navedena naprava v različici, ki smo jo poslali na trg, izpolnjuje zahteve smernic EU, varnostnih standardov EU in standardov tovrstnih proizvodov. Izjava ne velja za spremembe na napravi, ki niso opravljene v skladu s nami.</p>
<p>DK EU Overensstemmelse certificat</p> <p>Undertegnede Husqvarna AB, 561 82 Huskvarna, Sweden bekræfter hermed, at enheder listet herunder, ved afsendelse fra fabrikken, er i overensstemmelse med harmoniserede EU retningslinjer, EU sikkerhedsstandarder og produkt-specifikationsstandarder. Dette certificat træder ud af kraft hvis enhederne er ændret uden vor godkendelse.</p>	<p>RO UE - Certificat de conformitate</p> <p>Prin prezenta Husqvarna AB, 561 82 Huskvarna, Sweden, certifica faptul ca, in momentul in care produsele mentionate mai jos ies din fabrica sunt in concordanta cu directivele UE, standardele de siguranta UE si standardele specifice ale produsului UE. Acest certificat devine nul in cazul modificarii aparatului fara aprobarea noastra.</p>
<p>FIN EY-vaatimustenmukaisuusvakuutus</p> <p>Alekkirjoittanut Husqvarna AB, 561 82 Huskvarna, Sweden vakuuttaa, että allainmitut laitteet täyttävät tehtaaltamme lähtiesään yhdenmukaistettujen EY-direktiivien, EY-turvallisuusstandardien ja tuotekohtaisten standardien vaatimukset. Laitteisiin tehdyt muutokset, joista ei ole sovittu kanssamme, johtavat tämän vakuutuksen raukeamiseen.</p>	<p>BG ЕС-Декларация за съответствие</p> <p>Подписаната фирма Husqvarna AB, 561 82 Huskvarna, Sweden декларира, че описаните модели уреди, пуснати в продажба съгласно нашата спецификация, изпълняват изискванията на хармонизираните ЕС-директиви, ЕС-станданти за безопасност и специфичните производствени стандарти. При промяна на уреда, която не е съгласувана с нас, тази декларация губи своята валидност.</p>
<p>I Dichiarazione di conformità alle norme UE</p> <p>La sottoscritta Husqvarna AB, 561 82 Huskvarna, Sweden, certifica che il prodotto qui di seguito indicato, nei modelli da noi commercializzati, è conforme alle direttive armonizzate UE nonché agli standard di sicurezza e agli standard specifici di prodotto. Qualunque modifica apportata al prodotto senza nostra specifica autorizzazione invalida la presente dichiarazione.</p>	<p>EST ELI vastavusdeklaratsioon</p> <p>Allakirjutatu Husqvarna AB, 561 82 Huskvarna, Sweden kinnitab, et kirjeldatud seade vastab meie poolt riiglusse viidud kujul ELi harmoniseeritud direktiividele, ELi ohutusstandarditele ja tootega seotud standarditele. Meiega kooskõlastamata muudatuse tegemise korral seadmel kaotab see deklaratsioon kehtivuse.</p>
<p>E Declaración de conformidad de la UE</p> <p>El que suscribe Husqvarna AB, 561 82 Huskvarna, Sweden, declara que la presente mercancía, objeto de la presente declaración, cumple con todas las normas de la UE, en lo que a normas técnicas, de homologación y de seguridad se refiere. En caso de realizar cualquier modificación en la presente mercancía sin nuestra previa autorización, esta declaración pierde su validez.</p>	<p>LT ES Atitikties deklaracija</p> <p>Pasirašanti Husqvarna AB, 561 82 Huskvarna, Sweden patvirtina, kad žemiau nurodyti prietaisai ir jų modeliai, kuriuos paleidome į apyvartą, patenkina harmonizuotas ES direktyvas, ES saugumo standartus ir specifinius gaminių standartus. Atlikus bet kokių prietaisų pakeitimą, kuris nėra suderintas su mumis, ši deklaracija praranda galiojimą.</p>
<p>P Certificado de conformidade da UE</p> <p>Os abaixo mencionados Husqvarna AB, 561 82 Huskvarna, Sweden, por este meio certificam que ao sair da fábrica o aparelho abaixo mencionado está de acordo com as directivas harmonizadas da UE, padrões de segurança e de produtos específicos. Este certificado ficará nulo se a unidade for modificada sem a nossa aprovação.</p>	<p>LV ES-atbilstības deklarācija</p> <p>Parakstījusies Husqvarna AB, 561 82 Huskvarna, Sweden, Vācija apstiprina, ka sekojoši apzīmētās iekārtas, kuras mēs izplatām, savā izpildījumā atbilst harmonizētajām ES direktīvām, ES drošības standartiem un produkta specifiskajiem standartiem. Ar mūsu neapstiprinātām izmaiņām iekārtā šī deklarācija zaudē savu derīgumu.</p>
<p>PL Deklaracja zgodności Unii Europejskiej</p> <p>Niżej podpisany Husqvarna AB, 561 82 Huskvarna, Sweden, potwierdza, że poniżej opisane urządzenie w wykonaniu wprowadzonym przez nas do obrotu spełnia wymogi zharmonizowanych wytycznych Unii Europejskiej, standardów bezpieczeństwa Unii Europejskiej i standardów specyficznych dla danego produktu. W przypadku wprowadzenia zmian nie uzgodnionych z nami wyjaśnienie to traci swoją ważność.</p>	

Deutschland / Germany

GARDENA GmbH
Central Service
Hans-Lorenser-Straße 40
D-89079 Ulm
Produktfragen:
(+49) 731 490-123
Reparaturen:
(+49) 731 490-290
service@gardena.com

Albania

COBALT Sh.p.k.
Rr. Sriti Kodra
1000 Tirana

Argentina

Husqvarna Argentina S.A.
Av.del Libertador 5954 -
Piso 11 - Torre B
(C1428ARP) Buenos Aires
Phone: (+54) 1 5194 5000
info.gardena@
ar.husqvarna.com

Armenia

Garden Land Ltd.
61 Tigran Mets
0005 Yerevan

Australia

Husqvarna Australia Pty. Ltd.
Locked Bag 5
Central Coast BC
NSW 2252
Phone: (+61) (0) 2 4352 7400
customer.service@
husqvarna.com.au

Austria / Österreich

Husqvarna Austria GmbH
Consumer Products
Industriezeile 36
4010 Linz
Tel.: (+43) 732 77 01 01-90
consumer.service@
husqvarna.at

Azerbaijan

Firm Progress
a. Aliyev Str. 26A
1052 Bakı

Belgium

GARDENA Belgium NV/SA
Sterrebeekstraat 163
1930 Zaventem
Phone: (+32) 2 720 92 12
Mail: info@gardena.be

Bosnia / Hercegovina

SILK TRADE d.o.o.
Industrijska zona Bukva bb
74260 Tešanj

Brazil

Husqvarna do Brasil Ltda
Av. Francisco Matarazzo,
1400 - 19º andar
São Paulo - SP
CEP: 05001-903
Tel: 0800-112252
marketing.br.husqvarna@
husqvarna.com.br

Bulgaria

Хускварна България ЕООД
Бул. „Андрей Липчев“ № 72
1799 София
Тел.: (+359) 02/9753076
www.husqvarna.bg

Canada / USA

GARDENA Canada Ltd.
100 Summerlea Road
Brampton, Ontario L6T 4X3
Phone: (+1) 905 792 9330
info@gardencanada.com

Chile

Maquinarias Agroforestales
Ltda. (Maga Ltda.)
Santiago, Chile
Avda. Chesterton
8355 comuna Las Condes
Phone: (+56) 2 202 4417
Dalton@maga.cl
Zipcode: 7560330
Temuco, Chile
Avda. Valparaiso # 01466
Phone: (+56) 45 222 126
Zipcode: 4780441

China

Husqvarna (China) Machinery
Manufacturing Co., Ltd.
No. 1355, Jia Xin Rd.,
Ma Lu Zhen, Jia Ding Dist.,
Shanghai
201801
Phone: (+86) 21 59159629
Domestic Sales
www.gardena.com.cn

Colombia

Husqvarna Colombia S.A.
Calle 18 No. 68 D-31, zona
Industrial de Montevideo
Bogotá, Cundinamarca
Tel. 571 2922700 ext. 105
jairo.salazar@
husqvarna.com.co

Costa Rica

Compania Exim
Euroberoamericana S.A.
Los Colegios, Moravia,
200 metros al Sur del Colegio
Saint Francis - San José
Phone: (+506) 297 6883
exim_euro@racsa.co.cr

Croatia

SILK ADRIA d.o.o.
Josipa Lončara 3
10090 Zagreb
Phone: (+385) 1 3794 580
silk.adria@zg.t-com.hr

Cyprus

Med Marketing
17 Digeni Akritia Ave
P.O. Box 27017
1641 Nicosia

Czech Republic

Husqvarna Česko s.r.o.
Türkova 2319/5b
149 00 Praha 4 – Chodov
Bezplatná infolinika:
800 100 425
servis@cz.husqvarna.com

Denmark

GARDENA / Husqvarna
Consumer Outdoor Products
Salgsafdelning Danmark
Box 9003
S-200 39 Malmö
info@gardena.dk

Dominican Republic

BOSQUESA, S.R.L
Carretera Santiago Lacey
Km. 5 ½
Esquina Copal II.
Santiago, Dominican Republic
Phone: (+809) 736-0303
joserbosquesa@claro.net.do

Ecuador

Husqvarna Ecuador S.A.
Arujos E1-181 y 10 de Agosto
Quito, Pichincha
Tel: (+593) 22800739
francisco.jacom@
husqvarna.com.ec

Estonia

Husqvarna Eesti OÜ
Consumer Outdoor Products
Kesk tee 10, Aaviku küla
Rae vald
Harju maakond
75305 Estonia
kontakt.etj@husqvarna.ee

Finland

Oy Husqvarna Ab
Consumer Outdoor Products
Lauttarhankatu 8 B / PL 3
00581 HELSINKI
info@gardena.fi

France

GARDENA France
Immeuble Exposit
9-11 allée des Pierres Mayettes
ZAC des Barbanniers, B.P. 99
F- 92232 GENNEVILLIERS
cedex
Tél. (+33) 01 40 85 30 40
service.consommateurs@
gardena.fr

Georgia

Alon Group
Bellashvili 8
1159 Tbilisi

Great Britain

Husqvarna UK Ltd
Preston Road
Aycliffe Industrial Park
Newton Aycliffe
County Durham
DL5 6UP
info.gardena@
husqvarna.co.uk

Greece

HUSQVARNA ΕΛΛΑΣ Α.Ε.Β.Ε.
Υπ./μτ Ηφαίστου 33Α
Πλ. Πλε. Κορωπίου
194 00 Κορωπί Αττικής
V.A.T. EL094094640
Phone: (+30) 210 66 20 225
info@husqvarna-consumer.gr

Hungary

Husqvarna Magyarország Kft.
Ezred u. 1-3
1044 Budapest
Telefon: (+36) 1 251-4161
vevozsolgalat.husqvarna@
husqvarna.hu

Iceland

O. Johnson & Kaaber
Túnguhlási 1
110 Reykjavík
ooj@ojk.is

Ireland

Husqvarna UK Ltd
Preston Road
Aycliffe Industrial Park
Newton Aycliffe
County Durham
DL5 6UP
info.gardena@
husqvarna.co.uk

Italy

Husqvarna Italia S.p.A.
Via Como 72
23868 VALMADRERA (LC)
Phone: (+39) 0341.203.111
info@gardenaitalia.it

Japan

KAKIUCHI Co. Ltd.
Sumitomo Realty &
Development Kojimachi
BLDG., 8F
5-1 Nibanncyo
Chiyoda-ku
Tokyo 102-0084
Phone: (+81) 33 264 4721
m_ishihara@kaku-ichi.co.jp

Kazakhstan

LAMED Ltd.
155/1, Tazhibayevy Str.
050060 Almaty
IP Schmidt
Abayavenue 3B
110 005 Kostanay

Kyrgyzstan

Alye Maki
av. Molodaya Guardir J 3
720014
Bishkek

Latvia

Husqvarna Latvija
Consumer Outdoor Products
Bakūžu iela 6
LV-1024 Rīga
info@husqvarna.lv

Lithuania

UAB Husqvarna Lietuva
Consumer Outdoor Products
Aiteities pl. 77C
LT-52104 Kaunas
centras@husqvarna.lt

Luxembourg

Masbins Julius Neuberg
39, rue Jacques Stas
Luxembourg-Gasperich 2549
Case Postale No. 12
Luxembourg 2010
Phone: (+352) 40 1401
api@neuberg.lu

Mexico

AFOSA
Av. Lopez Mateos Sur # 5019
Col. La Calma 45070
Zapopan, Jalisco
Mexico
Phone: (+52) 33 3818-3434
cornejo@afosa.com.mx

Moldova

Convel S.R.L.
290A Muncestri Str.
2002 Chisinau

Netherlands

GARDENA Nederland B.V.
Postbus 50176
1305 AD ALMERE
Phone: (+31) 36 521 00 00
info@gardena.nl

Neth. Antilles

Jonka Enterprises N.V.
Sta. Rosa Weg 196
P.O. Box 8200
Curaçao
Phone: (+599) 9 767 66 55
pgm@jonka.com

New Zealand

Husqvarna New Zealand Ltd.
PO Box 76-437
Manukau City 2241
Phone: (+64) (0) 9 9202410
support.nz@husqvarna.co.nz

Norway

GARDENA
Husqvarna Consumer
Outdoor Products
Salgskontor Norge
Kjesveien 6
1540 Vestby
info@gardena.no

Peru

Husqvarna Perú S.A.
Jr. Ramón Cárcamo 710
Lima 1
Tel: (+51) 1 3320 400 ext. 416
juan.rumuzgo@
husqvarna.com

Poland

Husqvarna
Poland Spółka z o.o.
ul. Wyszockiego 15 b
03-371 Warszawa
Phone: (+48) 22 330 96 00
gardenagardena.pl

Portugal

Husqvarna Portugal, SA
Lagoa - Albarraque
2635 - 595 Rio de Mouro
Tel.: (+351) 21 922 85 30
Fax : (+351) 21 922 85 36
info@gardena.pt

Romania

Madex International Srl
Soseaua Odaii 117-123,
RO 013603
București, S 1
Phone: (+40) 21 352.76.03
madex@ines.ro

Russia

ООО „Хускварна“
141400, Московская обл.,
г. Химки,
улица Ленинградская,
владение 39, стр.6
Бизнес Центр
„Химки Бизнес Парк“,
помещение 0B02_04

Serbia

Domel d.o.o.
Autoput za Novi Sad bb
11273 Belgrade
Phone: (+381) 11 848 88 12
miroslav.jejina@domel.rs

Singapore

Hy-Ray PRIVATE LIMITED
40 Jalan Pemimpin
#02-08 Tan Aun Building
Singapore 577185
Phone: (+65) 6253 2277
shying@hyray.com.sg

Slovak Republic

Husqvarna Česko s.r.o.
Türkova 2319/5b
149 00 Praha 4 – Chodov
Bezplatná infolinika:
800 154 044
servis@sk.husqvarna.com

Slovenia

Husqvarna Austria GmbH
Consumer Products
Industriezeile 36
4010 Linz
Tel.: (+43) 732 77 01 01-90
consumer.service@
husqvarna.at

South Africa

Husqvarna
South Africa (Pty) Ltd
Postnet Suite 250
Private Bag X6,
Cascades, 3202
South Africa
Phone: (+27) 33 846 9700
info@gardena.co.za

Spain

Husqvarna España S.A.
C/ Basauri, nº 6
La Florida
28023 Madrid
Phone: (+34) 91 708 05 00
atencioncliente@gardena.es

Suriname

Agrofix n.v.
Verlengde Hogestraat # 22
Phone: (+597) 472426
agrofix@sr.net
Pobox : 2006
Paramaribo
Suriname-South America

Sweden

Husqvarna AB
S-561 82 Huskvarna
info@gardena.se
Switzerland / Schweiz
Husqvarna Schweiz AG
Consumer Products
Industriestrasse 10
5506 Mägenwil
Phone: (+41) (0) 848 800 464
info@gardena.ch

Turkey

GARDENA Dost Diş Ticaret
Mürmesilli A.Ş.
Sarıyıldırım, Adil Sokak
No: 1/B Kartal
34873 İstanbul
Phone: (+90) 216 38 93 939
info@gardena-dost.com.tr

Ukraine / Україна

ТОВ «Хусварна Україна»
вул. Васильківська, 34,
офіс 204-р
03022, Київ
Тел. (+380) 044 498 39 02
info@gardena.ua

Uruguay

FELI SA
Entre Ríos 1083 CP 11800
Montevideo - Uruguay
Tel: (+598) 22 03 18 44
info@felisa.com.uy

Venezuela

Corporación Casa y Jardín C.A.
Av. Caroní, Edif. Trezmen, PB.
Colinas de Bello Monte.
1050 Caracas.
Tlf: (+58) 212 992 33 22
info@casayjardin.net.ve

1476-20.960.05/0711

© GARDENA
Manufacturing GmbH
D-89070 Ulm
http://www.gardena.com