

T 1030 plus Art. 1860

- | | |
|------------|-------------------------------------------------------------|
| GB | Operating Instructions
Water Timer Electronic |
| F | Mode d'emploi
Programmateur d'arrosage |
| NL | Instructies voor gebruik
Elektronische watertimer |
| S | Bruksanvisning
Bevattningstimer |
| DK | Bruksanvisning
Vandingsur |
| RUS | Инструкция по эксплуатации
Дождевальнй таймер |
| N | Bruksanvisning
Vanningstimer |
| FIN | Käyttöohje
Kasteluajastin |

GARDENA Elektronische watertimer T 1030 plus

Welkom in de tuin GARDENA...



Dit is de vertaling van de originele Duitse instructies voor gebruik. Lees de instructies voor gebruik zorgvuldig en houdt u aan de aanwijzingen. Maak u aan de hand van deze instructies voor gebruik vertrouwd met de watertimer, het juiste gebruik en de veiligheidsaanwijzingen.



Uit veiligheidsoverwegingen mogen kinderen onder de 16 jaar en personen die niet met deze instructies voor gebruik vertrouwd zijn deze watertimer niet gebruiken. Personen met een lichamelijke of geestelijke beperking mogen dit product alleen gebruiken als ze onder toezicht staan of geïnstrueerd zijn door een bevoegd persoon.

→ Bewaar deze instructies voor gebruik zorgvuldig.

Inhoudsopgave

1. Inzetgebied van uw GARDENA watertimer	18
2. Veiligheidsinstructies	18
3. Functie	19
4. Ingebruikname	20
5. Bediening	21
6. Buitenbedrijfstelling	23
7. Onderhoud	23
8. Opheffen van storingen	24
9. Leverbare accessoires	24
10. Technische gegevens	25
11. Service / Garantie	25

1. Inzetgebied van uw GARDENA watertimer

Gebruik volgens de voorschriften:

De GARDENA watertimer is bestemd voor privé-gebruik rondom huis en tuin en is uitsluitend geschikt voor gebruik buitenshuis voor de aansturing van sproeiers en besproeiingssystemen. De watertimer kan voor het automatische water geven gedurende de vakantie worden gebruikt.

Opmerking



De elektronische watertimer mag niet gebruikt worden voor industrieel gebruik of in combinatie met chemicaliën, levensmiddelen, licht ontvlambare of explosieve stoffen.

2. Veiligheidsinstructies

Batterij:

Voor een veilig en zeker functioneren mag alleen een 9 V alkali-mangaan-batterij (alkaline) type IEC 6LR61 gebruikt worden.

Om bij langere afwezigheid het uitvallen van de watertimer door een zwakke batterij te voorkomen, moet de batterij op een bepaald moment vervangen worden.

Beslissend hiervoor is de hoe lang de batterij tot dat moment gebruikt is en de periode van afwezigheid, die in totaal niet meer mag bedragen dan één jaar.

De batterij moet voor een langere absentie (bijv. vakantie) worden gecontroleerd (zie 4 Ingebruikname).

Ingebruikname

Attentie!

De watertimer mag niet binnenshuis gebruikt worden.

→ De watertimer alleen buitenshuis gebruiken.

De watertimer mag alleen verticaal met de wartelmoer naar boven gemonteerd worden om het binnendringen van water in het batterijvak te voorkomen.

De minimum hoeveelheid waterafgifte voor een veilige schakelfunctie van de watertimer bedraagt 20 – 30 l/u.

Voor de besturing van het Micro-Drip-System zijn bijvoorbeeld minstens 10 stuks 2-liter-druppelaars nodig.

De temperatuur van het doorstromende water mag max. 40 °C bedragen.

→ Alleen schoon zoet water gebruiken.

De minimum werkdruk bedraagt 0,5 bar, de maximum werkdruk 12 bar.

Trekbelastingen vermijden.

→ Niet aan de aangesloten slang trekken.

Programmering

→ Programmeer de watertimer met gesloten kraan.

Zo voorkomt U ongewild nat worden bij het uitproberen van de handmatige Aan/Uit-functie (man On/Off). Voor het programmeren kunt U het besturingsgedeelte van de behuizing afnemen.

Wanneer het besturingsgedeelte bij een open ventiel wordt verwijderd, blijft het ventiel zo lang open tot het besturingsgedeelte weer teruggeplaatst wordt.

3. Functie

Met de watertimer kan de tuin op ieder gewenst uur van de dag tot 3 maal dagelijks (om de 8 uur) volautomatisch besproeid worden. Hierbij kunnen sproeiers, een Sprinkler-System installatie of druppelbesproeiingssysteem voor het besproeien ingezet worden.

De watertimer doet volautomatisch de besproeiing volgens het ingestelde programma en kan dus ook tijdens de vakantie worden toegepast. In de vroege ochtend of op de late avond is de verdamping en daarmee het waterverbruik het kleinste.

Bedieningspaneel:

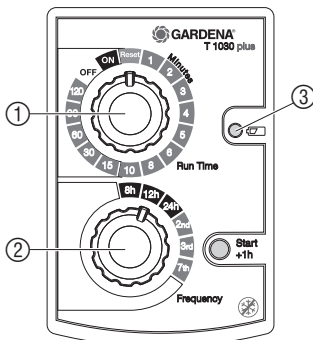

Het besproeiingsprogramma wordt op een eenvoudige manier via de bedieningselementen ingesteld.

- ① **Run Time**-draaiknop (besproeiingsduur)
- ② **Frequency**-draaiknop (besproeiingsfrequentie)
- ③ **Batterijspannings-LED**

Wanneer de batt. indicator knippert is de batterij leeg en gaat het ventiel niet meer open.

Een door het programma geopend ventiel wordt in ieder geval weer gesloten.

De batterijspannings-LED wordt door het vervangen van de batterij gereset.

- Batterij vervangen (zie 4. Ingebruikname „Batterij plaatsen”).
- Batterij testen (zie 4. Ingebruikname „Batterij testen”).

4. Ingebruikname

Batterij plaatsen:

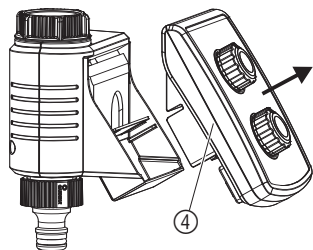

Deze watertimer mag alleen met een 9V alkali-mangaan (alkaline) batterij type IEC 6LR61 gebruikt worden.

1. Besturingsgedeelte (4) van de behuizing van de watertimer afnemen.
2. Batterij (5) in het batterijvak plaatsen. **Let daarbij op de juiste polariteit (P).**
3. Besturingsgedeelte (4) weer op het huis steken.

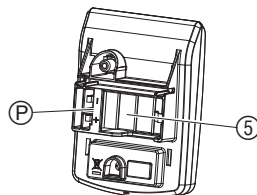

Batterij testen:

De batterij moet voor een langere afwezigheid (bijv. vakantie) worden getest. Om te voorkomen dat het uitstromende water schade kan veroorzaken moet voor een doelmatige afvoer aan de watertimer worden gezorgd (slang aansluiten, emmer eronder plaatsen enz.).

1. Waterkraan openen.
2. **Run-Time**-draaiknop (1) met de wijzers van de klok mee op **ON** zetten.
Het ventiel gaat open.
3. **Run-Time**-draaiknop (1) op **OFF** zetten.
Het ventiel gaat dicht.

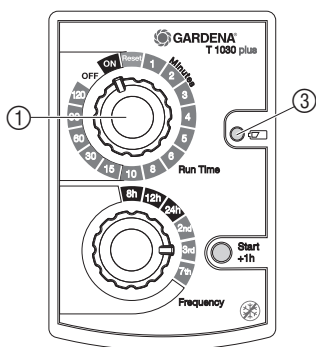

Batterij voldoende vol	Batterij bijna leeg	Batterij leeg
Ventiel gaat open.	Ventiel gaat open.	Ventiel gaat niet open.
Batterij-LED (3) knippert niet.	Batterij-LED (3) knippert 5 keer.	Batterij-LED (3) knippert voortdurend.
Functie van de watertimer nog voor ten minste 4 weken gewaarborgd.	Functie van de watertimer nog max. 4 weken.	Watertimer buiten werking.

Batterijvervanging aanbevolen. Batterijvervanging noodzakelijk.

Watertimer op waterkraan aansluiten:

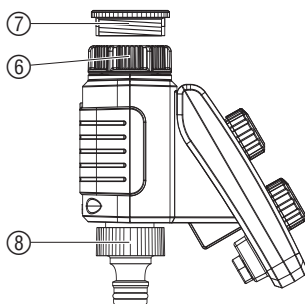

De watertimer heeft een wartelmoer (6) voor waterkranen met 33,3 mm (G1")-schroefdraad. De meegeleverde adapter (7) dient voor aansluiting van de watertimer aan een waterkraan met 26,5 mm (G3/4")-schroefdraad.

1. **Met 26,5 mm (G 3/4")-schroefdraad:** Adapter (7) met de hand op de waterkraan schroeven (geen tang gebruiken).
2. Wartelmoer (6) van de watertimer met de hand op de schroefdraad van de waterkraan schroeven (geen tang gebruiken).
3. Kraanstuk (8) op de watertimer schroeven.

Bodemvochtigheid- of regensensor aansluiten (optioneel):

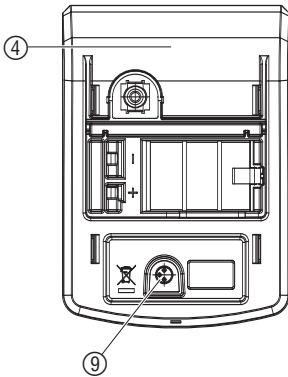

Diefstalbeveiliging monteren (optioneel):

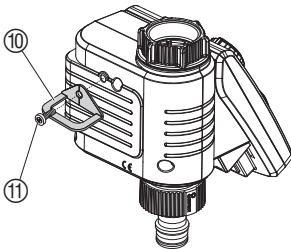

Naast de tijdgestuurde besproeiing is er bovendien de mogelijkheid om de bodemvochtigheid of de neerslag in het besproeiingsprogramma te integreren.

Bij voldoende bodemvochtigheid of bij regen wordt stopzetting van het programma geactiveerd of de activering van het programma belemmerd. De manuele besproeiing **man. On/Off** is onafhankelijk hiervan mogelijk.

1. Besturingsgedeelte ④ van de behuizing van de watertimer afnemen.
2. Bodemvochtigheidsensor **in het** besproeiingsbereik – **of** – regensensor (eventueel met verlengkabel) **buiten** het besproeiingsbereik plaatsen.
3. Stekker van de sensor in de sensoraansluiting ⑨ van de watertimer steken.

Voor de aansluiting van oudere sensors is er mogelijk een **GARDENA adapterkabel art. 1189-00.600.45** noodzakelijk die via de GARDENA service verkregen kan worden.

Om uw watertimer tegen diefstal te beveiligen kunt u de **GARDENA diefstalbeveiliging art. nr. 1815-00.791.00.00** via de GARDENA-service betrekken.

1. Klem ⑩ met de schroef ⑪ aan de achterzijde van de watertimer vastschroeven.
2. Klem ⑩ bijv. voor het vastzetten van een ketting gebruiken.

Als de schroef er eenmaal ingeschroefd is, kan hij niet meer losgemaakt worden.

5. Bediening

Sproeiprogramma instellen:

Om het programma in te stellen kan het besturingsgedeelte eraf gehaald en de programmering mobiel uitgevoerd worden (zie 4. Ingebruikname Batterij plaatsen).

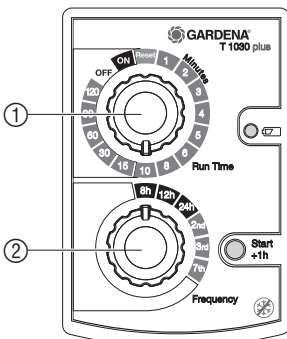

Besproeiingsduur instellen:

De besproeiingsduur kan van 1 t/m 120 minuten in 13 stappen worden ingesteld.

→ **Run Time**-draaiknop ① op de gewenste besproeiingsduur draaien (bijv. 10 minuten).

Besproeiingsfrequentie instellen:

De besproeiingsfrequentie kan tussen 8 uur (8h) en om de 7 dagen (7th) in 6 stappen worden ingesteld.

→ **Frequency**-draaiknop ② op de gewenste besproeiingsfrequentie draaien (bijv. om de 8 uur = 8h).

Besproeiingsstarttijd:

5 Seconden na het instellen van de besproeiingsfrequentie worden de ingestelde waarden overgenomen en de eerste besproeiing begint. **De tijd waarop dit gebeurt is de toekomstige starttijd**

voor de besproeiing. Overeenkomstig met de instelling van de **Frequency**-draaiknop ② wordt na afloop van de ingestelde frequentie de volgende keer besproeid (bijv. 8h = na 8, 16, 24 ... uur).

Wanneer een in de watertimer ingestoken sensor vochtig meldt, wordt de geprogrammeerde besproeiing niet uitgevoerd.

Besproeiings-starttijd wijzigen:

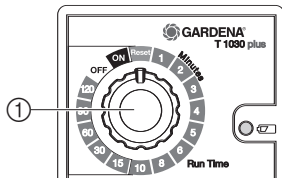

De besproeiings-starttijd wordt opnieuw vastgelegd.

1. **Run Time**-draaiknop ① tegen de wijzers van de klok op **Reset** draaien.

Na 2 seconden wordt de actuele tijd als nieuwe starttijd voor de besproeiing overgenomen.

2. **Run Time**-draaiknop ① weer terug op de gewenste besproeiingsduur draaien.

Besproeiings-starttijd 1 uur verschuiven:

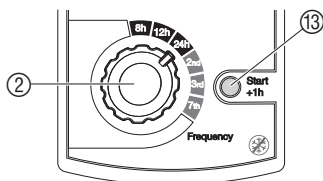

De geprogrammeerde besproeiings-starttijd kan een uur worden verschoven.

→ **Start +1h toets** ⑬ indrukken.

Besproeiings-starttijd wordt 1 uur verschoven.

B.v.: de geprogrammeerde starttijd is 13.00 uur. Door de **start +1h toets** in te drukken, wordt de starttijd naar 14.00 uur verschoven.

Besproeiingsduur wijzigen:

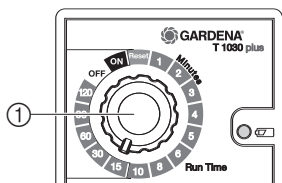

Afhankelijk van de weersomstandigheden kan de besproeiingsduur gewijzigd worden voordat het programma opstart, zonder dat de besproeiingsfrequentie en de starttijd van de besproeiing worden gewijzigd.

→ **Run Time**-draaiknop ① op de gewijzigde besproeiingsduur draaien (bijv. 15 minuten).

Wanneer de besproeiingsduur tijdens een actief programma wordt gewijzigd is het volgende van toepassing:

- Is de gewijzigde besproeiingsduur langer dan de oude besproeiingsduur, geldt in totaal de nieuwe besproeiingsduur.
- Is de gewijzigde besproeiingsduur korter dan de oude besproeiingsduur, wordt de besproeiing na een minuut beëindigd.

Handmatig besproeien (ON):

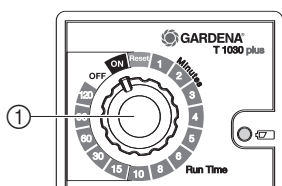

Het ventiel kan altijd met de hand geopend of gesloten worden. De starttijd van de besproeiing en de besproeiingsfrequentie blijven hierbij behouden.

→ **Run Time**-draaiknop ① **met de wijzers van de klok mee** op **ON** draaien.

Het ventiel gaat 30 minuten open, onafhankelijk van het ingestelde programma.

Om het ingestelde programma weer te activeren, moet de vooraf ingestelde besproeiingsduur weer ingesteld worden.

Slecht weer-functie (OFF):

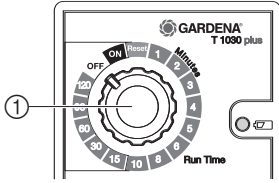

Het ventiel kan altijd met de hand gesloten worden. Ook een door het programma gestuurd open ventiel kan voortijdig gesloten worden zonder dat de starttijd van de besproeiing en de besproeiingsfrequentie hierdoor gewijzigd worden.

→ **Run Time**-draaiknop ① op **OFF** draaien.

Het ventiel gaat dicht of blijft gesloten, onafhankelijk van het ingestelde programma.

Om het ingestelde programma weer te activeren, moet de vooraf ingestelde besproeiingsduur weer ingesteld worden.

6. Buitenbedrijfstelling

Opslaan / overwinteren:



1. **Run Time**-draaiknop op **OFF** zetten.

Het besproeiingsprogramma wordt niet uitgevoerd.

2. Bewaar de watertimer vorstvrij op een droge plek.

Afvalverwijdering:

(conform RL2002/96/EG)



Het apparaat mag niet met het normale huisvuil meegegeven worden, maar moet volgens de geldende regels afgevoerd worden.

→ **Belangrijk:** Apparaat inleveren bij de gemeentelijke inzamelplaats.

Legge batterij weggooien:

→ Geef de gebruikte batterijen terug aan een van de verkoopplaatsen of lever de batterijen in bij de gemeentelijke inzamelplaats.

De batterij mag **alleen in ontladen toestand** worden ingeleverd.

7. Onderhoud

Vuilzeef reinigen:

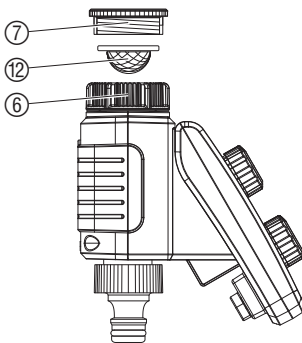

De vuilzeef ⑫ moet regelmatig gecontroleerd en indien nodig gereinigd worden.

1. Wartelmoer ⑥ van de watertimer met de hand van de schroefdraad van de waterkraan af draaien (geen tang gebruiken).

2. Indien nodig adapter ⑦ uitdraaien.

3. Vuilzeef ⑫ uit de wartelmoer ⑥ nemen en reinigen.

4. Watertimer weer monteren (zie 4. Ingebruikname „Watertimer aansluiten“).

8. Opheffen van storingen

Storing	Mogelijke oorzaak	Oplossen
Handmatige opening via „ON/OFF“ is niet mogelijk	Batterijvermogen te klein (batterij-LED knippert).	→ Nieuwe Alkaline-batterij plaatsen.
	Waterkraan gesloten.	→ Waterkraan openen.
Besproeiing wordt niet uitgevoerd	Programma buiten werking gezet: Run Time -draaiknop op OFF of Reset .	→ Run Time -draaiknop op de gewenste besproeiingsduur zetten.
	Besproeiing werd manueel gestart en na 30 min. automatisch beëindigd: Run Time -draaiknop op ON .	→ Run Time -draaiknop op de gewenste besproeiingsduur zetten.
	Batterijvermogen te klein (batterij-LED knippert).	→ Nieuwe Alkaline-batterij plaatsen.
	Batterij verkeerd geplaatst.	→ Let op de polen (+/-).
	Evt. aangesloten sensor meldt voldoende vocht.	→ Vochtinstelling aan de bodemvochtigheidssensor controleren.
	Waterkraan gesloten.	→ Waterkraan openen.
Besproeiingsprogramma wordt op een verkeerd tijdstip uitgevoerd	Tussendoor op Reset gedraaid.	→ Starttijd opnieuw instellen (zie 5. Bediening).
Batterij na een korte functieduur leeg	Er werd geen Alkaline-batterij gebruikt.	→ Alkaline-batterij gebruiken.



Bij overige storingen verzoeken wij u contact op te nemen met de GARDENA servicedienst. Reparaties mogen alleen worden uitgevoerd door de GARDENA servicedienst of door vakhandelaren die door GARDENA zijn geautoriseerd.

9. Leverbare accessoires

GARDENA bodemvochtigheidssensor		art. nr. 1188
GARDENA elektronische regensensor		art. nr. 1189
GARDENA diefstalbeveiliging		art. nr. 1815-00.791.00 via de GARDENA service
GARDENA adapterkabel	Voor de aansluiting van oudere GARDENA sensors	art. nr. 1189-00.600.45 via de GARDENA service

10. Technische gegevens

Min./max. werkdruk:	0 bar / 12 bar
Minimale doorvoerhoeveelheid:	20 l/h
Doorstroomvloeistof:	schoon zoet water
Max. vloeistoftemperatuur:	40 °C
Aantal programmagestuurde besproeiingscycli per dag:	3 x (om de 8 uur), 2 x (om de 12 uur), 1 x (om de 24 uur)
Besproeiingscycli per week:	Dagelijks, om de 2,3 of 7 dagen
Besproeiingsduur per programma:	1, 2, 3, 4, 5, 6, 8, 10, 15, 30, 60, 90,120 min.
Te gebruiken batterij:	1 x 9 V alkali-mangaan (alkaline) type IEC 6LR61
Bedrijfsduur van de batterij:	ca. 1 jaar

11. Service / Garantie

Bij garantie is de service gratis.

GARDENA geeft op dit product 2 jaar garantie (vanaf de aankoopdatum). Deze garantie heeft betrekking op alle wezenlijke defecten aan het toestel, die aanwijsbaar op materiaal- of fabricagefouten berusten. Garantie vindt plaats door de levering van een vervangend apparaat of door de gratis reparatie van het ingestuurde apparaat, naar onze keuze, indien aan de volgende voorwaarden is voldaan:

- Het apparaat werd vakkundig en volgens de adviezen in de instructies voor gebruik behandeld.
- Noch de koper, noch een derde persoon heeft getracht het apparaat te repareren.
- Defecten aan de watertimer door verkeerd geplaatste of lekkende batterijen vallen niet onder de garantie.
- Schade door vorst valt niet onder de garantie.

Deze garantie van de producent heeft geen betrekking op de ten aanzien van de handelaar/verkoper bestaande aansprakelijkheid.

Stuur in geval van garantie het defecte apparaat samen met de kassabon en een beschrijving van de storing gefrankeerd op naar het op de achterzijde aangegeven serviceadres.

GB Product Liability

We expressly point out that, in accordance with the product liability law, we are not liable for any damage caused by our units if it is due to improper repair or if parts exchanged are not original GARDENA parts or parts approved by us, and, if the repairs were not carried out by a GARDENA Service Centre or an authorised specialist. The same applies to spare parts and accessories.

F Responsabilité

Nous vous signalons expressément que GARDENA n'est pas responsable des dommages causés par ses appareils, dans la mesure où ces dommages seraient causés suite à une réparation non conforme, dans la mesure où, lors d'un échange de pièces, les pièces d'origine GARDENA n'auraient pas été utilisées, ou si la réparation n'a pas été effectuée par le Service Après-Vente GARDENA ou l'un des Centres SAV agréés GARDENA. Ceci est également valable pour tout ajout de pièces et d'accessoires autres que ceux préconisés par GARDENA.

NL Productaansprakelijkheid

Wij wijzen er nadrukkelijk op, dat wij op grond van de wet aansprakelijkheid voor producten niet aansprakelijk zijn voor schade ontstaan door onze apparaten, indien deze door onvakkundige reparatie veroorzaakt zijn, of er bij het uitwisselen van onderdelen geen gebruik gemaakt werd van onze originele GARDENA onderdelen of door ons vrijgegeven onderdelen en de reparatie niet door de GARDENA technische dienst of de bevoegde vakman uitgevoerd werd. Ditzelfde geldt voor extra-onderdelen en accessoires.

S Produktansvar

Tillverkaren är inte ansvarig för skada som orsakats av produkten om skadan beror på att produkten har reparerats felaktigt eller om, vid reparation eller utbyte, andra än Original GARDENA reservdelar har använts. Samma sak gäller för kompletteringsdelar och tillbehör.

DK Produktansvar

Vi gør udtrykkeligt opmærksom på at i henhold til produktansvarsloven er vi ikke ansvarlige for skader forårsaget af vores udstyr, hvis det skyldes uautoriserede reparationer eller hvis dele er skiftet ud og der ikke er anvendt originale GARDENA dele eller dele godkendt af os, eller hvis reparationerne ikke er udført af GARDENA-service eller en autoriseret fagmand. Det samme gælder for ekstra udstyr og tilbehør.

FIN Tuotevastuu

Korostamme nimenomaan, että tuotevastuulain nojalla emme ole vastuussa laitteistamme johtuneista vahingoista, mikäli nämä ovat aiheutuneet epäasianmukaisesta korjauksesta tai osia vaihdettaessa ei ole käytetty alkuperäisiä GARDENA- varaosia tai hyväksymiämme osia ja korjauksen on suorittanut muu kuin GARDENA -huoltokeskus tai valtuuttamamme ammattihenkilö. Tämä pätee myös lisäosiin ja lisävarusteisiin.

<p>D EG-Konformitätserklärung</p> <p>Der Unterzeichnete Husqvarna AB, 561 82 Huskvarna, Sweden bestätigt, dass die nachfolgend bezeichneten Geräte in der von uns in Verkehr gebrachten Ausführung die Anforderungen der harmonisierten EU-Richtlinien, EU-Sicherheitsstandards und produktspezifischen Standards erfüllen. Bei einer nicht mit uns abgestimmten Änderung der Geräte verliert diese Erklärung ihre Gültigkeit.</p>	<p>Description of the unit: Water Timer Electronic Désignation du matériel : Programmeur d'arrosage Omschrijving van het apparaat : Elektronische watertimer Produktbeskrivning: Bevattningstimer Beskrivelse af enhederne: Vandingsur Laitteiden nimitys: Kastelajastin</p>
<p>GB EU Declaration of Conformity</p> <p>The undersigned Husqvarna AB, 561 82 Huskvarna, Sweden, hereby certifies that, when leaving our factory, the units indicated below are in accordance with the harmonised EU guidelines, EU standards of safety and product specific standards. This certificate becomes void if the units are modified without our approval.</p>	<p>Type: Art. No.: Type : Référence : Type : Art. nr.: Typ: T 1030 plus 1860 Type: Varenr.: Tyypit: Art.-n:o :</p>
<p>F Certificat de conformité aux directives européennes</p> <p>Le constructeur, soussigné : Husqvarna AB, 561 82 Huskvarna, Sweden, déclare qu'à la sortie de ses usines le matériel neui désigné ci-dessous était conforme aux prescriptions des directives européennes énoncées ci-après et conforme aux règles de sécurité et autres règles qui lui sont applicables dans le cadre de l'Union européenne. Toute modification portée sur ce produit sans l'accord express de Husqvarna supprime la validité de ce certificat.</p>	<p>EU directives : Directives européennes : 2004/108/EC EU-richtlijnen : EU direktiv : 93/68/EC EU Retningslinier : EY-direktiivit :</p>
<p>NL EU-overeenstemmingsverklaring</p> <p>Ondergetekende Husqvarna AB, 561 82 Huskvarna, Sweden, bevestigt, dat het volgende genoemde apparaat in de door ons in de handel gebrachte uitvoering voldoet aan de eis van, en in overeenstemming is met de EU-richtlijnen, de EU-veiligheidsstandaard en de voor het product specifieke standaard. Bij een niet met ons afgestemde verandering aan het apparaat verliest deze verklaring haar geldigheid.</p>	<p>Hinterlegde Dokumentation : GARDENA Technische Dokumentation E. Renn 89079 Ulm Deposited Documentation : GARDENA Technical Documentation E. Renn 89079 Ulm Documentation déposée : Documentation technique GARDENA E. Renn 89079 Ulm</p>
<p>S EU Tiiliverkintyg</p> <p>Undertecknad firma Husqvarna AB, 561 82 Huskvarna, Sweden, intygar härmed att nedan nämnda produkter överensstämmer med EU:s direktiv, EU:s säkerhetsstandard och produktspecifikation. Detta intyg upphör att gälla om produkten ändras utan vårt tillstånd.</p>	<p>Year of CE marking: Date d'apposition du marquage CE : Installatiejaar van de CE-aanduiding: 2007 CE-Märkningsår: CE-Märkningsår: CE-merkin kiinnitysvuosi:</p>
<p>DK EU Overensstemmelse certifikat</p> <p>Undertegnede Husqvarna AB, 561 82 Huskvarna, Sweden bekræfter hermed, at enheder listet herunder, ved afsendelse fra fabrikken, er i overensstemmelse med harmoniserede EU retningslinier, EU sikkerhedsstandarder og produkt-specifikationsstandarder. Dette certifikat træder ud af kraft hvis enhedene er ændret uden vor godkendelse.</p>	<p>Ulm, 01.08.2007 Fait à Ulm, le 01.08.2007 Ulm, 01-08-2007 Ulm, 2007.08.01. Ulm, 01.08.2007 Ulmissa, 01.08.2007</p>
<p>FIN EY-vaatimustenmukaisuusvakuutus</p> <p>Allekirjoittanut Husqvarna AB, 561 82 Huskvarna, Sweden vakuuttaa, että allamainitut laitteet täyttävät tehtaaltamme lähtessään yhdenmukaistettujen EY-direktiivien, EY-turvallisuusstandardien ja tuotekohtaisten standardien vaatimukset. Laitteisiin tehdyt muutokset, joista ei ole sovittu kanssamme, johtavat tämän vakuutuksen raukeamiseen.</p>	<p>Authorised representative Représentant légal Gemachtigde Behörig Firmatecknare Teknisk direktor Valtuutettu edustaja</p> <p> Peter Lameli Vice President</p>

Deutschland / Germany

GARDENA GmbH
Central Service
Hans-Lorenser-Straße 40
D-89079 Ulm
Produktfragen:
(+49) 731 490-123
Reparaturen:
(+49) 731 490-290
service@gardena.com

Albania

COBALT Sh.p.k.
Rr. Siri Kodra
4000 Tirana

Argentina

Husqvarna Argentina S.A.
Vera 745
(C1414AOO) Buenos Aires
Phone: (+54) 11 4858-5000
diego.poggi@ar.husqvarna.com

Australia

Husqvarna Australia Pty. Ltd.
Looked Bag 5
Central Coast BC
NSW 2252
Phone: (+61) (0) 2 4352 7400
customer.service@
husqvarna.com.au

Austria / Österreich

Husqvarna Austria GmbH
Consumer Products
Industriezeile 36
4010 Linz
Tel.: (+43) 732 77 01 01 - 90
consumer.service@husqvarna.at

Belgium

GARDENA Belgium NV/SA
Sterrebeekstraat 163
1930 Zaventem
Phone: (+32) 2 720 92 12
Mail: info@gardena.be

Bosnia / Herzegovina

SILK TRADE d.o.o.
Industrijska zona Bukva bb
74260 Tešanj

Brazil

Palash Comércio e
Importação Ltda.
Rua São João do Araguaia, 338
- Jardim Califórnia -
Barueri - SP - Brasil -
CEP 06409-060
Phone: (+55) 11 4198-9777
eduardo@palash.com.br

Bulgaria

Хускварна България ЕООД
Бул. „Андрей Ляпчев“ № 72
1799 София
Тел.: (+359) 02/9753076
www.husqvarna.bg

Canada / USA

GARDENA Canada Ltd.
100 Summerlea Road
Brampton, Ontario L6T 4X3
Phone: (+1) 905 792 9330
info@gardenacanada.com

Chile

Antonio Martinic y Cia Ltda.
Cassillas 272
Centro de Cassillas
Santiago de Chile
Phone: (+56) 2 20 10 708
garfar_ci@yahoo.com

Costa Rica

Compania Exim
Euroberoamericana S.A.
Los Colegios, Moravia,
200 metros al Sur del Colegio
Saint Francis - San José
Phone: (+506) 297 68 83
exim_euro@racsa.co.cr

Croatia

SILK ADRIA d.o.o.
Josipa Lončara 3
10090 Zagreb
Phone: (+385) 1 3794 580
silk.adria@zg.t-com.hr

Cyprus

FARMOKIPIKI LTD
P.O. Box 7098
74, Digeni Akritia Ave.
1641 Nicosia
Phone: (+357) 22 75 47 62
condam@spidernet.com.cy

Czech Republic

Husqvarna Česko s.r.o.
Türkova 2319/5b
149 00 Praha 4 - Chodov
Bezplatná infolinka: 800 100 425
servis@cz.husqvarna.com

Denmark

GARDENA / Husqvarna
Consumer Outdoor Products
Salgsafdelning Danmark
Box 9003
S-200 39 Malmö
info@gardena.dk

Estonia

Husqvarna Eesti OÜ
Consumer Outdoor Products
Kesk tee 10, Aaviku küla
Rae vald
Harju maakond
75305 Estonia
kontakt.etj@husqvarna.ee

Finland

Oy Husqvarna Ab
Consumer Outdoor Products
Lautatarhankatu 8 B / PL 3
00581 HELSINKI
info@gardena.fi

France

GARDENA France
Immeuble Exposial
9 - 11 allée des Pierres Mayettes
ZAC des Barbannieres, B.P. 99
-F- 92232 GENNEVILLIERS
cedex
Tél. (+33) 01 40 85 30 40
service.consommateurs@
gardena.fr

Great Britain

Husqvarna UK Ltd
Preston Road
Aycliffe Industrial Park
Newton Aycliffe
County Durham
DL5 6UP
info.gardena@husqvarna.co.uk

Greece

HUSQVARNA ΕΛΛΑΣ Α.Ε.Β.Ε.
Υπ/μα Ηφαίστου 33Α
Βλ. Πλ. Κορωπίου
194 00 Κορωπί Αττικής
V.A.T. EL094094640
Phone: (+30) 210 66 20 225
info@husqvarna-consumer.gr

Hungary

Husqvarna Magyarország Kft.
Ezred u. 1 - 3
1044 Budapest
Telefon: (+36) 1 251-4161
vevozzolagat.husqvarna@
husqvarna.hu

Iceland

O. Johnson & Kaaber
Tunguhalsi 1
110 Reykjavik
oj@ojk.is

Ireland

McLoughlin's RS
Unit 5,
Northern Cross Business Park
North Road, Finglas
Dublin 11

Italy

GARDENA Italia S.p.A.
Via Santa Vecchia 15
23868 VALMADRERA (LC)
Phone: (+39) 0341.203.111
info@gardenaitalia.it

Japan

KAKUICHI Co. Ltd.
Sumitomo Realty &
Development Kojimachi
BLDG. 8F
5-1 Nibanncyo
Chiyoda-ku
Tokyo 102-0084
Phone: (+81) 33 264 4721
m_ishihara@kaku-ichi.co.jp

Latvia

Husqvarna Latvija
Consumer Outdoor Products
Bākūžu iela 6
LV-1024 Rīga
info@husqvarna.lv

Lithuania

UAB Husqvarna Lietuva
Consumer Outdoor Products
Aiteilis pl. 77C
LT-52104 Kaunas
centras@husqvarna.lt

Luxembourg

Magasins Jules Neuberg
39, rue Jacques Stas
Luxembourg-Gasperich 2549
Case Postale No. 12
Luxembourg 2010
Phone: (+352) 40 14 01
api@neuberg.lu

Netherlands

GARDENA Nederland B.V.
Postbus 50176
1305 AD ALMERE
Phone: (+31) 36 521 00 00
info@gardena.nl

Neth. Antilles

Jonka Enterprises N.V.
Sta. Rosa Weg 196
P.O. Box 8200
Curaçao
Phone: (+599) 9 767 66 55
pgm@jonka.com

New Zealand

Husqvarna New Zealand Ltd.
PO Box 76437
Manukau City 2241
Phone: (+64) (0) 9 9202410
support.nz@husqvarna.co.nz

Norway

GARDENA
Husqvarna Consumer Outdoor
Products
Salgskontor Norge
Klevertveien 6
1540 Vestby
info@gardena.no

Poland

Husqvarna Poland Spółka z o.o.
ul. Wysockiego 15 b
03-371 Warszawa
Phone: (+48) 22 727 56 90
gardena@gardena.pl

Portugal

GARDENA Portugal Lda.
Sintra Business Park
Edifício 1
Fracção 0-G
2710-089 Sintra
Phone: (+351) 21 922 85 30
info@gardena.pt

Romania

Madex International Srl
Soseaua Odaii 117-123,
RO 013603, Bucuresti, S 1
Phone: (+40) 21 352.76.03
madex@ines.ro

Russia

ООО „Хускварна“
141400, Московская обл.,
г. Химки,
улица Ленинградская,
владение 39,
Химки Бизнес Парк,
Здание II, 4 этаж.

Serbia

Domel d.o.o.
Autoput za Novi Sad b.b.
11080 Beograd
Phone: (+381) 11 2772 204
miroslav.fejina@domel.co.yu

Singapore

Hy-Ray PRIVATE LIMITED
40 Jalan Pemimpin
#02-08 Tat Ann Building
Singapore 577185
Phone: (+65) 6253 2277
shiyang@hyray.com.sg

Slovak Republic

Husqvarna Česko s.r.o.
T - L s.r.o.
Fedinová 6-8
851 01 Bratislava
Bezplatná infolinka: 800 154 044
servis@sk.husqvarna.com

Slovenia

GARDENA d.o.o.
Brodišče 15
1236 Trzin
Phone: (+386) 1 580 93 32
servis@gardena.si

South Africa

GARDENA
South Africa (Pty.) Ltd.
P.O. Box 11534
Vorna Valley 1686
Phone: (+27) 11 315 02 23
sales@gardena.co.za

Spain

Husqvarna España S.A.
C/ Basauri, nº 6
La Florida
28023 Madrid
Phone: (+34) 91 708 05 00
atencioncliente@gardena.es

Sweden

Husqvarna AB
S-561 82 Huskvarna
info@gardena.se

Switzerland / Schweiz

Husqvarna Schweiz AG
Consumer Products
Industriestrasse 10
5506 Mägenwil
Phone: (+41) (0) 848 800 464
info@gardena.ch

Turkey

GARDENA Dost Diş Ticaret
Müessesilik A.Ş.
Sanayi Cad. Adil Sokak
No: 1/B Kartal
34873 Istanbul
Phone: (+90) 216 38 93 939
info@gardena-dost.com.tr

Ukraine / Україна

ТОВ «Хусварна Україна»
вул. Васильківська, 34,
офіс 204-г
03022, Київ
Тел. (+38) 044 498 39 02
info@gardena.ua

1860-28.960.03/0411

© GARDENA
Manufacturing GmbH
D-89070 Ulm
http://www.gardena.com