

HighCut 48-Li Art. 8882

- D Betriebsanleitung**  
Accu-Heckenschere
- GB Operating Instructions**  
Cordless Hedge Trimmer
- F Mode d'emploi**  
Taille-haies sur Accu
- NL Instructies voor gebruik**  
Accu-heggschaar
- S Bruksanvisning**  
Accu Häcksax
- DK Brugsanvisning**  
Accu hækkeklipper
- FIN Käyttöohje**  
Akkukäyttöinen aitaleikkuri
- N Bruksanvisning**  
Accu Hekksaks
- I Istruzioni per l'uso**  
Tagliasiepi a batteria
- E Manual de instrucciones**  
Recortasetos con Accu
- P Instruções de utilização**  
Corta sebes com acumulador
- PL Instrukcja obsługi**  
Akumulatorowe nożyce do żywopłotów
- H Használati utasítás**  
Akkumulátoros sövénynyíró
- CZ Návod k použití**  
Akumulátorové nůžky na živý plot
- SK Návod na použitie**  
Akumulátorové nožnice na živý plot

- GR Οδηγίες χρήσεως**  
Μπορντουροψάλιδο μπαταρίας
- RUS Инструкция по эксплуатации**  
Электрические кусторезы
- SLO Navodilo za uporabo**  
Akumulatorske škarje za živo mejo
- HR Upute za uporabu**  
Škare za živicu s akumulatorom
- SRB Uputstvo za rad**  
**BIH** Baterijske makaze za živicu
- UA Інструкція з експлуатації**  
Акумуляторний садовий секатор
- RO Instrucțiuni de utilizare**  
Trimmer de gard viu cu acumulator
- TR Kullanım Klavuzu**  
Akülü Çit Budayıcısı
- BG Инструкция за експлоатация**  
Accu Ножица за жив плет
- AL Manual përdorimi**  
Gërshërë gardhishtesh me akumulator
- EST Kasutusjuhend**  
Akuga hekilõikur
- LT Eksploatavimo instrukcija**  
Akumuliatorinės gyvatvorių žirkklės
- LV Lietošanas instrukcija**  
Accu dzīvžoga šķēres

# Corta sebes accu HighCut 48-Li GARDENA



Tradução do manual de instruções original em alemão.

Leia atentamente as instruções de utilização e respeite as respectivas indicações. Informe-se, através destas instruções de utilização, sobre o produto, a sua utilização correcta e as regras de segurança.



Por motivos de segurança, este produto não deve ser utilizado por crianças e jovens com idade inferior a 16 anos, nem por pessoas que não estejam familiarizadas com estas instruções de utilização. As pessoas com reduzidas capacidades físicas ou mentais só podem utilizar o produto, se forem supervisionadas ou instruídas por uma pessoa responsável.

→ Guarde cuidadosamente estas instruções de utilização.

## Índice

1. Campo de aplicação do seu corta sebes accu GARDENA	103
2. Indicações de segurança	103
3. Montagem	106
4. Colocação em funcionamento	106
5. Operação	107
6. Colocação fora de serviço	109
7. Manutenção	109
8. Reparação de avarias	110
9. Acessórios disponíveis	111
10. Características técnicas	111
11. Assistência / Garantia	112

## 1. Campo de aplicação do seu corta sebes accu GARDENA

### Utilização adequada:

O corta sebes accu GARDENA é adequado para cortar sebes, pequenos arbustos, sub-arbustos e plantas rasteiras em jardins de casa e de lazer privados.

O cumprimento deste Manual de Instruções é uma condição prévia para a utilização correcta do corta-sebes.

### A observar



**ATENÇÃO! Ferimentos!**  
O corta-sebes não deve ser utilizado para cortar relva / pontas de relva nem para triturar para fazer compostos.

## 2. Indicações de segurança



Se não for utilizada com cuidado esta máquina pode ser perigosa e causar lesões graves ao operador ou a terceiros pelo que os avisos e instruções de segurança deverão ser seguidos rigorosamente. Só assim assegurará condições razoáveis de segurança e eficiência no uso deste aparador de relva. O operador é responsável pela observância dos avisos e instruções contidos neste manual e na própria máquina.

### Explicação dos Símbolos do Seu Produto.



**ATENÇÃO!**



Leia as instruções do utilizador cuidadosamente para ter a certeza de que compreende todos os controlos e a sua função.



Retirar a bateria antes da limpeza e manutenção.



Não exponha à chuva. Não deixe o aparelho ao ar livre enquanto estiver a chover.



Recomenda-se o uso de protecção visual e auditiva.

## Advertências gerais de segurança para ferramentas eléctricas



**ADVERTÊNCIA !** Leia todas as advertências de segurança e instruções. O incumprimento das advertências e instruções pode resultar em choque eléctrico, incêndio e/ou lesões graves.

### Guarde todas as advertências e instruções para referência futura.

O termo “ferramenta eléctrica” nas advertências refere-se à sua ferramenta eléctrica ligada à rede eléctrica (com cabo) ou ferramenta eléctrica com bateria (sem cabo).

#### 1) Segurança na área de trabalho

- Mantenha a área de trabalho limpa e bem iluminada. Áreas desarrumadas ou escuras facilitam a ocorrência de acidentes.
- Não utilize ferramentas eléctricas em atmosferas explosivas, na presença de líquidos, gases ou pó inflamáveis. As ferramentas eléctricas criam faíscas que podem incendiar o pó ou os gases.
- Mantenha crianças e outras pessoas afastadas enquanto estiver a utilizar uma ferramenta eléctrica. As distrações podem levar a que perca o controlo.

#### 2) Segurança eléctrica

- As fichas das ferramentas eléctricas devem ser compatíveis com a tomada. Nunca modifique a tomada de forma alguma. Não utilize quaisquer fichas adaptadoras com ferramentas eléctricas ligadas à terra (com fio de terra). O uso de fichas inalteradas e tomadas adequadas reduzirá o risco de choque eléctrico.
- Evite o contacto do corpo com superfícies ligadas à terra ou à massa, como tubos, radiadores, fogões e frigoríficos. Há um maior risco de choque eléctrico se o seu corpo estiver ligado à terra ou à massa.
- Não exponha as ferramentas eléctricas a chuva ou condições de humidade. A entrada de água numa ferramenta eléctrica aumentará o risco de choque eléctrico.
- Não force o cabo. Nunca utilize o cabo para transportar, puxar ou desligar a ferramenta eléctrica da tomada. Mantenha o cabo afastado de calor, óleo, arestas afiadas ou peças móveis. Cabos danificados ou emaranhados aumentam o risco de choque eléctrico.
- Ao utilizar uma ferramenta eléctrica ao ar livre, utilize uma extensão adequada para uso exterior. Utilizar um cabo adequado para uso exterior reduz o risco de choque eléctrico.
- Se a utilização da ferramenta eléctrica num local húmido for inevitável, utilize uma fonte de alimentação protegida com disjuntor diferencial. A utilização de um disjuntor diferencial reduz o risco de choque eléctrico.

#### 3) Segurança pessoal

- Mantenha-se alerta, esteja atento a que está a fazer e empregue senso comum ao utilizar uma ferramenta eléctrica. Não utilize uma ferramenta eléctrica quando estiver cansado ou sob o efeito de drogas, álcool ou medicação. Um momento de desatenção ao utilizar uma ferramenta eléctrica pode resultar em lesões pessoais graves.
- Utilize equipamento de protecção pessoal. Use sempre protecção para os olhos. Quando utilizado para as condições adequadas, o equipamento de pro-

tecção, nomeadamente máscaras de poeira, calçado de segurança com sola antiderrapante, capacete de segurança, ou protecção auditiva reduzirá o risco de lesões pessoais.

- Evite o arranque acidental. Certifique-se de que o interruptor está desligado antes de ligar a ferramenta à alimentação e/ou bateria, pegar na ferramenta ou transportá-la. Transportar ferramentas eléctricas com o dedo no interruptor ou ligar ferramentas eléctricas que tenham o interruptor ligado facilita a ocorrência de acidentes.
  - Remova qualquer chave de ajuste antes de ligar a ferramenta eléctrica. Uma chave que fique ligada a uma parte rotativa da ferramenta eléctrica pode resultar em lesões pessoais.
  - Não se incline em demasia. Mantenha-se sempre bem equilibrado e apoiado. Tal permite um melhor controlo da ferramenta eléctrica em situações inesperadas.
  - Use vestuário adequado. Não use vestuário largo ou objectos de adorno pessoal. Mantenha o cabelo, roupa e luvas afastados de peças móveis. Roupa larga, objectos de adorno ou cabelo comprido podem ficar presos nas peças móveis.
  - Se forem fornecidos dispositivos para a ligação de equipamentos de extracção e recolha de poeiras, certifique-se de que estão ligados e são utilizados de forma adequada. A utilização de dispositivos de recolha de poeiras pode reduzir perigos relacionados com poeiras.
- #### 4) Utilização e manutenção de ferramentas eléctricas
- Não force a ferramenta eléctrica. Utilize a ferramenta eléctrica correcta para a sua aplicação. A ferramenta eléctrica correcta terá um desempenho melhor e mais seguro se funcionar ao ritmo para o qual foi concebida.
  - Não utilize a ferramenta eléctrica se o interruptor não a ligar nem desligar. Qualquer ferramenta eléctrica que não possa ser controlada com o interruptor é perigosa e deve ser reparada.
  - Desligue a ficha da alimentação e/ou a bateria da ferramenta eléctrica antes de fazer qualquer ajuste, mudar acessórios, ou armazenar as ferramentas eléctricas. Estas medidas de segurança preventivas reduzem o risco de ligar a ferramenta eléctrica acidentalmente.
  - Armazene as ferramentas eléctricas que não estejam a ser usadas fora do alcance de crianças e não permita que pessoas que não estejam familiarizadas com a ferramenta eléctrica ou estas instruções as utilizem. As ferramentas eléctricas são perigosas nas mãos de utilizadores inexperientes.
  - Conserve as ferramentas eléctricas em bom estado. Verifique se existem peças móveis mal reguladas ou presas, peças danificadas e qualquer outro problema que possa afectar o funcionamento da ferramenta eléctrica. Se a ferramenta eléctrica estiver danificada, mande-a reparar antes de utilizar. Muitos acidentes são provocados por falta de manutenção das ferramentas eléctricas.
  - Mantenha as ferramentas de corte afiadas e limpas. Ferramentas de corte em bom estado com gumes afiados têm uma menor probabilidade de prender e são mais fáceis de controlar.

g) Utilize a ferramenta eléctrica, acessórios e ferramentas de corte etc. de acordo com estas instruções, tendo em conta as condições de trabalho e o trabalho a realizar. A utilização da ferramenta eléctrica em operações para as quais não foi concebida pode resultar numa situação perigosa.

#### **5. Utilização e tratamento da ferramenta eléctrica**

a) Carregue as baterias apenas em carregadores recomendados pelo fabricante. Se um carregador indicado para um determinado tipo de baterias for utilizado com outro tipo de baterias há perigo de incêndio.

b) Utilize apenas as baterias indicadas nos aparelhos eléctricos. A utilização de outras baterias pode conduzir a lesões e perigo de incêndio.

c) Mantenha as baterias não utilizadas afastadas de cliques, moedas, tesouras, pregos, parafusos ou outros pequenos objectos de metal que possam servir de ponte nos contactos. Um curto-circuito entre os contactos da bateria pode provocar queimaduras ou um incêndio.

d) Uma má utilização pode fazer com que as baterias percam líquidos. Evite o contacto. Se entrar em contacto com água, limpe. Se o líquido entrar em contacto com os olhos, procure imediatamente ajuda médica. O líquido saído das baterias pode provocar irritações cutâneas ou queimaduras.

#### **6. Assistência**

a) A ferramenta eléctrica só deve ser reparada por pessoal técnico qualificado e só com peças de substituição originais. Só assim se assegura a segurança do aparelho.

#### **Corta-sebes – Regras de segurança:**

- Mantenha todas as partes do corpo afastadas da lâmina de corte. Não remova o material cortado nem segure no material a cortar quando as lâminas estiverem em movimento. Certifique-se de que o interruptor está desligado ao remover o material encravado. Um momento de desatenção enquanto utiliza o corta-sebes pode resultar em lesões pessoais graves.

- Transporte o corta-sebes pela pega com a lâmina de corte parada. Ao transportar ou guardar o corta-sebes, coloque sempre a cobertura do dispositivo de corte. O manuseamento adequado do corta-sebes reduzirá possíveis lesões pessoais provocadas pelas lâminas de corte.

- Pegue na ferramenta eléctrica pelos punhos isolados, uma vez que a lâmina de corte pode entrar em contacto com cabos de alimentação ocultos.

*O contacto da lâmina de corte com um condutor de tensão pode colocar componentes do aparelho sob tensão, provocando um choque eléctrico.*

#### **Recomendações de segurança adicionais**

##### **Em geral**

Use o corta-sebes apenas para as funções e do modo descritos neste manual.

O operador ou utente é responsável por acidentes que ocorram a outras pessoas na sua propriedade.

Preste especial atenção ao perigo que pode representar para terceiros o aumento do seu raio de trabalho ao utilizar a extensão telescópica.

##### **Electricidade**

Utilize apenas uma tensão de alimentação de Ca como está indicado no rótulo das especificações do produto.

Em circunstância alguma deve ligar uma terra a qualquer parte do produto.

#### **Segurança pessoal**

Use sempre vestuário apropriado, luvas e sapatos robustos.

Inspeccione minuciosamente a área onde o corta-sebes irá ser usado e remova todos os arames ou outros objectos alheios.

Todos os trabalhos de ajuste (rodar a unidade de lâminas, inclinar a cabeça de corte, alterar o comprimento do tubo telescópico) têm de ser executados com a cobertura de protecção colocada e o corta-sebes não pode ser apoiada sobre a lâmina.

Antes de utilizar a máquina, e após qualquer choque, verifique se há sinais de desgaste ou danos e repare-os se for necessário.

Antes de utilizar o corta sebes, coloque sempre a protecção manual fornecida junto. Certifique-se de que resguardo para as mãos fornecido é instalado antes de usar o corta sebes. Nunca tente usar um corta-sebes incompleto ou um com alterações não autorizadas.

#### **Utilização e manutenção de ferramentas eléctricas**

Saiba como parar o corta-sebes rapidamente numa emergência.

Nunca pegue no corta-sebes pelo resguardo.

Não utilize o corta sebes se os dispositivos de protecção (protecção manual, disparo de duas mãos, cobertura de protecção, paragem rápida da lâmina) estiverem danificados.

Não utilize escadas de mão enquanto estiver a usar um corta-sebes.

Retirar a bateria:

- antes de deixar a máquina sozinha por algum tempo;
- antes de retirar algum objecto que estrova;
- antes de verificar, limpar ou manejar as peças eléctricas.
- se bater num objecto. Não volte a usar o corta-sebes antes de se certificar que está em boas condições de segurança;
- se a máquina de cortar a relva começar a vibrar de modo invulgar. Verifique imediatamente. Uma vibração excessiva pode provocar ferimentos.
- antes de o passar a outra pessoa.

#### **Guardar e Manter**



#### **PERIGO DE LESÃO !**

**Não tocar nas lâminas.**

→ No final dos trabalhos ou em caso de interrupção dos mesmos, puxar a cobertura de protecção.

Mantenha todos os parafusos, cavilhas e porcas bem apertadas para que a máquina fique em boas condições de segurança.

#### **Segurança da bateria**



#### **PERIGO DE INCÊNDIO !**

→ Nunca carregar as baterias num ambiente com ácidos e materiais facilmente inflamáveis.

## PERIGO DE EXPLOSÃO !

→ **Proteger a bateria do calor e do fogo. Não guardar junto a aquecedores nem deixar exposto à luz do Sol por períodos prolongados.**

 **Não utilizar o carregador ao ar livre.**

→ **Nunca exponha o carregador à humidade nem o coloque em zonas molhadas.**

Utilizar a bateria apenas a uma temperatura ambiente entre -10 °C e +45 °C.

O cabo de carga tem de ser verificado regularmente quanto a sinais de danos e envelhecimento (fissuras) e só pode ser utilizado em perfeitas condições.

O carregador fornecido só pode ser utilizado para carregar as baterias fornecidas.

Este carregador não é adequado para carregar baterias não recarregáveis (perigo de incêndio).

O corta-sebes não deve ser utilizado durante o carregamento.

After charging, disconnect the charger from the mains.

As baterias só devem ser carregadas entre 10 °C e 45 °C. Se se verificar um esforço grande da bateria, deixá-la arrefecer primeiro.

### **Armazenamento**

O corta-sebes não deve ser armazenado exposto à luz do Sol directa.

Não armazenar o corta-sebes em locais com electricidade estática.

## 3. Montagem

### **Montar a protecção manual:**

Para montar a protecção manual (5), o corta-sebes tem de ser mudado da posição de embalagem **A** para a posição de trabalho **C**.

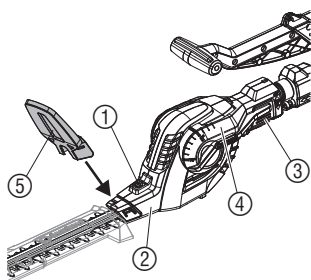

**A** Manter premida a tecla (1) e inclinar a cabeça oscilante (2) 90° (ver em 5. Operação “Inclinar cabeça oscilante”).

**B** Manter premida a tecla (3) e rodar a unidade de lâminas (4) para a posição 0° (ver 5. Operação “Rodar a unidade de lâminas 90°”).

**C** Manter premida a tecla (1) e inclinar a cabeça oscilante (2) para 0°.

→ Empurrar a protecção manual (5) para a cabeça oscilante (2) até os encaixes engatarem.

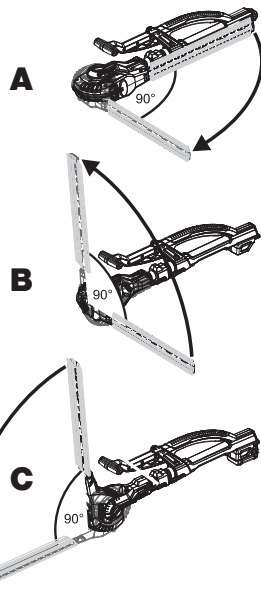

## 4. Colocação em funcionamento

### **Charging the battery:**



### **WARNING !**

**Overvoltage damages batteries and the battery charger.**

→ **Ensure the correct mains voltage.**

Antes da primeira utilização, a bateria parcialmente carregada tem de ser carregada por completo.

Duração do processo de carga (com bateria descarregada), ver capítulo 10. Características técnicas.

A bateria de íão de lítio pode ser carregada em qualquer estado de carga, podendo o processo de carga ser interrompido a qualquer momento, sem danificar a bateria (sem efeito de memória). Para que a bateria totalmente carregada não se descarregue através do carregador, desligar a bateria do carregador após a carga.

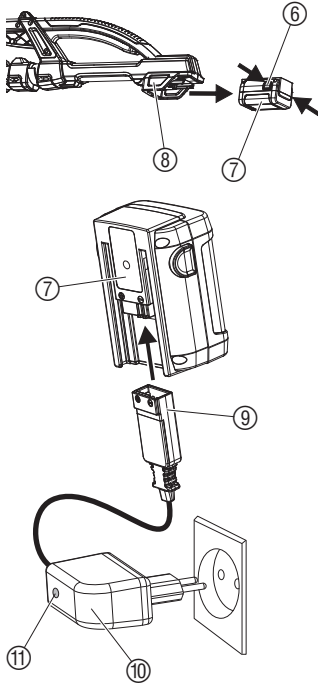

1. Pressionar as duas teclas de bloqueio ⑥ e retirar a bateria ⑦ do receptáculo ⑧ segurando pela pega.
2. Inserir a ficha do cabo de carga ⑨ na bateria ⑦.
3. Ligar o carregador ⑩ a uma tomada.

**A lâmpada de controlo de carga ⑪ acende-se a vermelho: a bateria está a ser carregada.**

**A lâmpada de controlo de carga ⑪ acende-se a verde: a bateria está carregada.**

(Duração do processo de carga, ver capítulo 10. Características técnicas.)

4. Primeiro, desconectar a ficha do cabo de carga ⑨ da bateria ⑦ e, em seguida, desligar o carregador ⑩ da corrente.
5. Empurrar a bateria ⑦ pela pega para o receptáculo ⑧.

#### Evitar descargas profundas:

O corta-sebes não deve funcionar até a lâmina parar completamente (até a bateria ter uma descarga profunda), pois isso encurta a duração da bateria.

→ Quando o corta-sebes começar falhar visivelmente, carregar a bateria.

Se a bateria tiver uma descarga completa, o LED pisca no início do carregamento. Se o LED continuar a piscar ao fim de uma hora, há uma avaria (ver capítulo 8. Reparação de avarias).

## 5. Operação

### Posições de trabalho:

O corta-sebes pode funcionar em 4 posições de trabalho.

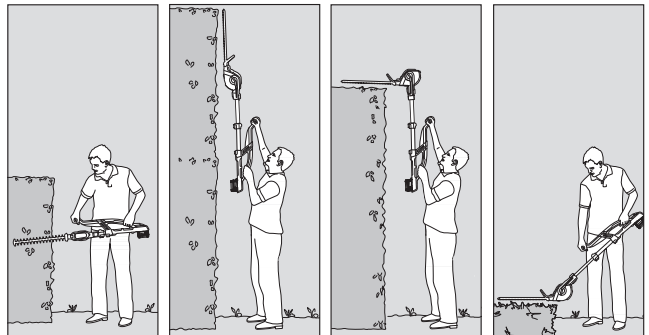

**Corte lateral:**  
Unidade de lâminas rodada a 90°.

**Corte em altura na vertical:**  
Tubo telescópico estendido.

**Corte em altura na horizontal:**  
Cabeça de corte inclinada 75°, tubo telescópico estendido.

**Corte baixo:**  
Cabeça de corte inclinada -45°, tubo telescópico estendido.

### Rodar a unidade de lâminas a 90°:

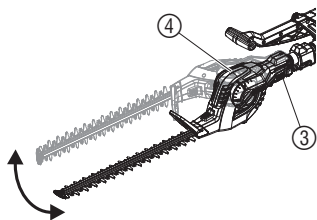

Para o corte lateral é possível rodar a unidade de lâminas a 90°. A unidade de lâminas ④ pode ser rodada para a direita ou para a esquerda, respectivamente para dextros e canhotos.

1. Retirar a bateria do punho (ver 4. Colocação em funcionamento).
2. Manter premida a tecla ③.
3. Rodar a unidade das lâminas ④ a 90° no sentido pretendido, até a tecla ③ encaixar.



→ Verifique o fecho do bloqueio!

4. Colocar a bateria no punho (ver 4. Colocação em funcionamento).

Um dispositivo de segurança impede o arranque do corta-sebes se a tecla ③ estiver premida, ou se não estiver encaixada a 0° ou a 90° graus.

### Inclinar cabeça oscilante:

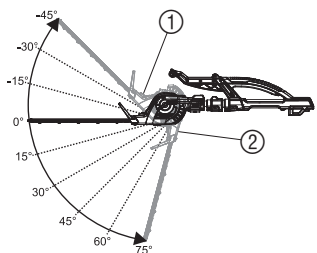

Para o corte em altura e o corte baixo, a cabeça oscilante ② pode ser inclinada entre 15° e 75° em incrementos de 15°.

1. Retirar a bateria do punho (ver 4. Colocação em funcionamento).
2. Manter premida a tecla ①.
3. Inclinare a cabeça oscilante ② para a posição pretendida.
4. Soltar a tecla ① e deixar engatar.
5. Colocar a bateria no punho (ver 4. Colocação em funcionamento).

Um dispositivo de segurança impede o arranque do corta-sebes se a tecla ① estiver premida ou se não estiver encaixada, ou se estiver inclinada mais de -45° (posição na embalagem).

### Estender o tubo telescópico:

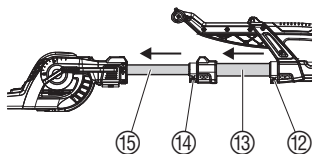

O tubo telescópico ⑬ / ⑮ pode ser estendido em 2 incrementos até 62 cm para cortes altos e cortes baixos.

1. Retirar a bateria do punho (ver 4. Colocação em funcionamento).
2. Abrir a alavanca de aperto ⑫, estender o tubo telescópico inferior ⑬ até ao comprimento pretendido e fechar novamente a alavanca de aperto ⑫.
3. Abrir a alavanca de aperto ⑭, estender o tubo telescópico superior ⑮ até ao comprimento pretendido e fechar novamente a alavanca de aperto ⑭.
4. Colocar a bateria no punho (ver 4. Colocação em funcionamento).

### Ligar o corta-sebes:

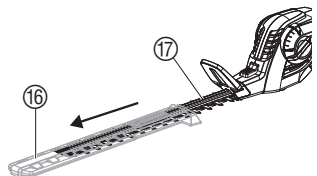

#### PERIGO! Lesões no corpo!

Lesão por corte, se o corta-sebes não se desligar automaticamente.

→ Nunca pontear os dispositivos de segurança (ligando, por exemplo o botão de arranque).

#### Ligar o corta-sebes:

O corta-sebes está equipado com um circuito de segurança de conexão a 2 mãos (2 botões de arranque), para evitar uma reconexão inadvertida.

1. Colocar a bateria no punho (ver 4. Colocação em funcionamento).
2. Retirar a cobertura de protecção ⑯.



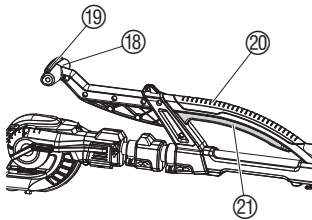

3. Agarrar o punho de guia 18 com uma mão e pressionar o botão de arranque 19.
4. Agarrar a pega 20 com a outra mão e pressionar o botão de arranque 21.

*O corta-sebes liga-se.*

#### **Desligar o corta-sebes:**

1. Soltar os dois botões de arranque 19 / 21.
2. Puxar a cobertura de protecção 16 para a lâmina 17.
3. Retirar a bateria do punho (ver 4. Colocação em funcionamento).

## 6. Colocação fora de serviço

### **Armazenar:**

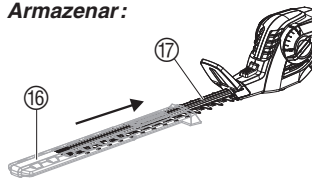

O local de armazenagem deve estar fora do alcance das crianças.

1. Retirar a bateria (ver capítulo 4. Colocação em funcionamento).
2. Limpar o corta-sebes (consultar ponto 7. Manutenção) e puxar a cobertura de protecção 16 para a lâmina 17.
3. Armazenar o corta-sebes num local seco, protegido contra geada.

### **Eliminação:**

(segundo RL2002/96/CE)



Não deve ser depositado no lixo doméstico normal, deve ser entregue a profissionais.

→ Importante: Elimine o aparelho no ponto de recolha municipal.

### **Eliminação de baterias:**



A bateria de lítio da GARDENA contém células de íões de lítio que não devem ser eliminadas com o lixo doméstico no final da respectiva vida útil.

#### **Importante para Portugal:**

A eliminação profissional é da responsabilidade do seu agente GARDENA ou dos serviços de recolha de lixo municipais.

1. Descarregue totalmente a bateria Li-Ion.
2. Elimine a bateria Li-Ion segundo as normas.

## 7. Manutenção

### **Limpar o corta-sebes:**

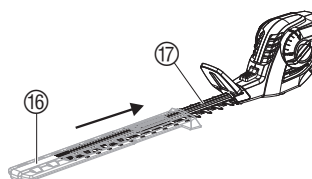

#### **PERIGO! Lesões no corpo!**

Lesão por corte, se o corta-sebes se ligar inadvertidamente.

→ Antes da manutenção, retirar a bateria (ver 4. Colocação em funcionamento) e puxar a cobertura de protecção 16 para a lâmina 17.



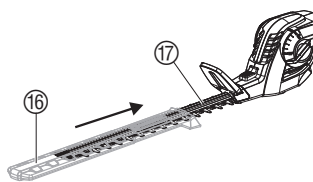

### ATENÇÃO ! Danos no corta-sebes !

→ Não limpar o corta-sebes debaixo de água corrente nem com alta pressão.

1. Limpar o corta-sebes com um pano húmido.
2. Olear a lâmina 17 com um óleo de baixa viscosidade (por exemplo, óleo GARDENA art. n.º 2366). Evitar o contacto com peças de plástico and wear gloves.

## 8. Reparação de avarias

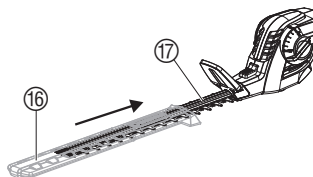

### PERIGO ! Lesões no corpo !

Lesão por corte, se o corta-sebes se ligar inadvertidamente.

→ Antes de se eliminarem as avarias, retirar a bateria (ver 4. Colocação em funcionamento) e puxar a cobertura de protecção 16 para a lâmina 17.

Avaria	Causa possível	Solução
<b>O corta-sebes não funciona</b>	Bateria vazia.	→ Carregar a bateria (ver capítulo 4. Colocação em funcionamento).
	A bateria não está correctamente colocada no punho.	→ Colocar a bateria no punho de forma a encaixar as teclas de bloqueio.
	A unidade de lâminas, ao rodar, não engatou nos 0° ou 90°.	→ Engatar a unidade de lâminas nos 0° ou 90°, rodando-a.
<b>O corta sebes não arranca / apenas por pouco tempo</b>	A cabeça oscilante, ao inclinar, não ficou engatada entre os 75° e os -45°.	Engatar a cabeça oscilante entre os 75° e os -45°, inclinando-a.
	O corta sebes está sobreaquecido.	Deixar arrefecer o corta sebes por 30 segundos.
<b>Corte impreciso</b>	Lâmina gasta ou danificada.	→ Solicitar ao serviço de assistência GARDENA a substituição da lâmina.
<b>A lâmpada de controlo de carga não se acende</b>	Carregador ou cabo de carga mal encaixados.	→ Colocar correctamente o carregador e cabo de carga.
<b>A lâmpada de controlo de carga acende-se durante mais de 1 hora</b>	Existe uma avaria.	→ Retirar e colocar novamente o cabo de carga. <i>A avaria é eliminada.</i>
<b>A bateria já não carrega</b>	A bateria está avariada.	→ Trocar a bateria (Art.º n.º 8835 / 8839).
	Só pode ser utilizada um acumulador de substituição 18 V GARDENA (Art.º n.º 8835 / 8839) original. Pode obtê-la através do agente GARDENA ou directamente através do serviço de assistência GARDENA.	
<b>Telescopagem desliza, apesar de a(s) alavanca(s) de aperto estar(em) apertada(s)</b>	Porca(s) da(s) alavanca(s) de aperto solta(s).	→ Reapertar porca(s) da(s) alavanca(s) de aperto com uma chave de 10.



No caso de outras avarias, contacte o serviço de assistência GARDENA.  
As reparações podem ser executadas somente por serviços de assistência GARDENA ou por comerciantes autorizados.

## 9. Acessórios disponíveis

<b>Acumulador de substituição Li-ion 18 V GARDENA</b>	Bateria para prolongamento do tempo de funcionamento ou para substituição com 1,6 Ah (aprox. 60 min.) / 2,6 Ah (aprox. 100 min.)	<b>Art.º n.º 8839 / Art.º n.º 8835</b>
<b>Carregador rápido GARDENA</b>	Carrega as baterias até 3 vezes mais rapidamente.	<b>Art.º n.º 8831</b>
<b>Óleo de protecção GARDENA</b>	Prolonga a vida útil da lâmina.	<b>Art.º n.º 2366</b>

## 10. Características técnicas

<b>HighCut 48-Li (Art.º n.º 8882)</b>	
<b>Numero de cursos</b>	2.300 / min.
<b>Comprimento da lâmina</b>	48 cm
<b>Abertura da lâmina</b>	16 mm
<b>Extensão do tubo telescópico</b>	0 – 62 cm
<b>Peso incluindo bateria</b>	4,6 kg
<b>Consoante o local de trabalho</b>	
<b>Nível de pressão sonora <math>L_{pA}</math> 1)</b>	77 dB (A)
<b>Incerteza <math>K_{pA}</math></b>	3 dB (A)
<b>Valor de emissão de ruído <math>L_{WA}</math> 2)</b>	medido 88 dB (A) / garantido 90 dB (A)
<b>Vibração mão braço <math>a_{vhw}</math> 1)</b>	< 2,5 m/s <sup>2</sup>
<b>Bateria</b>	lões de lítio (18 V)
<b>Capacidade da bateria</b>	1,6 Ah
<b>Tempo de carga da bateria</b>	ca. 3 h
<b>Duração do funcionamento em vazio</b>	aprox. 60 min. (com bateria cheia)
<b>Carregador</b>	
<b>Tensão de rede</b>	230 V / 50 Hz
<b>Corrente nominal de saída</b>	600 mA
<b>Tensão máxima de saída</b>	21 V (DC)

Processo de medição de acordo com 1) EN 774 2) RL2000/14/CE. O valor de emissão de oscilação indicado foi medido segundo um processo de medição normalizado e pode ser utilizado para a comparação de uma ferramenta eléctrica com uma outra. Também pode ser utilizado para uma avaliação da intermitência a efectuar. O valor de emissão de oscilação pode diferir durante a utilização efectiva da ferramenta eléctrica.

## 11. Assistência / Garantia

---

Os trabalhos de assistência executados sob garantia são gratuitos.

A GARDENA garante este produto durante 2 anos (a contar da data de aquisição). Esta garantia cobre essencialmente todos os defeitos do aparelho que se provem ser devido ao material ou falhas de fabrico. Dentro da garantia nós trocaremos ou repararemos o aparelho gratuitamente se as seguintes condições tiverem sido cumpridas:

- O aparelho foi utilizado de uma forma correcta e segundo os conselhos do manual de instruções.
- Nunca o proprietário, nem um terceiro, estranho aos serviços GARDENA, tentou reparar o aparelho.

As peças de desgaste da lâmina e do accionamento excêntrico não estão cobertas pela garantia.

Esta garantia do fabricante não afecta as existentes queixas de garantia contra o agente / vendedor.

Em caso de avaria deverá enviar o aparelho defeituoso, junto com o talão de compra e uma descrição da avaria, para a morada indicada no verso.

## **D Produkthaftung**

Wir weisen ausdrücklich darauf hin, dass wir nach dem Produkthaftungsgesetz nicht für durch unsere Geräte hervorgerufene Schäden einzustehen haben, sofern diese durch unsachgemäße Reparatur verursacht oder bei einem Teileaustausch nicht unsere Original GARDENA Teile oder von uns freigegebene Teile verwendet werden und die Reparatur nicht vom GARDENA Service oder dem autorisierten Fachmann durchgeführt wird. Entsprechendes gilt für Ergänzungsstücke und Zubehör.

## **GB Product Liability**

We expressly point out that, in accordance with the product liability law, we are not liable for any damage caused by our units if it is due to improper repair or if parts exchanged are not original GARDENA parts or parts approved by us, and, if the repairs were not carried out by a GARDENA Service Centre or an authorised specialist. The same applies to spare parts and accessories.

## **F Responsabilité**

Nous vous signalons expressément que GARDENA n'est pas responsable des dommages causés par ses appareils, dans la mesure où ces dommages seraient causés suite à une réparation non conforme, dans la mesure où, lors d'un échange de pièces, les pièces d'origine GARDENA n'auraient pas été utilisées, ou si la réparation n'a pas été effectuée par le Service Après-Vente GARDENA ou l'un des Centres SAV agréés GARDENA. Ceci est également valable pour tout ajout de pièces et d'accessoires autres que ceux préconisés par GARDENA.

## **NL Productaansprakelijkheid**

Wij wijzen er nadrukkelijk op, dat wij op grond van de wet aansprakelijkheid voor producten niet aansprakelijk zijn voor schade ontstaan door onze apparaten, indien deze door onvakkundige reparatie veroorzaakt zijn, of er bij het uitwisselen van onderdelen geen gebruik gemaakt werd van onze originele GARDENA onderdelen of door ons vrigegeven onderdelen en de reparatie niet door de GARDENA technische dienst of de bevoegde vakman uitgevoerd werd. Ditzelfde geldt voor extra-onderdelen en accessoires.

## **S Produktansvar**

Tillverkaren är inte ansvarig för skada som orsakats av produkten om skadan beror på att produkten har reparerats felaktigt eller om, vid reparation eller utbyte, andra än Original GARDENA reservdelar har använts. Samma sak gäller för kompletteringsdelar och tillbehör.

## **DK Produktansvar**

Vi gør udtrykkeligt opmærksom på at i henhold til produktansvarsloven er vi ikke ansvarlige for skader forårsaget af vores udstyr, hvis det skyldes uautoriserede reparationer eller hvis dele er skiftet ud og der ikke er anvendt originale GARDENA dele eller dele godkendt af os, eller hvis reparationerne ikke er udført af GARDENA-service eller en autoriseret fagmand. Det samme gælder for ekstra udstyr og tilbehør.

## **FIN Tuotevastuu**

Korostamme nimenomaan, että tuotevastuulain nojalla emme ole vastuussa laitteistamme johtuneista vahingoista, mikäli nämä ovat aiheutuneet epäasianmukaisesta korjauksesta tai osia vaihdettaessa ei ole käytetty alkuperäisiä GARDENA- varaosia tai hyväksymämme osia ja korjauksen on suorittanut muu kuin GARDENA -huoltokeskus tai valtuuttamamme ammattihenkilö. Tämä pätee myös lisäosiin ja lisävarusteisiin.

## **I Responsabilità del prodotto**

Si rende espressamente noto che, conformemente alla legislazione sulla responsabilità del prodotto, non si risponde di danni causati da nostri articoli se originati da riparazioni eseguite non correttamente o da sostituzioni di parti effettuate con materiale non originale GARDENA o comunque da noi non approvato e, in ogni caso, qualora l'intervento non venga eseguito da un centro assistenza GARDENA o da personale specializzato autorizzato. Lo stesso vale per le parti complementari e gli accessori.

## **E Responsabilidad de productos**

Advertimos que conforme a la ley de responsabilidad de productos no nos responsabilizamos de daños causados por nuestros aparatos, siempre y cuando dichos daños hayan sido originados por arreglos o reparaciones indebidas, por recambios con piezas que no sean piezas originales GARDENA o bien piezas autorizadas por nosotros, así como en aquellos casos en que la reparación no haya sido efectuada por un Servicio Técnico GARDENA o por un técnico autorizado. Lo mismo es aplicable para las piezas complementarias y accesorios.

## **P Responsabilidade sobre o produto**

Queremos salientar que segundo a lei da responsabilidade do fabricante, nós não nos responsabilizaremos por danos causados pelo nosso equipamento, quando estes ocorrerem em decorrência de reparações inadequadas ou da substituição de peças por peças não originais da GARDENA, ou peças não autorizadas. A responsabilidade tornar-se-à nula também depois de reparações realizadas por oficinas não autorizadas pela GARDENA. Esta restrição valerá também para peças adicionais e acessórios.

<p><b>D EG-Konformit�tserkl�ring</b></p> <p>Der Unterzeichnete Husqvarna AB, 561 82 Huskvarna, Sweden best�tigt, dass die nachfolgend bezeichneten Ger�te in der von uns in Verkehr gebrachten Ausf�hrung die Anforderungen der harmonisierten EU-Richtlinien, EU-Sicherheitsstandards und produktspezifischen Standards erf�llen. Bei einer nicht mit uns abgestimmten �nderung der Ger�te verliert diese Erkl�rung ihre G�ltigkeit.</p>	<p><b>H EU azonos�gi nyilatkozat</b></p> <p>Alulirott, Husqvarna AB, 561 82 Huskvarna, Sweden, igazolja, hogy az al�bb fels�rolt, �ltalunk forgalomba hozott term�kek megfelelnek az EU elv�r�soknak, EU biztons�gi norm�knak �s a term�kek specifikus szabv�nyoknak egyar�nt. A k�sz�l�k vel�nk nem egyeztetett v�ltoztat�sa eset�n ez a nyilatkozat �rv�ny�t veszti.</p>
<p><b>GB EU Declaration of Conformity</b></p> <p>The undersigned Husqvarna AB, 561 82 Huskvarna, Sweden, hereby certifies that, when leaving our factory, the units indicated below are in accordance with the harmonised EU guidelines, EU standards of safety and product specific standards. This certificate becomes void if the units are modified without our approval.</p>	<p><b>CZ ES Prohl�šení o shod�</b></p> <p>Ni�e podepsan� spole�nost Husqvarna AB, 561 82 Huskvarna, Sweden, potvrzuje, �e ni�e ozna�en� p�stroj v proveden�, kter� jsme uvedli na trh, splňuje po�adavky uveden� v harmonizov�n�ch sm�rnicech EU, v bezpe�nostních standardech EU a ve standardech pro dan� produkt. V p�r�pad� zm�ny p�stroje, kter� n�mi nebyla odsouhlasena, ztr�c� toto prohl�šení platnost.</p>
<p><b>F Certificat de conformit� aux directives europ�ennes</b></p> <p>Le constructeur, soussign� : Husqvarna AB, 561 82 Huskvarna, Sweden, d�clare qu'� la sortie de ses usines le mati�riel neuf design� ci-dessous �tait conforme aux prescriptions des directives europ�ennes �nonc�es ci-apr�s et conforme aux r�gles de s�curit� et autres r�gles qui lui sont applicables dans le cadre de l'Union europ�enne. Toute modification port�e sur ce produit sans l'accord express de Husqvarna supprime la validit� de ce certificat.</p>	<p><b>SK ES Vyhlasenie o zhode</b></p> <p>Dolu podpisan� spolo�nosť Husqvarna AB, 561 82 Huskvarna, Sweden, potvrdzuje, �e ďalej ozna�en� p�stroj vo vyhotoven� n�mi uvedenom do prev�dzky spĺňa po�adavky harmonizovan�ch smernic EU, bezpe�nostn�ch standardov EU a standardov špecifick�ch pre produkt. V p�r�pad� zmeny p�stroja, ktor� nebola n�mi odsulhasena, stráca toto vyhl�senie platnosť.</p>
<p><b>NL EU-overeenstemmingsverklaring</b></p> <p>Ondergetekende Husqvarna AB, 561 82 Huskvarna, Sweden, bevestigt, dat het volgende genoemde apparaat in de door ons in de handel gebrachte uitvoering voldoet aan de eis van, en in overeenstemming is met de EU-richtlijnen, de EU-veiligheidsstandaard en de voor het product specifieke standaard. Bij een niet met ons afgestemde verandering aan het apparaat verliest deze verklaring haar geldigheid.</p>	<p><b>GR Πιστοποητικό συμφωνίας ΕΚ</b></p> <p>Η υπογεγραμμένη: Husqvarna AB, 561 82 Huskvarna, Sweden πιστοποιεί ότι τα μηχανήματα που υποδεικνύονται κάτωθι, όταν φεύγουν από το εργοστάσιο, είναι κατασκευασμένα με τις οδηγίες της Ευρωπαϊκής Κοινοτήτας και τα Κοινοτικά πρότυπα ασφαλείας και προδιαγραφές.</p>
<p><b>S EU Tillverkarintyg</b></p> <p>Undertecknad firma Husqvarna AB, 561 82 Huskvarna, Sweden, intygar h�rmed att nedan n�mnda produkter �verensst�mmer med EU:s direktiv, EU:s s�kerhetsstandard och produktspecificationer. Detta intyg upph�r att g�lla om produkten �ndras utan v�rt tillst�nd.</p>	<p><b>SLO Izjava o skladnosti s pravili EU</b></p> <p>Podpisano podjetje, Husqvarna AB, 561 82 Huskvarna, Sweden, potrjuje, da v nadaljevanju navedena naprava v razli�ci, ki smo jo poslali na trg, izpolnjuje zahteve smernic EU, varnostnih standardov EU in standardov tovrstnih proizvodov. Izjava ne velja za spremembe na napravi, ki niso opravljene v soglasju z nami.</p>
<p><b>DK EU Overensstemmelse certificat</b></p> <p>Undertegnede Husqvarna AB, 561 82 Huskvarna, Sweden bekr�fter hermed, at enheder listet herunder, ved afsendelse fra fabrikken, er i overensstemmelse med harmoniserede EU retningslinier, EU sikkerhedsstandarder og produkt-specifikationsstandarder. Dette certificat tr�der ud af kraft hvis enhedeme er �ndret uden vor godkendelse.</p>	<p><b>RO UE - Certificat de conformitate</b></p> <p>Prin prezenta Husqvarna AB, 561 82 Huskvarna, Sweden, certifica faptul ca, in momentul in care produsele mentionate mai jos ies din fabrica sunt in concordanta cu directivele UE, standardele de siguranta UE si standardele specifice ale produsului UE. Acest certificat devine nul in cazul modificarii aparatului fara aprobarea noastra.</p>
<p><b>FIN EY-vaatimustenmukaisuusvakuutus</b></p> <p>Allerkijoitannut Husqvarna AB, 561 82 Huskvarna, Sweden vakuuttaa, ett� allainmainitut laitteet t�yttyv�t tehtaaltamme l�htess�n yhdenmukaistettujen EY-direktiivien, EY-turvallisuusstandardien ja tuotekohhtaisten standardien vaatimukset. Laitteisiin tehty muutokset, joista ei ole sovittu kanssamme, johtavat t�m�n vakuutuksen raukeamiseen.</p>	<p><b>BG EC-Дeклapация за съответствие</b></p> <p>Подписаната фирма Husqvarna AB, 561 82 Huskvarna, Sweden декларира, че описаните подолу уреди, пуснати в продажба съгласно нашата спецификация, изпълняват изискванията на хармонизираните ЕС-директиви, ЕС-стандарти за безопасност и специфичните производствени стандарти. При промяна на уреда, която не е съгласувана с нас, тази декларация губи своята валидност.</p>
<p><b>I Dichiarazione di conformit� alle norme UE</b></p> <p>La sottoscritta Husqvarna AB, 561 82 Huskvarna, Sweden, certifica che il prodotto qui di seguito indicato, nei modelli da noi commercializzati, � conforme alle direttive armonizzate UE nonch� agli standard di sicurezza e agli standard specifici di prodotto. Qualunque modifica apportata al prodotto senza nostra specifica autorizzazione invalida la presente dichiarazione.</p>	<p><b>EST ELI vastavusdeklaratsioon</b></p> <p>Allkirjutatu Husqvarna AB, 561 82 Huskvarna, Sweden kinnitab, et kirjeldatud seade vastab meie poolt ingliskeelse viidud kujul ELi harmoniseeritud direktiividele, ELi ohutusstandarditele ja tootega seotud standarditele. Meiega koosk�lastamata muudatuse tegemise korral seadmel kaotab see deklaratsioon kehtivuse.</p>
<p><b>E Declaraci�n de conformidad de la UE</b></p> <p>El que suscribe Husqvarna AB, 561 82 Huskvarna, Sweden, declara que la presente mercanc�a, objeto de la presente declaraci�n, cumple con todas las normas de la UE, en lo que a normas t�cnicas, de homologaci�n y de seguridad se refiere. En caso de realizar cualquier modificaci�n en la presente mercanc�a sin nuestra previa autorizaci�n, esta declaraci�n pierde su validez.</p>	<p><b>LT ES Atitikties deklaracija</b></p> <p>Pasirašanti Husqvarna AB, 561 82 Huskvarna, Sweden patvirtina, kad �emiau nurodyti prietaisai ir jų modeliai, kuriantis palemidei j �pyvart�, patenkina harmonizuotas ES direktyvas, ES saugumo standartus ir specifinius gaminio standartus. Atlikus bet kokį prietaiso pakeitimą, kuris nėra suderintas su mumis, ši deklaracija praranda galiojimą.</p>
<p><b>P Certificado de conformidade da UE</b></p> <p>Os abaixo mencionados Husqvarna AB, 561 82 Huskvarna, Sweden, por este meio certificam que ao sair da f�brica o aparelho abaixo mencionado est� de acordo com as directrizes harmonizadas da UE, padr�es de seguran�a e de produtos espec�ficos. Este certificado ficar� nulo se a unidade for modificada sem a nossa aprova�o.</p>	<p><b>LV ES-atbilstības deklar�cija</b></p> <p>Parakstijusies Husqvarna AB, 561 82 Huskvarna, Sweden, V�cija apstiprina, ka sekojoši apzīm�tās iek�rtas, kuras m�s izplat�m, sav� izpildījum� atbilst harmoniz�tajam ES direktiv�m, ES drošības standartiem un produkta specifiskajiem standartiem. Ar mūsu neapstiprin�tām izmaiņ�m iek�rt� šī deklar�cija zaud� savu derīgumu.</p>
<p><b>PL Deklaracja zgodności Unii Europejskiej</b></p> <p>Ni�ej podpisany Husqvarna AB, 561 82 Huskvarna, Sweden, potwierdza, �e poni�ej opisane urz�dzenie w wykonaniu wprowadzonym przez nas do obrotu spełnia wymogi zharmonizowanych wytycznych Unii Europejskiej, standardów bezpiecze�stwa Unii Europejskiej i standardów specyficznych dla danego produktu. W przypadku wprowadzenia zmian nie uzgodnionych z nami wyja�nienie to traci swoj� w�жно�.</p>	

<p>Bezeichnung des Gerätes: Akku-Heckenschere Description of the unit: Cordless Hedge Trimmer Désignation du matériel : Taille-haies sur Accu Omschrijving van het apparaat: Accu-heggenschaar Produktbeskrivning: Accu Häcksax Beskrivelse af enhederne: Accu hækkeklipper Laitteiden nimitys: Akkukäyttöinen aitalleikkuri Descrizione del prodotto: Tagliasiepi a batteria Descripción de la mercancía: Recortasetos con Accu Descrição do aparelho: Corta sebes com acumulador Opis urządzenia: Akumulatorowe nożyce do żywoplotów</p> <p>A készülék megnevezése: Akkumulátoros sövénynyíró Označení přístroje: Akumulátorové nůžky na živý plot Označenie prístroja: Akumulátorové nožnice na živý plot Όνομασία της συσκευής: Μπορντούροψάλιδο μπαταρίας Oznaka naprave: Akumulatorske škarje za živo mejo Descrierea articolelor: Trimmer de gard viu cu acumulator Обозначение на уредите: Акку Ножица за жив плет Seadmete nimetus: Akuga hekilõikur Gaminio pavadinimas: Akumulatorinės gyvatvorių žirkklės lekártu apzíméjums: Accu dzívzoga šķéres</p>	<p>Schall-Leistungspegel: gemessen / garantiert Noise level: measured / guaranteed Puissance acoustique : mesurée / garantie Geluidsniveau: gemeten / gegarandeerd Ljudnivá: uppmått / garanterad Lydtryksniveau: afmålt / garanti Melun tehotaso: mitattu / taattu Livello rumorosità: testato / garantito Nivel sonoro: medido / garantizado Nível de ruído: medido / garantido Poziom hałas: zmierzony / gwarantowany Zajszint: mért / garantált Hladina akustického výkonu: naměřeno / zaručeno Hladina akustického výkonu: meraná / zaručená Στάθμη ηχητικής πίεσης: μετρηθείσα / εγγυημένη Glasnost: izmerjeno / garantirano Nivelul de zgomot: măsurat / garantat Ниво на шума и мощността: измерено / гарантирано Helivõimsuse tase: mõdetud / tagatud Garso galios lygis: išmatuotas / garantuotas Skaņas jaudas līmenis: izmērētais / garantētais</p> <p>8882 88 dB (A) / 90 dB (A)</p>
<p>Typ: Art.-Nr.: Típusok: Cikkszám: Type: Art. No.: Typ: Č.výr: Type : Référence : Typ: Č.výr: Typ: Art. nr.: Τύπος: Κωδ. No.: Typ: Art.nr.: Tip: Št. art.: Type: Varenr.: Tipuri: Nr art.: Typit: Art.-n:o.: Типове: Арт.-№ : Modello: Art. : Түүбид: Тооте nr: Tipo: Art. Nº: Tipas: Gaminio Nr.: Tipo: Art. Nº: Tipi: Art.-Nr.: Typ: Nr art.: HighCut 48-LI 8882</p>	<p>Anbringningsjahr der CE-Kennzeichnung: CE bejegyzés kelte: Year of CE marking: Rok přidělení značky CE: Date d'apposition du marquage CE : Rok pridelenia označenia CE : Installatiejaar van de CE-aanduiding: Έτος πιστοποίησης ποιότητας CE : CE-Märkningsår: Leto namestitve oznake CE : CE-Mærkningsår: Anul de marcarea CE : CE-merkinningsvuosi: Година на поставяне на CE-маркировка : Anno di rilascio della certificazione CE: CE-märgistuse raigaldamise aasta: Colocación del distintivo CE: CE-markējuma uzlikšanas gads: Ano de marcação pela CE: Metai, kuriais paženklinta CE-ženklu: Rok nadania znaku CE: 2010</p>
<p>EU-Richtlinien: EU szabványok: EU directives: Směrnice EU: Directives européennes : Smernice EU: EU-richtlijnen: Προδιαγραφές EK: EU direktiv : Smernice EU: EU Retningslinier: Directive UE: EY-direktiivit: ЕС-директиви: Direttive UE: ELI direktiivid: Normativa UE: ES direktivos: Directrices da UE: ES-direktivas: Dyrektywy UE:</p> <p>2006/42/EC 93/68/EC 2004/108/EC 2000/14/EC</p>	<p>Ulm, den 01.09.2010 Der Bevollmächtigte Ulm, 01.09.2010 Authorised representative Fait à Ulm, le 01.09.2010 Représentant légal Ulm, 01-09-2010 Gemachtigde Ulm, 2010.09.01. Behörig Firmatecknare Ulm, 01.09.2010 Teknisk direktör Ulmissa, 01.09.2010 Valtuutettu edustaja Ulm, 01.09.2010 Rappresentante autorizzato Ulm, 01.09.2010 Representante autorizado Ulm, 01.09.2010r. Representante autorizado Ulm, 01.09.2010 Uprawniony do reprezentacji Ulm, 01.09.2010 Meghatalmazott V Ulmu, dne 01.09.2010 Zplnomocnenec Ulm, 01.09.2010 Splnomocnenec Ulm, 01.09.2010 Νόμιμος εκπρόσωπος της εταιρίας Ulm, 01.09.2010 Vodja tehničnega oddelka Ulm, 01.09.2010 Conducerea tehnică Ulm, 01.09.2010 Улм, 01.09.2010 Упълномощен Ulm, 01.09.2010 Volitatud esindaja Ulm, 2010.09.01 Igaliotasis atstovas Ulma, 01.09.2010 Pilnvarotā persona</p> <p>Peter Lameli Peter Lameli Vice President</p>
<p>Harmonisierte EN: EN 60745-1 EN ISO 12100 EN 60745-2-15</p>	<p>Hinterlegte Dokumentation: GARDENA Technische Dokumentation E. Renn 89079 Ulm Deposited Documentation: GARDENA Technical Documentation E. Renn 89079 Ulm Documentation déposée : Documentation technique GARDENA E. Renn 89079 Ulm Konformitätsbewertungsverfahren: Nach 2000/14/EG Art. 14 Anhang V Conformity Assessment Procedure: according to 2000/14/EC Art. 14 Annex V Procédure d'évaluation de la conformité : Selon 2000/14/CE art. 14 Annexe V</p>

**Deutschland / Germany**

GARDENA GmbH  
Central Service  
Hans-Lorenser-Straße 40  
D-89079 Ulm  
Produktfragen:  
(+49) 731 490-123  
Reparaturen:  
(+49) 731 490-290  
service@gardena.com

**Albania**

COBALT Sh.p.k.  
Rr. Siri Kodra  
4000 Tirana

**Argentina**

Husqvarna Argentina S.A.  
Vera 745  
(C1414AOO) Buenos Aires  
Phone: (+54) 11 4858-5000  
diego.poggi@ar.husqvarna.com

**Australia**

Husqvarna Australia Pty. Ltd.  
Looked Bag 5  
Central Coast BC  
NSW 2252  
Phone: (+61) (0) 2 4352 7400  
customer.service@  
husqvarna.com.au

**Austria / Österreich**

Husqvarna Austria GmbH  
Consumer Products  
Industriezeile 36  
4010 Linz  
Tel.: (+43) 732 77 01 01-90  
consumer.service@husqvarna.at

**Belgium**

GARDENA Belgium NV/SA  
Sterrebeekstraat 163  
1930 Zaventem  
Phone: (+32) 2 720 92 12  
Mail: info@gardena.be

**Bosnia / Herzegovina**

SILK TRADE d.o.o.  
Industrijska zona Bukva bb  
74260 Tešanj

**Brazil**

Palash Comércio e  
Importação Ltda.  
Rua São João do Araguaia, 338  
- Jardim Califórnia -  
Barueri - SP - Brasil -  
CEP 06409-060  
Phone: (+55) 11 4198-9777  
eduardo@palash.com.br

**Bulgaria**

Хускварна България ЕООД  
Бул. „Андрей Ляпчев“ № 72  
1799 София  
Тел.: (+359) 02/9753076  
www.husqvarna.bg

**Canada / USA**

GARDENA Canada Ltd.  
100 Summerlea Road  
Brampton, Ontario L6T 4X3  
Phone: (+1) 905 792 9330  
info@gardenacanada.com

**Chile**

Antonio Martinic y Cia Ltda.  
Cassillas 272  
Centro de Cassillas  
Santiago de Chile  
Phone: (+56) 2 20 10 708  
garfar\_ci@yahoo.com

**Costa Rica**

Compania Exim  
Euroberoamericana S.A.  
Los Colegios, Moravia,  
200 metros al Sur del Colegio  
Saint Francis - San José  
Phone: (+506) 297 68 83  
exim\_euro@racsa.co.cr

**Croatia**

SILK ADRIA d.o.o.  
Josipa Lončara 3  
10090 Zagreb  
Phone: (+385) 1 3794 580  
silk.adria@zg.t-com.hr

**Cyprus**

FARMOKIPIKI LTD  
P.O. Box 7098  
74, Digeni Akritia Ave.  
1641 Nicosia  
Phone: (+357) 22 75 47 62  
condam@spidernet.com.cy

**Czech Republic**

Husqvarna Česko s.r.o.  
Türkova 2319/5b  
149 00 Praha 4 - Chodov  
Bezplatná infolinka: 800 100 425  
servis@cz.husqvarna.com

**Denmark**

GARDENA / Husqvarna  
Consumer Outdoor Products  
Salgsafdelning Danmark  
Box 9003  
S-200 39 Malmö  
info@gardena.dk

**Estonia**

Husqvarna Eesti OÜ  
Consumer Outdoor Products  
Kesk tee 10, Aaviku küla  
Rae vald  
Harju maakond  
75305 Estonia  
kontakt.etj@husqvarna.ee

**Finland**

Oy Husqvarna Ab  
Consumer Outdoor Products  
Lautatarhankatu 8 B / PL 3  
00581 HELSINKI  
info@gardena.fi

**France**

GARDENA France  
Immeuble Exposial  
9 - 11 allée des Pierres Mayettes  
ZAC des Barbannieres, B.P. 99  
-F- 92232 GENNEVILLIERS  
cedex  
Tél. (+33) 01 40 85 30 40  
service.consommateurs@  
gardena.fr

**Great Britain**

Husqvarna UK Ltd  
Preston Road  
Aycliffe Industrial Park  
Newton Aycliffe  
County Durham  
DL5 6UP  
info.gardena@husqvarna.co.uk

**Greece**

HUSQVARNA ΕΛΛΑΣ Α.Ε.Β.Ε.  
Υπ/μα Ηφαίστου 33Α  
Βλ. Πλ. Κορωπίου  
194 00 Κορωπί Αττικής  
V.A.T. EL094094640  
Phone: (+30) 210 66 20 225  
info@husqvarna-consumer.gr

**Hungary**

Husqvarna Magyarország Kft.  
Ezred u. 1 - 3  
1044 Budapest  
Telefon: (+36) 1 251-4161  
vevozzolagat.husqvarna@  
husqvarna.hu

**Iceland**

O. Johnson & Kaaber  
Tunguhalsi 1  
110 Reykjavik  
oj@ojk.is

**Ireland**

McLoughlin's RS  
Unit 5,  
Northern Cross Business Park  
North Road, Finglas  
Dublin 11

**Italy**

GARDENA Italia S.p.A.  
Via Santa Vecchia 15  
23868 VALMADRERA (LC)  
Phone: (+39) 0341.203.111  
info@gardenaitalia.it

**Japan**

KAKUICHI Co. Ltd.  
Sumitomo Realty &  
Development Kojimachi  
BLDG. 8F  
5-1 Nibanncyo  
Chiyoda-ku  
Tokyo 102-0084  
Phone: (+81) 33 264 4721  
m\_ishihara@kaku-ichi.co.jp

**Latvia**

Husqvarna Latvija  
Consumer Outdoor Products  
Bākūžu iela 6  
LV-1024 Rīga  
info@husqvarna.lv

**Lithuania**

UAB Husqvarna Lietuva  
Consumer Outdoor Products  
Aiteilis pl. 77C  
LT-52104 Kaunas  
centras@husqvarna.lt

**Luxembourg**

Magasins Jules Neuberg  
39, rue Jacques Stas  
Luxembourg-Gasperich 2549  
Case Postale No. 12  
Luxembourg 2010  
Phone: (+352) 40 14 011  
api@neuberg.lu

**Netherlands**

GARDENA Nederland B.V.  
Postbus 50176  
1305 AD ALMERE  
Phone: (+31) 36 521 00 00  
info@gardena.nl

**Neth. Antilles**

Jonka Enterprises N.V.  
Sta. Rosa Weg 196  
P.O. Box 8200  
Curaçao  
Phone: (+599) 9 767 66 55  
pgm@jonka.com

**New Zealand**

Husqvarna New Zealand Ltd.  
PO Box 76437  
Manukau City 2241  
Phone: (+64) (0) 9 9202410  
support.nz@husqvarna.co.nz

**Norway**

GARDENA  
Husqvarna Consumer Outdoor  
Products  
Salgskontor Norge  
Kleverveien 6  
1540 Vestby  
info@gardena.no

**Poland**

Husqvarna Poland Spółka z o.o.  
ul. Wysockiego 15 b  
03-371 Warszawa  
Phone: (+48) 22 727 56 90  
gardena@gardena.pl

**Portugal**

GARDENA Portugal Lda.  
Sintra Business Park  
Edifício 1  
Fracção 0-G  
2710-089 Sintra  
Phone: (+351) 21 922 85 30  
info@gardena.pt

**Romania**

Madex International Srl  
Soseaua Odaii 117-123,  
RO 013603, Bucuresti, S 1  
Phone: (+40) 21 352.76.03  
madex@ines.ro

**Russia**

ООО „Хускварна“  
141400, Московская обл.,  
г. Химки,  
улица Ленинградская,  
владение 39,  
Химки Бизнес Парк,  
Здание II, 4 этаж.

**Serbia**

Domel d.o.o.  
Autoput za Novi Sad b.b.  
11080 Beograd  
Phone: (+381) 11 2772 204  
miroslav.vejina@domel.co.yu

**Singapore**

Hy-Ray PRIVATE LIMITED  
40 Jalan Pemimpin  
#02-08 Tat Ann Building  
Singapore 577185  
Phone: (+65) 6253 2277  
shiyang@hyray.com.sg

**Slovak Republic**

Husqvarna Česko s.r.o.  
T - L s.r.o.  
Fedinová 6-8  
851 01 Bratislava  
Bezplatná infolinka: 800 154 044  
servis@sk.husqvarna.com

**Slovenia**

GARDENA d.o.o.  
Brodišče 15  
1236 Trzin  
Phone: (+386) 1 580 93 32  
servis@gardena.si

**South Africa**

GARDENA  
South Africa (Pty.) Ltd.  
P.O. Box 11534  
Vorna Valley 1686  
Phone: (+27) 11 315 02 23  
sales@gardena.co.za

**Spain**

Husqvarna España S.A.  
C/ Basauri, nº 6  
La Florida  
28023 Madrid  
Phone: (+34) 91 708 05 00  
atencioncliente@gardena.es

**Sweden**

Husqvarna AB  
S-561 82 Huskvarna  
info@gardena.se

**Switzerland / Schweiz**

Husqvarna Schweiz AG  
Consumer Products  
Industriestrasse 10  
5506 Mägenwil  
Phone: (+41) (0) 848 800 464  
info@gardena.ch

**Turkey**

GARDENA Dost Diş Ticaret  
Müessesilik A.Ş.  
Sanayi Cad. Adil Sokak  
No: 1/B Kartal  
34873 Istanbul  
Phone: (+90) 216 38 93 939  
info@gardena-dost.com.tr

**Ukraine / Україна**

ТОВ «Хусварна Україна»  
вул. Васильківська, 34,  
офіс 204-г  
03022, Київ  
Тел. (+38) 044 498 39 02  
info@gardena.ua

8882-20.960.02/0411  
© GARDENA  
Manufacturing GmbH  
D-89070 Ulm  
http://www.gardena.com