

ProCut 800
Art. 8851

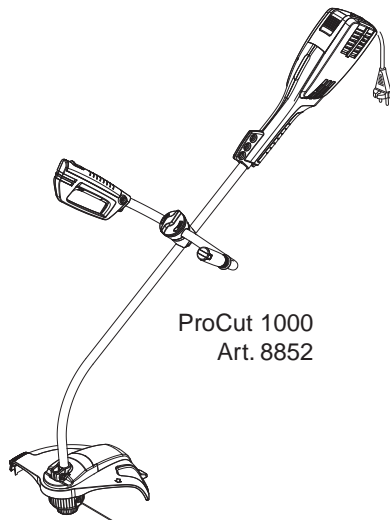

ProCut 1000
Art. 8852

D Betriebsanleitung
Turbotrimmer

GB Operating Instructions
Turbotrimmer

F Mode d'emploi
Coupe bordures

NL Instructies voor gebruik
Turbotrimmer

S Bruksanvisning
Turbotrimmer

DK Brugsanvisning
Turbotrimmer

I Istruzioni per l'uso
Turbotrimmer

E Manual de instrucciones
Turbotrimmer

P Instruções de utilização
Turbotrimmer

FIN Käyttöohje
Turbotrimmeri

N Bruksanvisning
Turbotrimmer

PL Instrukcja obsługi
Podkaszarka żyłkowa

H Használati utasítás
Damilos fűszegélynyíró

CZ Návod k obsluze
Turbotrimmer

SK Návod na používanie
Turbokosačka

GR Οδηγίες χρήσεως
Κουρευτικό πετονιάς

RUS Инструкция по эксплуатации
Турботриммер

SLO Navodila za uporabo
Kosilnica z nitko

UA Інструкція з експлуатації
Турботриммер

HR Uputstva za upotrebu
Kosilica s niti

TR Kullanma Talimatı
Misinalı Ot Kesici

RO Instrucțiuni de utilizare
Turbotrimmer

BG Инструкция за експлоатация
Турбо-тример

EST Kasutusjuhend
Turbotrimmer

LT Eksploatavimo instrukcija
Turbo žoliapjovė

LV Lietošanas instrukcija
Turbo trimmeris

GARDENA Turbotrimmer ProCut 800 / 1000



Oversættelse af den tyske original instruktion.

Læs brugsanvisningen omhyggeligt igennem og følg henvisningerne. Gør Dem kendt med turbotrimmeren og den rigtige anvendelse samt med sikkerhedshenvisningerne ved hjælp af denne brugsanvisning.



Af sikkerhedsårsager må børn og unge under 16 år samt personer, der ikke er bekendt med brugsanvisningen, ikke anvende denne turbotrimmer. Personer med nedsat psykisk eller mentalt helbred må kun anvende produktet under overvågning eller under instruktion af en ansvarlig person. Trimmeren skal opbevares utilgængeligt for børn, for at sikre de ikke leger eller anvender trimmeren.

→ Denne brugsanvisning skal opbevares omhyggeligt.

Indholdsfortegnelse

1. Anvendelsesområde for GARDENA turbotrimmeren	43
2. Sikkerhedshenvisninger	43
3. Montering	45
4. Betjening	45
5. Opbevaring	47
6. Vedligeholdelse	47
7. Fejlafhjælpning	48
8. Tekniske data	49
9. Service / Garanti	50

1. Anvendelsesområde for GARDENA turbotrimmeren

Anbefalet anvendelse

GARDENA turbotrimmeren er beregnet til trimning af græsplæne- og mindre græsarealer i private hus- og hobbyhaver.

Den må ikke anvendes i offentlige haveanlæg, parker, ved veje og i land- og skovbrug.

Bemærk



På grund af fare for kvæstelser må GARDENA turbotrimmeren ikke anvendes til klipning af hække eller til findeling i komposteringsøjemed.

2. Sikkerhedshenvisninger

→ Følg sikkerhedshenvisningerne for turbotrimmeren.



BEMÆRK!

→ Før igangsætning skal brugsanvisningen læses igennem!



FARE! Elektrisk stød!

→ Trimmeren skal beskyttes mod regn og fugtighed!



FARE! Risiko for legemsbeskadigelse!

→ Hold andre på afstand af trimmeren under arbejdet.



FARE! Værktøjet standser ikke straks!

→ Pas på hænder og fødder, indtil skæretråden er standset helt.



FARE! Øjenskader!

→ Anvend beskyttelsesbriller!

Kontroller før hvert brug

- Kontroller turbotrimmerens udseende før hvert brug.
- Kontroller, om ventilationsåbningerne er frie.

Turbotrimmeren må ikke anvendes, hvis sikkerhedsanordninger (tryknapp, sikkerhedsafdækning) og/eller trådspolen er beskadiget eller slidt.

- Sæt aldrig sikkerhedsanordninger ud af drift.
- Området skal kontrolleres før arbejdsstart. Fremmedlegemer skal fjernes (f.eks. sten). Vær opmærksom på fremmedlegemer under arbejdet (f.eks. sten).
- Skulle der være en hindring under arbejdet, skal turbotrimmeren standses. Fjern hindringen, kontroller turbotrimmeren for eventuelle beskadigelser og lad den i givet fald reparere.

Anvendelse / ansvar

Denne turbotrimmer kan forårsage alvorlige kvæstelser!

Trimmeren skal opbevares utilgængeligt for børn, for at sikre de ikke leger eller anvender trimmeren.

- Turbotrimmeren anvendes udelukkende efter hensigten, som beskrevet i denne vejledning.

De er ansvarlig for sikkerheden i arbejdsområdet.

- Vær opmærksom på, at der ikke er andre personer (især børn) eller dyr i nærheden af arbejdsområdet.
- Anvend aldrig turbotrimmeren med beskadigede eller defekte sikkerhedsanordninger!

Efter brug skal netstikket trækkes ud, og turbotrimmeren – især trådspolen – skal regelmæssigt kontrolleres for beskadigelser og i givet fald repareres i henhold til anvisningerne.

- Anvend beskyttelsesbriller!
- Anvend kraftige sko og lange bukser til beskyttelse af benene. Hænder og fødder må ikke komme i nærheden af skæretråden – især ved igangsætningen!
- Sorg for et sikkert og fast hold på trimmeren under arbejdet.
- Forlængerledningen skal holdes borte fra skæreamrådet.

Vær forsigtig, når De går baglæns. Pas på ikke at snuble!

- Arbejd kun ved god sigtbarhed.

OBS! Fare for kvæstelser gennem snørebe-grænsere. Efter forlængelse af snøren skal trimmeren altid bringes tilbage i arbejdsposition.

Arbejdsafbrydelse

- Lad aldrig turbotrimmeren ligge på arbejdspladsen uden opsyn.
- Hvis arbejdet afbrydes, træk netstikket ud og opbevar turbotrimmeren på et sikkert sted!
- Når De afbryder arbejdet for at skifte til et andet arbejdsområde, skal turbotrimmeren kobles fra. Vent derefter på, at arbejdsværktøjet standser, og træk netstikket ud.

Vær opmærksom på omgivelserne

- Undersøg omgivelserne og vær opmærksom på farer, som måske ikke kan høres på grund af støj fra maskinen.
- Anvend aldrig turbotrimmeren ved regn eller i fugtige omgivelser.
- Turbotrimmeren må ikke anvendes direkte ved swimmingpools eller havebassiner.

Elektrisk sikkerhed

Tilslutningsledningen skal regelmæssigt kontrolleres for beskadigelser og slitage.

Turbotrimmeren må kun anvendes med ubeskadiget tilslutningsledning.

- I tilfælde af beskadigelser af tilslutnings-/forlængerledningen eller hvis de klippes over, skal netstikket omgående trækkes ud.

Når strømkablet er beskadiget, skal dette udskiftes af GARDENAs service eller af en tilsvarende kvalificeret person.

Forlængerledningens koblingsstikkontakt skal være vandtæt.

- Benyt kun forlængerledninger, som er godkendte til udendørs brug.
- Spørg Deres elektriker.

For alle bærbare apparater, som benyttes ude i det fri, anbefaler vi brugen af et fejlstrømsrelæ (FI-relæ) med en nominel fejlstrøm på ≤ 30 mA.

Til alle bærbare apparater, som anvendes udendørs, anbefaler vi et fejlstrømsrelæ.

3. Montering

Montering af afdækning:

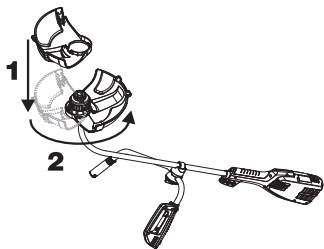

1. Løsn knuderne på skæretrådene ①.
2. 1 Afdækningen ② sættes lodret på skærehovedet ③ og 2 drejes med 180° (bajonetlukke), indtil forbindelsen kommer hørbart i indgreb. *Herved må skæretrådene ikke komme i klemme.*

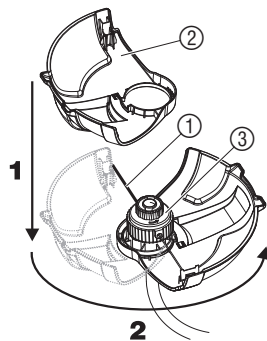

ProCut 1000:

Montage af håndtaget:

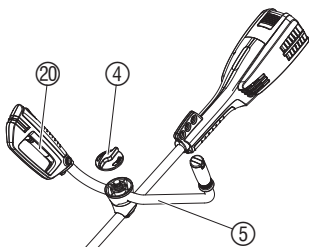

1. Det orangefarvede skruelåg ④ skrues af ved at dreje mod uret.
2. Håndtagsholderen ⑥ trækkes af.
3. Håndtaget ⑤ sættes på. *I arbejdsstilling skal håndtaget med startknappen ⑳ være på højre side.*
4. Håndtagsholderen ⑥ sættes på.
5. Det orangefarvede skruelåg ④ skrues fast ved at dreje med uret, hvorved håndtaget ⑤ spændes fast.

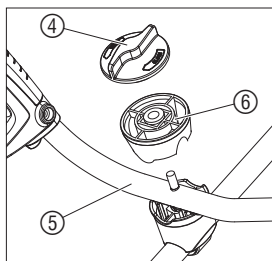

4. Betjening

FARE FOR KVÆSTELSER!



Fare for kvæstelser, hvis trimmeren ikke kobler fra, når startknappen slippes!

→ Sikkerheds- og koblingsanordninger må ikke forbigøres (f. eks. ved at binde startknappen fast på håndtaget)!

Tilslutning af trimmer:

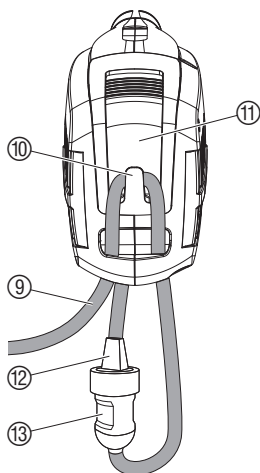

1. Tag den orangefarvede knivbeskyttelse ⑧ af.
2. Forlængerledningen ⑨ lægges ind i kabellåsen ⑩ på på trimmerens overdel ⑪.
3. Trimmerens stik ⑫ stikkes ind i forlængerledningens ⑨ kobling ⑬.
4. Forlængerledningen stikkes ind i en 230 V - stikkontakt.

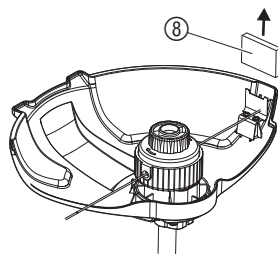

Indstil trimmeren til arbejdsstilling:

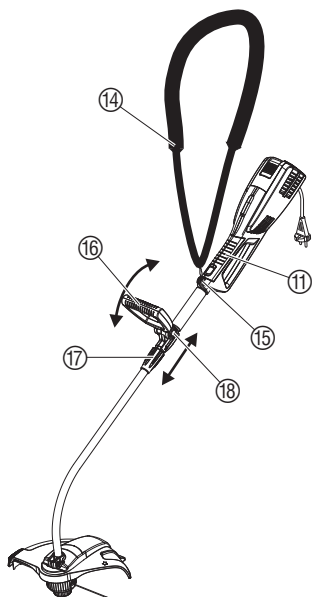

Prøv at undgå, at skæretråden for ofte kommer i berøring med hårde genstande (mur, sten, stakitter...) for at forhindre, at skæretråden svejses fast eller knækker.

1. Skulderstroppen sættes ind i boringen (ProCut 1000, 3 boringer).
2. Tag skulderstroppen på og indstil den til din størrelse.
3. Trimmeren holdes således fast i håndtagets overdel ⑪ og i ekstrahåndtaget ⑯ / håndtaget ⑤, at skærehovedet ③ hælder let fremad.



Kun ProCut 800:

1. Klemmemøtrikken ⑰ løsnes, det ekstra håndtag ⑯ skubbes til det ønskede sted og klemmemøtrikken ⑰ spændes godt fast med hånden.
2. Tryk på trykknapperne ⑱ på begge sider, indstil den ønskede hældning for det ekstra håndtag ⑯ og slip så trykknapperne.

Start af trimmeren:

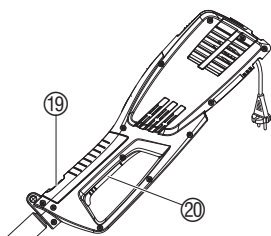

Tænd for trimmeren:

1. Tryk på opstartsspærren ⑲, hold den nede og tryk så på startknappen ⑳ på håndtaget.
2. Slip opstartsspærren ⑲ igen.

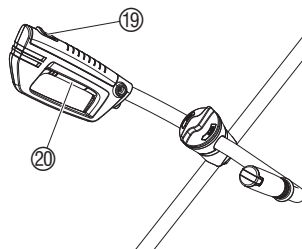

Sluk for trimmeren:

→ Slip startknappen ⑳ på håndtaget.

Trådforlængelse (TIP-automatik):

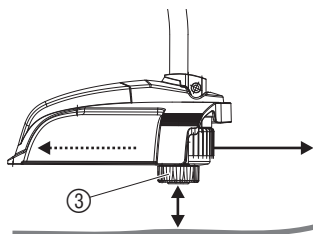

TIP-automatikken betjenes, mens motoren kører. Kun ved altid maksimal trådlængde er en god plæneklipping givet.

1. Tænd for trimmeren.
2. Hold skærehovedet ③ parallelt til jorden og lad trimmeren røre let ved jorden med skærehovedet ③ (undgå uafbrudt tryk gennem længere tid).

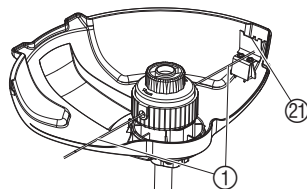

Skæretrådene ① forlænges automatisk gennem en hørbar koblingsprocedure og trådbegrænseren ⑳ sørger for den rigtige længde. Rør i givet fald flere gange i træk jorden.

Arbejdspause:

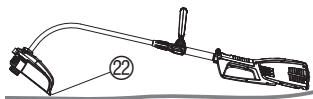

Trimmeren kan f. eks. lægges på jorden på de to dupper ②. Herved belastes skærehovedet ikke unødvendigt.

5. Opbevaring

Lagring:

Trimmeren opbevares utilgængeligt for børn.

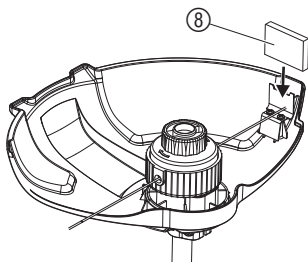

1. Skub den orangefarvede knivbeskyttelse ⑧ på.
2. Opbevar altid trimmeren på et tørt, frostbeskyttet sted.

Anbefaling vedrørende ProCut 1000:

For pladsbesparende lagring kan håndtaget ⑤ drejes 90°.

- Skru det orangefarvede skruelåg ④ af, håndtagsholderen ⑥ trækkes af, drej håndtaget ⑤ med 90° grader og sæt så atter håndtagsholderen ⑥ på, skru derefter det orangefarvede skruelåg ④ på igen.

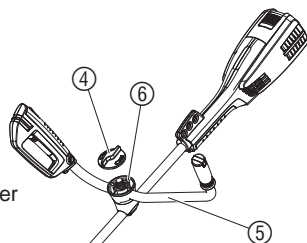

Afhændelsen:

(Direktiv RL2002/96/EG)



Apparatet må ikke tilføres normal husholdningsaffald, men skal bortskaffes på en miljøvenlig måde.

- Vigtigt: Bortskaf apparatet via det kommunale affaldsdepot.

6. Vedligeholdelse

FARE FOR
KVÆSTELSER!



Fare for kvæstelser på grund af skæretråden!

- Før vedligeholdelse af trimmeren skal netstikket trækkes ud!

FARE FOR
KVÆSTELSER!



Fare for kvæstelser og materielle skader!

- Trimmeren må ikke rengøres under rindende vand eller en vandstråle (især ikke under højtryk).

Køleluftindgangen skal altid være fri for tilsmudsninger.

Rengøring af afdækningen:

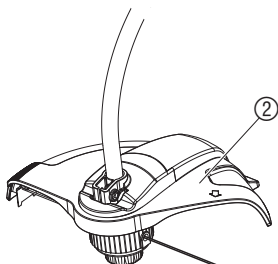

- Efter hver brug skal græs- og snavsrester fjernes fra afdækningen ②.

Udskiftning af trådspole:



FARE FOR KVÆSTELSER !

→ Anvend aldrig metalknive eller reserve- og uoriginale tilbehørsdele.

Der må kun anvendes originale GARDENA-trådspoler. Trådspolene kan købes hos GARDENA-forhandleren eller direkte hos GARDENA-service.

- Trådspole til turbotrimmer ProCut 800 / 1000: **varenr. 5308**

1. Træk netstikket ud.
 2. Hold trådspolens holder 23 fast og skru spolelåget 24 ud.
 3. Trådspolen 25 tages ud af trådspolens holder 23 og fjederen 27 drejes ud.
 4. Eventuelle urenheder fjernes.
 5. Den nye trådspoles 25 skærepråde 1 føres gennem trådspolens slider 26 og trækkes ca. 10 cm ud.
 6. Drej fjederen 27 ind i den nye trådspole 25 og før skæreprådene 1 ind i trådspolens holder 23.
 7. Trådspolen 25 lægges ind i trådspolens holder 23 og drejes således, at trådspolens markeringer 28 bliver synlige i borerne af trådspolens holder 23. *Herved må skæreprådene ikke komme i klemme.*
 8. Trådspolens holder sættes på med trådspole, indtil akselens ende 29 rager ca. 5 mm ud.
 9. Skru spolelåget 24 på akselenden 29.
- Når markeringerne 28 ikke kan drejes ind under borerne, så drej trådspolen 25 frem og tilbage, indtil trådspolen 25 befinder sig fuldstændigt i trådspolens holder 23.

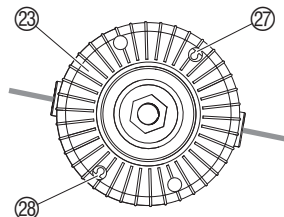
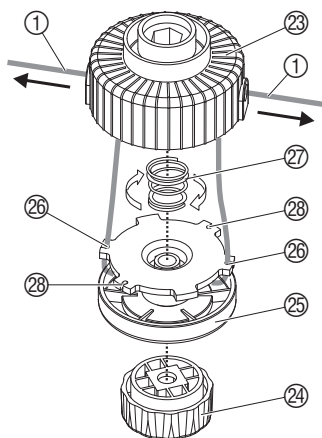
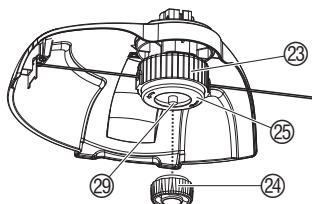

7. Fejlafhjælpning

FARE FOR KVÆSTELSER !



Fare for kvæstelser på grund af skærepråden !

→ Før afhjælpning af fejl på trimmeren skal netstikket trækkes ud !

Løsgøring af indtrukket / fastsvejet skærepråd:

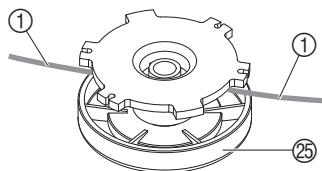

Når skærepråden er trukket ind i trådspolen eller når TIP-automatikken fortsat ikke fungerer, efter at skærepråden er blevet trukket, så er skærepråden 1 muligvis svejset fast i trådspolen 25.

1. Træk netstikket ud.
2. Trådspolen 25 tages ud som beskrevet under 6. Vedligeholdelse „Udskiftning af trådspolen“.

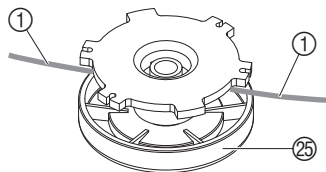

3. Skæretråden ① vikles af, trådspolen ② og skæretråden ① rengøres og skæretråden ② spoles igen på trådspolen ②.
4. Trådspolen tages atter ud som beskrevet under 6. Vedligeholdelse „Udskiftning af trådspole“.

Henviſning:

Til manuel forlængelse af tråden kan spolelåget ② også trykkes med hånden.

Fejl	Mulig årsag	Afhjælpning
Trimmeren skærer ikke mere	Tråden er brugt op.	→ Udskiftning af trådspolen (se 6. Vedligeholdelse „Udskiftning af trådspole“).
	Knivbeskyttelse ikke taget af.	→ Tag knivbeskyttelse af.
	TIP-automatik fungerer ikke, fordi skæretråden er trukket ind eller svejset fast.	→ Løsgøring af indtrykket / fastsvejet skæretråd (se foroven).



I tilfælde af andre fejl bedes du kontakte GARDENA service. Reparationer må kun gennemføres af GARDENA servicecentre eller af fagforhandlere, der er autoriserede af GARDENA.

8. Tekniske data

Turbotrimmer	ProCut 800 (Art. 8851)	ProCut 1000 (Art. 8852)
Motorens strømforbrug	800 W	1000 W
Netspænding / netfrekvens	230 V / 50 Hz	230 V / 50 Hz
Trådtykkelse	2 mm	2 mm
Skærebredde	350 mm	350 mm
Trådlængde	2 x 3 m	2 x 3 m
Trådfremføring	Tip-automatik	Tip-automatik
Vægt	5,0 kg	5,7 kg
Trådspolens omdrejningstal	9500 o/min	8500 o/min
Støjniveau i arbejdsområdet L_{pA}^1	83 dB (A)	80 dB (A)
Usikkerhed K_{pA}	2,5 dB (A)	2,5 dB (A)
Lydtryksniveau L_{WA}^2	afmålt 92 dB (A) / garanti 96 dB (A)	afmålt 92 dB (A) / garanti 96 dB (A)
Vibration på hånd/arm a_{vhw}^1	5,58 m/s ²	1,69 m/s ²
Usikkerhed K_{vhw}	1,5 m/s ²	1,5 m/s ²

Målemetode: 1) iht. EN 786 2) ifølge direktiv 2000/14/EF

9. Service / Garanti

I garantitilfælde er serviceydelser gratis for Dem.

GARDENA's garanti for dette produkt er 2 år (fra købsdatoen). Garantien dækker alle væsentlige defekter på apparatet, som kan bevises at stamme fra materiale- eller produktionsfejl. Hvis reparationen dækkes af garantien vil vi vælge enten at udskifte apparatet eller at reparere indsendt apparat uden beregning, under forudsætning af at følgende er overholdt:

- Apparatet er behandlet korrekt og iht. informationerne beskrevet i brugsanvisningen.
- Hverken køber eller tredjepart har forsøgt at reparere apparatet.

Sliddelene trådspole og spolelæg er ikke omfattet af garantien.

Denne fabriksgaranti har ingen indflydelse på eksisterende garanti-krav over for forhandleren.

I tilfælde af fejl skal det defekte apparat indsendes ufranko sammen med kvitteringen og en fejlbeskrivelse med porto til serviceadressen, som er oplyst på bagsiden.

D Produkthaftung

Wir weisen ausdrücklich darauf hin, dass wir nach dem Produkthaftungsgesetz nicht für durch unsere Geräte hervorgerufene Schäden einzustehen haben, sofern diese durch unsachgemäße Reparatur verursacht oder bei einem Teileaustausch nicht unsere Original GARDENA Teile oder von uns freigegebene Teile verwendet werden und die Reparatur nicht vom GARDENA Service oder dem autorisierten Fachmann durchgeführt wird. Entsprechendes gilt für Ergänzungsstücke und Zubehör.

GB Product Liability

We expressly point out that, in accordance with the product liability law, we are not liable for any damage caused by our units if it is due to improper repair or if parts exchanged are not original GARDENA parts or parts approved by us, and, if the repairs were not carried out by a GARDENA Service Centre or an authorised specialist. The same applies to spare parts and accessories.

F Responsabilité

Nous vous signalons expressément que GARDENA n'est pas responsable des dommages causés par ses appareils, dans la mesure où ces dommages seraient causés suite à une réparation non conforme, dans la mesure où, lors d'un échange de pièces, les pièces d'origine GARDENA n'auraient pas été utilisées, ou si la réparation n'a pas été effectuée par le Service Après-Vente GARDENA ou l'un des Centres SAV agréés GARDENA. Ceci est également valable pour tout ajout de pièces et d'accessoires autres que ceux préconisés par GARDENA.

NL Productaansprakelijkheid

Wij wijzen er nadrukkelijk op, dat wij op grond van de wet aansprakelijkheid voor producten niet aansprakelijk zijn voor schade ontstaan door onze apparaten, indien deze door onvakkundige reparatie veroorzaakt zijn, of er bij het uitwisselen van onderdelen geen gebruik gemaakt werd van onze originele GARDENA onderdelen of door ons vrigegeven onderdelen en de reparatie niet door de GARDENA technische dienst of de bevoegde vakman uitgevoerd werd. Ditzelfde geldt voor extra-onderdelen en accessoires.

S Produktansvar

Tillverkaren är inte ansvarig för skada som orsakats av produkten om skadan beror på att produkten har reparerats felaktigt eller om, vid reparation eller utbyte, andra än Original GARDENA reservdelar har använts. Samma sak gäller för kompletteringsdelar och tillbehör.

DK Produktansvar

Vi gør udtrykkeligt opmærksom på at i henhold til produktansvarsloven er vi ikke ansvarlige for skader forårsaget af vores udstyr, hvis det skyldes uautoriserede reparationer eller hvis dele er skiftet ud og der ikke er anvendt originale GARDENA dele eller dele godkendt af os, eller hvis reparationerne ikke er udført af GARDENA-service eller en autoriseret fagmand. Det samme gælder for ekstra udstyr og tilbehør.

FIN Tuotevastuu

Korostamme nimenomaan, että tuotevastuulain nojalla emme ole vastuussa laitteistamme johtuneista vahingoista, mikäli nämä ovat aiheutuneet epäasianmukaisesta korjauksesta tai osia vaihdettaessa ei ole käytetty alkuperäisiä GARDENA- varaosia tai hyväksymämme osia ja korjauksen on suorittanut muu kuin GARDENA -huoltokeskus tai valtuuttamamme ammattihenkilö. Tämä pätee myös lisäosiin ja lisävarusteisiin.

I Responsabilità del prodotto

Si rende espressamente noto che, conformemente alla legislazione sulla responsabilità del prodotto, non si risponde di danni causati da nostri articoli se originati da riparazioni eseguite non correttamente o da sostituzioni di parti effettuate con materiale non originale GARDENA o comunque da noi non approvato e, in ogni caso, qualora l'intervento non venga eseguito da un centro assistenza GARDENA o da personale specializzato autorizzato. Lo stesso vale per le parti complementari e gli accessori.

E Responsabilidad de productos

Advertimos que conforme a la ley de responsabilidad de productos no nos responsabilizamos de daños causados por nuestros aparatos, siempre y cuando dichos daños hayan sido originados por arreglos o reparaciones indebidas, por recambios con piezas que no sean piezas originales GARDENA o bien piezas autorizadas por nosotros, así como en aquellos casos en que la reparación no haya sido efectuada por un Servicio Técnico GARDENA o por un técnico autorizado. Lo mismo es aplicable para las piezas complementarias y accesorios.

P Responsabilidade sobre o produto

Queremos salienter que segundo a lei da responsabilidade do fabricante, nós não nos responsabilizaremos por danos causados pelo nosso equipamento, quando estes ocorrerem em decorrência de reparações inadequadas ou da substituição de peças por peças não originais da GARDENA, ou peças não autorizadas. A responsabilidade tornar-se-á nula também depois de reparações realizadas por oficinas não autorizadas pela GARDENA. Esta restrição valerá também para peças adicionais e acessórios.

<p>D EG-Konformit�tserkl�ring</p> <p>Der Unterzeichnete Husqvarna AB, 561 82 Huskvarna, Sweden best�tigt, dass die nachfolgend bezeichneten Ger�te in der von uns in Verkehr gebrachten Ausf�hrung die Anforderungen der harmonisierten EU-Richtlinien, EU-Sicherheitsstandards und produktspezifischen Standards erf�llen. Bei einer nicht mit uns abgestimmten �nderung der Ger�te verliert diese Erkl�rung ihre G�ltigkeit.</p>	<p>H EU azonosos�gi nyilatkozat</p> <p>Alulirott, Husqvarna AB, 561 82 Huskvarna, Sweden, igazolja, hogy az al�bb felsorolt, �ttalunk forgalomba hozott term�kek megfelelnek az EU elv�r�soknak, EU biztonsos�gi norm�knak �s a term�kspecifikus szabv�nyoknak egyar�nt. A k�szl�k vel�nk nem egyeztetett v�ltoztat�sa eset�n ez a nyilatkozat �rvenyt veszti.</p>
<p>GB EU Declaration of Conformity</p> <p>The undersigned Husqvarna AB, 561 82 Huskvarna, Sweden, hereby certifies that, when leaving our factory, the units indicated below are in accordance with the harmonised EU guidelines, EU standards of safety and product specific standards. This certificate becomes void if the units are modified without our approval.</p>	<p>CZ ES Prohl�šení o shod�</p> <p>Ni�e podepsan� spole�nost Husqvarna AB, 561 82 Huskvarna, Sweden, potvrzuje, �e ni�e ozna�en� p�stroj v provedeni, kter� jsme uvedli na trh, spl�uje po�adavky uvedene v harmonizovan�ch sm�rnicih EU, v bezpe�nostn�ch standardech EU a ve standardech pro dan� produkt. V p�r�pad� zm�ny p�stroje, kter� n�mi nebyla odsouhlasena, ztr�ci toto prohl�šení platnost.</p>
<p>F Certificat de conformit� aux directives europ�ennes</p> <p>Le constructeur, soussign� : Husqvarna AB, 561 82 Huskvarna, Sweden, d�clare qu'� la sortie de ses usines le mat�riel neuf design� ci-dessous �tait conforme aux prescriptions des directives europ�ennes �nonc�es ci-apr�s et conforme aux r�gles de s�curit� et autres r�gles qui lui sont applicables dans le cadre de l'Union europ�enne. Toute modification port�e sur ce produit sans l'accord express de Husqvarna supprime la validit� de ce certificat.</p>	<p>SK ES Vyhlasenie o zhode</p> <p>Dolu podpisan� spolo�nosť Husqvarna AB, 561 82 Huskvarna, Sweden, potvrdzuje, �e ďalej ozna�en� p�stroj vo vyhotoveni nami uvedenom do prev�dzky spl�va po�iadavky harmonizovan�ch smernic EU, bezpe�nostn�ch štandardov EU a štandardov špecifick�ch pre produkt. V p�r�pad� zmeny p�stroja, ktor� nebola nami odsuhlasen�, stráca toto vyhl�senie platnosť.</p>
<p>NL EU-overeenstemmingsverklaring</p> <p>Ondergetekende Husqvarna AB, 561 82 Huskvarna, Sweden, bevestigt, dat het volgende genoemde apparaat in de door ons in de handel gebrachte uitvoering voldoet aan de eis van, en in overeenstemming is met de EU-richtlijnen, de EU-veiligheidsstandaard en de voor het product specifieke standaard. Bij een niet met ons afgestemde verandering aan het apparaat verliest deze verklaring haar geldigheid.</p>	<p>GR Πιστοποητικ� συμφωνίας ΕΚ</p> <p>Η υπογεγραμμένη : Husqvarna AB, 561 82 Huskvarna, Sweden πιστοποιεί �τι τα μηχανήματα που υποδεικνύονται κάτωθι, �ταν φεγχουν �πο το εργοστάσιο, είναι κατασκευασμένα σύμφωνα με τις οδηγίες της Ευρωπαϊκής Κοινότητας, τα Κοινωνικά πρότυπα ασφαλείας και τις προδιαγραφές. Αυτό το πιστοποιητικό δεν ισχύει σε περίπτωση που τα προϊόντα τροποποιηθούν χωρίς την �γκρισή μας.</p>
<p>S EU Tillverkarintyg</p> <p>Undertecknad firma Husqvarna AB, 561 82 Huskvarna, Sweden, intygar h�rmed att nedan n�mnda produkter �verensst�mmer med EU:s direktiv, EU:s s�kerhetsstandard och produktspecifikation. Detta intyg upph�r att g�lla om produkten �ndras utan v�rt tillst�nd.</p>	<p>SLO Izjava o skladnosti s pravili EU</p> <p>Podpisano podjetje, Husqvarna AB, 561 82 Huskvarna, Sweden, potrjuje, da v nadaljevanju navedena naprava v razli�ci, ki smo jo poslali na trg, izpolnjuje zahteve smernic EU, varnostnih standardov EU in standardov tovrstnih proizvajodov. Izjava ne velja za spremembe na napravi, ki niso opravljene v soglasju z nami.</p>
<p>DK EU Overensstemmelse certificat</p> <p>Undertegnede Husqvarna AB, 561 82 Huskvarna, Sweden bekr�fter hermed, at enheder listet herunder, ved afsendelse fra fabrikken, er i overensstemmelse med harmoniserede EU retningslinier, EU sikkerhedsstandarder og produkt-specifikationsstandarder. Dette certificat tr�der ud af kraft hvis enhederne er �ndret uden vor godkendelse.</p>	<p>RO UE - Certificat de conformitate</p> <p>Prin prezenta Husqvarna AB, 561 82 Huskvarna, Sweden, certifica faptul ca, in momentul in care produsele mentionate mai jos ies din fabrica sunt in concordanta cu directivele UE, standardele de siguranta UE si standardele specifice ale produsului UE. Acest certificat devine nul in cazul modificarii aparatului f�r� aprobarea noastr�.</p>
<p>FIN EY-vaatimustenmukaisuusvakuutus</p> <p>Allekirjoittanut Husqvarna AB, 561 82 Huskvarna, Sweden vakuuttaa, ett� allamainittu laitteet t�ytt�v�t tehtaaltamme l�htess�n yhdenmukaistettujen EY-direktiivien, EY-turvallisuusstandardien ja tuotekohtaisten standardien vaatimukset. Laitteisiin tehty muutokset, joista ei ole sovittu kanssamme, johtavat t�m�n vakuutuksen raukaamiseen.</p>	<p>BG ES-Декларация за съответствие</p> <p>Подписаната фирма Husqvarna AB, 561 82 Huskvarna, Sweden декларира, че описаните подолу уреди, пуasnати в продажба съгласно нашата спецификация, изпълняват изискванията на хармонизираните ЕС-директиви, ЕС-станданти за безопасност и специфичните производствени стандарти. При промяна на уреда, която не е съгласувана с нас, тази декларация губи своята валидност.</p>
<p>I Dichiarazione di conformit� alle norme UE</p> <p>La sottoscritta Husqvarna AB, 561 82 Huskvarna, Sweden, certifica che il prodotto qui di seguito indicato, nei modelli da noi commercializzati, � conforme alle direttive armonizzate UE nonch� agli standard di sicurezza e agli standard specifici di prodotto. Qualunque modifica apportata al prodotto senza nostra specifica autorizzazione invalida la presente dichiarazione.</p>	<p>EST Eli vastavusdeklaratsioon</p> <p>Allkirjutatu Husqvarna AB, 561 82 Huskvarna, Sweden kinnitab, et kirjeldatud seade vastab meie poolt ringlusse viidud kujul Eli harmoneeritud direktiividele, ELi ohutusstandarditele ja tootega seotud standarditele. Meiega koosk�lastamata muudatuse tegemise korral seadmel kaotab see deklaratsioon kehtivuse.</p>
<p>E Declaraci�n de conformidad de la UE</p> <p>El que suscribe Husqvarna AB, 561 82 Huskvarna, Sweden, declara que la presente mercancia, objeto de la presente declaraci�n, cumple con todas las normas de la UE, en lo que a normas t�cnicas, de homologaci�n y de seguridad se refiere. En caso de realizar cualquier modificaci�n en la presente mercancia sin nuestra previa autorizaci�n, esta declaraci�n pierde su validez.</p>	<p>LT ES Atitikties deklaracija</p> <p>Pasirašanti Husqvarna AB, 561 82 Huskvarna, Sweden patvirtina, kad žemiau nurodyti prietaisai ir jų modeliai, kuriuos paleidome į apyvartą, patenkinami harmonizuotas ES direktyvas, ES saugumo standartus ir specifinius gaminio standartus. Atlikus bet kokį prietaiso pakeitimą, kuris nėra suderintas su mumis, ši deklaracija praranda galiojimą.</p>
<p>P Certificado de conformidade da UE</p> <p>Os abaixo mencionados Husqvarna AB, 561 82 Huskvarna, Sweden, por este meio certificam que ao sair da f�brica o aparelho abaixo mencionado est� de acordo com as directivas harmonizadas da UE, padr�es de seguran�a e de produtos espec�ficos. Este certificado ficar� nulo se a unidade for modificada sem a nossa aprova�o.</p>	<p>LV ES-atbilstības deklarācija</p> <p>Parakst�jusies Husqvarna AB, 561 82 Huskvarna, Sweden, V�cija apstiprina, ka sekojoši apzīm�tās iek�rtas, kuras m�s izplat�m, sav� izpildjuma atbilst harmoniz�tajam ES direktiv�m, ES drošības standartiem un produkta specifikajiem standartiem. Ar m�su neapstiprin�t�m izmaiņ�m iek�rt� š� deklarācija zaud� savu derīgumu.</p>
<p>PL Deklaracja zgodności Unii Europejskiej</p> <p>Niżej podpisany Husqvarna AB, 561 82 Huskvarna, Sweden, potwierdza, �e poni�ej opisane urz�dzenie w wykonaniu wprowadzonym przez nas do obrotu spełnia wymogi zharmonizowanych wytycznych Unii Europejskiej, standardów bezpiecze�stwa Unii Europejskiej i standardów specyficznych dla danego produktu. W przypadku wprowadzenia zmian nie uzgodnionych z nami wyjaśnienie to traci swoj� w�żnosć.</p>	

Bezeichnung des Gerätes: Turbotrimmer Description of the unit: Turbotrimmer Désignation du matériel : Coupe bordures Omschrijving van het apparaat: Turbotrimmer Produktbeskrivning: Turbotrimmer Beskrivelse af enhederne: Turbotrimmer Laitteenimitys: Turbotrimmeri Descrizione del prodotto: Turbotrimmer Descripción de la mercancía: Turbotrimmer Descrição do aparelho: Turbotrimmer Opis urządzenia: Podkaszarka żyłkowa A készülék megnevezése: Damiós fűszegélynyírók Označení přístroje: Turbotrimmer Označenie prístroja: Turbotrimmer Ονομασία της συσκευής: Κοιρυστικό πετονιάς Označka naprave: Kosilnica z nitko Descrierea articolului: Turbotrimmer Обозначение на уредите: Турбо-триммер Seadmete nimetus: Turbotrimmer Gaminio pavadinimas: Turbo žoliapjovė Iekārtu apzīmējums: Turbo trimmeris	Schall-Leistungspegel: gemessen / garantiert Noise level: measured / guaranteed Puissance acoustique : mesurée / garantie Geluidsniveau: gemeten / gegarandeerd Ljudnivå: uppmått / garanterad Lydtryksniveau: afmålt / garanti Melun tehotas: mitattu / taattu Livello rumorosità: testato / garantito Nivel sonoro: medido / garantizado Nivel de ruído: medido / garantido Poziom hałasu: zmierzony / gwarantowany Zajszint: mért / garantált Hladina hluku: naměřeno / zaručeno Výkonová úroveň hluku: meraná / zaručená Στάθμη ηχητικής πίεσης: μετρηθείσα / εγγυημένη Glasnost: izmerjeno / garantirano Nivelul de zgomot: măsurat / garantat Ниво на шума и мощността: измерено / гарантирано Helivõimsuse tase: mõõdetud / tagatud Garso galios lygis: išmatuotas / garantuotas Skaņas jaudas līmenis: izmērītais / garantētais
Typ: Art.-Nr.: Tipusok: Cikkszám: Type: Art. No.: Typ: Č.výr: Type : Référence : Typ: Č.výr: Typ: Art. nr.: Τύπος: Κωδ. Νο.: Typ: Art.nr.: Tip: Št. art.: Type: Varenr.: Tipuri: Nr art.: Tyypit: Art.-n:o.: Tipove: Art.-№: Modello: Art.: Tüübid: Toote nr.: Tipo: Art. Nº: Tipas: Gaminio Nr.: Tipo: Art. Nº: Tipi: Art.-Nr.: Typ: Nr art.:	Art. 8851 92 dB (A) / 96 dB (A) Art. 8852 92 dB (A) / 96 dB (A)
ProCut 800 8851 ProCut 1000 8852	Anbringungsjaar der CE-Kennzeichnung: CE bejegyzés kelté: Year of CE marking: Rok přidělení značky CE: Date d'apposition du marquage CE : Έτος πιστοποίησης προϊόντος CE: Installatiejaar van de CE-aanduiding: Leto namestitve oznake CE: CE-Märkningsår: Anul de marcarea CE: CE-Mærkningsår: Година на поставяне на CE-маркировка: CE-merkin kiinnitysvuosi: CE-märgistuse raigaldamise Anno di rilascio della certificazione CE: CE-marķējuma uzlikšanas gads: Colocación del distintivo CE: Metai, kuriais paženklinta CE-ženklu: Ano de marcação pela CE: Rok nadania znaku CE: 2008
EU-Richtlinien: Dyrektywy UE: 98/37/EC : 1998 EU directives: EU szabványok: 2000/14/EC Directives européennes: Směrnice EU: 2004/108/EC EU-richtlijnen: Προδιαγραφές EK: 2006/42/EC : 2006 EU direktiv: Smernice EU: 2006/95/EC EU Retningslinier: Directive UE: 2011/65/EC EY-direktiivit: ЕС-директиви: 2011/65/EC Direttive UE: ELi direktiivid: Normativa UE: ES direktivos: Directrices da UE: ES-direktivas:	Ulm, den 17.07.2012 Der Bevollmächtigte Ulm, 17.07.2012 Authorised representative Fait à Ulm, le 17.07.2012 Représentant légal Ulm, 17-07-2012 Gemachtigde Ulm, 2012.07.17 Behörig Firmatecknare Ulm, 17.07.2012 Teknisk direktør Ulmissa, 17.07.2012 Valtuutettu edustaja Ulm, 17.07.2012 Rappresentante autorizzato Ulm, 17.07.2012 Representante autorizado Ulm, 17.07.2012r. Representante autorizado Ulm, 17.07.2012 Uprawniony do reprezentacji V Ulmu, dne 17.07.2012 Meghatalmazott Ulm, 17.07.2012 Zplnomocnenec Ulm, 17.07.2012 Splnomocnenec Ulm, 17.07.2012 Νόμιμος εκπρόσωπος της εταιρίας Ulm, 17.07.2012 Vodja tehničnega oddelka Ulm, 17.07.2012 Conducerea tehnică Улм, 17.07.2012 Упълномошен Ulm, 17.07.2012 Volitatus esindaja Ulm, 2012.07.17 Įgaliotasis atstovas Ulma, 17.07.2012 Pilnvarotā persona
Notified Body: Intertek, Cleeve Road Leatherhead, Surrey KT22 7SB, England	
Harmonisierte EN: EN ISO 12100 EN 60335-1	EN 60335-2-91
Hinterlegte Dokumentation: GARDENA Technische Dokumentation E. Renn 89079 Ulm Deposited Documentation: GARDENA Technical Documentation E. Renn 89079 Ulm Documentation déposée : Documentation technique GARDENA E. Renn 89079 Ulm Konformitätsbewertungsverfahren: Nach 2000/14/EG Art. 14 Anhang VI Conformity Assessment Procedure: according to 2000/14/EC V Art. 14 Annex VI Procédure d'évaluation de la conformité : Selon 2000/14/CE art. 14 Annexe VI	
	 Andreas Rangert

Deutschland / Germany

GARDENA GmbH
Central Service
Hans-Lorenser-Straße 40
D-89079 Ulm
Produktfragen:
(+49) 731 490-123
Reparaturen:
(+49) 731 490-290
service@gardena.com

Albania

COBALT Sh.p.k.
Rr. Sirt Kodra
1000 Tirana
Argentina
Husqvarna Argentina S.A.
Av.del Libertador 5954 –
Piso 11 – Torre B
(C1428ARP) Buenos Aires
Phone: (+54) 11 5194 5000
info.gardena@
ar.husqvarna.com

Armenia

Garden Land Ltd.
61 Tigran Mets
0005 Yerevan

Australia

Husqvarna Australia Pty. Ltd.
Locked Bag 5
Central Coast BC
NSW 2252
Phone: (+61) (0) 2 4352 7400
customer.service@
husqvarna.com.au

Austria / Österreich

Husqvarna Austria GmbH
Consumer Products
Industriezeile 36
4010 Linz
Tel.: (+43) 732 77 01 01-90
consumer.service@
husqvarna.at

Azerbaijan

Firm Progress
a. Aliyev Str. 26A
1052 Baku

Belgium

GARDENA Belgium NV/SA
Sterrebeekstraat 163
1930 Zaventem
Phone: (+32) 2 7 20 92 12
Mail: info@gardena.be

Bosnia / Herzegovina

SILK TRADE d.o.o.
Industrijska zona Bukva bb
74260 Tešanj

Brazil

Husqvarna do Brasil Ltda
Av. Francisco Matarazzo,
1400 – 19º andar
São Paulo – SP
CEP: 05001-903
Tel: 0800-112252
marketing.br.husqvarna@
husqvarna.com.br

Bulgaria

Хускварна България ЕООД
Бул. „Андрей Ляпчев“ № 72
1799 София
Тел.: (+359) 02/9753076
www.husqvarna.bg

Canada / USA

GARDENA Canada Ltd.
100 Summerlea Road
Brampton, Ontario L6T 4X3
Phone: (+1) 905 792 9330
info@gardenacanada.com

Chile

Maquinarias Agroforestales
Ltda. (Maga Ltda.)
Santiago, Chile
Avda. Chesterton
8355 comuna Las Condes
Phone: (+56) 2 202 4417
Dalton@maga.cl
Zipcode: 7560330
Tímulo: Chile
Avda. Valparaíso # 01466
Phone: (+56) 45 222 126
Zipcode: 4780441

China

Husqvarna (China) Machinery
Manufacturing Co., Ltd.
No. 1355, Jia Xin Rd.,
Ma Lu Zhen, Jia Ding Dist.,
Shanghai
201801
Phone: (+86) 21 59159629
Domestic Sales
www.gardena.com.cn

Colombia

Husqvarna Colombia S.A.
Calle 18 No. 88 D-31, zona
Industrial de Montevideo
Bogotá, Cundinamarca
Tel. 5071 2922700 ext. 105
jairo.salazar@
husqvarna.com.co

Costa Rica

Compania Exim
Eroiberioamericana S.A.
Los Colegios, Moravia,
200 metros al Sur del Colegio
Saint Francis – San José
Phone: (+506) 297 68 83
exim_euro@racsa.co.cr

Croatia

SILK ADRIA d.o.o.
Josipa Lončara 3
10090 Zagreb
Phone: (+385) 1 3794 580
silk.adria@zg.t-com.hr

Cyprus

Med Marketing
17 Digeni Akritas Ave
P.O. Box 27017
1641 Nicosia

Czech Republic

Husqvarna Česko s.r.o.
Türkova 2319/5b
149 00 Praha 4 – Chodov
Bezplatná infolinka:
800 100 425
servis@cz.husqvarna.com

Denmark

GARDENA / Husqvarna
Consumer Outdoor Products
Salgsafdelning Danmark
Box 9003
S-200 39 Malmö
info@gardena.dk

Dominican Republic

BOSQUESA, S.R.L
Carretera Santiago Licey
Km. 5 ½
Esquina Copal II,
Santiago, Dominican Republic
Phone: (+809) 736-0333
joserbosquesa@claro.net.do

Ecuador

Husqvarna Ecuador S.A.
Arujos E1-181 y 10 de Agosto
Quito, Pichincha
Tel. (+593) 22800739
francisco.jacom@
husqvarna.com.ec

Estonia

Husqvarna Eesti OÜ
Consumer Outdoor Products
Kesk tee 10, Avaku küla
Rae vald
Harju maakond
75305 Estonia
kontakt.etj@husqvarna.ee

Finland

Husqvarna Ab
Consumer Outdoor Products
Lautatarhankatu 8 B / PL 3
00581 HELSINKI
info@gardena.fi

France

GARDENA France
Immeuble Exposit
9-11 allée des Pierres Mayettes
ZAC des Barbanniers, B.P. 99
F- 92232 GENNEVILLIERS
cedex
Tél. (+33) 01 40 85 30 40
service.consommateurs@
gardena.fr

Georgia

ALD Group
Belilashvili 8
1159 Tbilisi

Great Britain

Husqvarna UK Ltd
Preston Road
Aycliffe Industrial Park
Newton Aycliffe
County Durham
DL5 6UP
info.gardena@
husqvarna.co.uk

Greece

HUSQVARNA ΕΜΑΣ Α.Ε.Β.Ε.
Υπ. /μυ Ηράκλειου 33Α
Βρ. Πτε. Κορωπίου
194 00 Κορωπί Αττικής
V.A.T. EL094094640
Phone: (+30) 210 6620 225
info@husqvarna-consumer.gr

Hungary

Husqvarna Magyarország Kft.
Ezred u. 1-3
1044 Budapest
Telephone: (+36) 1 251-4161
vevoszolgalat.husqvarna@
husqvarna.hu

Iceland

O. Johnson & Kaaber
Tunguhalis 1
110 Reykjavik
ooj@ojk.is

Ireland

Husqvarna UK Ltd
Preston Road
Aycliffe Industrial Park
Newton Aycliffe
County Durham
DL5 6UP
info.gardena@
husqvarna.co.uk

Italy

Husqvarna Italia S.p.A.
Via Como 72
23868 VALMADRERA (LC)
Phone: (+39) 0341.203.111
info@gardenaitalia.it

Japan

KAKIUCHI Co. Ltd.
Sumitomo Realty &
Development Kojimachi
BLDG., 8F
5-1 Nibanncyo
Chiyoda-ku
Tokyo 102-0084
Phone: (+81) 33 264 4721
m_ishihara@kaku-ichi.co.jp

Kazakhstan

LAMED Ltd.
155/1, Tazhibayevoy Str.
050060 Almaty
IP Schmidt
Abayavenue 3B
110 005 Kostanay

Kyrgyzstan

Alye Maki
av. Molodaya Guardir J 3
720014
Bishkek

Latvia

Husqvarna Latvija
Consumer Outdoor Products
Bakūžu iela 6
LV-1024 Rīga
info@husqvarna.lv

Lithuania

UAB Husqvarna Lietuva
Consumer Outdoor Products
Aiteities pl. 77C
LT-52104 Kaunas
centras@husqvarna.lt

Luxembourg

Magasin Jules Neuberg
39, rue Jacques Stas
Luxembourg – Gasperich 2549
Case Postale No. 12
Luxembourg 2010
Phone: (+352) 40 14 01
api@neuberg.lu

Mexico

AFOSA
Av. Lopez Mateos Sur # 5019
Col. La Calma 45070
Zapopan, Jalisco
Mexico
Phone: (+52) 33 3818-3434
icornejo@afosa.com.mx

Moldova

Convel S.R.L.
290A Muncești Str.
2002 Chisinau

Netherlands

GARDENA Nederland B.V.
Postbus 50176
1305 AD ALMERE
Phone: (+31) 36 521 00 00
info@gardena.nl

Neth. Antilles

Jonka Enterprises N.V.
Sta. Rosa Weg 196
P.O. Box 8200
Curaçao
Phone: (+599) 9 767 66 55
pgm@jonka.com

New Zealand

Husqvarna New Zealand Ltd.
PO Box 76-437
Manukau City 2241
Phone: (+64) (0) 9 9202410
support.nz@husqvarna.co.nz

Norway

GARDENA
Husqvarna Consumer
Outdoor Products
Salgskontor Norge
Klevereien 6
1540 Vestby
info@gardena.no

Peru

Husqvarna Perú S.A.
Jr. Ramón Cárcamo 710
Lima 1
Tel: (+51) 1 3320 400 ext. 416
juan.remuzgo@
husqvarna.com

Poland

Husqvarna
Poland Spółka z o.o.
ul. Wysockiego 15 b
03-371 Warszawa
Phone: (+48) 22 330 96 00
gardena@husqvarna.com.pl

Portugal

Husqvarna Portugal, SA
Lagoa - Albarraque
2635 - 595 Rio de Mouro
Tel.: (+351) 21 922 85 30
Fax: (+351) 21 922 85 36
info@gardena.pt

Romania

Madex International Srl
Soseaua Odaii 117 - 123,
RO 013603
București, S1
Phone: (+40) 21 352.76.03
madex@ines.ro

Russia

ООО „Хускварна“
141400, Московская обл.,
г. Химки,
улица Ленинградская,
владение 39, стр.6
Бизнес Центр
„Химки Бизнес Парк“,
помещение ОВ02.04

Serbia

Domel d.o.o.
Autoput za Novi Sad bb
11273 Belgrade
Phone: (+381) 11 848 88 12
miroslav.jejina@domel.rs

Singapore

Hy-Ray PRIVATE LIMITED
40 Jalan Pemimpin
02-08 28 Tat Ann Building
Singapore 577185
Phone: (+65) 6253 2277
shiyang@hyray.com.sg

Slovak Republic

Husqvarna Česko s.r.o.
Türkova 2319/5b
149 00 Praha 4 – Chodov
Bezplatná infolinka:
800 154 044
servis@sk.husqvarna.com

Slovenia

Husqvarna Austria GmbH
Consumer Products
Industriezeile 36
4010 Linz
Tel.: (+43) 732 77 01 01-90
consumer.service@
husqvarna.at

South Africa

Husqvarna
South Africa (Pty) Ltd
Postnet Suite 250
Private Bag X6,
Cascades, 3202
South Africa
Phone: (+27) 33 846 9700
info@gardena.co.za

Spain

Husqvarna España S.A.
C/ Basauri, nº 6
La Florida
28023 Madrid
Phone: (+34) 91 708 05 00
atencioncliente@gardena.es

Suriname

Agrofin n.v.
Verlengde Hogestraat # 22
Phone: (+597) 472426
agrofin@sr.net
Pobox : 2006
Paramaribo
Suriname – South America

Sweden

Husqvarna AB
S-561 82 Huskvarna
info@gardena.se

Switzerland / Schweiz

Husqvarna Schweiz AG
Consumer Products
Industriestrasse 10
5506 Mägenwil
Phone: (+41) (0) 848 800 464
info@gardena.ch

Turkey

GARDENA Dost Diş Ticaret
Mimessilli A.Ş.
Sanayi Cad. Adil Sokak
No: 1/B Kartal
34873 İstanbul
Phone: (+90) 216 38 93 939
info@gardena-dost.com.tr

Ukraine / Україна

ТОВ «Хусварна Україна»
вул. Васильківська, 34,
офіс 204-г
03022, Київ
Тел. (+380) 044 498 39 02
info@gardena.ua

Uruguay

FELI SA
Interno Ríos 1083 CP 11800
Montevideo – Uruguay
Tel: (+598) 22 03 18 44
info@felisa.com.uy

Venezuela

Corporación Casa y Jardín C.A.
Av. Caroní, Edif. Trezmen, PB.
Colinas de Bello Monte.
1050 Caracas.
Tlf: (+58) 212 992 33 22
info@casayjardin.net.ve

8651-20.960.05/0712
© GARDENA
Manufacturing GmbH
D-89070 Ulm
http://www.gardena.com