

C 1060 solar Art. 1866

- GB** **Operating Instructions**  
Water Computer
- 
- F** **Mode d'emploi**  
Programmateur d'arrosage
- 
- NL** **Instructies voor gebruik**  
Besproeiingscomputer
- 
- S** **Bruksanvisning**  
Bevattningscomputer
- 
- DK** **Brugsanvisning**  
Vandingscomputer
- 
- RUS** **Инструкция по эксплуатации**  
Компьютер для полива

# GARDENA Vandingscomputer C 1060 solar

Velkommen i haven GARDENA...



Oversættelse af den tyske original instruktion.

Læs brugsanvisningen omhyggeligt igennem og iagttag henvisningerne i denne. Lær vandingscomputeren og den rigtige anvendelse samt sikkerhedshenvisningerne at kende ved hjælp af denne brugsanvisning.



Af sikkerhedsårsager må børn og unge under 16 år samt personer, der ikke er kendt med brugsanvisningen, ikke anvende denne vandingscomputer.

Personer med nedsat psykisk eller mentalt helbred må kun anvende produktet under overvågning eller under instruktion af en ansvarlig person.

→ Denne brugsanvisning skal opbevares omhyggeligt.

## Indholdsfortegnelse

1. Anvendelsesområde af GARDENA Vandingscomputer	67
2. Sikkerhedshenvisninger	67
3. Funktion	68
4. Igangsætning	70
5. Programmering	72
5.1 Basisprogrammering	72
5.2 Specialprogrammer	75
5.3 Andre indstillinger	79
6. Standsning	80
7. Vedligeholdelse	80
8. Fejlafhjælpning	81
9. Tilbehør	81
10. Tekniske data	82
11. Service / Garanti	82

DK

## 1. Anvendelsesområde af GARDENA Vandingscomputer

### Korrekt anvendelse:

GARDENA Vandingscomputer er beregnet til privat brug i hus- og hobbyhaven, udelukkende til udendørs brug, til styring af vandere og vandingsystemer. Vandingscomputeren kan anvendes til automatisk vanding, når du er på ferie.

### Skal iagttages



**GARDENA Vandingscomputer må ikke anvendes til industriel eller erhvervsmæssig brug og i forbindelse med kemikalier, levnedsmidler, let antændelige og eksplosive stoffer.**

## 2. Sikkerhedshenvisninger

### Batteri og solceller

#### Beskadigelse af vandingscomputeren!

Til vandingscomputeren må der kun anvendes et batteri (1 x Lilon-batteri 7,4 V; 0,68 Ah).

→ Der må ikke anvendes alkali-mangan-batterier.

Disse kan løbe ud, hvis de lades via solceller.

→ Programmerne bibeholdes om vinteren ved at sørge for, at solcellerne ikke tildækkes og vandingscomputeren ikke opbevares hele tiden i et mørkt rum.

### **Igangsætning:**

#### **Bemærk!**

Vandingscomputeren er ikke godkendt til indendørs brug.

→ Vandingscomputeren må kun anvendes udendørs.

Vandingscomputeren må kun monteres lodret med omløbermøtrikken opad for at forhindre, at vand trænger ind i batterirummet.

Den mindste vandmængde for en sikker koblingsfunktion af vandingscomputeren er på 20 – 30 ltr./t. F.eks. til styring af Micro-Drip-systemet er mindst 10 stk. 2-liters dråbeudskillere nødvendige.

Ved høje temperaturer (over 60 °C på displayet) kan det ske, at LCD-indikatoren slukker; dette påvirker på ingen måde programkørslen. Efter afkølingen fremkommer LCD-indikatoren igen.

Det gennemstrømmende vands temperatur må være på max. 40 °C.

→ Anvend kun rent ferskvand.

Det mindste arbejdstryk er på 0,5 bar, det maksimale arbejdstryk er 12 bar.

Trækbelastninger skal undgås.

→ Træk ikke i den tilsluttede slange.

### **Programmering:**

→ Vandingscomputeren skal programmeres med lukket vandhane.

Således forhindrer du at blive våd under afprøvningen af den manuelle on / off-funktion (Man. On / Off). Til programmeringen kan betjeningsdelen fjernes fra huset.

Fjernes betjeningsdelen, mens ventilen er åben, bliver ventilen ved med at være åben, til betjeningsdelen er sat på igen.

## 3. Funktion

Med vandingscomputeren kan du vande haven helt automatisk på ethvert tidspunkt af dagen. Hertil kan der anvendes vandere / spredere, et sprinklersystem-anlæg eller et drypvandingsystem. Vandingscomputeren overtager vandingen helt automatisk iht. det oprettede program og kan således også anvendes, når du er på ferie. Fordampningen og dermed vandforbruget er mindst tidligt om morgenen og sent om aftenen.

### **Betjeningslementer:**

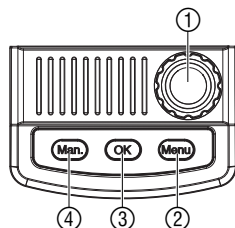

Vandingsprogrammerne er nemme at indtaste med betjeningslementerne.

Betjeningslement	Funktion
① Drejeknap	Ændrer de indstillbare værdier.
② Menu-tast	Skifter til det næste indikator-niveau.
③ OK-tast	Overtager de værdier, der er indstillet med drejeknappen.
④ Man.-tast	Manuel åbning eller lukning af vandgennemstrømningen.

### **Indikator-niveauer:**

De fire display-niveauer kan vælges efter hinanden ved at trykke på **Menu**-tasten:

- Niveau 1: **Norma visning (viser det aktive eller det næste vandingsprogram)**
- Niveau 2: **Aktuelt klokkeslæt og ugedag**
- Niveau 3: **Indtastning af vandingsprogrammer**
- Niveau 4: **Program tændes / slukkes**

Også under programmeringen kan indikator-niveauet til enhver tid skiftes. Alle programdata, der er blevet ændret indtil da og bekræftet med **OK**-tasten, gemmes.

### Display-indikatorer:

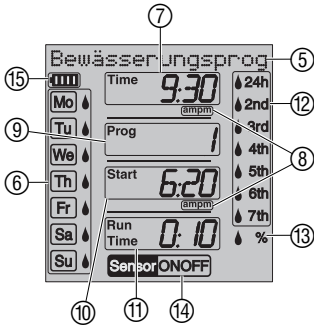

Indikator	Beskrivelse
⑤ <b>Løbeskrift</b>	Forklaring programtrin / computerstatus.
⑥ <b>Ugedage (Mo), (Tu), ...</b>	Aktuel ugedag, hhv. programmerede vandingsdage.
⑦ <b>Time</b>	Blinker i indtastningsfunktionen for de aktuelle data (timer, minutter, ugedag).
⑧ <b>am / pm</b>	Indikator for 12-h-rytme (f.eks. i USA, Canada).
⑨ <b>Prog</b>	Programstyret vanding ( <b>Prog 1 – 5</b> ) / %-(procentmæssigt ændret Run-Time) ( <b>Prog 10</b> ) / vanding med automatisk vandfordeler ( <b>Prog 11</b> ) / fugtigheds-sensorstyret vanding ( <b>Prog 12 – 14</b> ) / vandingsprogram aktiv ( <b>ON</b> ) / inaktiv ( <b>OFF</b> ).
⑩ <b>Start</b>	Vandingens starttid (blinker i indtastningsfunktionen).
⑪ <b>Run Time</b>	Vandingens varighed (blinker i indtastningsfunktionen).
⑫ <b>24h, 2nd, 3rd, 4th, 5th, 6th, 7th</b>	Vandingens cyklus (aktiveret med dråbesymbol). Hver 24. time; hver 2. / 3. / 4. / 5. / 6. / 7. dag.
⑬ <b>% (Run Time)</b>	Budget-funktion: Vandingens varighed for alle vandingsprogrammer kan indstilles centralt i trin på 10 % fra 100 % til 10 %.
⑭ <b>Sensor ON / OFF</b>	<b>Sensor:</b> Sensor er tilsluttet <b>ON:</b> Sensor tør → vanding <b>OFF:</b> Sensor fugtig → ingen vanding <b>ON+ OFF sluk:</b> Sensor deaktiveret
⑮ <b>Batteri</b>	Viser 5 batteritilstande: 3 bjælker: Batteri er fuldt 2 bjælker: Batteri er halv fuldt 1 bjælke: Batteri er svagt 1 bjælke blinker: Batteri er næsten tomt 0 bjælke: Batteri er tomt

Ses ingen bjælke, åbnes ventilen ikke mere.

**En ventil, der åbnes af programmet, lukkes i hvertfald igen.**

Batteri-indikatoren nulstilles ved kort (< 10 sec) at tage batteriet ud og straks at sætte det i igen.

### Sleep Mode:

Når batteri-indikatoren viser to streger, slukkes displayet om natten (kl. 22 - 6) og når der kun vises en streg, slukkes displayet efter et minut. I Sleep Mode tændes displayet under vandingen eller når der trykkes på en vilkårlig tast.

2 bjælker	1 bjælke	1 bjælke blinker	0 bjælke
<b>Batteri er halv fuldt</b>	<b>Batteri er svagt</b>	<b>Batteri er næsten tomt</b>	<b>Batteri er tomt</b>
Ventil åbner.	Ventil åbner.	Ventil åbner endnu.	Ventil åbner ikke.
Vandingscomputeren fungerer i mindst 4 uger endnu.	Vandingscomputeren fungerer i max. 4 uger endnu.	Vandingscomputeren holder op med at fungere om kort tid.	Vandingscomputeren er uden funktion.
	Det anbefales at skifte batteriet.	Det er nødvendigt at skifte batteriet om kort tid.	Det er nødvendigt at skifte batteriet.
<b>Opladning af accu-celler:</b> Stil vandingscomputeren 1 - 2 dage ud i solen.			

## 4. Igangsætning

### Isætning af batteri:



#### Beskadigelse af vandingscomputeren.

→ Der må ikke anvendes alkali-mangan-batterier. Disse kan løbe ud, hvis de lades via solceller.

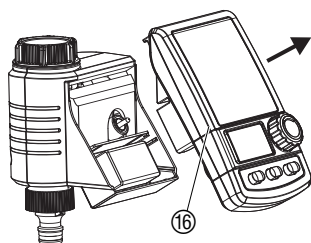

1. Fjern betjeningsdelen ⑯ fra vandingscomputerens hus.
2. Sæt batteriets stik i batteriets tilslutningsbøsning ⑰ og læg det medleverede batteri i batterirummet.

*Displayet viser alle LCD-symbolerne i 2 sekunder og springer herefter til sprogvalget (se 5. Programmering).*

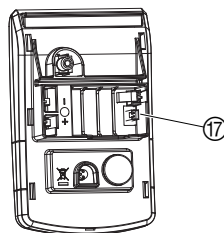

3. Sæt betjeningsdelen ⑯ på huset igen.
4. Stil vandingscomputeren 1 - 2 dage ud i solen, før den programmeres.

Der må kun anvendes et genopladeligt batteri til denne vandingscomputer.

### Tilslutning af vandingscomputer:

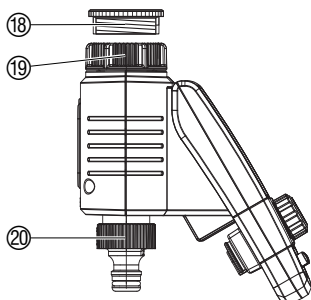

Vandingscomputeren er udstyret med en omløbermøtrik ⑲ til vandhaner med et gevind på 33,3 mm (G 1"). Vedlagte adapter ⑱ anvendes til at tilslutte vandingsuret til vandhaner med et gevind på 26,5 mm (G 3/4").

1. **Til 26,5 mm (G 3/4")-gevind:** Skru adapteren ⑱ manuelt på vandhanen (der må ikke anvendes nogen tang).
2. Skru vandingscomputerens omløbermøtrik ⑲ manuelt på vandhanens gevind (der må ikke anvendes nogen tang).
3. Skru hanestykket ⑳ på Vandingscomputer.

**Tilslutning af fugtigheds- eller regnsensor (option):**

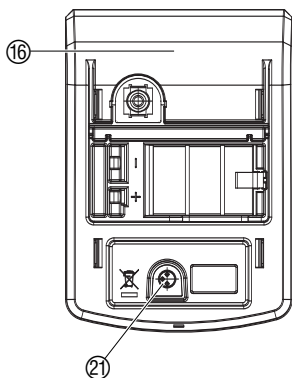

Udover den tidsafhængige vanding er det desuden muligt at integrere jordens fugtighed og regn i vandingsprogrammet.

Er jorden fugtig nok eller hvis det regner, stopper programmet eller programmet aktiveres ikke. Den manuelle vanding **Man. On/Off** kan anvendes uafhængigt heraf.

Med vandingsfunktionen „Fugtigheds-sensorstyret vanding“ kan vandingen også udelukkende styres af jordens fugtighed.

1. Fjern betjeningsdelen ⑯ fra vandingscomputerens hus.
2. Placer fugtighedssensoren i vandingsområdet  
– eller –  
regnsensoren (i givet fald med forlængerledning) **uden for** vandingsområdet.
3. Sæt sensorens stik i sensorens tilslutning ⑳ på vandingscomputeren.

**Sensor vises i displayet.**

Det kan være, at ældre sensorer skal tilsluttes med en GARDENA adapter-ledning (**varenr. 1189-00.600.45**), der kan købes hos GARDENA service.

**Montering af tyverisikring (option):**

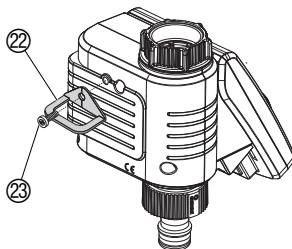

For at sikre vandingscomputeren mod tyveri kan du købe **GARDENA tyverisikringen, varenr. 1815-00.791.00**, hos GARDENA service.

1. Skru spændebåndet ⑳ med skruen ㉓ fast på vandingsurets bagside.
2. Anvend spændebåndet ⑳ f.eks. til at fastgøre en kæde.

Skruen kan ikke mere løsnes efter fastskruingen.

**Oprettelse af vandingsplan:**

Før du går i gang med at indtaste vandingsdataene, anbefales det at indtaste dataene i en af **vandingsplanerne, der findes i tillægget**, for ikke at tabe overblikket.

**Eksempel:**

Program Prog	Starttid Start	Vandingens varighed Run Time	Vandingens dage							Vandingens cyklusser						
			Mo	Tu	We	Th	Fr	Sa	So	24h	2nd	3rd	4th	5th	6th	7th
1	7:30	0:30	X		X				X							
2	19:00	0:20		X				X								
3	22:30	1:10	X			X				X						
4	4:00	0:15										X				
5	-	-														
6	-	-														

## 5. Programmering

### Vandingsfunktioner:

### Vandingscomputeren har 3 vandingsfunktioner:

- **Programstyret vanding (Prog 1 – 6)** via de indtastede programmer (Vandingerne starter iht. vandingens starttider)  
– eller –
- **Vanding med vandfordeler (Prog 11 / 15)** via GARDENA vandfordeler (vanding med op til 6 vandingsanlæg)  
– eller –
- **Fugtigheds-sensorstyret vanding (Prog 12 – 14)** via en GARDENA Fugtighedssensor (vandingen starter, når fugtighedssensoren melder tørhed).

### 5.1 Basisprogrammering

Til indstilling af programmerne kan betjeningsdelen tages af og programmeringen foretages mobilt (se 4. Igangsætning „Isætning af batteri“).

### Indstilling af sprog:

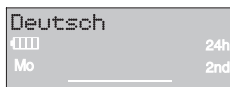

1. **Sæt batteriet** i (se 4. Igangsætning).

*Sproget Deutsch (tysk) blinker.*

2. Indstil sproget med drejeknappen (f.eks. Deutsch (tysk) og bekræft dette med **OK**-tasten.

*Løbeskriften aktuelle Uhrzeit eingegeben (Indtast aktuelt klokkeslæt) vises.*

### Indstilling af aktuelt klokkeslæt og ugedag:



1.

1. Tryk på **Menu**-tasten (det er ikke nødvendigt, hvis sproget er blevet indstillet).

*Løbeskriften aktuelle Uhrzeit eingegeben (Indtast aktuelt klokkeslæt) vises. Time og timeindikatoren blinker i displayet.*



2.

2. Indstil klokkeslættets time med drejeknappen (f.eks. 9 timer) og bekræft dette med **OK**-tasten.

*Time og minutindikatoren blinker i displayet.*



3.

3. Indstil klokkeslættets minutter med drejeknappen (f.eks. 30 minutter) og bekræft dette med **OK**-tasten.

*Løbeskriften aktuellen Tag wählen (Vælg aktuell dag) vises. Time og ugedagsindikatoren blinker i displayet.*

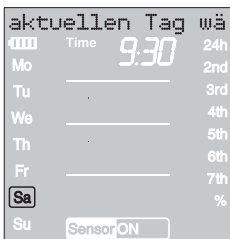

4.

4. Indstil ugedagen med drejeknappen (f.eks. **Sa** lørdag) og bekræft dette med **OK**-tasten.

*Løbeskriften Programm Nr. wählen (Vælg program nr.) vises. Prog og programnummeret blinker i displayet.*

## Indtastning af vandingsprogram:

## Programstyret vanding (Prog 1 – 6):

Ved den programstyrede vanding kan der indtastes op til 6 programmer (**Prog 1 til 6**).

- 

1. Tryk på **Menu**-tasten 2 gange (det er ikke nødvendigt, hvis det aktuelle klokkeslæt og ugedagen er blevet indtastet forinden).  
*Løbeskriften Programm Nr. wählen (Vælg program nr.) vises.*  
**Prog** og **programnummeret blinker i displayet.**
- 

2. Indstil programnummeret med drejeknappen (f.eks. **Prog 3**) og bekræft dette med **OK**-tasten).  
*Løbeskriften Bewässerungs-Startzeit eingeben (Indtast vandingens starttid) vises.*  
**Start** og **timeindikatoren blinker i displayet.**
- 

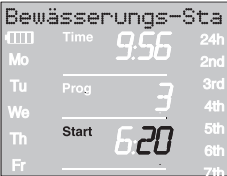
3. Indstil vandingsstarttid-timer med drejeknappen (f.eks. **6** timer) og bekræft dette med **OK**-tasten.  
**Start** og **minutindikatoren blinker i displayet.**
- 

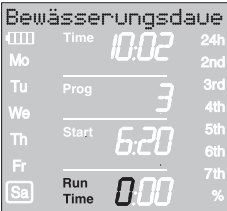
4. Indstil vandingsstarttid-minutter med drejeknappen (f.eks. **20** minutter) og bekræft dette med **OK**-tasten.  
*Løbeskriften Bewässerungsdauer eingeben (Indtast vandingens varighed) vises.*  
**Run Time** og **vandingens varighed i timer blinker i displayet.**
- 

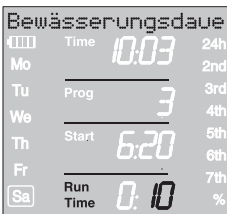
5. Indstil vandingens varighed i timer med drejeknappen (f.eks. **0** timer) og bekræft dette med **OK**-tasten.  
**Run Time** og **vandingens varighed i minutter blinker i displayet.**
- 

6. Indstil vandingens varighed i minutter med drejeknappen (f.eks. **10** minutter) og bekræft dette med **OK**-tasten.  
*Løbeskriften Bewässerungshäufigkeit eingeben (Indtast vandingens hyppighed) vises.*  
**Vandings-cyklus**  **24h blinker i displayet.**



## Vandingshyppigheden kan vælges via:

- **(7) Vandings-cyklus** (højre spalte i displayet)  
– eller –
- **(8) Vandings-dage** (venstre spalte i displayet).

7.

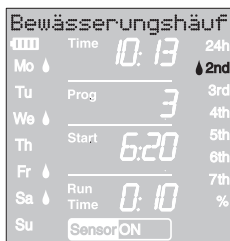

7. Vælg **Vandings-cyklus** med drejknappen (f.eks. **2nd**) og bekræft dette med **OK**-tasten.

**24h / 2nd / 3rd / 4th / 5th / 6th / 7th:**

Vanding hver 24. time / hver 2. / 3. / 4. / 5. / 6. / 7. dag

*Uge-visning vises i den venstre spalte i 2 sekunder.*

*Løbeskriften Programm Nr. wählen (Vælg program-nr.) vises og displayet springer tilbage til skridt 2 og det næste højere programnummer blinker.*

– eller –

8.

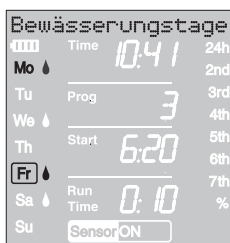

8. Vælg **Vandings-dage** med drejknappen (f.eks. **Mo**, **Fr** mandag og fredag) og bekræft dette med **OK**-tasten.

*Løbeskriften Bewässerungstage eingeben (Indtast vandingsdage) vises.*

9. Tryk på **Menu**-tasten.

*Løbeskriften Programm Nr. wählen (Vælg program-nr.) vises.*

*Displayet springer tilbage til skridt 2 og det næste højere programnummer blinker.*

Er programmet blevet oprettet med programnummeret **6**, vises løbeskriften **Bewässerungsprogramme EIN** (Vandingsprogrammer ON).

**Prog ON** blinker i displayet.

Såfremt ikke alle 6 programmer skal anvendes, brug menu knappen for at komme til „Start vandingsprogram“.

## Aktivering af vandingsprogrammer:

**Prog ON** skal være valgt, før vandingsprogrammerne kan udføres. Er **Prog OFF** valgt, udføres vandingsprogrammerne ikke.

2.



1. Tryk på **Menu**-tasten 3 gange (det er ikke nødvendigt, hvis programmet er blevet indstillet forinden med programnummer **6**).

2. Vælg **Prog ON** med drejknappen og bekræft dette med **OK**-tasten.

*Løbeskriften Programm OK (Program OK) vises i 2 sek., hvorefter der springes til displayet i den normale visning.*

Nu er programmeringen af vandingscomputeren afsluttet, dvs. den monterede ventil åbner / lukker helt automatisk og vander således på de programmerede tidspunkter.

Der kan også vandes manuelt, selv om **Prog OFF** er valgt.

## 5.2 Specialprogrammer

### (Prog 10) % Run-Time:

De programmerede vandingsvarigheder for de 6 vandingsprogrammer kan reduceres centralt i trin på 10 % fra 100 % til 10 % uden at de 6 programmer ændres. F.eks. skal der ikke vandes så meget om efteråret som om sommeren.

2. Hold **Menu**-tasten nede i 5 sekunder (ved skift fra **Prog 11** "Automatisk Vandfordeler" trykkes **Menu**-tasten 2 gange, ved skift fra **Prog 15** "Vandfordeler" trykkes **Menu**-tasten 3 gange). **Prog** og **programnummeret blinker i displayet**.  
*Løbeskriften Bewässerungsdauer procentual verändern (Ændre vandingsvarighed i procenter) vises.*
3. Vælg programnummer **10** med drejknappen og bekræft dette med **OK**-tasten.  
*%-skridtene blinker i displayet.*
3. Vælg det ønskede procenttal for de programmerede vandingsvarigheder med drejknappen (f.eks. **60** %) og bekræft dette med **OK**-tasten.  
*%-symbolet vises i den normale visning.*

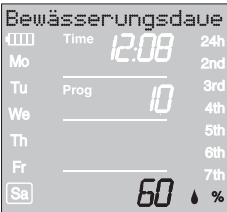

### Prog 11 og Prog 15 (Vandfordeler):

Gennem tilslutning af GARDENA Vandfordeler automatic vare nr. 1197 / automatisk vandfordeler vare nr. 1198, kan der styres op til 6 redskaber ved hjælp af vandingscomputeren. Hvert af de 6 redskaber kan styres maksimalt en gang om dagen.

Ideelt ved utilstrækkelig vandmængde til samtidig drift af flere redskaber eller ved forskellige vandbehov på enkelte plantingsområder. Tillader drift af redskaber efter hinanden.

### Prog 15 for Vandfordeler automatic vare nr. 1197:

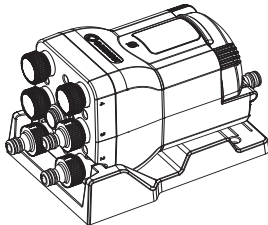

2. Hold **Menu**-tasten nede i 5 sekunder.  
**Prog** og **programnummeret blinker i displayet**.
3. Vælg programnummer **15** med drejknappen og bekræft dette med **OK**-tasten.  
*Løbeskriften Vælg antal aktive udgange vises. Antallet af aktive udgange blinker i displayet.*





3.

3. Vælg antallet af aktive kanaler (2 til 6) med drejknappen (eks. **4**) og bekræft med **OK**-tasten.

*Løbeskriften Vælg program-nr. vises.*

**Prog** og **program-nummeret blinker i displayet.**



4.

4. Vælg det ønskede program-nummer med drejknappen (eks. **1**) og bekræft med **OK**-tasten.

*Løbeskriften Indtast vandings-starttid vises.*

**Start** og **vandings-starttiden blinker i displayet.**

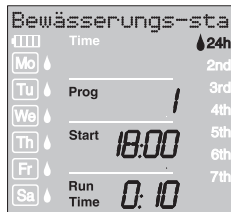

5.

5. Indstil vandings-starttid (eks. **18:00**), vandings-varighed (eks. **0:10**) og vandings-cyklus (eks. **24h**) (se fra skridt 3 under "Indstilling af vandingsprogram").

*Løbeskriften JÄ / NEJ vises.*

**OFF blinker i displayet.**



6.

6. Vælg sensor aktiv (**ON**) eller inaktiv (**OFF**) med drejknappen (eks. **ON**) og bekræft med **OK**-tasten.

*Det næstfølgende program-nummer blinker i displayet.*

Når alle programmerne er indtastet, skal vandingsprogrammerne aktiveres endnu, se "**Aktivering af vandingsprogrammer**".

### Henvisninger vedrørende Prog 15:

- Den maksimale vandingsvarighed er på 2 timer og 59 min.
- Alle vandinger skal køre i løbet af 1 dag (sidste vanding slutter kl. 23:55).
- Overlapninger af et vandingsprogram vises i infolinien. Efter indkodning af et program, som overlapper det næste, sættes vandingsvarigheden for det følgende program til 1 minut.
- Reduceres antallet af aktive kanaler, så slettes de overhængende kanaler.
- Øges antallet af aktive kanaler, så stilles alle programmer tilbage.
- Med MAN-tasten kan der ikke vandes manuelt, en aktiv vanding kan dog afbrydes.
- Sensortilknytningen pr. program kontrolleres og programmeres også uden at sensoren er sat på. I normal-visningen vises ingen sensor, når sensoren ikke er sat på.
- Når sensoren blev deaktiveret for et program, så gennemføres vandingen altid uafhængigt af sensoren og i displayet vises kun Sensor uden ON/OFF.

## Prog 11 for automatisk vandfordeler vare nr. 1198:

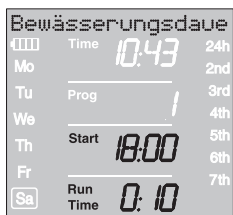
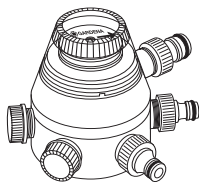

### Prog OFF og Prog 11 og Prog 15:

### Fugtighedssensor / regnsensor og Prog 11 / Prog 15:

### Forlade vandingen med vandfordeleren:

Forprogrammeringen **Prog 11** tager højde for de mindste nødvendige 5-min-pauser, der skal være mellem programmerne samt en mindste vandingsvarighed på 30 sek. (visning: 1 min.). Denne vandingsvarighed er der brug for, for at den Automatiske vandfordeler skifter videre til den næste udgang og den korrekte tildeling af vandingsprogrammerne bibeholdes for den tilsvarende vandingsstreng.

Den vandingshyppighed, der er indtastet for det første vandingsprogram, gælder funktionsbetinget også for vandingsprogrammerne 2 til 6.

1. Tryk på **Menu**-tasten og hold den nede i 5 sekunder.

**Prog** og *programnummeret blinker i displayet.*

2. Vælg programnummer **11** med drejeknappen og bekræft dette med **OK**-tasten.

*Løbeskriften Indtast ävandings-starttid vises.*

**Start** og *timeindikatoren blinker i displayet.*

3. Indstil vandingens starttid (f.eks. **18.00**) og vandingens varighed (f.eks. **0:10**) for program 1 (**Prog 1**) (se fra skridt 3 under „Indstil vandingsprogram“).

4. Indstil vandingens varighed for programmerne **2** til **6**.

Deaktiveres vandingsprogrammerne efter bekræftelse af **Prog 11 / Prog 15 (Prog OFF)** eller sættes vandings-varigheden (Run Time) til 0, så køres de inden for denne tid startende programmer ikke.

For at tilknytningen af programmerne til vandfordelerens udgange bevares, må **Prog OFF** først aktiveres om dagen, efter at det sidste program er kørt. Ligeledes må **Prog ON** kun aktiveres inden start af program 1.

Er **Prog 11 / Prog 15** valgt, og fugtigheds- hhv. Regnsensoren melder tilstrækkelig fugtighed (sensor **OFF**), afbrydes en løbende vanding. Varigheden af efterfølgende vandinger forkortes til 30 sek. (visning: 1 min.), til fugtigheds- / regnsensoren frigiver vandingen igen. Herefter udføres den oprindeligt indtastede vandingsvarighed igen.

Den forkortede vandingstid som følge af tilstrækkelig fugtighed i jorden sikrer, at den Automatiske vandfordeler skifter videre til den næste udgang, hvorved den korrekte tildeling af vandingsprogrammerne til den pågældende fordelerudgang bibeholdes. Dette gælder ved **Prog 15** også når der vælges forskellige vandingsdage for hvert program.

→ Tryk på **Menu**-tasten og hold den nede i 5 sekunder.

*Den normale visning vises i displayet.*

## Prog 12 / Prog 14 Fugtigheds-sensorstyret vanding

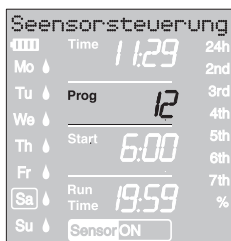

2.



3.

**Forudsætning:** GARDENA Fugtighedssensor varenr. 1188 er tilsluttet (se 4. Igangsætning).

De forinden indstillede programmer for den programstyrede vanding (**Prog 1 til 5**) bibeholdes, dog udføres de ikke.

1. Tryk på **Menu**-tasten og hold den nede i 5 sekunder.  
**Prog** og **programnummeret blinker i displayet.**
2. Vælg den ønskede vandingscyklus med drejkeknappen (f.eks. **Prog 12**) og bekræft dette med **OK**-tasten.

**Prog 12** Vanding om dagen (kl. 6 - kl. 20),  
når fugtighedssensoren melder tørhed.

**Prog 13** Vanding om natten (kl. 20 - kl. 6),  
når fugtighedssensoren melder tørhed.

**Prog 14** Vanding, når fugtighedssensoren melder tørhed.

**Run Time** og **vandingsvarighedens minutter blinker i displayet.**

3. Indstil vandingsvarighedens minutter (0 - 59 min.) med drejkeknappen (f.eks. **40** minutter) og bekræft dette med **OK**-tasten.  
*Vandingen starter i den indstillede vandingscyklus, så snart fugtighedssensoren melder tørhed (sensor ON).*

Den indstillede vandingsvarighed i den sensorstyrede vanding gælder også for den manuelle vanding.

**Ved den fugtigheds-sensorstyrede vanding udløses efter hver vanding en vandingspause på to timer, til registrering af jordens fugtighed med fugtighedssensoren.**

### Eksempel:

Vandingscyklus = **Prog 12** (vanding om dagen)  
vandingsvarighed = 40 minutter

Vandingen starter, når sensoren melder tørhed om dagen (mellem kl. 6 og kl. 20) (sensor **ON**) og ender senest efter 40 minutter, afhængigt af jordens fugtighed.

Vandingens varighed er på fabrikken indstillet på 30 min.

### Nødprogram:

Er der ikke sat nogen sensor i den sensorstyrede vanding eller er tilslutningskablet defekt, vandes en gang i døgnet. Vandingsvarighed er begrænset til max. 30 min. iht. Run-Time.

→ Tryk på **Menu**-tasten og hold den nede i 5 sekunder.

*Den normale visning vises i displayet.*

**Fugtighed-sensorstyret  
vanding forlades igen:**

## 5.3 Andre indstillinger

### Vandingsprogram læses / ændres :

Skal der ændres en værdi i programmet, kan denne ændres, uden at de andre værdier i programmet ændres.

1. Tryk på **Menu**-tasten 2 gange.  
**Start** og **timeindikatoren blinker i displayet.**
2. Tryk på **Menu**-tasten for at springe til det næste programniveau – **eller** –  
ændre programmets data med drejeknappen og bekræft dette med **OK**-tasten.

### Ændres vandingens varighed under en programkørsel, afsluttes den igangværende vanding.

### Manuel vanding :

Ventilen kan **åbnes eller lukkes manuelt på ethvert tidspunkt.** Også en programstyret, åben ventil kan lukkes før tiden, uden at programmets data ændres (vandingens starttid, vandingens varighed og vandingens hyppighed). Styredelen skal være sat på.

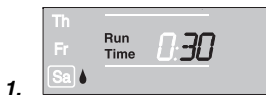

1. Tryk på **Man.**-tasten for at åbne ventilen manuelt (hvh. for at lukke en åben ventil).  
**Run Time** og **vandingsvarighedens minutter (på fabrikken er de indstillet på 30 minutter) blinker i 10 sekunder i displayet.**



2. Mens vandingsvarighedens minutter blinker, kan vandingens varighed ændres med drejeknappen (mellem kl. **0:00** og kl. **0:59**) (eksempel. **10** minutter) og bekræftes med **OK**-tasten.
3. Tryk på **Man.**-tasten for at lukke ventilen tidligere.  
**Ventilen lukkes.**

Den ændrede, manuelle åbningsvarighed gemmes, dvs. ved hver fremtidig manuel ventilåbning er den ændrede åbningsvarighed forindstillet. Ændres den manuelle åbningsvarighed til **0:00**, lukkes ventilen og forbliver også lukket efter tryk på **Man.**-tasten (børnesikring).

Er ventilen blevet manuelt åbnet, og overlapper en programmeret vandingsstart med den manuelle åbningsvarighed, undertrykkes den programmerede starttid.

### Eksempel :

Ventilen **åbnes manuelt kl. 9.00**, åbningsvarigheden er 30 min. Et program, hvis **starttid (START)** ligger mellem **kl. 9.00 og kl. 9.30**, udføres i dette tilfælde ikke.

## Reset:

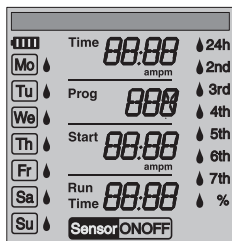

De fabriksindstillede indstillinger oprettes igen.

→ Tryk på **Man.**-tasten og **Menu**-tasten og hold dem nede (samtidigt) i 3 sekunder.

*Alle LCD-symboler vises i 2 sekunder, og displayet springer til normal visning.*

- Alle programdata nulstilles.
- Den manuelle vandingsvarighed stilles igen på **0:30**.
- Sproget, klokkeslættet og ugedagen bibeholdes.

## Vigtige henvisninger:

Indtastes der ingen data i løbet af 60 sekunder under programmeringen, vises den normale funktion igen. Her overtages alle hidtidigt bekræftede ændringer.

Melder en sensor, der er sat ind i vandingscomputeren, fugtighed (**OFF**), udføres den programmerede vandning ikke. Mellem programmerne skal der være en pause på 1 minut.

## 6. Standsning

### Overvintring / opbevaring:



Vandingscomputeren må kun opbevares med et ladet batteri.

1. Tryk på **Menu**-tasten 5 gange, vælg **Prog OFF** med drejeknappen og bekræft med **OK**-tasten.

*Vandingsprogrammet udføres ikke.*

2. Opbevar vandingscomputeren et frostsikkert og tørt sted, hvor det er lyst, så batteriet ikke aflades alt for meget.

### Bortskaffelse:

(iht. RL2002/96/EF)



Apparatet må ikke tilføres normal husholdningsaffald, men skal bortskaffes på en miljøvenlig måde.

→ Vigtigt: Bortskaf apparatet via det kommunale affaldsdepot.

### Batteri bortskaffes:

**Vigtigt!** Aflever det brugte batteri hos en forhandler eller bortskaf det via det kommunale affaldsdepot. Batteriet må kun bortskaffes i **afladet tilstand**.

## 7. Vedligeholdelse

### Snavset si rengøres:

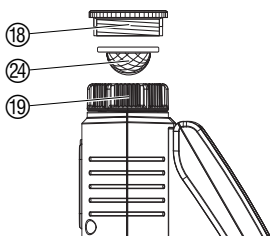

Den snavsede si ⑳ bør kontrolleres med regelmæssige mellemrum og rengøres efter behov.

1. Skru vandingscomputerens omløbermøtrik ⑲ manuelt af vandhanens gevind (der må ikke anvendes nogen tang).
2. Skru i givet fald adapteren ⑱ ud.
3. Tag den snavsede si ㉑ i omløbermøtrikken ⑲ ud og rengør den.
4. Monter vandingscomputeren igen (se 4. Igangsætning „Tilslutning af vandingscomputer“).

## 8. Fejlafhjælpning

Fejl	Mulig årsag	Afhjælpning
Ingen display-indikator	Batteriets stik er ikke sat i.	→ Sæt batteriets stik i.
	Batteri er defekt.	→ Anvend et nyt batteri.
	Batteri er ikke ladet.	→ Stil vandingscomputeren 1 – 2 dage ud i solen.
	Temperatur på display er højere end 60 °C.	Indikator fremkommer efter temperatursænkning.
Manuel vanding er ikke mulig med manuel tast	Batteri er tomt (1 bjælke blinker).	→ Stil vandingscomputeren 1 – 2 dage ud i solen.
	Manuel vandingsvarighed er stillet på <b>0:00</b> .	→ Indstil manuel vandingscomputer over <b>0:00</b> (se 5. Programmering).
	Vandhane er lukket.	→ Åbn for vandhanen.
Vandingsprogram udføres ikke (ingen vanding)	Vandingsprogram er ikke indtastet fuldstændigt.	→ Læs og ændre evt. vandingsprogram.
	Programmer er deaktiveret ( <b>Prog OFF</b> ).	→ Aktiver programmer ( <b>Prog ON</b> ).
	Programindtastning /-ændring under eller kort før startimpuls.	→ Foretag programindtastning / -ændring uden for de programmerede starttider.
	Ventil er blevet åbnet manuelt forinden.	→ Undgå eventuelle programoverlapninger.
	Vandhane er lukket.	→ Åbn for vandhanen.
	Programoverlapning: (1. Vandingens starttid har prioritet).	→ Indtast vandingsprogram igen uden overlapning.
	Fugtigheds- hhv. regnsensor melder fugtighed (sensor <b>OFF</b> ).	→ Kontroller ved tørhed fugtigheds- / regnsensorens indstilling.
	Batteri er tomt (1 bjælke blinker).	→ Stil vandingscomputeren 1 – 2 dage ud i solen.
Vandingscomputer lukker ikke	Mindste aftapningsmængde er under 20 l/h.	→ Tilslut flere drypvandere.
Indikator: Sensorstörung	Sensor er ikke tilsluttet korrekt.	→ Kontroller forbindelseskabel og sensor.



I tilfælde af andre fejl bedes du kontakte GARDENA service. Reparationer må kun gennemføres af GARDENA servicecentre eller af fagforhandlere, der er autoriserede af GARDENA.

## 9. Tilbehør

GARDENA  
Fugtighedssensor

Vare nr. 1188



<b>GARDENA</b> Regnsensor electronic		Vare nr. 1189
<b>GARDENA</b> Tyverisikring		Vare nr. 1815-00.791.00 kan fås hos GARDENA service
<b>GARDENA</b> Adapter-kabel	For tilslutning af ældre GARDENA sensorer	Vare nr. 1189-00.600.45 kan fås hos GARDENA service
<b>GARDENA</b> Kabelspor	Til samtidig tilslutning af regn- og fugtighedssensor	Vare nr. 1189-00.630.00 kan fås hos GARDENA service
<b>GARDENA</b> Automatisk vandfordeler	Til aktivering af op til 6 vandingskanaler	Vare nr. 1197 / Vare nr. 1198

## 10. Tekniske data

<b>Min./max. driftstryk:</b>	0,5 bar / 12 bar
<b>Gennemstrømningsmedium:</b>	Rent ferskvand
<b>Max. medietemperatur:</b>	40 °C
<b>Antal programstyrede vandingsprocesser pr. dag:</b>	Op til 6
<b>Vandingsvarighed pr. program:</b>	1 min. til 9 timer 59 min.
<b>Batteri, der skal anvendes:</b>	1 x Lilon-batteri 7,4 V; 0,68 Ah
<b>Batteriets driftsvarighed:</b>	Anvendes det rigtigt 5 – 7 år

## 11. Service / Garanti

I garantitilfælde er serviceydelser gratis for Dem.

GARDENA's garanti for dette produkt er 2 år (fra købsdatoen). Garantien dækker alle væsentlige defekter på apparatet, som kan bevises at stamme fra defekt materiel eller produktionsfejl. Hvis reparationen dækkes af garantien vil vi vælge enten at udskifte apparatet eller at reparere indsendte apparat uden beregning, under forudsætning af at følgende er overholdt:

- Apparatet er behandlet korrekt og i h.t. informationerne beskrevet i brugsanvisningen.
- Hverken køber eller tredjepart har forsøgt at reparere apparatet.
- Garantien dækker ikke skader, der opstår som følge af frost.

Denne garanti fra producenten har ingen indflydelse på eksisterende garantikrav overfor forhandleren.

I tilfælde af fejl skal det defekte apparat indsendes sammen med kvitteringen og en fejlbeskrivelse med porto til serviceadressen, som er oplyst på bagsiden.

**GB Product Liability**

We expressly point out that, in accordance with the product liability law, we are not liable for any damage caused by our units if it is due to improper repair or if parts exchanged are not original GARDENA parts or parts approved by us, and, if the repairs were not carried out by a GARDENA Service Centre or an authorised specialist. The same applies to spare parts and accessories.

**F Responsabilité**

Nous vous signalons expressément que GARDENA n'est pas responsable des dommages causés par ses appareils, dans la mesure où ces dommages seraient causés suite à une réparation non conforme, dans la mesure où, lors d'un échange de pièces, les pièces d'origine GARDENA n'auraient pas été utilisées, ou si la réparation n'a pas été effectuée par le Service Après-Vente GARDENA ou l'un des Centres SAV agréés GARDENA. Ceci est également valable pour tout ajout de pièces et d'accessoires autres que ceux préconisés par GARDENA.

**NL Productaansprakelijkheid**

Wij wijzen er nadrukkelijk op, dat wij op grond van de wet aansprakelijkheid voor producten niet aansprakelijk zijn voor schade ontstaan door onze apparaten, indien deze door onvakkundige reparatie veroorzaakt zijn, of er bij het uitwisselen van onderdelen geen gebruik gemaakt werd van onze originele GARDENA onderdelen of door ons vrijgegeven onderdelen en de reparatie niet door de GARDENA technische dienst of de bevoegde vakman uitgevoerd werd. Ditzelfde geldt voor extra-onderdelen en accessoires.

**S Produktansvar**

Tillverkaren är inte ansvarig för skada som orsakats av produkten om skadan beror på att produkten har reparerats felaktigt eller om, vid reparation eller utbyte, andra än Original GARDENA reservdelar har använts. Samma sak gäller för kompletteringsdelar och tillbehör.

**DK Produktansvar**

Vi gør udtrykkeligt opmærksom på at i henhold til produktansvarsloven er vi ikke ansvarlige for skader forårsaget af vores udstyr, hvis det skyldes uautoriserede reparationer eller hvis dele er skiftet ud og der ikke er anvendt originale GARDENA dele eller dele godkendt af os, eller hvis reparationerne ikke er udført af GARDENA-service eller en autoriseret fagmand. Det samme gælder for ekstra udstyr og tilbehør.

<p><b>D EG-Konformitätserklärung</b></p> <p>Der Unterzeichnete Husqvarna AB, 561 82 Huskvarna, Sweden bestätigt, dass die nachfolgend bezeichneten Geräte in der von uns in Verkehr gebrachten Ausführung die Anforderungen der harmonisierten EU-Richtlinien, EU-Sicherheitsstandards und produktspezifischen Standards erfüllen. Bei einer nicht mit uns abgestimmten Änderung der Geräte verliert diese Erklärung ihre Gültigkeit.</p>	<p>Description of the unit: Water Computer  Désignation du matériel : Programmeur d'arrosage  Omschrijving van het apparaat: Besproeiingscomputer  Produktbeskrivning: Bevattningscomputer  Beskrivelse af enhederne: Vandingscomputer</p>
<p><b>GB EU Declaration of Conformity</b></p> <p>The undersigned Husqvarna AB, 561 82 Huskvarna, Sweden, hereby certifies that, when leaving our factory, the units indicated below are in accordance with the harmonised EU guidelines, EU standards of safety and product specific standards. This certificate becomes void if the units are modified without our approval.</p>	<p>Type: Art. No.:  Type : C 1060 solar Référence : 1866  Typ : Art. nr.:  Typ : Art. nr.:  Type : Varenr. :</p>
<p><b>F Certificat de conformité aux directives européennes</b></p> <p>Le constructeur, soussigné : Husqvarna AB, 561 82 Huskvarna, Sweden, déclare qu'à la sortie de ses usines le matériel neuf désigné ci-dessous était conforme aux prescriptions des directives européennes énoncées ci-après et conforme aux règles de sécurité et autres règles qui lui sont applicables dans le cadre de l'Union européenne. Toute modification portée sur ce produit sans l'accord express de Husqvarna supprime la validité de ce certificat.</p>	<p>EU directives: Directives européennes : 2004/108/EC  EU-richtlijnen: 93/68/EC  EU direktiv: 93/68/EC  EU Retningslinier:</p>
<p><b>NL EU-overeenstemmingsverklaring</b></p> <p>Ondergetekende Husqvarna AB, 561 82 Huskvarna, Sweden, bevestigt, dat het volgende genoemde apparaat in de door ons in de handel gebrachte uitvoering voldoet aan de eis van, en in overeenstemming is met de EU-richtlijnen, de EU-veiligheidsstandaard en de voor het product specifieke standaard. Bij een niet met ons afgestemde verandering aan het apparaat verliest deze verklaring haar geldigheid.</p>	<p>Hinterlegte Dokumentation: GARDENA Technische Dokumentation E. Renn 89079 Ulm  Deposited Documentation: GARDENA Technical Documentation E. Renn 89079 Ulm  Documentation déposée : Documentation technique GARDENA E. Renn 89079 Ulm</p>
<p><b>S EU Tillverkarintyg</b></p> <p>Undertecknad firma Husqvarna AB, 561 82 Huskvarna, Sweden, intygar härmed att nedan nämnda produkter överensstämmer med EU:s direktiv, EU:s säkerhetsstandard och produktspecifikation. Detta intyg upphör att gälla om produkten ändras utan vårt tillstånd.</p>	<p>Year of CE marking: 2007  Date d'apposition du marquage CE :  Installatiejaar van de CE-aanduiding:  CE-Märkningsår: 2007  CE-Märkningsår:</p>
<p><b>DK EU Overensstemmelse certifikat</b></p> <p>Undertegnede Husqvarna AB, 561 82 Huskvarna, Sweden bekræfter hermed, at enheder listet herunder, ved afsendelse fra fabrikken, er i overensstemmelse med harmoniserede EU retningslinier, EU sikkerhedsstandarder og produkt-specifikationsstandarder. Dette certifikat træder ud af kraft hvis enhederne er ændret uden vor godkendelse.</p>	<p>Ulm, 01.08.2007  Fait à Ulm, le 01.08.2007  Ulm, 01-08-2007  Ulm, 2007.08.01  Ulm, 01.08.2007</p> <p>Authorised representative  Représentant légal  Gemachtigde  Behørig Firmatecknare  Teknisk direktor</p> <p>  Peter Lameli  Vice President</p>



**Deutschland / Germany**

GARDENA GmbH  
Central Service  
Hans-Lorenser-Straße 40  
D-89079 Ulm  
Produktfragen:  
(+49) 731 490-123  
Reparaturen:  
(+49) 731 490-290  
service@gardena.com

**Albania**

COBALT Sh.p.k.  
Rr. Siri Kodra  
1000 Tirana

**Argentina**

Husqvarna Argentina S.A.  
Av.del Libertador 5954 –  
Piso 11 – Torre B  
(C1428ARP) Buenos Aires  
Phone: (+54) 11 5194 5000  
info.gardena@  
ar.husqvarna.com

**Armenia**

Garden Land Ltd.  
61 Tigran Mets  
0005 Yerevan

**Australia**

Husqvarna Australia Pty. Ltd.  
Locked Bag 5  
Central Coast BC  
NSW 2252  
Phone: (+61) (0) 2 4352 7400  
customer.service@  
husqvarna.com.au

**Austria / Österreich**

Husqvarna Austria GmbH  
Consumer Products  
Industriezeile 36  
4010 Linz  
Tel.: (+43) 732 77 01 01-90  
consumer.service@  
husqvarna.at

**Azerbaijan**

Firm Progress a.  
Aliyev Str. 26A  
10522 Baku

**Belgium**

GARDENA Belgium NV/SA  
Sterrebeekstraat 163  
1930 Zaventem  
Phone: (+32) 2 720 92 12  
Mail: info@gardena.be

**Bosnia / Hercegovina**

SILK TRADE d.o.o.  
Industrijska zona Bukva bb  
74260 Tešanj

**Brazil**

Husqvarna do Brasil Ltda  
Av. Francisco Matrazzo,  
1400 – 19º andar  
São Paulo – SP  
CEP: 05001-903  
Tel: 0800-112252  
marketing.br.husqvarna@  
husqvarna.com.br

**Bulgaria**

Хускварна България ЕООД  
Бул. „Андрей Липчев“ № 72  
1799 София  
Tel.: (+359) 02/9753076  
www.husqvarna.bg

**Canada / USA**

GARDENA Canada Ltd.  
100 Summerlea Road  
Brampton, Ontario L6T 4X3  
Phone: (+1) 905 972 9330  
info@gardena.canada.com

**Chile**

Maquinarias Agroforestales  
Ltda. (Maga Ltda.)  
Santiago, Chile  
Avda. Chesterton  
# 8355 comuna Las Condes  
Phone: (+56) 2 202 4417  
Dalton@мага.cl  
Zipcode: 7560330

**Temuco, Chile**

Avda. Valparaiso # 01466  
Phone: (+56) 45 222 126  
Zipcode: 4780441

**China**

Husqvarna (China) Machinery  
Manufacturing Co., Ltd.  
No. 1355, Jia Xin Rd.  
Ma Lu Zhen, Jia Ding Dist.,  
Shanghai  
201801  
Phone: (+86) 21 59159629  
Domestic Sales  
www.gardena.com.cn

**Colombia**

Husqvarna Colombia S.A.  
Calle 18 No. 68 D-31, zona  
Industrial de Montevideo  
Bogotá, Cundinamarca  
Tel. 571 2922700 ext. 105  
jairo.salazar@  
husqvarna.com.co

**Costa Rica**

Europa Exim  
Euroiberamericana S.A.  
Los Colegios, Moravia,  
200 metros al Sur del Colegio  
Saint Francis – San José  
Phone: (+506) 297 6883  
exim\_euro@racsa.co.cr

**Croatia**

SILK ADRIA d.o.o.  
Josipa Lončara 3  
10090 Zagreb  
Phone: (+385) 1 3794 580  
silk.adria@zg-t-com.hr

**Cyprus**

Med Marketing  
17 Digeni Akritas Ave  
P.O. Box 27017  
1641 Nicosia

**Czech Republic**

Husqvarna Česko s.r.o.  
Türkova 2319/5b  
149 00 Praha 4 – Chodov  
Bezplatná infolinika:  
800 100 425  
servis@cz.husqvarna.com

**Denmark**

GARDENA / Husqvarna  
Consumer Outdoor Products  
Salgsafdelning Danmark  
Box 9003  
S-200 39 Malmö  
info@gardena.dk

**Dominican Republic**

BOSQUESA, S.R.L.  
Carretera Santiago Licey  
Km. 5 ½  
Esquina Copal II.  
Santiago, Dominican Republic  
Phone: (+809) 736-0333  
joserbosquesa@claro.net.do

**Ecuador**

Husqvarna Ecuador S.A.  
Arujos E1-181 y 10 de Agosto  
Quito, Pichincha  
Tel. (+593) 22800739  
francisco.jacome@  
husqvarna.com.ec

**Estonia**

Husqvarna Eesti OÜ  
Consumer Outdoor Products  
Kesk tee 10, Aaviku küla  
Rae vald  
Harju maakond  
75005 Estonia  
kontakt.etj@husqvarna.ee

**Finland**

Oy Husqvarna Ab  
Consumer Outdoor Products  
Lauttarhankatu 8 B / PL 3  
00581 HELSINKI  
info@gardena.fi

**France**

GARDENA France  
Inmeuble Expositiel  
9-11 allée des Pierres Mayettes  
ZAC des Barbanniers, B.P. 99  
F- 92232 GENNEVILLIERS  
cedex  
Tél. (+33) 01 40 85 30 40  
service.consommateurs@  
gardena.fr

**Georgia**

ALD Group  
Beliashevli 8  
1159 Tbilisi

**Great Britain**

Husqvarna UK Ltd  
Preston Road  
Aycliffe Industrial Park  
Newton Aycliffe  
County Durham  
DL5 6UP  
info.gardena@  
husqvarna.co.uk

**Greece**

HUSQVARNA ΕΛΛΑΣ Α.Ε.Β.Ε.  
Υπ. /μ. Ηφαίστου 33Α  
Βλ. Πλ. Κορωπίου  
194 00 Κορωπί Αττικής  
V.A.T. EL09409640  
Phone: (+30) 210 6620 225  
info@husqvarna-consumer.gr

**Hungary**

Husqvarna Magyarország Kft.  
Ezred u. 1-3  
1044 Budapest  
Telephone: (+36) 1 251-4161  
vevozsolgalat.husqvarna@  
husqvarna.hu

**Iceland**

O. Johnson & Kaaber  
Tunguhalsi 1  
110 Reykjavik  
ooj@ojk.is

**Ireland**

Husqvarna UK Ltd  
Preston Road  
Aycliffe Industrial Park  
Newton Aycliffe  
County Durham  
DL5 6UP  
info.gardena@  
husqvarna.co.uk

**Italy**

Husqvarna Italia S.p.A.  
Via Como 72  
23868 VALMADRERA (LC)  
Phone: (+39) 0341.203.111  
info@gardenaitalia.it

**Japan**

KAKIUCHI Co. Ltd.  
Sumitomo Realty &  
Development Kojimachi  
BLDG., 8F  
5-1 Nibanncyo  
Chiyoda-ku  
Tokyo 102-0084  
Phone: (+81) 33 264 7271  
m\_ishihara@kaku-ichi.co.jp

**Kazakhstan**

LAMED Ltd.  
155/1, Tazhibayevy Str.  
050060 Almaty  
IP Schmidt  
Abayavenue 3B  
110 005 Kostanay

**Kyrgyzstan**

Alye Maki  
av. Molodaya Guardir J 3  
720014  
Bishkek

**Latvia**

Husqvarna Latvija  
Consumer Outdoor Products  
Bakūži iela 6  
LV-1024 Rīga  
info@husqvarna.lv

**Lithuania**

UAB Husqvarna Lietuva  
Consumer Outdoor Products  
Ateities pl. 77C  
LT-52104 Kaunas  
centras@husqvarna.lt

**Luxembourg**

Magasins Jules Neuberg  
39, rue Jacques Stas  
Luxembourg-Gasperich 2549  
Case Postale No.12  
Luxembourg 2010.  
Phone: (+352) 40 140 101  
api@neuberg.lu

**Mexico**

AFOSA  
Av. Lopez Mateos Sur # 5019  
Col. La Calma 45070  
Zapopan, Jalisco  
Mexico  
Phone: (+52) 33 3818-3434  
icornejo@afosa.com.mx

**Moldova**

Convel S.R.L.  
290A Muncesti Str.  
2002 Chisinau

**Netherlands**

GARDENA Nederland B.V.  
Postbus 50176  
1305 AD ALMERE  
Phone: (+31) 36 521 00 00  
info@gardena.nl

**Neth. Antilles**

Jonka Enterprises N.V.  
Sta. Rosa Weg 196  
P.O. Box 8200  
Curaçao  
Phone: (+599) 9 767 66 55  
pgm@jonka.com

**New Zealand**

Husqvarna New Zealand Ltd.  
PO Box 76-437  
Manukau City 2241  
Phone: (+64) (0) 9 9202410  
support.nz@husqvarna.co.nz

**Norway**

GARDENA  
Husqvarna Consumer  
Outdoor Products  
Salgskontor Norge  
Klevereivn 6  
1540 Vestby  
info@gardena.no

**Peru**

Husqvarna Perú S.A.  
Jr. Ramón Cárcamo 710  
Lima 1  
Tel: (+51) 1 3320400 ext. 416  
juan\_remuigo@  
husqvarna.com

**Poland**

Husqvarna  
Poland Spółka z o.o.  
ul. Wysockiego 15 b  
03-371 Warszawa  
Phone: (+48) 22 330 96 00  
gardena@husqvarna.com.pl

**Portugal**

Husqvarna Portugal, SA  
Lagoa - Albarraque  
2635 - 595 Rio de Mouro  
Tel.: (+351) 21 922 85 30  
Fax: (+351) 21 922 85 36  
info@gardena.pt

**Romania**

Madex International Srl  
Soseaua Odaii 117 - 123,  
RO 013603  
București, S1  
Phone: (+40) 21 352.76.03  
madex@mes.ro

**Russia**

ООО „Хускварна“  
141400, Московская обл.,  
г. Химки,  
улица Ленинградская,  
владение 39, стр.6  
Бизнес Центр  
„Химки Бизнес Парк“,  
помещение ОВ02\_04

**Serbia**

Domel d.o.o.  
Autoput za Novi Sad bb  
11273 Belgrade  
Phone: (+381) 11 848 88 12  
miroslav.jejina@domel.rs

**Singapore**

Hy-Ray PRIVATE LIMITED  
40 Jalan Pemimpin  
02-02-08 Tat Ann Building  
Singapore 577185  
Phone: (+65) 6253 2277  
shiyang@hyray.com.sg

**Slovak Republic**

Husqvarna Česko s.r.o.  
Türkova 2319/5b  
149 00 Praha 4 – Chodov  
Bezplatná infolinika:  
800 154 044  
servis@sk.husqvarna.com

**Slovenia**

Husqvarna Austria GmbH  
Consumer Products  
Industriezeile 36  
4010 Linz  
Tel.: (+43) 732 77 01 01-90  
consumer.service@  
husqvarna.at

**South Africa**

Husqvarna  
South Africa (Pty) Ltd  
Postnet Suite 250  
Private Bag X6,  
Cascades, 3202  
South Africa  
Phone: (+27) 33 846 9700  
info@gardena.co.za

**Spain**

Husqvarna España S.A.  
C/ Basauri, nº 6  
La Florida  
28023 Madrid  
Phone: (+34) 91 708 05 00  
atencioncliente@gardena.es

**Suriname**

Agrofix n.v.  
Verlengde Hogestraat #22  
Phone: (+597) 472426  
agrofix@sr.net  
Pobox : 2006  
Paramaribo  
Suriname – South America

**Sweden**

Husqvarna AB  
S-561 82 Huskvarna  
info@gardena.se

**Switzerland / Schweiz**

Husqvarna Schweiz AG  
Consumer Products  
Industriestrasse 10  
5506 Mägenwil  
Phone: (+41) (0) 848 800 464  
info@gardena.ch

**Turkey**

GARDENA Dost Diş Ticaret  
Mimensekili A.Ş.  
Sanayi Cad. Adil Sokak  
No: 1/B Kartal  
34873 Istanbul  
Phone: (+90) 216 38 93 939  
info@gardena-dost.com.tr

**Ukraine / Україна**

ТОВ «Хусарна Україна»  
вул. Васильківська, 34,  
офіс 204-г  
03022, Київ  
Тел. (+38) 044 498 39 02  
info@gardena.ua

**Uruguay**

FELI SA  
Entre Ríos 1083 CP 11800  
Montevideo – Uruguay  
Tel: (+598) 22 03 18 44  
info@felisa.com.uy

**Venezuela**

Corporación Casa y Jardín C.A.  
Av. Caroní, Edif. Trezmen, PB.  
Colinas de Bello Monte.  
1050 Caracas.  
Tlf: (+58) 212 992 33 22  
info@casayjardin.net.ve

**1866-28.960.04/0212**

© GARDENA  
Manufacturing GmbH  
D-89070 Ulm  
http://www.gardena.com