

Art. 8885 Art. 8886
ClassicCut

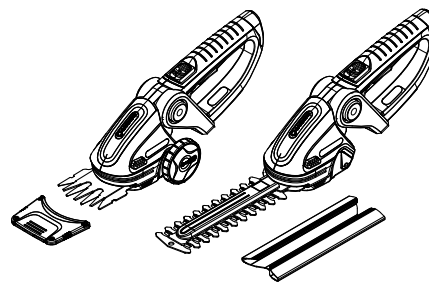

Art. 8893 Art. 8895
ComfortCut

D Betriebsanleitung
Accu-Schere

GB Operating Instructions
Accu Shears

F Mode d'emploi
Cisailles sur accu

NL Gebruiksaanwijzing
Accuschaar

S Bruksanvisning
Accu-sax

DK Brugsanvisning
Accu-saks

FI Käyttöohje
Accu-sakset

N Bruksanvisning
Accu-saks

I Istruzioni per l'uso
Forbici a batteria

E Instrucciones de empleo
Tijeras cortacésped con Accu

P Manual de instruções
Tesouras Accu

PL Instrukcja obsługi
Nożyce akumulatorowe

H Használati utasítás
Akkumulátoros olló

CZ Návod k obsluze
Akumulátorové nůžky

SK Návod na obsluhu
Akumulátorové nožnice

GR Οδηγίες χρήσης
Ψαλίδι μπαταρίας

RUS Инструкция по эксплуатации
Аккумуляторные ножницы

SLO Navodilo za uporabo
Aku-škarje

HR Upute za uporabu
Škare s akumulatorskim sustavom

SRB Uputstvo za rad
BIH Baterijske makaze

UA Інструкція з експлуатації
Ножиці акумуляторні

RO Instrucțiuni de utilizare
Foarfeca cu acumulator

TR Kullanma Kılavuzu
Accu Makası

BG Инструкция за експлоатация
Ассу-ножица

AL Manual përdorimi
Gërshërë me bateri

EST Kasutusjuhend
Akukäärid

LT Eksploatavimo instrukcija
Akumuliatorinės žirklys

LV Lietošanas instrukcija
Accu šķēres

GARDENA Accu-saks ClassicCut/ComfortCut



Dette er en oversættelse af den tyske brugsanvisning. Læs brugsanvisningen omhyggeligt igennem og overhold henvisningerne i denne. Gør Dem kendt med dette produkt, den rigtige anvendelse samt med sikkerhedshenvisningerne ved hjælp af denne brugsanvisning.



Af sikkerhedsårsager må børn og unge under 16 år samt personer, der ikke er kendt med brugsanvisningen, ikke anvende dette produkt. Personer med nedsat psykisk eller mentalt helbred må kun anvende produktet under overvågning eller under instruktion af en ansvarlig person.

→ Opbevar venligst omhyggeligt denne brugsanvisning.

Indholdsfortegnelse:

1. Anvendelsesområde af GARDENA accu-saksen	50
2. Sikkerhedshenvisninger	50
3. Montering	53
4. Idriftsættelse	53
5. Betjening	54
6. Opbevaring	55
7. Vedligehold	56
8. Fejlafhjælpning	56
9. Leverbart tilbehør	57
10. Tekniske data	57
11. Service/Garanti	58

1. Anvendelsesområde af GARDENA accu-saksen

Korrekt anvendelse med græs- og buksbomkniv:

GARDENA Accu-græssaksen er beregnet til klipning af plænekanter og mindre græsstykker og desuden til præcis formklipning af buske i private haver og kolonihaver.

Korrekt anvendelse med buskkniv:

GARDENA busktrimmer anvendes til at beskære mindre buske, hække og kantbevoksning i haven.

FARE! Personskader!



Accu-saksen må ikke benyttes til findeling i forbindelse med kompostering.
Med buskkniven vare nr. 2342/2343 er akku-saksen ikke egnet til klipning af græsplæner/plænekanter.

2. Sikkerhedshenvisninger

→ Tag hensyn til sikkerhedshenvisningerne på accu-saksen.



ADVARSEL!

→ Før igangsætning skal brugsanvisningen læses.



FARE!

Skæreværktøjet standser ikke med det samme!



ADVARSEL!

→ Beskyt mod regn og fugtighed.



FARE!

→ Andre personer må ikke komme ind i fareområdet.

Generelle sikkerhedsadvarsler for elværktøj



ADVARSEL! Læs alle sikkerhedsadvarsler og alle instrukser. I tilfælde af manglende overholdelse af advarslerne og instrukserne er der risiko for elektrisk stød, brandfare og/eller alvorlig personskade.

Gem alle advarsler og instrukser til fremtidig brug. Udtrykket "elværktøj" i advarslerne henviser til dit eldrevne (ledningsforbundne) elværktøj eller batteridrevne (ledningsfri) elværktøj.

1) Sikkerhed på arbejdspladsen

a) Arbejdsområdet skal holdes rent og veloplyst. Der sker flere ulykker på rodede og mørke områder.

b) Brug ikke elværktøj i eksplosive atmosfærer, som ved tilstedeværelse af brændbare væsker, gasser eller støv. Elværktøj kan slå gnister, der kan antænde støv eller dampe.

c) Man skal sørge for at holde børn og tilskuere væk, mens man bruger elværktøj. Hvis man distraheres, kan man miste kontrollen over værktøjet.

2) Elektrisk sikkerhed

a) Elværktøjets stik skal passe til kontakten. Man må ikke modificere stikket på nogen måde. Brug ikke adapterstik sammen med jordforbundet elværktøj. Umodificerede stik, der passer til kontakterne, nedsætter risikoen for elektrisk stød.

b) Undgå kropskontakt med jordforbundne overflader, som f.eks. rør, radiatorer, komfurer og køleskabe. Der er en forøget risiko for elektrisk stød, hvis din krop er jordforbundet.

c) Elværktøj må ikke udsættes for regn eller fugt. Hvis der trænger vand ind i et elværktøj, vil det øge risikoen for elektrisk stød.

d) Brug ikke ledningen til formål, den ikke er beregnet til. Man må aldrig bruge ledningen til at bære eller trække elværktøjet og heller ikke til at trække stikket ud af kontakten med. Beskyt ledningen mod varme, olie, skarpe kanter og bevægelige dele. Beskadede eller indviklede ledninger øger risikoen for elektrisk stød.

e) Hvis et elværktøj anvendes udendørs, skal man bruge en forlængerledning, der er beregnet til udendørs brug, vil reducere risikoen for elektrisk stød.

f) Hvis det er uundgåeligt at bruge et elværktøj på et fugtigt sted, skal man anvende en elforsyning, der er beskyttet med en fejlstrømsafbryder (RCD). Brugen af en RCD reducerer risikoen for elektrisk stød.

3) Personlig sikkerhed

a) Det er vigtigt at være opmærksom, se, hvad man laver, og bruge elværktøjet fornuftigt. Man må ikke bruge et elværktøj, hvis man er træt, har nydt alkohol eller er påvirket af medicin eller euforiserende stoffer.

Et øjeblik uopmærksomhed, når man bruger elværktøj, kan føre til alvorlige personskader.

b) Brug personligt beskyttelsesudstyr. Brug altid beskyttelsesbriller. Beskyttelsesudstyr, som f.eks. støvmaske, skridsikre sikkerhedssko, beskyttelseshjelm eller høreværn, der anvendes under de rette omstændigheder, vil reducere personskader.

c) Forhindr utilsigtet start. Kontroller, at afbryderen er i slukket position, før elværktøjet tilsluttes til strømkilde og/eller batteripakke, samles op eller bæres. Der kan let ske ulykker, hvis elværktøj bæres med fingrene på afbryderen eller hvis man tilslutter elværktøj, med aktiveret afbryder.

d) Fjern eventuelt indstillingsværktøj eller skruenøgle inden elværktøjet tændes.

Hvis et stykke værktøj eller nøgle efterlades i en roterende elværktøjsdel, kan det medføre personskader.

e) Lad være med at række for langt ud. Sørg for at stå sikkert, mens der arbejdes og kom ikke ud af balance. Det giver bedre kontrol over elværktøjet, hvis der skulle opstå uventede situationer.

f) Brug egnet arbejdstøj. Undgå løse beklædningsgenstande og smykker. Hold hår, tøj og handsker væk fra bevægelige dele. Løst tøj, smykker og langt hår kan indfanges i bevægelige dele.

g) Hvis støvudsugnings- og opsamlingsudstyr forefindes, er det vigtigt, at dette tilsluttes og anvendes korrekt. Brug af støvsamlingsudstyr kan reducere støvrelaterede farer.

4) Brug og pleje af elværktøj

a) Man må ikke presse elværktøjet for meget. Brug det korrekte elværktøj til det arbejde, der skal udføres. Det korrekte elværktøj vil gøre arbejdet bedre og sikrere indenfor det effektområde, det er konstrueret til.

b) Elværktøjet må ikke bruges, hvis afbryderen er defekt. Et elværktøj, som ikke kan kontrolleres med afbryderen, er farligt og skal repareres.

c) Tag stikket ud af kontakten og/eller batteripakken ud af elværktøjet, før værktøjet indstilles, der skiftes tilbehør eller elværktøjet lægges til side. Disse sikkerhedsforanstaltninger forhindrer utilsigtet start af elværktøjet.

d) Opbevar ubenyttet elværktøj uden for børn rækkevidde og lad aldrig personer, der ikke er fortrolige med elværktøjet, eller ikke har gennemlæst disse instrukser, benytte elværktøjet. Elværktøj er farligt, hvis det benyttes af ukyndige personer.

e) Vedligeholdelse af elværktøj. Kontroller, om bevægelige dele fungerer korrekt og ikke sidder fast, om delene er blevet beskadiget og for enhver anden tilstand, som kan påvirke elværktøjets funktion. Hvis elværktøjet bliver beskadiget, skal det repareres før brug.

Mange ulykker skyldes dårligt vedligeholdt elværktøj.
f) Sørg for, at skæreværktøjer er skarpe og rene. Omhyggeligt vedligeholdte skæreværktøjer med skarpe skærekanten sætter sig ikke så hurtigt fast og er nemmere at styre.

g) Brug elværktøj, tilbehør og indsatsværktøj etc. i henhold til disse instrukser, og tag hensyn til de foreliggende arbejdsforhold og det arbejde, der skal udføres. Hvis elværktøj bruges til andre formål end de beregnede, kan der opstå farlige situationer.

5. Anvendelse og behandling af accuværktøjet

a) Oplad accuerne kun i opladere, som er anbefalet af fabrikanten. For en oplader, som er egnet til en bestemt type accuer, består brandfare, når den benyttes med andre accuer.

b) Benyt i el-værktøjerne kun de hertil beregnede accuer. Brug af andre accuer kan føre til kvæstelser og brandfare.

c) Opbevar den ubenyttede accu ikke sammen med papirclips, nøgler, søm eller andre små metalgenstande, som kan bevirke en kortslutning af kontakterne. En kortslutning af accuernes kontakter kan medføre forbrændinger eller ildebrand.

d) Ved forkert brug kan der slippe væske ud af akkuen. Undgå kontakt med denne. Ved tilfældig kontakt skylles med vand. Når væsken kommer i øjnene, skal De søge lægehjælp.

Væske, som slipper ud, kan føre til hudirritationer eller forbrændninger.

6. Service

a) Få Deres el-værktøj kun repareret af kvalificerede fagfolk og med originale reservedele.

På denne måde er det sikret, at apparatets sikkerhed bevares.

Sikkerhedsadvarsler for hækkeklipper:

- **Skærebladet må ikke komme i nærheden af nogen kroppsdele. Man må ikke fjerne afklippet materiale eller holde materiale, der skal klippes, mens bladene bevæger sig. Sørg for, at der er slukket for afbryderen, når fastklemt materiale fjernes.** Et øjebliklig uopmærksomhed, når man bruger hækkeklipperen, kan føre til alvorlige personskader.

- **Bær hækkeklipperen i håndtaget, når skærebladet er stoppet. Når hækkeklipperen transporteres eller opbevares, skal skæreenhedens dæksel altid påmonteres.**

Korrekt håndtering af hækkeklipperen vil reducere den mulige personskade, som skærebladene kan forårsage.

- **Hold fast i el-værktøjet ved de isolerede håndtag, fordi skærekniven kan komme i kontakt med skjulte el-ledninger.**

Skæreknivens kontakt med en spændingsførende el-ledning kan medføre, at metaldele på apparatet bliver spændingsførende og bevirker et elektrisk stød.

Ekstra sikkerhedsanbefalinger

Sikkerhed på arbejdspladsen

Accu-saksen må kun bruges på den måde og til det formål, der beskrives i denne vejledning.

Brugeren er ansvarlig for uheld eller faresituationer, der involverer andre personer eller deres ejendele.

Elektriske dele

Kontroller at den anvendte strømforsyning er i overensstemmelse med oplysningerne på skiltet med de tekniske specifikationer.

Der må under ingen omstændigheder slutes en jordforbindelse til nogen dele af produktet.

Personlig sikkerhed

Brug altid passende tøj, handsker og kraftige sko. Undersøg omhyggeligt det område, hvor du vil klippe, og fjern alle ståltrådsstykker og andre fremmedlegemer.

Alt justeringsarbejde skal foretages ved påsat beskyttelsesskærm og accu-saksen må herved ikke stilles på kniven.

Før maskinen tages i brug og efter stød, skal der kontrolleres for tegn på slid eller beskadigelse, og der foretages reparation efter behov.

Prøv aldrig at bruge en accu-saks der mangler dele, eller er blevet ændret på af uedkommende.

Brug og pleje af elvæktøj

Du skal vide nøjagtigt, hvordan du straks standser accu-saksen i en nødsituation.

Accu-saksen må ikke holdes i skærmen.

Benyt ikke accu-saksen, når sikkerhedsindretningerne (sikkerhedsafdækning, knivstop) er beskadigede.

Under brug af accu-saksen må der ikke benyttes nogen stige.

Træk accuen af:

- før du efterlader accu-saksen uden opsyn, selv i kort tid,
 - før du fjerner en blokering,
 - før du checker, rengør eller arbejder på maskinen,
 - hvis du rammer en genstand. Brug ikke accu-saksen igen, før du er sikker på, at den fungerer korrekt og sikkert,
 - hvis accu-saksen begynder at vibrere unormalt. Undersøg øjeblikkeligt årsagen. Voldsomme rystelser kan medføre personskade.
- før du rækker accu-saksen til en anden.

Vedligeholdelse og opbevaring



FARE FOR KVÆSTELSER!

Rør ikke ved knivene.

→ Efter afsluttet arbejde eller i arbejdspauser skal sikkerhedsafdækningen sættes på.

Sørg for at alle møtrikker, bolte og skruer er strammet til, så du kan være sikker på, at accu-saksen er sikker i brug.

Accu-sikkerhed



BRANDFARE!

→ Accuer må aldrig oplades i nærheden af syrer eller letantændelige materialer.



EKSPLOSIONSFARE!

→ Beskyt accuen imod høje temperaturer og ild. Læg den ikke på radiatorer og udsæt den ikke for stærkt sollys igennem længere tid.



Benyt ikke opladeren ude i det fri.

→ Udsæt aldrig opladeren for regn eller fugt.

Accuen må kun benyttes ved omgivelsestemperaturer mellem -10 °C til +45 °C.

Opladekablet skal kontrolleres jævnligt for tegn på beskadigelser og ældning (brud) og det må kun benyttes i fejlfri tilstand.

Den leverede oplader må kun benyttes til at oplade den leverede akku.

Ikke opladelige batterier må ikke oplades med denne oplader (brandfare).

Under opladningen må accu-saksen ikke benyttes.

Tag opladeren ud af stikkontakten efter opladning.

Akkuen må kun oplades mellem 10 °C til 45 °C.

Efter stærk belastning skal akkuen først køle af.

Opbevaring

Accu-saksen må ikke opbevares i direkte sollys.

Opbevar ikke accu-saksen på steder med statisk elektricitet.

3. Montering

På- / afmontering af løbehjul:

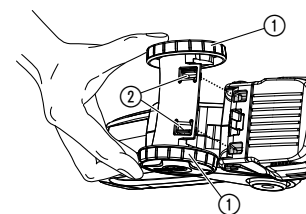

Løbehjulene er kun ved græssaksen (vare nr. 8890/vare nr. 8893) en del af leveringen. (Senere bestilling er mulig gennem GARDENA service).

Påmontering af løbehjul:

→ Løbehjulene ① trykkes ind i græssaksen nedefra, indtil de to tappe ② falder i hak.

Afmontering af løbehjul:

→ Tryk de to løbehjul ① på græssaksens underside sammen og træk dem af.

4. Idriftsættelse

Opladning af accu-celler:

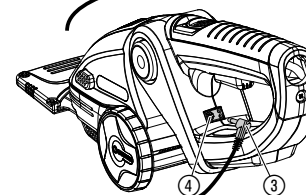
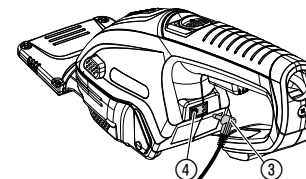

Lysdiode accu-statusvisning:

Før den første igangsætning skal accu'en oplades.

Opladningstid se 10. Tekniske data.

Lithium-ion-accu'en kan oplades i enhver ladetilstand og opladningen kan til enhver tid afbrydes uden at accu'en tager skade (ingen memory-effekt).

Accu-saksen kan ikke tændes under opladningen.



OBS!

Overspænding ødelægger accu'erne og ladeapparatet.

→ **Kontroller, om netspændingen er rigtig.**

1. Sæt opladekablet ③ ind i accu-saksens stikbøsning ④.

2. Sæt opladerens strømforsyning ind i en stikkontakt. Under opladningen **blinker** stikbøsningen ④ **grønt**. Accuen oplades.

Når stikbøsningen ④ **lyser** grønt, er accuen fuldstændig opladt.

3. Træk opladekablet ③ ud af stikbøsningen ④ og tag opladerens strømforsyning ud af stikkontakten.

Hvis saksens ydelse er betydeligt reduceret, skal accu'en oplades. Brug ikke kniven indtil absolut stilstand.

Når stikbøsningen blinker rødt under opladningen eller når den blinker gult i drifts, så foreligger der en fejl (se 8. Fejlafhjælpning).

Accuens opladningsstatus vises efter hver slukning af accu-saksen i ca. 20 sekunder.

Lysdioden lyser grønt: Accuen er fuldstændig opladt.

Lysdioden lyser gult: Accuen er halvt opladt.

Lysdioden lyser rødt: Accuen er tom og skal oplades.

5. Betjening

ADVARSEL!
Snitsår!



Der er fare for skader, når sikkerhedsspærren, der er anbragt på saksen, fjernes eller forbikobles (f. eks. ved at binde start-knappen fast på håndtaget), så saksen derfor ikke frakobles automatisk.

→ Sikkerhedsspærren må aldrig fjernes eller forbikobles.

Sikkerhedskontakten ⑦ forhindrer utilsigtet indkobling af GARDENA saksen.

Klipning af græs / buske:

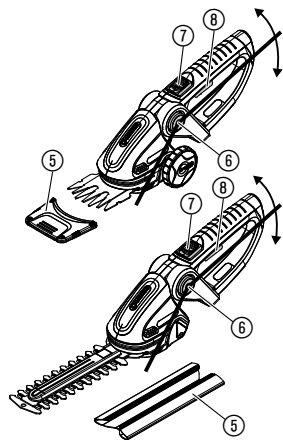

1. Græssaks:

Fjern sten og andre genstande fra den flade, der skal skæres, og tag knivbeskyttelsen ⑤ af saksens kniv.

Busktrimmer:

Skeden ⑤ trækkes af saksens skær.

2. ComfortCut Ergonomi:

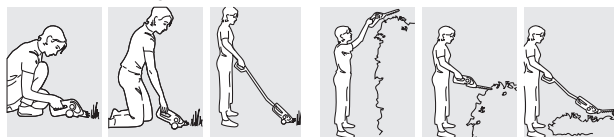

Tryk på led-justeringen ⑥ på begge sider og indstil motorhuset med kniv til den ønskede vinkel.

3. Klipning:

Skub startspærren ⑦ fremad, og tryk på start-tasten ⑧. Slip startspærren ⑦.

Teleskop-drejekraft
vare nr. 8899 (optional):

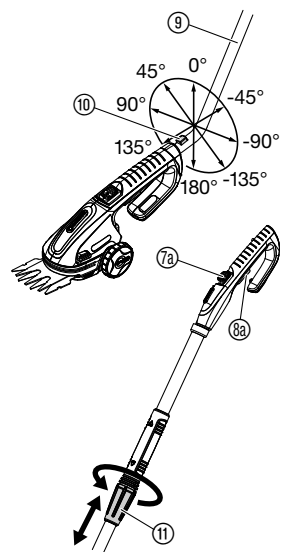

GARDENA teleskop-drejestangen **varenr. 8899** resp. saksen kan monteres i trin på 45°. Drejestangen kan indstilles trinløst i længden (85 – 120 cm) og således tilpasses individuelt til legemshøjden.

→ Skub knivbeskyttelsen ⑤ på saksekniven.

Påmontering af teleskopskaft:

→ Drejestangen ⑨ føres ind i saksens stangholder i den ønskede vinkel, indtil den kommer i indgreb i låsen.

Afmontering af teleskopskaft:

→ Tryk på udløserknappen ⑩ og træk drejestangen ud.

Når teleskopskaftet er monteret, kan startspærren ⑦ og -tasten ⑧ på saksen ikke anvendes.

Klipning med teleskop-drejestangen:

1. Teleskop-drejeskaftet monteres.
2. Låseomløber ⑪ løsnes.
3. Skaftet indstilles til den ønskede længde og låseomløberen strammes igen ⑪.
4. Skub startspærren ⑦a fremad, og tryk på starttasten ⑧a.
5. Slip startspærren ⑦a.

Skift af knivsæt:

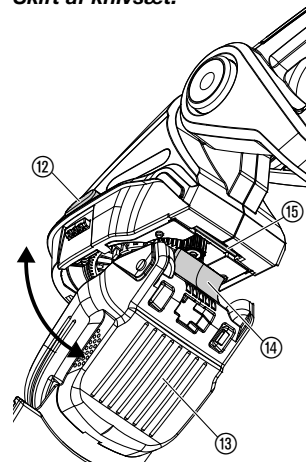

Brug udelukkende originale GARDENA knivsæt.

- Græs- og buksbom-knivsæt
skærebredde 8 cm vare nr. 2340
- Busk-knivsæt
skærelængde 12,5 cm vare nr. 2342
- Busk-knivsæt
skærelængde 18 cm vare nr. 2343

1. Tryk samtidigt begge låsetaster ⑫, klap saksknivsættet ⑬ op og tag det ud.
2. Rens om nødvendigt udvekslingsrummet og smør tandhjulene med en smule syrefrit fedt (vaseline).
3. Sæt saksknivsættet ⑬ med tappen ⑭ ind i rillen ⑮ og luk saksen, indtil begge spærretaster ⑫ falder i hak med en hørbar lyd.

4. Benyt efter behov vedligeholdelsesspray **vare nr. 2366** til saksekniven. Således forlænges levetiden.

Ved første opstart efter skift af knivsættet kan der komme en hørbar kliklyd, når excenteren griber ind i sakseknivens kulisser.

6. Opbevaring

Opbevaring / overvintring:

Opbevaringsstedet må ikke være tilgængeligt for børn.

1. Oplad accuen. Dette forlænger accuens levetid.
2. Rens accu-saksen og sakskniven med GARDENA vedligeholdelsesspray **vare nr. 2366** (se 7. Vedligeholdelse).
3. Skub knivbeskyttelsen på saksekniven.
4. Saksen skal opbevares på et frostsikkert og tørt sted.

Apparatet må ikke tilføres normal husholdningsaffald, men skal bortskaffes på en miljøvenlig måde.

→ Bortskaf apparatet via det kommunale depot for problemaffald.

GARDENA Akku-saksen har lithium-ion-celler, der ikke må bortskaffes med normalt husholdningsaffald efter udløb af deres levetid.

Vigtigt:

Brugte batterier afleveres til din GARDENA-forhandler eller det kommunale depot for problemaffald.

Afhændelsen:
(Direktiv RL2002/96/EF)



Bortskaffelse / Recycling:



Li-ion

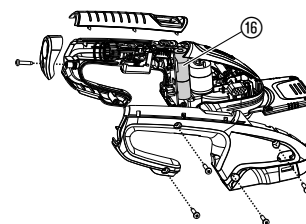

ClassicCut

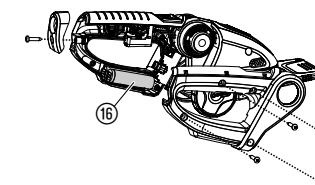

ComfortCut

1. Aflad Li-ion-cellerne ⑮ fuldstændigt.
2. Tag accu-saksens Li-ion-celler ⑮ ud.
3. Bortskaf Li-ion-cellerne ⑮ på en miljøvenlig måde.

7. Vedligehold

FARE!
Snitsår!



Der er fare for kvæstelser på grund af kniven.
→ Ved servicearbejde skal knivbeskyttelsen skubbes på og accu-saksens opstartspærre må ikke skubbes frem.

FARE!
Person- og materielle skader!



Der er fare for personer og saks, når disse rengøres under rindende vand (især med højtryk).
→ Rengør aldrig saksen under rindende vand.

Rengøring af saks og smøring af knive med olie:

For at forlænge levetiden skal accu-saksen renses og sprayes før og efter hver brug.

1. Rengør accu-saksen (med en fugtig klud).
2. Brug **GARDENA vedligeholdelsesspray vare nr. 2366** til sakskniven.

8. Fejlafhjælpning

FARE!
Snitsår!





Der er fare for kvæstelser på grund af kniven.
→ Ved afhjælpning af fejl skal knivbeskyttelsen skubbes på og accu-saksens opstartspærre må ikke skubbes frem.

Udskiftning af saksens knivset:



Hvis saksen ikke klipper ordentligt efter en grundig rengøring, er knivene defekte og skal udskiftes (se 5. Betjening "Skift af saks-knivsæt").

Brug udelukkende originale GARDENA knivsæt.

Fejl	Mulig årsag	Afhjælpning
Under opladningen blinker ladebøsningen rødt	Der er en fejl under opladningen.	→ Træk ladekablet ud og sæt det i igen. <i>Fejlen stilles tilbage.</i>
I drift blinker opladningsbøsningen gult	Motoren blev overbelastet og slukket på grund af en blokering af knivene.	→ Fjern blokeringen. Start accu-saksen op igen. <i>Fejlen nulstilles.</i>
Buskkniven virker ikke	Accu-saksens excenter griber ikke ind i buskknivens kulisser  .	→ Træk kulissen  ned og sæt busk-knivsættet på igen.

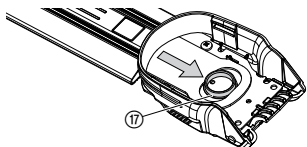

I tilfælde af andre fejl bedes du kontakte **GARDENA service**. Reparationer må kun gennemføres af **GARDENA servicecentre** eller af fagforhandlere, der er autoriserede af **GARDENA**.

9. Leverbart tilbehør

GARDENA Teleskop-drejeskaft	Passer til alle GARDENA akku-sakse	varenr. 8899
GARDENA Græs- og buksbom-knivsæt	Skærebredde 8 cm	varenr. 2340
GARDENA Busk-knivsæt	Skærelængde 12,5 cm	varenr. 2342
GARDENA Busk-knivsæt	Skærelængde 18 cm	varenr. 2343
GARDENA Vedligeholdelsesspray	Til pleje og for længere levetid	varenr. 2366
GARDENA Løbehjul	Kan fås gennem GARDENA service	

10. Tekniske data

	varenr. 8885 ClassicCut	varenr. 8886 ClassicCut	varenr. 8893 ComfortCut	varenr. 8895 ComfortCut
Accu				
Accu-kapacitet	1 Li-Ion-celle 1,5 Ah ved 3,6 V		2 Li-Ion-celler 1,5 Ah ved 7,2 V	
Accu-opladningstid	Ca. 3,5 timer 90 % / Op til 5 timer 100 %		Ca. 6 timer 90 % / Op til 7,5 timer 100 %	
Opladerens strømforsyning				
Netspænding	100 – 240 V / 50 – 60 Hz		100 – 240 V / 50 – 60 Hz	
Nominal udgangsstrøm	150 mA		150 mA	
Max. udgangsspænding	19 V (DC)		19 V (DC)	
Saksens kniv	Græs- og buksbom-knivsæt 8 cm	Busk-knivsæt 12,5 cm	Græs- og buksbom-knivsæt 8 cm	Busk-knivsæt 18 cm
Løbetid (ved fuldt opladet batteri)	Op til 45 min.	Op til 55 min.	Op til 90 min.	Op til 150 min.
Vægt med saksens kniv	ca. 640 g	ca. 740 g	ca. 825 g	ca. 990 g
Lydtryksniveau $L_{WA}^{2)}$	–	afmålt: 77 dB (A) garanti: 79 dB (A)	–	afmålt: 78 dB (A) garanti: 80 dB (A)
Hånd-armsvingning $a_{vhw}^{1)}$	< 2,5 m/s ²	< 2,5 m/s ²	< 2,5 m/s ²	< 2,5 m/s ²

Målemetode i henhold til: ¹⁾ 60335-2-94 ²⁾ RL 2000/14/EG

11. Service / Garanti

DK

Garanti:

I garantitilfælde er serviceydelser gratis for Dem.

GARDENA's garanti for dette produkt er 2 år (fra købsdatoen). Garantien dækker alle væsentlige defekter på apparatet, som kan bevises at stamme fra materiale- eller produktionsfejl. Hvis reparationen dækkes af garantien vil vi vælge enten at udskifte apparatet eller at reparere indsendt apparat uden beregning, under forudsætning af at følgende er overholdt:

- Apparatet er behandlet korrekt og iht. informationerne beskrevet i brugsanvisningen.

- Hverken køber eller tredjepart har forsøgt at reparere apparatet.

Slitage på kniven hører ikke under købelovens garantiperiode.

Denne fabriksgaranti har ingen indflydelse på eksisterende garantikrav over for forhandleren.

I tilfælde af fejl skal det defekte apparat indsendes ufranko sammen med kvitteringen og en fejlbeskrivelse med porto til serviceadressen, som er oplyst på bagsiden.

<p>D Produkthaftung Wir weisen ausdrücklich darauf hin, dass wir nach dem Produkthaftungsgesetz nicht für durch unsere Geräte hervorgerufene Schäden einzustehen haben, sofern diese durch unsachgemäße Reparatur verursacht oder bei einem Teileaustausch nicht unsere originale GARDENA Teile oder von uns freigegebene Teile verwendet wurden und die Reparatur nicht vom GARDENA Service oder dem autorisierten Fachmann durchgeführt wird. Entsprechendes gilt für Ergänzungssteile und Zubehör.</p>
<p>GB Product Liability We expressly point out that, in accordance with the product liability law, we are not liable for any damage caused by our units if it is due to improper repair or if parts exchanged are not original GARDENA parts or parts approved by us, and, if the repairs were not carried out by a GARDENA Service Centre or an authorised specialist. The same applies to spare parts and accessories.</p>
<p>F Responsabilité Nous vous signalons expressément que GARDENA n'est pas responsable des dommages causés par ses appareils, dans la mesure où ces dommages seraient causés suite à une réparation non conforme, dans la mesure où, lors d'un échange de pièces, les pièces d'origine GARDENA n'auraient pas été utilisées, ou si la réparation n'a pas été effectuée par le Service Après-Vente GARDENA ou l'un des Centres SAV agréés GARDENA. Ceci est également valable pour tout ajout de pièces et d'accessoires autres que ceux préconisés par GARDENA.</p>
<p>NL Productaansprakelijkheid Wij wijzen er nadrukkelijk op, dat wij op grond van de wet aansprakelijkheid voor producten niet aansprakelijk zijn voor schade ontstaan door onze apparaten, indien deze door onvakkundige reparatie veroorzaakt zijn, of er bij het uitwisselen van onderdelen geen gebruik gemaakt werd van onze originele GARDENA onderdelen of door ons vrijgegeven onderdelen en de reparatie niet door de GARDENA technische dienst of de bevoegde vakman uitgevoerd werd. Ditzelfde geldt voor extra-onderdelen en accessoires.</p>
<p>S Produktansvar Tillverkaren är inte ansvarig för skada som orsakats av produkten om skadan beror på att produkten har reparerats felaktigt eller om, vid reparation eller utbyte, andra än Original GARDENA reservdelar har använts. Samma sak gäller för kompletteringsdelar och tillbehör.</p>
<p>DK Produktsvar Vi gør udtrykkeligt opmærksom på, at vi i henhold til produktansvarloven ikke er ansvarlige for skader forårsaget af vores udstyr, såfremt det sker på grund af uautoriserede reparationer eller hvis dele er skiftet ud og der ikke er anvendt originale GARDENA dele eller dele godkendt af os, eller hvis reparationerne ikke er udført af GARDENA-service eller en autoriseret fagmand. Det samme gælder for ekstra udstyr og tilbehør.</p>
<p>FI Tuotevastuu Korostamme nimenomaan, että tuotevastuulain nojalla emme ole vastuussa laitteistamme johtuneista vahingoista, mikäli nämä ovat aiheutuneet epäasianmukaisesta korjauksesta tai osia vaihdettaessa ei ole käytetty alkuperäisiä GARDENA-varaosia tai hyväksymiämme osia ja korjauksen on suorittanut muu kuin GARDENA-huoltokeskus tai valtuuttamamme ammattihenkilö. Tämä pätee myös lisäosiin ja lisävarusteisiin.</p>
<p>I Responsabilità del prodotto Si rende espressamente noto che, conformemente alla legislazione sulla responsabilità del prodotto, non si risponde di danni causati da nostri articoli se originati da riparazioni eseguite non correttamente o da sostituzioni di parti effettuate con materiale non originale GARDENA o comunque da noi non approvato e, in ogni caso, qualora l'intervento non venga eseguito da un centro assistenza GARDENA o da personale specializzato autorizzato. Lo stesso vale per le parti complementari e gli accessori.</p>
<p>E Responsabilidad de productos Advertimos que conforme a la ley de responsabilidad de productos no nos responsabilizamos de daños causados por nuestros aparatos, siempre y cuando dichos daños hayan sido originados por arreglos o reparaciones indebidas, por recambios con piezas que no sean piezas originales GARDENA o bien piezas no autorizadas por nosotros, así como en aquellos casos en que la reparación no haya sido efectuada por un Servicio Técnico GARDENA o por un técnico autorizado. Lo mismo es aplicable para las piezas complementarias y accesorios.</p>
<p>P Responsabilidade sobre o produto Queremos salientar que segundo a lei da responsabilidade do fabricante, nós não nos responsabilizaremos por danos causados pelo nosso equipamento, quando estes ocorrerem em decorrência de reparações inadequadas ou da substituição de peças por peças não originais da GARDENA, ou peças não autorizadas. A responsabilidade tornar-se-à nula também depois de reparações realizadas por oficinas não autorizadas pela GARDENA. Esta restrição valerá também para peças adicionais e acessórios.</p>

<p>PL Odpowiedzialność za produkt Zwracamy Państwa uwagę, że nie ponosimy odpowiedzialności za uszkodzenia naszych maszyn, bądź szkody spowodowane ich wadliwym funkcjonowaniem, powstałe na skutek nieprawidłowo przeprowadzonych napraw lub użycia nieoryginalnych części zamiennych. Naprawy winny być przeprowadzane tylko przez punkty serwisowe Husqvarna lub autoryzowane serwisy. Dotyczy to również części uzupełniających i oprzyrządowania.</p>
<p>H Termékszavatosság Nyomatékosan utalunk arra a tényre, hogy a termékszavatossági törvény szerint nem kell jótállást vállalnunk azokra a károkra, amelyeket nem a mi készülékeink okoztak, ha ezeket szakszerűtlen javítás okozta vagy egy alkatrész kicserélésénél nem a mi eredeti GARDENA alkatrészzeinket vagy általunk engedélyezett alkatrészeket használtak fel és a javítást nem a GARDENA szerviz vagy egy erre felhatalmazott szakember végezte. Hasonlóképpen érvényes ez a kiegészítő alkatrészekre és tartozékokra is.</p>
<p>CZ Odpovědnost za výrobek Výslovně upozorňujeme na to, že podle zákona o odpovědnosti za výrobek neneseme odpovědnost za škody způsobené našimi přístroji, pokud byly způsobené neodbornou opravou nebo použitím jiných než našich originálních náhradních dílů GARDENA nebo námi schválených dílů a neprovedením opravy servisem GARDENA nebo autorizovaným odborníkem. Odpovídající platí i pro doplňkové díly a příslušenství.</p>
<p>SK Predmet záruky Upozorňujeme dôrazne na to, že podľa zákona o poskytovaní záruk nezodpovedáme za škody spôsobené našimi výrobkami, v prípade, že boli boli vyvolané neodbornými opravami, výmenou dielcov, ktoré nepatria k originálnym dielom GARDENA alebo neboli nami schválené a rovnako boli spôsobené servisnými zásahmi, ktoré neboli vykonané servisom GARDENA alebo autorizovaným odborníkom. Rovnako to platí pre doplnky a príslušenstvo.</p>
<p>GR Ευθύνη για το προϊόν Σας υπενθυμίζουμε ρητά, ότι σύμφωνα με το νόμο περί ευθύνης για τα προϊόντα δεν ευθυνόμαστε για ενδεχόμενες βλάβες που προκαλούνται από τις συσκευές μας, εφόσον οφείλονται σε μία ακατάλληλη επισκευή ή σε μια αντικατάσταση τμημάτων για την οποία δεν έχουν χρησιμοποιηθεί τα πρωτότυπα ανταλλακτικά της GARDENA ή τα από μας εγκριμένα ανταλλακτικά και σε περίπτωση που δεν εκτελείται η επισκευή από το Τμήμα Εξυπηρέτησης Πελατών της GARDENA ή από έναν εξουσιοδοτημένο εξειδικευμένο τεχνίτη. Το ίδιο ισχύει για εξαρτήματα και συμπληρωματικά τμήματα.</p>
<p>SLO Jamstvo za izdelek Pismo no poudarjamo, da po zakonu jamstva za izdelek nismo odgovorni za škodo, ki bi nastala zaradi upora-be našeга izdelka, prav tako tudi ne za škodo ki bi nastala zaradi nepravilnega popravila izdelka ali pri napačni zamenjavi delov, ki niso originalni deli GARDENA ali pri uporabi z naše strani potrjenih delov, ki pa niso bili vgrajeni v servis GARDENA ali v naši pooblaščenih servisni službi. Enako velja tudi za nadomestne dele in opremo.</p>
<p>RO Responsabilitatea legala a produsului Menționăm în mod expres că, în concordanță cu responsabilitatea legala a produsului, nu suntem răspunzători de nici un accident provocat de produsele noastre dacă se datorează reparării necorespunzătoare sau dacă piesele de schimb nu sunt originale GARDENA sau aprobate de GARDENA, sau dacă reparațiile nu au fost efectuate de un Centru de Service GARDENA sau un specialist autorizat. Aceleași prevederi se aplică și pieselor de schimb și accesoriilor.</p>
<p>BG Отговорност за качество Изрично подчертаваме, че съгласно закона за отговорност за качество, ние не носим отговорност за вредите причинени от нашите уреди, ако същите са причинени от неправилен ремонт или при подмяната на части не са използвани оригинални части на GARDENA или части одобрени от нас и ремонта не е извършен от сервиз на GARDENA или оторизиран специалист. Същото важи за допълнителните части и принадлежности.</p>
<p>EST Tootevastutus Juhime teie tähelepanu sellele, et tootevastutusseaduse kohaselt ei vastuta me meie seadmete poolt põhjustatud kahjude eest, kui need on tekkinud asjatundmatu paranduse tagajärjel või kui detaili vahetamisel ei kasutatud GARDENA originaalvaruosi ega meie poolt kasutada lubatud varuosi ja kui parandustööd ei ole teinud GARDENA klienditeenindusspetsialistid ega meie volitatud spetsialistid. Sama kehtib lisadetailide ja tarvikute kohta.</p>
<p>LT Atsakomybė už produkciją Nurodome, kad remdamiesi Atsakomybės už produkciją įstatymu, neatsakome už nuostolius, sukeltus mūsų prietaisų, jei jie atsirado dėl netinkamo remonto, arba, jei keičiant dalis, buvo naudojamasi neoriginalios GARDENA dalys arba dalys, kurių mes neleidome naudoti, o remontą atliko ne GARDENA servisas arba neįgaliotasis specialistas. Tas pats galioja papildomoms dalims ir priedams.</p>
<p>LV Produkta atbildība Mēs skaidri norādām uz to, ka saskaņā ar Produktu atbildības likumu, mēs neatbildam par mūsu iekārtu radītiem zaudējumiem, ciktāl tos ir izraisījis neatbilstošs remonts vai daļu nomaiņa ar neoriģinālām GARDENA daļām vai ne ar mūsu norādītajām detaļām un remontu nav veicis GARDENA serviss vai pilnvarots speciālists. Tas pats attiecas uz papildinošajām daļām un piederumiem.</p>

Deutschland / Germany
GARDENA GmbH
Central Service
Hans-Lorenser-Straße 40
D-89079 Ulm
Produktfragen:
(+49) 731 490-123
Reparaturen:
(+49) 731 490-290
service@gardena.com

Albania
COBALT Sh.p.k.
Rr. Sini Kodra
1000 Tirana

Argentina
Husqvarna Argentina S.A.
Av.del Libertador 5954 –
Piso 11 – Torre B
(C1428ARP) Buenos Aires
Phone: (+54) 11 5194 5000
info.gardena@
ar.husqvarna.com

Armenia
Garden Land Ltd.
61 Tigran Mets
0005 Yerevan

Australia
Husqvarna Australia Pty. Ltd.
Locked Bag 5
Central Coast BC
NSW 2252
Phone: (+61) (0) 2 4352 7400
customer.service@
husqvarna.com.au

Austria / Österreich
Husqvarna Austria GmbH
Consumer Products
Industriezeile 36
4010 Linz
Tel.: (+43) 732 77 01 01 - 90
consumer.service@
husqvarna.at

Azerbaijan
Firm Progress
a. Aliyev Str. 26A
1052 Baku

Belgium
GARDENA Belgium NV/SA
Sterrebeekstraat 163
1930 Zaventem
Phone: (+32) 2 720 92 12
Mail: info@gardena.be

Bosnia / Herzegovina
SILK TRADE d.o.o.
Industrijska zona Bukva bb
74260 Tešanj

Brazil
Husqvarna do Brasil Ltda
Av. Francisco Matarazzo,
1400 – 19º andar
São Paulo – SP
CEP: 05001-903
Tel: 0800-112252
marketing.br.husqvarna@
husqvarna.com.br

Bulgaria
Хускварна България ЕООД
Бул. „Андрей Ляпчев“ № 72
1799 София
Тел.: (+359) 02/9753076
www.husqvarna.bg

Canada / USA
GARDENA Canada Ltd.
100 Summerlea Road
Brampton, Ontario L6T 4X3
Phone: (+1) 905 792 93 30
info@gardenacanada.com

Chile
Maquinarias Agroforestales
Ltda. (Maga Ltda.)
Santiago, Chile
Avda. Chesterton
8355 comuna Las Condes
Phone: (+56) 2 202 4417
Dalton@maga.cl
Zipcode: 7560330
Temuco, Chile
Avda. Valparaíso # 01466
Phone: (+56) 45 222 126
Zipcode: 4780441

China
Husqvarna (China) Machinery
Manufacturing Co., Ltd.
No. 1355, Jia Xin Rd.,
Ma Lu Zhen, Jia Ding Dist.,
Shanghai
201801
Phone: (+86) 21 59159629
Domestic Sales
www.gardena.com.cn

Colombia
Husqvarna Colombia S.A.
Calle 18 No. 68 D-31, zona
Industrial de Montevideo
Bogotá, Cundinamarca
Tel. 571 2922700 ext. 105
jafo.salazar@
husqvarna.com.co

Costa Rica
Compania Exim
Euroberoamericana S.A.
Los Colegios, Moravia,
200 metros al Sur del Colegio
Saint Francis – San José
Phone: (+506) 297 69 83
exim_euro@racs.sa.cr

Croatia
SILK ADRIA d.o.o.
Josipa Lončara 3
10090 Zagreb
Phone: (+385) 1 3794 580
silk.adria@zg.t-com.hr

Cyprus
Med Marketing
17 Digeni Akrita Ave
P.O. Box 27017
1641 Nicosia

Czech Republic
Husqvarna Česko s.r.o.
Türkova 2319/5b
149 00 Praha 4 – Chodov
Bezplatná infolinka:
800 100 425
servis@cz.husqvarna.com

Denmark
GARDENA / Husqvarna
Consumer Outdoor Products
Salgsafdelning Danmark
Box 9003
S-200 39 Malmö
info@gardena.dk

Dominican Republic
BOSQUESA, S.R.L.
Carretera Santiago Licey
Km. 5 ½
Esquina Copal II.
Santiago, Dominican Republic
Phone: (+809) 736-0333
joserbosquesa@claro.net.do

Ecuador
Husqvarna Ecuador S.A.
Arupos E1-181 y 10 de Agosto
Quito, Pichincha
Tel. (+593) 22800739
francisco.jacome@
husqvarna.com.ec

Estonia
Husqvarna Eesti OÜ
Consumo Outdoor Products
Kesk tee 10, Aaviku küla
Rae vald
Harju maakond
75305 Estonia
kontakt.etj@husqvarna.ee

Finland
Oy Husqvarna Ab
Consumer Outdoor Products
Lautatarhankatu 8 B / PL 3
00581 HELSINKI
info@gardena.fi

France
GARDENA France
Immeuble Exposial
9-11 allée des Pierres Mayettes
ZAC des Barbannières, B.P. 99
-F- 92232 GENNEVILLIERS
cedex
Tél. (+33) 01 40 85 30 40
service.consommateurs@
gardena.fr

Georgia
ALD Group
Bellashvili 8
1159 Tbilisi

Great Britain
Husqvarna UK Ltd
Preston Road
Aycliffe Industrial Park
Newton Aycliffe
County Durham
DL5 6UP
info.gardena@
husqvarna.co.uk

Greece
HUSQVARNA ΕΛΛΑΣ Α.Ε.Β.Ε.
Υπ/μια Ηφαίστου 33Α
Βλ. Πτε. Κορωπίου
194 00 Κορωπί Αττικής
V.A.T. EL094094640
Phone: (+30) 210 66 20 225
info@husqvarna-consumer.gr

Hungary
Husqvarna Magyarország Kft.
Ezred u. 1 - 3
1044 Budapest
Telefon: (+36) 1 251-4161
vevoszolgalat.husqvarna@
husqvarna.hu

Iceland
Ó. Johnson & Kaaber
Tunguhalsi 1
110 Reykjavik
ooj@ojk.is

Ireland
Husqvarna UK Ltd
Preston Road
Aycliffe Industrial Park
Newton Aycliffe
County Durham
DL5 6UP
info.gardena@
husqvarna.co.uk

Italy
Husqvarna Italia S.p.A.
Via Como 72
23868 VALMADRERA (LC)
Phone: (+39) 0341.203.111
info@gardenaitalia.it

Japan
KAKUICHI Co. Ltd.
Sumitomo Realty &
Development Kojmachi
BLDG., 8F
5-1 Nibanncho
Chiyoda-ku
Tokyo 102-0084
Phone: (+81) 33 264 4721
m_ishihara@kaku-ichi.co.jp

Kazakhstan
LAMED Ltd.
155/1, Tazhibayevoi Str.
050060 Almaty
IP Schmidt
Abayavenue 3B
110 005 Kostanay

Kyrgyzstan
Alye Maki
av. Molodaya Guardir J 3
720014
Bishkek

Latvia
Husqvarna Latvija
Consumer Outdoor Products
Bākužu iela 6
LV-1024 Rīga
info@husqvarna.lv

Lithuania
UAB Husqvarna Lietuva
Consumer Outdoor Products
Atelies pl. 77C
LT-52104 Kaunas
centras@husqvarna.lt

Luxembourg
Magasins Jules Neuberg
39, rue Jacques Stas
Luxembourg-Gasperich 2549
Case Postale No. 12
Luxembourg 2010
Phone: (+352) 40 14 01
api@neuberg.lu

Mexico
AFOSA
Av. Lopez Mateos Sur # 5019
Col. La Calma 45070
Zapopan, Jalisco
Mexico
Phone: (+52) 33 3818-3434
icornejo@afosa.com.mx

Moldova
Convel S.R.L.
290A Muncesti Str.
2002 Chisinau

Netherlands
GARDENA Nederland B.V.
Postbus 50176
1305 AD ALMERE
Phone: (+31) 36 521 00 00
info@gardena.nl

Neth. Antilles
Jonka Enterprises N.V.
Sta. Rosa Weg 196
P.O. Box 8200
Curaçao
Phone: (+599) 9 767 66 55
pgm@jonka.com

New Zealand
Husqvarna New Zealand Ltd.
PO Box 76-437
Manukau City 2241
Phone: (+64) (0) 9 9202410
support.nz@husqvarna.co.nz

Norway
GARDENA
Husqvarna Consumer
Outdoor Products
Salgskontor Norge
Klevenveien 6
1540 Vestby
info@gardena.no

Peru
Husqvarna Perú S.A.
Jr. Ramón Cárcamo 710
Lima 1
Tel: (+51) 1 3320400 ext. 416
juan.remuzgo@
husqvarna.com

Poland
Husqvarna
Poland Spółka z o.o.
ul. Wysockiego 15 b
03-371 Warszawa
Phone: (+48) 22 330 96 00
gardena@husqvarna.com.pl

Portugal
Husqvarna Portugal, SA
Lagoa - Albarraque
2635 - 595 Rio de Mouro
Tel.: (+351) 21 922 85 30
Fax : (+351) 21 922 85 36
info@gardena.pt

Romania
Madex International Srl
Soseaua Odaili 117- 123,
RO 013603
București, S 1
Phone: (+40) 21 352.76.03
madex@ines.ro

Russia
ООО „Хускварна“
141400, Московская обл.,
г. Химки,
улица Ленинградская,
владение 39, стр.6
Бизнес Центр
„Химки Бизнес Парк“,
помещение OB02_04

Serbia
Domel d.o.o.
Autoput za Novi Sad bb
11273 Belgrade
Phone: (+381) 1 18 48 88 12
miroslav.jejina@domel.rs

Singapore
Hy-Ray PRIVATE LIMITED
40 Jalan Pemimpin
02-08 Tel. Ann Building
Singapore 577185
Phone: (+65) 6253 2277
shiyang@hyray.com.sg

Slovak Republic
Husqvarna Česko s.r.o.
Türkova 2319/5b
149 00 Praha 4 – Chodov
Bezplatná infolinka:
800 154 044
servis@sk.husqvarna.com

Slovenia
Husqvarna Austria GmbH
Consumer Products
Industriezeile 36
4010 Linz
Tel.: (+43) 732 77 01 01 - 90
consumer.service@
husqvarna.at

South Africa
Husqvarna
South Africa (Pty) Ltd
Postnet Suite 250
Private Bag X6,
Cascades, 3202
South Africa
Phone: (+27) 33 846 9700
info@gardena.co.za

Spain
Husqvarna España S.A.
C/Basauri, nº 6
La Florida
28023 Madrid
Phone: (+34) 91 708 05 00
atencioncliente@gardena.es

Suriname
Agrofix n.v.
Verlengde Hogestraat # 22
Phone: (+597) 472426
agrofix@sr.net
Pobox : 2006
Paramaribo
Suriname – South America

Sweden
Husqvarna AB
S-561 82 Huskvarna
info@gardena.se

Switzerland / Schweiz
Husqvarna Schweiz AG
Consumer Products
Industriestrasse 10
5506 Mägenwil
Phone: (+41) (0) 848 800 464
info@gardena.ch

Turkey
GARDENA Dost Diş Ticaret
Mümesillik A.Ş.
Sanayi Çad. Adil Sokak
No: 1/B Kartal
34873 Istanbul
Phone: (+90) 216 38 93 939
info@gardena-dost.com.tr

Ukraine / Україна
ТОВ «Хусварна Україна»
вул. Васильківська, 34,
офіс 204-г
03022, Київ
Тел. (+38) 044 498 39 02
info@gardena.ua

Uruguay
FELI SA
Entre Ríos 1083 CP 11800
Montevideo – Uruguay
Tel: (+598) 22031844
info@felisa.com.uy

Venezuela
Corporación Casa y Jardín C.A.
Av. Caroní, Edif. Trezmen, P.B.
Colinas de Bello Monte.
1050 Caracas.
Tlf: (+58) 212 992 33 22
info@casayjardin.net.ve

8885-20.960.04/0612
© GARDENA
Manufacturing GmbH
D-89070 Ulm
http://www.gardena.com