

Art. 1407

**D Betriebsanleitung**  
Blumenkastenbewässerung

---

**GB Operating Instructions**  
Flower Box Watering Set

---

**F Mode d'emploi**  
Arrosoir automatique balcons  
et terrasses

---

**NL Instructies voor gebruik**  
Bloembakbesproeiingsset

---

**S Bruksanvisning**  
Blomlådebevatning

---

**I Istruzioni per l'uso**  
Idrokit per fioriere

---

**E Manual de instrucciones**  
Riego para jardineras

---

**P Instruções de utilização**  
Conjunto de rega para  
canteiros

---

**PL Instrukcja obsługi**  
Automatycznej konewki do  
roślin balkonowych

---

**CZ Návod k použití**  
Zavlažování květinových  
truhlíků

---

**SK Návod na použitie**  
Zavlažovanie dlhých  
kvetináčov

---

**H Használati útmutató**  
Erkélyláda öntözés

---

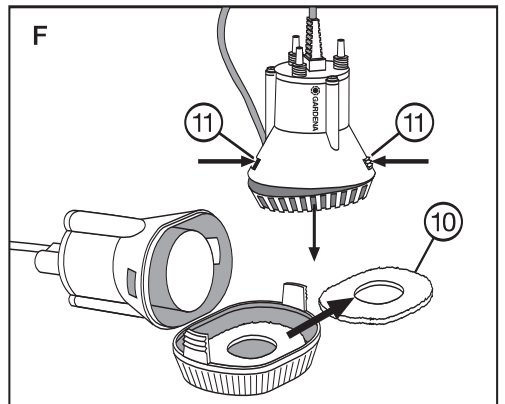
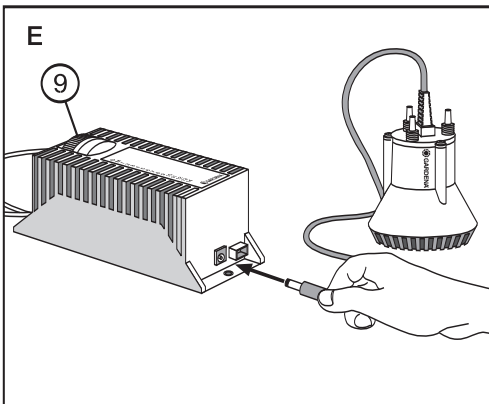
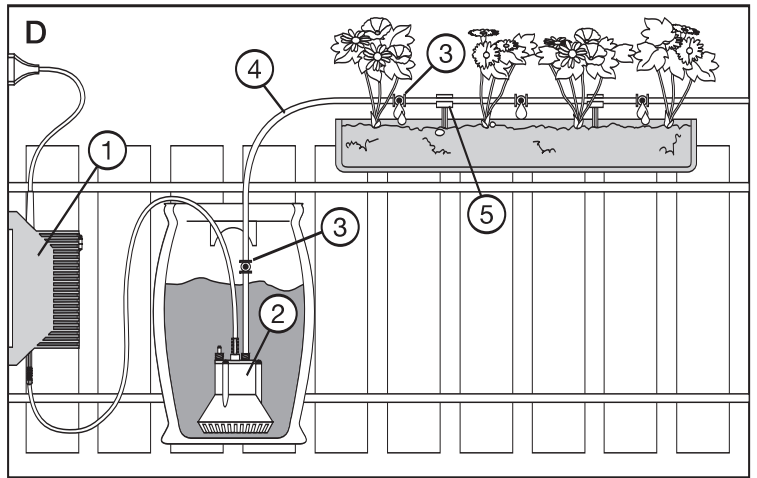
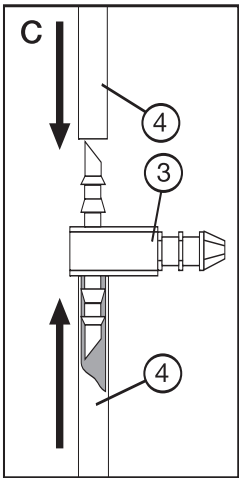
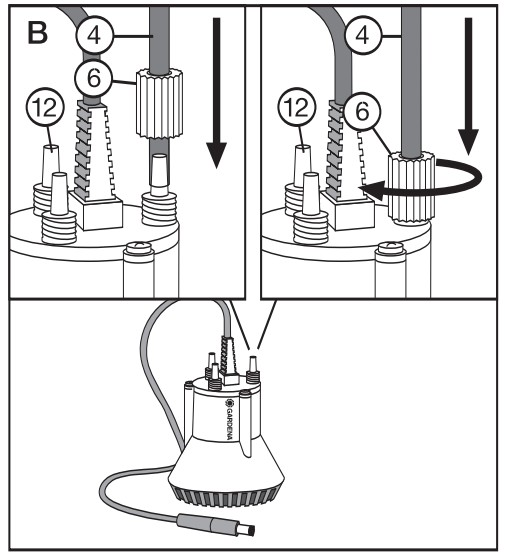
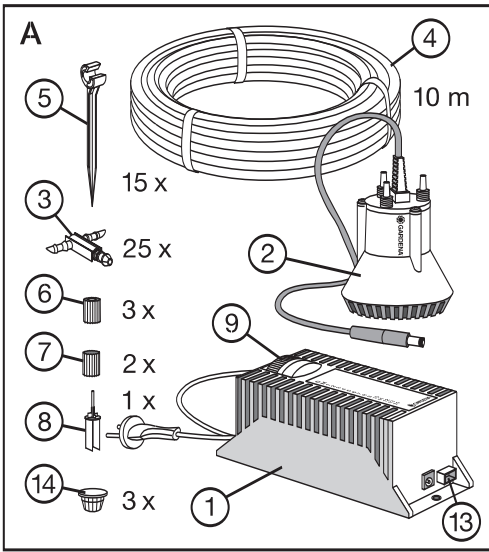

**D**

Bitte lesen Sie diese Betriebsanleitung vor Inbetriebnahme Ihres Gerätes sorgfältig. Beim Lesen der Betriebsanleitung bitte die Umschlagseite herausklappen.

| Inhaltsverzeichnis   | Seite |
|--|-------|
| 1. Technische Daten  | 5     |
| 2. Hinweise zur Betriebsanleitung                                | 5     |
| 3. Ordnungsgemäßer Gebrauch                                      | 5     |
| 4. Funktion des Gerätes  | 5     |
| 5. Vorbereitung zum Aufbau                                       | 6     |
| 6. Aufbau der Anlage   | 6     |
| 7. Inbetriebnahme  | 7     |
| 8. Wartung, Pflege, Aufbewahrung                                 | 8     |
| 9. Störungen   | 9     |
| 10. Hinweise zur ordnungsgemäßen Benutzung / Sicherheitshinweise | 9     |
| Garantie   | 66    |

**GB**

Please read these operating instructions carefully before using the unit. Unfold inside cover page to read the operating instructions.

| Contents                               | Page |
|--|------|
| 1. Technical data                      | 10   |
| 2. Notes on operating instructions     | 10   |
| 3. Proper use                          | 10   |
| 4. Equipment and application           | 10   |
| 5. Assembly preparations               | 11   |
| 6. Assembly of the system              | 11   |
| 7. Operating the system                | 12   |
| 8. Maintenance, care, storage          | 13   |
| 9. Faults                              | 13   |
| 10. Notes on correct use, safety notes | 14   |
| Guarantee                              | 66   |

**F**

Nous vous remercions de bien vouloir lire attentivement ce mode d'emploi avant d'utiliser votre arrosoir automatique. En dépliant le volet de la couverture, vous aurez sous les yeux une série d'illustrations vous permettant une meilleure compréhension de ce mode d'emploi.

| Contenu  | Page |
|--|------|
| 1. Caractéristiques techniques                   | 15   |
| 2. Informations sur le mode d'emploi             | 15   |
| 3. Domaine d'utilisation                         | 15   |
| 4. Descriptif de l'appareil                      | 15   |
| 5. A propos de la consommation en eau            | 16   |
| 6. Montage                                       | 17   |
| 7. Utilisation                                   | 17   |
| 8. Entretien et rangement                        | 19   |
| 9. Incidents de fonctionnement                   | 19   |
| 10. Précautions d'emploi et conseils de sécurité | 20   |
| Garantie   | 66   |

**NL**

Lees deze instructies voor gebruik voor montage en in-gebruikname van het apparaat zorgvuldig door. Bij het lezen van de Instructies voor gebruik de bladzijde met de afbeeldingen open slaan.

| Inhoudsopgave   | Pagina |
|---|--------|
| 1. Technische gegevens  | 21     |
| 2. Aanwijzingen bij de Instructies voor gebruik                   | 21     |
| 3. Juiste gebruik   | 21     |
| 4. Functie van het apparaat                                       | 21     |
| 5. Voorbereiding voor de opbouw                                   | 22     |
| 6. Opbouwen van de installatie                                    | 22     |
| 7. Ingebruikname  | 23     |
| 8. Onderhoud en opslag  | 24     |
| 9. Storingen  | 25     |
| 10. Aanwijzingen voor het juiste gebruik, veiligheidsaanwijzingen | 25     |
| Garantie  | 66     |

**S**

Läs igenom Bruksanvisningen noggrant innan Du tar Din GARDENA Blomlädebevattning i bruk. Ha omslaget utvikt när Du läser bruksanvisningen.

| Innehåll  | Sida |
|---|------|
| 1. Tekniska data  | 26   |
| 2. Anvisningar för bruksanvisningen                         | 26   |
| 3. Rätt användning  | 26   |
| 4. Utrustningens funktion                                   | 26   |
| 5. Förberedelse för uppbyggnaden                            | 27   |
| 6. Uppbyggnad av anläggningen                               | 27   |
| 7. Driftstart   | 28   |
| 8. Underhåll, skötsel och förvaring                         | 29   |
| 9. Fel  | 29   |
| 10. Anvisningar för riktig användning, säkerhetsanvisningar | 29   |
| Garanti   | 66   |

**I**

Prima di mettere in uso l'idrokit per fioriere, leggere attentamente le istruzioni tenendo aperto il pieghevole per avere sott'occhio i disegni esplicativi.

| Indice                         | pagina |
|--------------------------------|--------|
| 1. Dati tecnici                | 31     |
| 2. Avvertenze                  | 31     |
| 3. Uso corretto                | 31     |
| 4. Funzioni                    | 31     |
| 5. Scelta del serbatoio        | 32     |
| 6. Realizzazione dell'impianto | 32     |
| 7. Messa in uso                | 33     |
| 8. Manutenzione                | 34     |
| 9. Anomalia di funzionamento   | 34     |
| 10. Norme d'uso e di sicurezza | 35     |
| Garanzia                       | 67     |

# GARDENA Bloembakbesproeiingsset

## 1. Technische gegevens

### Transformator met timer

Ingekapselde laagspannings-veiligheids-transformator met thermische beveiliging voor gebruik binnens- en buitenshuis. De thermische beveiliging voorkomt beschadiging door overbelasting en kortsluiting.

|                           |                   |
|---------------------------|-------------------|
| Ingangsspanning           | 230 V             |
| Frequentie                | 50 / 60 Hz        |
| Uitgangsspanning          | 14 V ---          |
| Vermogen                  | 30 VA             |
| Max. omgevingstemperatuur | + 40 °C           |
| Beschermklasse            | II                |
| Stroomsnoer (meegeleverd) | 2 m, type H05-RNF |

### Pomp

|                            |         |
|----------------------------|---------|
| Bedrijfsspanning           | 14 V    |
| Bedrijfsstroom (max.)      | 1,7 A   |
| Max. druk                  | 1 bar   |
| Max. doorstroomhoeveelheid | 180 l/h |

## 2. Aanwijzingen bij de instructies voor gebruik

Dit is de vertaling van de originele Duitse instructies voor gebruik. Lees deze instructies voor gebruik zorgvuldig door en houdt u zich aan de aanwijzingen. Maakt u zichzelf aan de hand van deze instructies voor gebruik vertrouwd

met het juiste gebruik van het apparaat, de onderdelen en de veiligheidsvoorschriften.



**Uit veiligheidsoverwegingen mogen personen jonger dan 16 jaar evenals**

**personen die niet bekend zijn met deze instructies voor gebruik geen gebruik maken van deze bloembakbesproeiingsset.**

**Bewaar deze instructies voor gebruik zorgvuldig.**

## 3. Juiste gebruik

De GARDENA bloembakbesproeiingsset is geschikt voor particulier gebruik in privé en hobbytuinen.

Met apparaten voor gebruik in privé en hobbytuinen worden die apparaten bedoeld die niet

in openbare terreinen, parken, sportstadions, op straat of in de land- en bosbouw gebruikt worden.

De inhoud van de door de fabrikant bijgevoegde instructies voor gebruik is een richtlijn voor het

juiste gebruik van het apparaat. In de instructies voor gebruik staan ook de gegevens over het gebruik, onderhoud en opslag van het apparaat.

## 4. Functie van het apparaat

### 4.1 Set inhoud (Afb. A)

De bloembakbesproeiingsset bestaat uit de volgende onderdelen:

- ① 1 Transformator met 13 instelbare vaste programma's
- ② 1 Dompelpomp (14-V-bedrijfsspanning)
- ③ 25 Seriedruppelaars (2 l/u)

- ④ 10 m Verdeelbuis Ø 4,6 mm (3/16")
- ⑤ 15 Buishouders Ø 4,6 mm (3/16")
- ⑥ 3 Wartelmoeren
- ⑦ 2 Afsluitdoppen (voor wateraansluiting pomp)
- ⑧ 1 Reinigingsnaald
- ⑨ 3 Afsluitdoppen (voor druppelaars)

### 4.2 Werkwijze van de bloembakbesproeiingsset

De werkwijze van de bloembakbesproeiingsset is het volautomatisch, van het waternet onafhankelijk water geven aan planten in bijv. bloembakken. Er kan gekozen worden uit 13 vaste programma's.

**Ideaal:** gebruik van een serie-druppelaar per plant. Met deze set kunnen tot 25 planten water gegeven worden (bij gebruik van één seriedruppelaar per plant) in 5 tot 6 bloembakken van 1 m lengte, en dezelfde afstanden tussen de bloembakken (totale lengte verdeelbuis 10 m).

**Aanwijzing:** Door aanschaf van accessoires uit het GARDENA Micro-Drip-System (verdeelbuis, buishouders en serieruppelaars) kan de installatie uitgebreid worden voor de verzorging van max. 10 bloembakken.

**Belangrijke aanwijzing:** De verdeelbuis moet in dit geval aan de tweede wateraansluiting van de pomp worden aangesloten. In totaal kunnen maximaal 40 druppelaars aangesloten worden.

## 5. Voorbereiding voor de opbouw

### 5.1 Waterhoeveelheid / Reservoir

Voordat U begint de installatie op te bouwen dient eerst het waterverbruik gedurende een bepaalde tijdsduur en het daarvoor noodzakelijke formaat van het waterreservoir berekend te worden.

#### Voorbeeld:

U wilt 2 bloembakken met elk 4 planten en 4 seriedruppelaars gedurende een periode van 10 dagen eenmaal per dag gedurende 3 minuten automatisch water geven. Elke seriedruppelaar levert 2 l/u, dat wil zeggen 0,1 l in 3 minuten.

Voor 8 seriedruppelaars is dat een dagelijks benodigde waterhoeveelheid van 0,8 l. In 10 dagen is in totaal 8 l water voor het water geven nodig. (Het waterverbruik van de installatie bij de diverse te selecteren besproeiingsprogramma's vindt U onder „Vaste programma's van de transformator“).

#### Resultaat:

Een 10 l emmer is in dit geval als voorraadreservoir voldoende.

**Aanwijzing:** Bij gebruik van een voorraadvat met een zeer grote inhoud/waterhoeveelheid (bijv. 100 - 150 l en meer) dient met de maximale gewichtsbelasting van het balkon conform DIN 1055 rekening gehouden te worden.

**Aanwijzing:** Als de GARDENA bodemvochtigheidssensor (art. nr. 1188) in de installatie is ingebouwd wordt er bij het water geven rekening gehouden met de bodemvochtigheid. Dat wil zeggen dat als de bodemvochtigheidssensor voldoende bodemvochtigheid meldt, dan wordt ondanks het ingestelde programma geen water afgegeven (zie ook de instructies voor gebruik voor de bodemvochtigheidssensor).

Als de GARDENA regensensor (art. nr. 1189) is aangesloten, wordt de besproeiing afgebroken als het begint te regenen. De aansluiting van de GARDENA regensensor is alleen zinvol, als de bloembakken voor de natuurlijke neerslag bereikbaar zijn en niet onder een dak staan.

## 6. Opbouwen van de installatie (Afb. B-D)

### 6.1 Opbouwen van de beweringsinstallatie

Voor het opbouwen van de bloembakbesproeiingsset als volgt te werk gaan:

1. Schuif de wartelmoer ⑥ op de verdeelbuis ④; steek dan de verdeelbuis ④ op één van de drie wateraansluitingen ⑫ van de pomp en schroef de verdeelbuis met de wartelmoer volgens afbeelding B vast.

2. Als de twee vrije wateraansluitingen ⑫ van de pomp niet gebruikt worden, schroef dan de afsluitdoppen ⑦ daarop.
3. **Aanwijzing:** Wij raden aan direct boven de waterspiegel van het voorraadvat de eerste seriedruppelaar ③ aan te brengen. Deze dient voor de ontluchting van de installatie en voorkomt een eventueel nadruppelen van het

- water na het uitschakelen van de installatie, in het bijzonder bij seriedruppelaars die onder de waterspiegel zijn aangebracht.
4. Snij de verdeelbuis ④ op de plaats waar van de seriedruppelaar komt af en schuif de buis tot aan de aanslag op de aansluitnippel van de seriedruppelaar (Afb. C, beneden).

5. Schuif de andere aansluitnippel van de seriedruppelaar ③ op het eind van de vrije verdeelbuis ④ (Afb. C, boven).
6. Markeer de inbouwplaatsen van alle verdere seriedruppe-laars en installeer de serie-druppelaar zoals onder 4. en 5. beschreven is.
7. Steek de buishouders ⑤ in de gekozen posities in de bloembakken en klem de verdeelbuis ④ in de ingestoken buishouders (Afb. D).  
**Tip:** Wij raden aan 3 buishouders per bloembak van 1 m lengte in te plannen.
8. Bij gebruik van de GARDENA bodemvochtigheidssensor (art. nr. 1188) moet deze in een te besproeien bloembak gezet worden. Bij aansluiting van de GARDENA regensensor (art. nr. 1189) moet deze zo aangebracht worden dat deze (zoals ook de bloembakken) door de natuurlijke neerslag bereikt kan worden. Lees hiervoor de instructies voor gebruik van de GARDENA bodemvochtigheidssensor c.q. de GARDENA regensensor.
9. Sluit de vrije aansluitnippel van de laatste seriedruppelaar af met de meegeleverde afsluitdop ⑭.

## 6.2 Opstellen van het water-voorraadvat / Niveau (afb. D)

**Belangrijk! Bij het uitkiezen van de plaats voor het water-voorraadvat moet er absoluut op gelet worden dat het niveau van de waterspiegel onder de bloembak ligt. Daardoor wordt voorkomen dat water na het beëindigen van het water geven spontaan nadruppelt!**

**Als de bloembakken toch beneden de waterspiegel worden aangebracht, raden wij aan, direct boven de waterspiegel van het voorraadvat de eerste seriedruppelaar aan te brengen.**

**Hierdoor wordt de installatie ontluicht en wordt een eventueel nadruppelen van water voorkomen.**

## 7. Ingebruikname

### 7.1 Ingebruikname van de installatie (Afb. A/E)

Voor de ingebruikname van de installatie als volgt te werk gaan:

1. Vul het voorraadvat minstens met de benodigde hoeveelheid water. (Houdt rekening met verdamping.)
2. Sluit de pomp aan op de transformator (Afb. E).
3. Plaats de pomp in het met water gevulde voorraadvat.  
**Aanwijzing:** Let er op dat de pomp vlak op de bodem van het voorraadvat staat.
4. Als U de GARDENA bodemvochtigheidssensor (art. nr. 1188) c.q. de GARDENA regensensor (art. nr. 1189) gebruikt, dient U deze op de transformator op de aansluitbus „Sensor“ ⑬ aan te sluiten, afbeelding A.
5. Zet de instelknop ⑨ op positie 0 en steek de stekker in het stopcontact.
6. Stel het gewenste bewateringsprogramma in met de instelknop ⑨ op de transformator. De installatie wordt conform het ingestelde bewateringsprogramma in bedrijf genomen. Het watergeven wordt herhaald conform het ingestelde programma (zie hiervoor ook punt 7.2).
7. Controleer als de pomp in werking is alle verbindingen op lekkages.

**⚠ Om beschadigingen aan de pomp te voorkomen mag de pomp nooit zonder water gebruikt worden.**



**Gebruik uitsluitend de meegeleverde GARDENA transformator en sluit de pomp nooit direct op het elektriciteitsnet aan!**



**Zet de transformator op een veilige, droge plaats neer.**

## 7.2 Vaste programma's van de transformator

De volgende programma's kunnen ingesteld worden:

| positie<br><i>Position</i> | frequentie<br><i>Frequency</i> | Run Time | beschrijving   | 10 druppelaars<br>l/dag |
|----------------------------|--------------------------------|----------|--|-------------------------|
| 0                          | Off/Reset                      | –        | Geen bewatering; installatie is uitgeschakeld.                               | –                       |
| M                          | On                             | 3 min.   | Eénmalig water geven; duur 3 minuten   | 1 l (éénmalig)          |
| 1                          | 3rd day                        | 3 min.   | Water geven elke 3e dag gedurende 3 minuten                                  | 1 l / 3e dag            |
| 2                          | 2nd day                        | 3 min.   | Water geven elke 2e dag gedurende 3 minuten                                  | 1 l / 2e dag            |
| 3                          | 3rd day                        | 6 min.   | Water geven elke 3e dag gedurende 6 minuten                                  | 2 l / 3e dag            |
| 4                          | 2nd day                        | 6 min.   | Water geven elke 2e dag gedurende 6 minuten                                  | 2 l / 2e dag            |
| 5                          | 24 h                           | 3 min.   | Water geven elke 24 uur gedurende 3 minuten                                  | 1 l                     |
| 6                          | 8 h                            | 1 min.   | Water geven elke 8 uur gedurende 1 minuut                                    | 1 l                     |
| 7                          | 24 h                           | 6 min.   | Water geven elke 24 uur gedurende 6 minuten                                  | 2 l                     |
| 8                          | 12 h                           | 3 min.   | Water geven elke 12 uur gedurende 3 minuten                                  | 2 l                     |
| 9                          | 8 h                            | 3 min.   | Water geven elke 8 uur gedurende 3 minuten                                   | 3 l                     |
| 10                         | 12 h                           | 6 min.   | Water geven elke 12 uur gedurende 6 minuten                                  | 4 l                     |
| 11                         | 8 h                            | 6 min.   | Water geven elke 8 uur gedurende 6 minuten                                   | 6 l                     |
| 12                         | 6 h                            | 6 min.   | Water geven elke 6 uur gedurende 6 minuten                                   | 8 l                     |
| 13                         | 4 h                            | 6 min.   | Water geven elke 4 uur gedurende 6 minuten                                   | 12 l                    |
| 14                         | Automatic                      | –        | Bij aansluiting van de GARDENA bodemvochtigheidssensor (zie hfdst. „Sensor”) |                         |

### 7.3 Sensor

Bij keuze van de **programma's 1-13** wordt door aansluiting van de GARDENA bodemvochtigheidssensor (art. nr. 1188) de tijdgestuurde besproeiing bij voldoende bodemvochtigheid voorkomen of afgebroken. Als alternatief hiervoor kan een aange-

sloten GARDENA regensensor (art. nr. 1189) de besproeiing bij neerslag voorkomen of afbreken.

Bij keuze van het **automatische programma 14** kan de besproeiing volautomatisch uitsluitend afhankelijk van de bodemvochtigheid in- en uitgeschakeld worden.

Hiervoor moet de GARDENA bodemvochtigheidssensor (art. nr. 1188) aangesloten worden en de draaiknop op de bodemvochtigheidssensor op stand **2** ingesteld worden (zie ook de aanwijzingen in de instructies voor gebruik van de bodemvochtigheidssensor).

## 8. Onderhoud en opslag

 **Let op! Voor het werken aan de installatie de stekker uit het stopcontact halen!**

**Reinigen van het filter** (afb. F)  
De pomp werkt zo goed als onderhoudsvrij.

De pomp heeft een geïntegreerd filter dat nadat de installatie buiten werking is gesteld als volgt schoongemaakt moet worden:

1. Druk de twee oranje vergrendelknoppen (11) in en haal de voet van de pomp er af (afb. F).

2. Haal de zeef (10) er uit en spoel deze in helder water uit.
3. Zet de zeef daarna weer in de zuigvoet.
4. Zuigvoet met zeef weer op de pomp plaatsen. Daarbij op het juiste vastklikken van de oranje vergrendelknoppen letten.

 **Let op! De schroefverbinding van het pomphuis is verzegeld. Werkzaamheden aan het elektrische gedeelte mogen alleen door**

**de GARDENA Service uitgevoerd worden.**

Bij vorstgevaar pomp en transformator droog opbergen.



**Afval:**  
(volgens RL2002/96/EG)

Het apparaat mag niet met het normale huisvuil weggegooid worden maar moet vakkundig verwerkt worden.

## 9. Storingen

| Storing   | Mogelijke oorzaak   | Opheffen  |
|---|---|---|
| <b>Pomp loopt niet.</b>   | Netstekker of stekker van de pomp zit niet in het (stop)contact.          | Netstekker in stopcontact, c.q. pompstekker in aansluiting op transformator steken.   |
|   | Bodemvochtigheids-/regensensor meldt vocht.                               | Wachten tot bodemvochtigheids-/c.q. regensensor voldoende opgedroogd is.  |
| <b>Er wordt geen water gepompt.</b>                               | Voorraadvat leeg.   | Voorraadvat met water vullen.   |
|   | De zeef ⑩ van de pomp is verstopt.  | Zeef van de pomp schoonmaken (Hfdst. 8.1).  |
| <b>De bewateringscycli zijn verkeerd.</b>                         | De instelknop ⑨ van de transformator staat tussen 2 programma's.          | De instelknop op de juiste positie zetten.  |
| <b>De installatie werkt door na het uitschakelen van de pomp.</b> | Seriedruppelaars liggen onder het waterspiegelniveau van het voorraadvat. | De plaats van het voorraadvat zo kiezen dat het niveau van de waterspiegel onder de serie druppelaars ligt; ontluchttingsdruppelaar inbouwen. |

Bij overige storingen verzoeken wij u contact op te nemen met uw GARDENA dealer. U kunt het defecte apparaat ook voldoende gefrankeerd met een korte omschrijving van de klacht en in geval van garantie compleet met de garantiebescheiden rechtstreeks opsturen.

**Wij wijzen er nadrukkelijk op, dat wij op grond van de wet aansprakelijkheid voor producten niet aansprakelijk zijn voor schade ontstaan door onze apparaten, indien deze door onvakkundige reparatie veroorzaakt zijn, of er bij het uitwisselen van onderdelen**

**geen gebruik gemaakt werd van onze originele GARDENA onderdelen of door ons vrijgegeven onderdelen en de reparatie niet door de GARDENA technische dienst of de bevoegde vakman uitgevoerd werd. Ditzelfde geldt voor extra-onderdelen en accessoires.**

## 10. Aanwijzingen voor het juiste gebruik, veiligheidsaanwijzingen

 Gebruik uitsluitend Originele GARDENA onderdelen, omdat anders het juist functioneren van de installatie niet gegarandeerd kan worden.

 Controleer de netaansluiting van de transformator en de verbindingkabel van de pomp regelmatig op beschadigingen. Stekker en kabel mogen alleen in perfecte toestand gebruikt worden. Bij beschadigingen van de stroomkabel aan de transfor-

mator of de verbindingkabel van de pomp de stekker direct uit het stopcontact halen.

 Beschadigde netaansluitingsnoeren kunnen bij gekapselde transformatoren niet verwisseld worden.

 Beschadigde verbindingkabels van de pomp kunnen alleen door de GARDENA Service vervangen worden.

 Bij alle werkzaamheden aan de bloembakbe-

sproeiingsset de stekker van de transformator uit het stopcontact halen.

 De pomp mag uitsluitend met 14-V-laagspanning in combinatie met de GARDENA transformator met timer gebruikt worden.

 Bij directe aansluiting op 230 V bestaat levensgevaar!

 Pomp niet droog laten lopen.



**D**

## Garantie

GARDENA gewährt für dieses Produkt 2 Jahre Garantie (ab Kaufdatum). Diese Garantieleistung bezieht sich auf alle wesentlichen Mängel des Gerätes, die nachweislich auf Material- oder Fabrikationsfehler zurückzuführen sind. Sie erfolgt durch die Ersatzlieferung eines einwandfreien Gerätes oder durch die kostenlose Reparatur des eingesandten Gerätes nach unserer Wahl, wenn folgende Voraussetzungen gewährleistet sind:

- Das Gerät wurde sachgemäß und laut den Empfehlungen in der Betriebsanleitung behandelt.
- Es wurde weder vom Käufer noch von einem Dritten versucht, das Gerät zu reparieren.

Diese Hersteller-Garantie berührt die gegenüber dem Händler / Verkäufer bestehenden Gewährleistungsansprüche nicht.

Im Garantiefall schicken Sie bitte das defekte Gerät zusammen mit einer Kopie des Kaufbelegs und einer Fehlerbeschreibung per Abhol-Service (nur in Deutschland) oder frankiert an die auf der Rückseite angegebene Serviceadresse.

Unfreie Paketeinsendungen werden im Postverteilterzentrum ausgefiltert und erreichen uns nicht.

Nach erfolgter Reparatur senden wir das Gerät frei an Sie zurück.

**GB**

## Guarantee

GARDENA guarantees this product for 2 years (from date of purchase). This guarantee covers all serious defects of the unit that can be proved to be material or manufacturing faults. Under warranty we will either replace the unit or repair it free of charge if the following conditions apply:

- The unit must have been handled properly and in keeping with the requirements of the operating instructions.
- Neither the purchaser nor a non-authorised third party have attempted to repair the unit.

This manufacturer's guarantee does not affect the user's existing warranty claims against the dealer/seller.

If a fault occurs with your GARDENA Flower Box Watering system, please return the faulty unit together with a copy of the receipt and a description of the fault, with postage paid to one of the GARDENA Service Centres listed on the back of these operating instructions.

**F**

## Garantie

Pour mieux vous servir, GARDENA accorde pour cet appareil une garantie contractuelle de 2 ans à compter du jour de l'achat. Elle est assurée par le remplacement gratuit des pièces défectueuses ou de l'appareil. Le choix en étant laissé à la libre initiative de GARDENA.

En tout état de cause s'applique la garantie légale couvrant toutes les conséquences des défauts ou vices cachés (article 1641 et suivants du Code Civil).

Pour que ces garanties soient valables, les conditions suivantes doivent être remplies :

- L'appareil a été manipulé de manière adéquate, suivant les instructions du mode d'emploi.
- Il n'y a eu aucun essai de réparation, ni par le client, ni par un tiers.

Une intervention sous garantie ne prolonge pas la durée initiale de la garantie contractuelle.

Toutes les revendications dépassant le contenu de ce texte ne sont pas couvertes par la garantie, quel que soit le motif de droit.

Pendant la période de garantie, le Service Après-Vente et les Centres SAV agréés effectueront, à titre payant, les réparations nécessaires par suite de manipulations erronées.

En cas de garantie, veuillez envoyer le produit en port payé avec le bon d'achat et une description du problème, à l'adresse du Service Après-Vente figurant au verso.

**NL**

## Garantie

GARDENA geeft op dit product 2 jaar garantie (vanaf de aankoopdatum). Deze garantie heeft betrekking op alle wezenlijke defecten aan het toestel, die aanwijsbaar op materiaal- of fabricagefouten berusten. Garantie vindt plaats door de levering van een vervangend apparaat of door de gratis reparatie van het ingestuurde apparaat, naar onze keuze, indien aan de volgende voorwaarden is voldaan:

- Het apparaat werd vakkundig en volgens de adviezen in de instructies voor gebruik behandeld.
- Noch de koper, noch een derde persoon heeft getracht het apparaat te repareren.

Deze garantie van de producent heeft geen betrekking op de ten aanzien van de handelaar / verkoper bestaande aansprakelijkheid.

Stuur in geval van garantie het defecte apparaat samen met de kassabon en een beschrijving van de storing gefrankeerd op naar het op de achterzijde aangegeven serviceadres.

**S**

## Garanti

GARDENA lämnar 2 års garanti för denna produkt. Garantin gäller från inköpsdatum. Garantin omfattar väsentliga fel på produkten

|   |   |
|---|---|
| <p><b>D EU-Konformitätserklärung</b></p> <p>Der Unterzeichnete Husqvarna AB, 561 82 Huskvarna, Sweden bestätigt, dass die nachfolgend bezeichneten Geräte in der von uns in Verkehr gebrachten Ausführung die Anforderungen der harmonisierten EU-Richtlinien, EU-Sicherheitsstandards und produktspezifischen Standards erfüllen. Bei einer nicht mit uns abgestimmten Änderung der Geräte verliert diese Erklärung ihre Gültigkeit.</p>   | <p><b>H EU azonosági nyilatkozat</b></p> <p>Aulirott, Husqvarna AB, 561 82 Huskvarna, Sweden, igazolja, hogy az alább felsorolt, általunk forgalomba hozott termékek megfelelnek az EU elvárásoknak, EU biztonsági normáknak és a termékspecifikus szabványoknak egyaránt. A készülék velünk nem egyeztetett változtatása esetén ez a nyilatkozat érvényét veszti.</p>  |
| <p><b>GB EU Certificate of Conformity</b></p> <p>The undersigned Husqvarna AB, 561 82 Huskvarna, Sweden, hereby certifies that, when leaving our factory, the units indicated below are in accordance with the harmonised EU guidelines, EU standards of safety and product specific standards. This certificate becomes void if the units are modified without our approval.</p>   | <p>Bezeichnung des Gerätes : Blumenkastenbewässerung<br/> Description of the unit : Flower Box Watering Set<br/> Désignation du matériel : Arrosoir automatique balcons et terrasses</p> <p>Omschrijving van het apparaat : Bloembakbesproeiingsset<br/> Produktbeskrivning : Blomlädebevatning<br/> Description del prodotto : Idrokit per fioriere<br/> Descripción de la mercancía : Riego para jardineras<br/> Descrição do aparelho : Conjunto de rega para canteiros<br/> Opis urządzenia : Automaty cznej koneywki do roślin balkonowych</p> <p>Označení přístroje : Zavlažování květinových truhlíků<br/> Označenie prístroja : Zavlažovanie dlhých kvetináčov<br/> A készülék megnevezése : Erkélyláda öntözés</p> |
| <p><b>F Certificat de conformité aux directives européennes</b></p> <p>Le constructeur, soussigné : Husqvarna AB, 561 82 Huskvarna, Sweden, déclare qu'à la sortie de ses usines le matériel neuf désigné ci-dessous était conforme aux prescriptions des directives européennes énoncées ci-après et conforme aux règles de sécurité et autres règles qui lui sont applicables dans le cadre de l'Union européenne. Toute modification portée sur ce produit sans l'accord express de GARDENA supprime la validité de ce certificat.</p> | <p>Art.-Nr. : Art. Nº:<br/> Art. No. : Art. Nº:<br/> Référence : Nr art.: 1407<br/> Art. nr. : Č. výr:<br/> Art. nr. : Č. výr:<br/> Art. : Cikkszám:</p>  |
| <p><b>NL EU-overeenstemmingsverklaring</b></p> <p>Ondergetekende Husqvarna AB, 561 82 Huskvarna, Sweden, bevestigt, dat het volgende genoemde apparaat in de door ons in de handel gebrachte uitvoering voldoet aan de eis van, en in overeenstemming is met de EU-richtlijnen, de EU-veiligheidsstandaard en de voor het product specifieke standaard. Bij een niet met ons afgestemde verandering aan het apparaat verliest deze verklaring haar geldigheid.</p>  | <p>EU-Richtlijnen : Normativa UE:<br/> EU directives : Directrices da UE:<br/> Directives européennes : Dyrektyw UE:<br/> EU-richtlijnen : Směrnice EU:<br/> EU direktiv : Smernice EU:<br/> Directive UE : EU szabványok:<br/> 2006/42/EC 2006/95/EC<br/> 2004/108/EC 93/68/EC</p>   |
| <p><b>S EU Tillverkarintyg</b></p> <p>Undertecknad firma Husqvarna AB, 561 82 Huskvarna, Sweden, intyggar härmed att nedan nämnda produkter överensstämmer med EU:s direktiv, EU:s säkerhetsstandard och produktspecifikation. Detta intyg upphör att gälla om produkten ändras utan vårt tillstånd.</p>  | <p>Anbringningsjahr der CE-Kennzeichnung : Colocação del distintivo CE:<br/> Year of CE marking : Ano de marcação pela CE:<br/> Date d'apposition du marquage CE : Rok nadania znaku CE:<br/> Installatiejaar van de CE-aanduiding : Rok prideleni značky CE:<br/> CE-Märkningsår : Rok pridelenia označenia CE:<br/> Anno di rilascio della certificazione CE : CE bejegyzés kelte:</p> <p>1998</p>  |
| <p><b>I Dichiarazione di conformità alle norme UE</b></p> <p>La sottoscritta Husqvarna AB, 561 82 Huskvarna, Sweden, certifica che il prodotto qui di seguito indicato, nei modelli da noi commercializzati, è conforme alle direttive armonizzate UE nonché agli standard di sicurezza e agli standard specifici di prodotto. Qualunque modifica apportata al prodotto senza nostra specifica autorizzazione invalida la presente dichiarazione.</p>   | <p>Ulm, den 06.08.1998 Der Bevollmächtigte<br/> Ulm, 06.08.1998 Authorised representative<br/> Fait à Ulm, le 06.08.1998 Représentant légal<br/> Ulm, 06-08-1998 Gemachtigter<br/> Ulm, 1998.08.06 Behörig Firmatecknare<br/> Ulm, 06.08.1998 Rappresentante autorizzato<br/> Ulm, 06.08.1998 Representante autorizado<br/> Ulm, 06.08.1998 Representative autorizado<br/> V Ulmu, dne 06.08.1998 Uprawniony do reprezentacji<br/> Ulm, 06.08.1998 Zplnomocnenec<br/> Ulm, 06.08.1998 Splnomocnenec<br/> Ulm, 06.08.1998 Meghatalmazott</p>   |
| <p><b>E Declaración de conformidad de la UE</b></p> <p>El que suscribe Husqvarna AB, 561 82 Huskvarna, Sweden, declara que la presente mercancía, objeto de la presente declaración, cumple con todas las normas de la UE, en lo que a normas técnicas, de homologación y de seguridad se refiere. En caso de realizar cualquier modificación en la presente mercancía sin nuestra previa autorización, esta declaración pierde su validez.</p>   | <p><br/> Thomas Heini<br/> Vice President</p>  |
| <p><b>P Certificado de conformidade da UE</b></p> <p>Os abaixo mencionados Husqvarna AB, 561 82 Huskvarna, Sweden, por este meio certificam que ao sair da fábrica o aparelho abaixo mencionado está de acordo com as directrizes harmonizadas da UE, padrões de segurança e de produtos específicos. Este certificado ficará nulo se a unidade for modificada sem a nossa aprovação.</p>   |   |
| <p><b>PL Deklaracja zgodności Unii Europejskiej</b></p> <p>Niżej podpisany Husqvarna AB, 561 82 Huskvarna, Sweden, potwierdza, że poniżej opisane urządzenie w wykonaniu wprowadzonym przez nas do obrotu spełnia wymogi zharmonizowanych wytycznych Unii Europejskiej, standardów bezpieczeństwa Unii Europejskiej i standardów specyficznych dla danego produktu. W przypadku wprowadzenia zmian nie uzgodnionych z nami wyjaśnienie to traci swoją ważność.</p>  |   |
| <p><b>CZ Prohlášení o shodě EU</b></p> <p>Niže podepsaná společnost Husqvarna AB, 561 82 Huskvarna, Sweden potvrzuje, že níže označený přístroj v provedení, které jsme uvedli na trh, splňuje požadavky uvedené v harmonizovaných směrnících EU, v bezpečnostních standardech EU a v standardech pro příslušné produkty. V případě změny přístroje, která námi nebyla odsouhlasena, stává se toto prohlášení neplatným.</p>  |   |
| <p><b>SK Vyhlásenie o zhode pre Európsku úniu</b></p> <p>Dolu podpísaný, Husqvarna AB, 561 82 Huskvarna, Sweden, potvrdzuje, že ďalej označené zariadenie vo vyhotovení nami uvedenom do prevádzky spĺňa požiadavky harmonizovaných smerníc Európskej únie, bezpečnostných štandardov Európskej únie a štandardov špecifických pre produkt. Pri vykonaní zmien zariadenia, ktoré nie sú nami odsúhlasené, stráca toto vyhlásenie platnosť.</p>  |   |

