

Art. 1823

- D Betriebsanleitung**  
Bewässerungsuhr electronic C 14 e
- 
- F Mode d'emploi**  
Programmateur electronic C 14 e
- 
- NL Instructies voor gebruik**  
Elektronische watertimer C 14 e
- 
- E Manual de instrucciones**  
Temporizador de riego electrónico C 14 e
- 
- GB Operating Instructions**  
Water Timer Electronic C 14 e

**Inhalt**  
**Contenu**  
**Inhoud**  
**Contenido**  
**Contents**

Seite  
Page  
Pagina  
Página  
Page

**D**

Betriebsanleitung  
Garantie

4 - 14  
51

**F**

Mode d'emploi  
Garantie

15 - 23  
51

**NL**

Instructies voor gebruik  
Garantie

24 - 32  
52

**E**

Manual de instrucciones  
Garantía

33 - 41  
52

**GB**

Operating Instructions  
Guarantee

42 - 50  
53

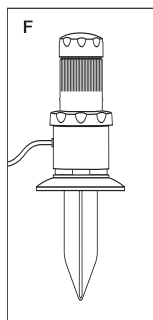
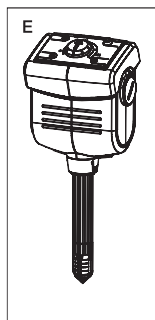
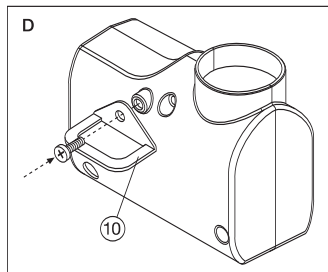
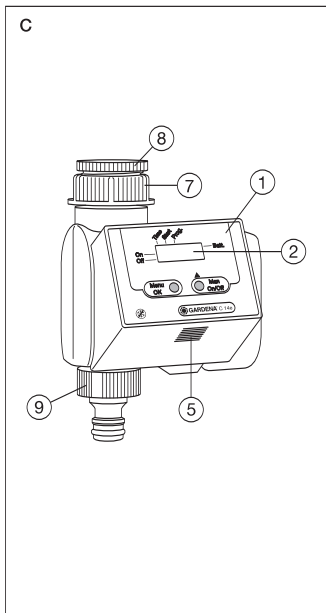
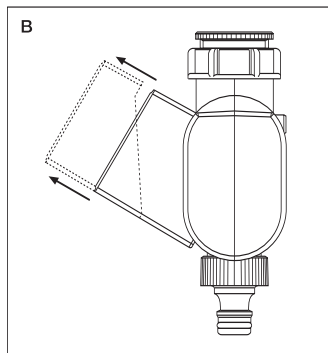
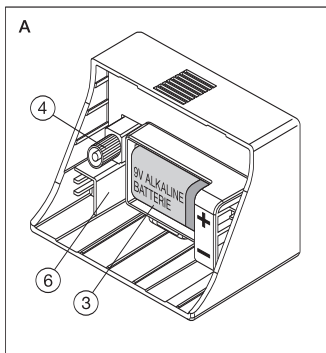

## elektronische watertimer C 14 e

### 1. Aanwijzingen bij de instructies voor gebruik

Dit is de vertaling van de originele Duitse instructies voor gebruik. Lees deze instructies voor gebruik zorgvuldig door en houdt u zich aan de aanwijzingen. Maakt u zichzelf aan de hand van deze instructies voor gebruik vertrouwd met het juiste gebruik van het apparaat, de onderdelen evenals met de veiligheidsvoorschriften van de elektronische watertimer.

 **Uit veiligheidsoverwegingen mogen personen jonger dan 16 jaar evenals personen die niet bekend zijn met deze instructies voor gebruik geen gebruik maken van deze elektronische watertimer. Personen met een lichamelijke of geestelijke beperking mogen dit product alleen gebruiken als ze onder toezicht staan of geïnstrueerd zijn door een bevoegd persoon.**

**Bewaar deze instructies voor gebruik zorgvuldig.**

### 2. Juiste gebruik

De elektronische GARDENA watertimer C 14 e is bestemd voor privé-gebruik rondom huis en tuin en is uitsluitend geschikt voor buitenshuis gebruik voor de aansturing van sproeiers en besproeiingssystemen.

 **De elektronische watertimer mag niet gebruikt worden voor industrieel gebruik of in combinatie met chemicaliën, levensmiddelen, licht ontvlambare of explosieve stoffen.**

De inhoud van de door de fabrikant bijgevoegde instructies voor gebruik is een voorwaarde voor het juiste gebruik van de elektronische GARDENA watertimer C 14 e.

In de instructies voor gebruik staan ook de gegevens over het gebruik, onderhoud en opslag van het apparaat.

### 3. Technische gegevens

Werkdruk:	1 - 12 bar
Doorstroommedium:	schoon zoet water
Max. mediumtemperatuur:	40 °C
Besproeiingsprogramma's:	14
Te gebruiken batterij:	1 × 9 V alkali-mangaan (alkaline) type IEC 6LR61
Levensduur batterij:	ca. 1 jaar

## 4. Werkwijze

Met deze elektronische GARDENA watertimer kunnen verschillende besproeiingscycli met een verschillende besproeiingsduur ingesteld worden onafhankelijk van het feit of U voor het sproeien sproeiers, een Sprinkler-System- of een druppelbesproeiingsinstallatie gebruikt.

Uw elektronische watertimer C 14 e zorgt volautomatisch voor de besproeiing volgens Uw eigen individuele programmakeuze. U kunt de vroege ochtend of de late avond, als het water het minst snel verdampt, voor besproeiing gebruiken of Uw elektronische watertimer tijdens de vakantie inzetten.

## 5. Te bedienen onderdelen

- ① Besturingsgedeelte
- ② Display
- ③ Batterijvak
- ④ Aansluitstekker besturingsgedeelte
- ⑤ Ontgrendelknop besturingsgedeelte
- ⑥ Aansluiting bodemvochtigheidssensor/regensensor
- ⑦ Wartelmoer

### Meegeleverde accessoires

- ⑧ G 3/4 adapter voor wartelmoer
- ⑨ GARDENA kraanstuk

### Optie

- ⑩ Diefstalbeveiliging

## 6. Voorbereiding voor ingebruikname

Voordat U het apparaat in gebruik neemt, dient U de volgende maatregelen te nemen:

1. Batterij plaatsen
2. Elektronische watertimer op de waterkraan aansluiten
3. Besproeiingsprogramma instellen

### 6.1 Batterij plaatsen (Afb. A)

1. Haal het besturingsgedeelte ① van de behuizing van de elektronische watertimer af door op de ontgrendelknop te drukken ⑤ (zie afb. B/C).
2. Leg de batterij (alleen een 9 V alkalinebatterij mag gebruikt worden) in het batterijvak (afb. A).

**Aanwijzing:** Let er bij het plaatsen van de batterij op dat de polen correct zitten (+/-).

3. Zet het besturingsgedeelte weer op de behuizing.

## 6.2 Elektronische watertimer op de kraan aansluiten (Afb. C)

De elektronische watertimer heeft een wartelmoer voor kranen met 33,3 mm (G 1)-draad.

### Adapter voor G 3/4-draad (26,5 mm)

De bijgevoegde adapter dient voor aansluiting van de elektronische watertimer op kranen met een G 3/4-draad (26,5 mm). In dat geval schroeft U eerst **de adapter op de kraan** en dan de elektronische watertimer op de adapter.

### Attentie!

**Met de hand vastschroeven en aandraaien. Geen tang gebruiken!**

## 6.3 Functietoetsen en display (Afb. C)

**Aanwijzing:** Het besturingsgedeelte ① van de watertimer kan er afgehaald worden (afb. B). Daarmee kan het besproeiingsprogramma ook onafhankelijk van de plaats van inbouw van de watertimer gekozen worden.

### Menu-O.K.

→ Wisselen naar de volgende programmastap bij gelijktijdige overname en bevestiging van de met de **man.**-toets ingestelde gegevens.

### On/Off-man.

→ Om de diverse invoergegevens te veranderen (bijv. exponenten van uren, minuten, ...)

→ Om de besproeiingsinstallatie handmatig in en uit te schakelen.

### LCD-indicatie

#### Aanwijzing

- In de ingavemodus knippert de betreffende indicatie.
- Bij hoge temperaturen (boven 60 °C op het display) kan het gebeuren dat de LCD-indicatie uitgaat; dit heeft geen invloed op het programmaverloop. Na afkoeling verschijnt de LCD-indicatie weer.

### On

Statusindicatie – De besproeiingsinstallatie is actief.

### Off

Statusindicatie – De besproeiingsinstallatie is inactief.

### Time (actuele tijd)

→ in de programmeermodus:

uurindicatie – uren van de actuele tijd

minutenindicatie – minuten van de actuele tijd

### Start

Starttijd waarop de besproeiingsinstallatie actief wordt.

Urenindicatie – uur van het actief worden

Minutenindicatie – minuten van het actief worden

## Cycle

Indicatie van het geselecteerde programma.

### 6.4 Programmeren

#### *Ingeven van de actuele gegevens*

1. Druk op de **O.K.**-toets  
→ de urenindicatie (Time) knippert.
2. Met de toets **man.** kunt u de tijd ingeven, bijv. 9:00 uur.
3. Met de **O.K.**-toets bevestigt u de ingegeven tijd en wisselt u tegelijkertijd naar de minuteningave.
4. Kies nu met de **man.**-toets de minuten, bijv. 23.
5. Met de **O.K.**-toets bevestigen en voor de starttijd doorschakelen.

#### *Starttijd ingeven*

1. Geef met de **man.**-toets de starttijd-uren in, bijv. 7.  
Daarna met de **O.K.**-toets bevestigen en naar de minuteningave wisselen.
2. Geef weer met de **man.**-toets de starttijd-minuten in, bijv. 30. Bevestig uw ingave met de **O.K.**-toets. Nu kunt u uw programma uitkiezen.

#### *Actief programma*

1. Selecteer een programma dat in de paragraaf „Programmaoverzicht” aangegeven is en druk zo vaak op de **man.**-toets tot het gewenste programmanummer op het display verschijnt.

**Aanwijzing:** Bij de combinatie 00 („stand-by”) is geen programma actief.

2. Bevestig uw keuze met de **O.K.**-toets.

→ De programmering is klaar en de actuele tijd verschijnt op het display.

#### *Aanwijzingen*

- Op elke willekeurige plaats in het programmeerverloop kan met behulp van de **O.K.**-toets het volgende programmaniveau (actuele tijd, starttijd, programmanummer) gekozen worden. Tegelijkertijd worden daarbij de ingestelde gegevens overgenomen.
- Als tijdens de programmering gedurende meer dan 120 seconden geen ingave meer wordt gedaan, wordt de programmeermodus automatisch verlaten en geeft de LCD de actuele tijd aan (normale indicatie). Eventueel eerder gemaakte wijzigingen worden overgenomen.
- De programmering is nu afgesloten, d.w.z. de besproeiing begint automatisch op de geprogrammeerde tijden.

## **Indicatie tijdens de actieve tijd**

### **Voorbeeld :**

- De actuele tijd is 8:45 uur
- **On** brandt, d.w.z. de besproeiing is actief
- Dubbele punt bij de tijd knippert, d.w.z. de klok loopt.

De besproeiing kan op elk ogenblik voortijdig door de **man.**-toets in te drukken gestart of beëindigd worden. De inschakelduur bedraagt 30 minuten.

### **Programma lezen / veranderen**

Ter controle van de gegevens kunnen door herhaald indrukken van de **O.K.**-toets de programmaniveaus doorlopen worden, de programmastappen achter elkaar geselecteerd en gecontroleerd worden. Daarbij wordt de lopende programmacyclus niet onderbroken.

Om de gegevens te veranderen gaat u te werk zoals hiervoor beschreven.

### **Programmaoverzicht**

<b>Programma- nummer</b>	<b>Cyclus</b>	<b>Duur</b>
<b>00</b>	er is geen programma actief	
<b>01</b>	6 uur (4 x daags)	3 minuten
<b>02</b>	12 uur (2 x daags)	3 minuten
<b>03</b>	12 uur (2 x daags)	15 minuten
<b>04</b>	24 uur (1 x per dag)	3 minuten
<b>05</b>	24 uur (1 x per dag)	5 minuten
<b>06</b>	24 uur (1 x per dag)	30 minuten
<b>07</b>	24 uur (1 x per dag)	1 uur
<b>08</b>	2 dagen	5 minuten
<b>09</b>	2 dagen	30 minuten
<b>10</b>	2 dagen	1 uur
<b>11</b>	3 dagen	30 minuten
<b>12</b>	3 dagen	1 uur
<b>13</b>	7 dagen	1 uur
<b>14</b>	7 dagen	2 uur



## Handmatige, programmeeronaafhankelijke Aan-/Uit-modus (man.)

Onafhankelijk van de geprogrammeerde gegevens kunt u voor en na het ingeven van de gegevens door op de **man.**-toets te drukken de GARDENA elektronische watertimer C 14 e met de hand bedienen.

Door één keer op de toets te drukken wordt de besproeiing max. 30 minuten actief (LCD: **On**). Door nog een keer op de **man.**-toets te drukken wordt het besproeien beëindigd.

## 7. Vervangen batterij / Testen batterij

 Om het apparaat goed en betrouwbaar te kunnen laten functioneren mag alleen een 9 V alkali-mangaan-batterij (alkaline) type IEC 6LR61 gebruikt worden.

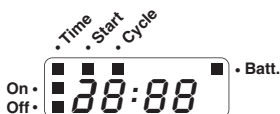

Als een **bepaalde batterijspanning** niet gehaald wordt, verschijnt de aanwijzing **Batt.** Een gestarte, handmatige besproeiing kan ook bij te lage batterijspanning weer beëindigd worden (**Off**), geprogrammeerde besproeiingstijden worden echter

niet meer uitgevoerd. Zelfs bij te lage batterijcapaciteit wordt een geopend ventiel weer gesloten.

De batterijspanning wordt **tussen de openings- en de sluitingsimpuls** getest. Daarmee kan de batterij **te allen tijde op functioneren getest worden**. Hiertoe drukt u tweemaal op de man **On/Off man.**-toets.

Als het ventiel gesloten wordt en de weergave **Batt.** verschijnt niet, is de batterijspanning voldoende. Als het display uit gaat en alleen de aanwijzing **Batt.** verschijnt, dient de batterij verwisseld te worden.

 **Bij het verwisselen van de batterij gaan de opgeslagen gegevens verloren. U dient derhalve uw elektronische watertimer opnieuw te programmeren.**

**Aanwijzing:** Lever lege batterijen in op een verkooppunt of deponeer deze in de daarvoor bestemde bakken c.q. containers. U kunt de batterijen ook inleveren op het chemisch afvaldepot. Informeer hiernaar bij uw gemeente. De batterij **alleen in lege toestand** weggooien.

## 8. Aanwijzingen betreffende veiligheid en gebruik

- De minimum hoeveelheid waterafgifte voor een veilige schakelfunctie van de watertimer bedraagt 20-30 l/u.  
Voor de besturing van het Micro-Drip-systeem zijn bijvoorbeeld minstens 10 stuks 2-liter-druppelaars nodig.

- De elektronische watertimer mag alleen verticaal met de wartelmoer naar boven gemonteerd worden om het binnendringen van water in het batterijvak te voorkomen.
- Programmeer de elektronische watertimer met gesloten kraan. Zo voorkomt U ongewild nat worden bij het uitproberen van de handmatige Aan/Uit-functie (On/Off-man.). Voor het programmeren kunt U het besturingsgedeelte van de behuizing afnemen.
- De elektronische watertimer alleen buitenshuis gebruiken. **Attentie!** Het is niet toegestaan de elektronische watertimer binnenshuis te gebruiken.
- Voordat de vorstperiode begint, moet de elektronische watertimer vorstvrij en droog opgeborgen worden.
- De temperatuur van het er doorstromende water mag max. 40 °C bedragen.
- De minimale werkdruk bedraagt 1 bar, de maximale werkdruk 12 bar.
- Vuilzeef in wartelmoer ⑦ regelmatig controleren en indien nodig reinigen.
- Trekbelastingen vermijden. Niet aan de aangesloten slang trekken.
- Alleen schoon zoet water gebruiken.

## 9. Diefstalbeveiliging (Afb. D)

Om Uw elektronische watertimer tegen diefstal te beveiligen kunt U de GARDENA diefstalbeveiliging ⑩ (1815-00.791.00) bij het GARDENA verkooppunt bestellen. De klem van deze diefstalbeveiliging moet aan de achterkant van het apparaat bevestigd worden. Let er op dat de meegeleverde schroef niet meer losgedraaid kan worden als hij eenmaal vastzit. De klem kan bijv. voor het vastmaken van een ketting gebruikt worden.

## 10. GARDENA bodemvochtigheidssensor (Afb. E)

Samen met de GARDENA bodemvochtigheidssensor, art. nr. 1188, bestaat de mogelijkheid de besproeiing te laten plaatsvinden en daarbij rekening te houden met de bodemvochtigheid.

### Montage

De bodemvochtigheidssensor wordt op de aansluitbus ⑥ aan de achterkant van het besturingsgedeelte aangesloten (Afb. A).

## Werkwijze

Als de aangesloten sensor voldoende vochtigheid= meldt, wordt het besproeien afgebroken c.q. niet gestart.

**Aanwijzing:** De handmatige besproeiing via het programma **On/Off-man.** is onafhankelijk daarvan mogelijk.

## 11. GARDENA regensensor (Afb. F)

Samen met de GARDENA regensensor, art. nr. 1189, bestaat de mogelijkheid de besproeiing te besturen en daarbij rekening te houden met de natuurlijke neerslag.

### Montage

De regensensor kan als alternatief voor de bodemvochtigheidssensor aan de aansluitbus ⑥ op de achterkant van het besturingsgedeelte aangesloten worden (Afb. A).

### Werkwijze

Als de aangesloten regensensor een voldoende hoeveelheid regen meldt, wordt de besproeiing onderbroken c.q. niet gestart.

**Aanwijzing:** De handmatige besproeiing via het programma **On/Off-man.** is onafhankelijk daarvan mogelijk.

## 12. Storingen

Storing	Mogelijke oorzaak	Hulp
<b>Handmatig openen via „On/Off-man.“-functie niet mogelijk</b>	Batterijspanning te gering.	Nieuwe <b>alkaline-batterij</b> plaatsen.
	Waterkraan gesloten.	Waterkraan openen.
<b>Besproeiing wordt niet uitgevoerd</b>	Batterijspanning te gering.	Nieuwe <b>alkaline-batterij</b> plaatsen.
	Invoer/wijziging van gegevens tijdens de startimpuls of direct daarvoor.	Invoer/wijziging van gegevens buiten de geselecteerde start-tijden.
	Waterkraan gesloten.	Waterkraan openen.
	Bodemvochtigheids-c.q. regensensor meldt voldoende vocht.	Bij droogte instelling/plaats van de bodemvochtigheids- c.q. regensensor controleren.

Storing	Mogelijke oorzaak	Hulp
Batterij na korte tijd opgebruikt	Geen alkaline-batterij.	Alkaline-batterij gebruiken.

Bij andere storingsen verzoeken wij u contact op te nemen met uw GARDENA-dealer.

**Afvalverwijdering:** (volgens RL2002/96/EG)



Het apparaat mag niet met het normale huisvuil meegegeven worden, maar moet volgens de geldende regels afgevoerd worden. Lever het apparaat in op het afvaldepot van uw gemeente.

Verbruikte batterijen aan het verkooppunt teruggeven of afgeven bij een gemeentelijk afgiftepunt voor chemisch afval.

**Wij wijzen er nadrukkelijk op, dat wij op grond van de wet aansprakelijkheid voor producten niet aansprakelijk zijn voor schade ontstaan door onze apparaten, indien deze door onvakkundige reparatie veroorzaakt zijn, of er bij het uitwisselen van onderdelen geen gebruik gemaakt werd van onze originele GARDENA onderdelen of door ons vrijgegeven onderdelen en de reparatie niet door de GARDENA technische dienst of de bevoegde vakman uitgevoerd werd. Ditzelfde geldt voor extra-onderdelen en accessoires.**

## EU-overeenstemmingsverklaring

Ondergetekende

Husvarna AB, 561 82 Huskvarna, Sweden bevestigt, dat het volgende genoemde apparaat in de door ons in de handel gebrachte uitvoering voldoet aan de eis van, en in overeenstemming is met de EU-richtlijnen, de EU-veiligheidsstandaard en de voor het product specifieke standaard.

Bij een niet met ons afgestemde verandering aan het apparaat verliest deze verklaring haar geldigheid.

**Omschrijving van het apparaat:**  
Elektronische watertimer

**Installatiejaar van de CE-aanduiding:** 1999

**Type:** C 14 e

Ulm, 01-09-1999

**Art. nr.:** 1823

**EU-richtlijnen:**

Elektromagn. verdraagzaamheid

2004/108/EG

Richtlijn 93/68/EG

Thomas Heini

Hoofd technische dienst

**Pendant la période de garantie, le Service Après-Vente et les Centres SAV agréés effectueront, à titre payant, les réparations nécessaires par suite de manipulations erronées.**

En cas de mauvais fonctionnement, veuillez envoyer le produit en port payé avec le bon d'achat et une description du problème, à l'adresse du Service Après-Vente figurant au verso.

**NL**

## **Garantie**

GARDENA geeft op dit product 2 jaar garantie (vanaf de aankoopdatum). Deze garantie heeft betrekking op alle wezenlijke defecten aan het toestel, die aanwijsbaar op materiaal- of fabricagefouten berusten. Garantie vindt plaats door de levering van een vervangend apparaat of door de gratis reparatie van het ingestuurde apparaat, naar onze keuze, indien aan de volgende voorwaarden is voldaan:

- Het apparaat werd vakkundig en volgens de adviezen in de instructies voor gebruik behandeld.
- Noch de koper, noch een derde persoon heeft getracht het apparaat te repareren.

Defecten aan de watertimer door verkeerd ingelegde of lekkende batterijen vallen niet onder de garantie.

Deze garantie van de producent heeft geen betrekking op de ten aanzien van de handelaar/verkoopster bestaande aansprakelijkheid.

Stuur in geval van storing het defecte apparaat samen met de kassabon en een beschrijving van de storing gefrankeerd op naar het op de achterzijde aangegeven serviceadres.

**E**

## **Garantía**

Para este producto GARDENA concede una garantía de 2 años (a partir de la fecha de compra). Esta garantía se refiere a todos los defectos esenciales del producto que tengan de origen defectos de materiales o de fabricación. La garantía se efectúa mediante intercambio por un artículo en perfectas condiciones o mediante la reparación gratuita de la pieza enviada, según nuestro criterio, sólo en el caso de que se hayan cumplido los siguientes requisitos:

- El aparato fue manipulado correctamente y según la indicaciones del manual de instrucciones.
- Ni el cliente ni terceros intentaron repararlo.

Los defectos del temporizador de riego debidos a la colocación incorrecta o a derrames de las pilas están excluidos de la garantía.

Esta garantía del fabricante no afectará la existente entre el distribuidor/vendedor.

**Deutschland / Germany**

GARDENA GmbH  
Central Service  
Hans-Lorenser-Straße 40  
D-89079 Ulm  
Produktfragen:  
(+49) 731 490-123  
Reparaturen:  
(+49) 731 490-290  
service@gardena.com

**Albania**

COBALT Sh.p.k.  
Rr. Siri Kodra  
1000 Tirana

**Argentina**

Husqvarna Argentina S.A.  
Av.del Libertador 5954 -  
Piso 11 - Torre B  
(C1428ARP) Buenos Aires  
Phone: (+54) 11 5194 5000  
info.gardena@ar.husqvarna.com

**Armenia**

Garden Land Ltd.  
61 Tigran Mets  
0005 Yerevan

**Australia**

Husqvarna Australia Pty. Ltd.  
Locked Bag 5  
Central Coast BC  
NSW 2252  
Phone: (+61) (0) 2 4352 7400  
customer.service@husqvarna.com.au

**Austria / Österreich**

Husqvarna Austria GmbH  
Consumer Products  
Industriezeile 36  
4010 Linz  
Tel.: (+43) 732 77 01 01 -90  
consumer.service@husqvarna.at

**Azerbaijan**

Firm Progress  
a. Aliyev Str. 26A  
1052 Baku

**Belgium**

GARDENA Belgium NV/SA  
Sterrebeekstraat 163  
1930 Zaventem  
Phone: (+32) 2 7 20 92 12  
Mail: info@gardena.be

**Bosnia / Herzegovina**

SILK TRADE d.o.o.  
Industrijska zona Bukva bb  
74260 Tešanj

**Brazil**

Husqvarna do Brasil Ltda  
Av. Francisco Matarazzo,  
1400 - 19º andar  
São Paulo - SP  
CEP: 05001-903  
Tel: 0800-112252  
marketing.br.husqvarna@  
husqvarna.com.br

**Bulgaria**

Хускварна България ЕООД  
Бул. „Андрей Ляпчев“ № 72  
1799 София  
Тел.: (+359) 02/9753076  
www.husqvarna.bg

**Canada / USA**

GARDENA Canada Ltd.  
100 Summerlea Road  
Brampton, Ontario L6T 4X3  
Phone: (+1) 905 792 93 30  
info@gardenacanada.com

**Chile**

Maquinarias Agroforestales  
Ltda. (Maga Ltda.)  
Santiago, Chile  
Avda. Chesterton  
# 8355 comuna Las Condes  
Phone: (+56) 2 202 4417  
Dalton@maga.cl  
Zipcode: 7560330

**Temuco, Chile**

Avda. Valparaíso # 01466  
Phone: (+56) 45 222 126  
Zipcode: 4780441

**China**

Husqvarna (China) Machinery  
Manufacturing Co., Ltd.  
No. 1355, Jia Xin Rd.,  
Ma Lu Zhen, Jia Ding Dist., Shanghai  
201801  
Phone: (+86) 21 59159629  
Domestic Sales  
www.gardena.com.cn

**Colombia**

Husqvarna Colombia S.A.  
Calle 18 No. 68 D-31, zona  
Industrial de Montevideo  
Bogotá, Cundinamarca  
Tel. 571 2922700 ext. 105  
jairo.salazar@husqvarna.com.co

**Costa Rica**

Compania Exim  
Euroberoamericana S.A.  
Los Colegios, Moravia,  
200 metros al Sur del Colegio Saint  
Francis - San José  
Phone: (+506) 297 68 83  
exim\_euro@racsa.co.cr

**Croatia**

SILK ADRIA d.o.o.  
Josipa Lončara 3  
10500 Zagreb  
Phone: (+385) 1 3794 580  
silk.adria@zg.t-com.hr

**Cyprus**

Med Marketing  
17 Digeni Akrita Ave  
P.O. Box 27017  
1641 Nicosia

**Czech Republic**

Husqvarna Česko s.r.o.  
Tůrkova 2319/5b  
149 00 Praha 4 – Chodov  
Bezplatná infolinka:  
800 100 425  
servis@cz.husqvarna.com

**Denmark**

GARDENA / Husqvarna  
Consumer Outdoor Products  
Salgsafdelning Danmark  
Box 9003  
S-200 39 Malmö  
info@gardena.dk

**Dominican Republic**

BOSQUESA, S.R.L.  
Carretera Santiago Licey  
Km. 5 ½  
Esquina Copal II.  
Santiago, Dominican Republic  
Phone: (+809) 736-0333  
joserbosquesa@claro.net.do

**Ecuador**

Husqvarna Ecuador S.A.  
Arupos E1-181 y 10 de Agosto  
Quito, Pichincha  
Tel. (+593) 22800739  
francisco.jacome@husqvarna.com.ec

**Estonia**

Husqvarna Eesti OÜ  
Consumer Outdoor Products  
Kesk tee 10, Aaviku küla  
Rae vald  
Harju maakond  
75305 Estonia  
kontakt.etj@husqvarna.ee

**Finland**

Oy Husqvarna Ab  
Consumer Outdoor Products  
Lautatarhankatu 8 B / PL 3  
00581 HELSINKI  
info@gardena.fi

**France**

GARDENA France  
Immeuble Exposial  
9-11 allée des Pierres Mayettes  
ZAC des Barbanniers, B.P. 99  
-F- 92232 GENNEVILLIERS  
cedex  
Tél. (+33) 01 40 85 30 40  
service.consommateurs@  
gardena.fr

**Georgia**

ALD Group  
Beliasvili 8  
1159 Tbilisi

**Great Britain**

Husqvarna UK Ltd  
Preston Road  
Aycliffe Industrial Park  
Newton Aycliffe  
County Durham  
DL5 6JP  
info.gardena@husqvarna.co.uk

**Greece**

HUSQVARNA ΕΛΛΑΣ Α.Ε.Β.Ε.  
Υπ/μη Ηφαίστου 33Α  
Βλ. Πε. Κορωπίου  
194 00 Κορωπί Αττικής  
V.A.T. EL094094640  
Phone: (+30) 210 66 20 225  
info@husqvarna-consumer.gr

**Hungary**

Husqvarna Magyarországi Kft.  
Ezred u. 1-3  
1044 Budapest  
Telefon: (+36) 1 251-4161  
vevoszolgalat.husqvarna@  
husqvarna.hu

**Iceland**

Ö. Johnson & Kaaber  
Tunguhalsi 1  
110 Reykjavik  
oaj@ojk.is

**Ireland**

Husqvarna UK Ltd  
Preston Road  
Aycliffe Industrial Park  
Newton Aycliffe  
County Durham  
DL5 6JP  
info.gardena@husqvarna.co.uk

**Italy**

Husqvarna Italia S.p.A.  
Via Como 72  
23868 VALMADRERA (LC)  
Phone: (+39) 0341.203.111  
info@gardenaitalia.it

**Japan**

KAKUICHI Co. Ltd.  
Sumitomo Realty &  
Development Kojimachi  
BLDG., 8F  
5-1 Nibanncyo  
Chiyoda-ku  
Tokyo 102-0084  
Phone: (+81) 33 264 4721  
m\_ishihara@kaku-ichi.co.jp

**Kazakhstan**

LAMED Ltd.  
155/1, Tazhibayevoy Str.  
050060 Almaty  
IP Schmidt  
Abayavenue 3B  
110 005 Kostanay

**Kyrgyzstan**

Alye Maki  
av. Moladaya Guardir J 3  
720014  
Bishkek

**Latvia**

Husqvarna Latvija  
Consumer Outdoor Products  
Bākūzu iela 6  
LV-1024 Rīga  
info@husqvarna.lv

**Lithuania**

UAB Husqvarna Lietuva  
Consumer Outdoor Products  
Ateities pl. 77C  
LT-52104 Kaunas  
centras@husqvarna.lt

**Luxembourg**

Magasins Jules Neuberg  
39, rue Jacques Stas  
Luxembourg-Gasperich 2549  
Case Postale No. 12  
Luxembourg 2010  
Phone: (+352) 40 14 01  
api@neuberg.lu

**Mexico**

AFOSA  
Av. Lopez Mateos Sur # 5019  
Col. La Calma 45070  
Zapopan, Jalisco  
Mexico  
Phone: (+52) 33 3818-3434  
icornejo@afosa.com.mx

**Moldova**

Convel S.R.L.  
290A Muncesti Str.  
2002 Chisinau

**Netherlands**

GARDENA Nederland B.V.  
Postbus 50176  
1305 AD ALMERE  
Phone: (+31) 36 521 00 00  
info@gardena.nl

**Neth. Antilles**

Jonka Enterprises N.V.  
Sta. Rosa Weg 196  
P.O. Box 8200  
Curaçao  
Phone: (+599) 9 767 66 55  
pgm@jonka.com

**New Zealand**

Husqvarna New Zealand Ltd.  
PO Box 76-437  
Manukau City 2241  
Phone: (+64) (0) 9 9202410  
support.nz@husqvarna.co.nz

**Norway**

GARDENA  
Husqvarna Consumer  
Outdoor Products  
Salgskontor Norge  
Kleiverveien 6  
1540 Vestby  
info@gardena.no

**Peru**

Husqvarna Perú S.A.  
Jr. Ramón Cárcamo 710  
Lima 1  
Tel: (+51) 1 3320400 ext. 416  
juan.remuzgo@  
husqvarna.com

**Poland**

Husqvarna  
Poland Spółka z o.o.  
ul. Wysockiego 15 b  
03-371 Warszawa  
Phone: (+48) 22 330 96 00  
gardena@gardena.pl

**Portugal**

Husqvarna Portugal, SA  
Lagoa - Albarraque  
2635 - 595 Rio de Mouro  
Tel.: (+351) 21 922 85 30  
Fax : (+351) 21 922 85 36  
info@gardena.pt

**Romania**

Madex International Srl  
Soseaua Odaili 117-123,  
RO 013603  
București, S 1  
Phone: (+40) 21 352.76.03  
madex@ines.ro

**Russia**

ООО „Хускварна“  
141400, Московская обл.,  
г. Химки,  
улица Ленинградская,  
владение 39, стр.6  
Бизнес Центр  
„Химки Бизнес Парк“,  
помещение OB02\_04

**Serbia**

Domel d.o.o.  
Autoput za Novi Sad bb  
11273 Belgrade  
Phone: (+381) 118 48 88 12  
miroslav.jejina@domel.rs

**Singapore**

Hy-Ray PRIVATE LIMITED  
40 Jalan Pemimpin  
#02-08 Tat Ann Building  
Singapore 577185  
Phone: (+65) 6253 2277  
shiyang@hyray.com.sg

**Slovak Republic**

Husqvarna Česko s.r.o.  
Túrkova 2319/5b  
149 00 Praha 4 – Chodov  
Bezplatná infolinka:  
800 154 044  
servis@sk.husqvarna.com

**Slovenia**

Husqvarna Austria GmbH  
Consumer Products  
Industriezeile 36  
4010 Linz  
Tel.: (+43) 732 77 01 01-90  
consumer.service@  
husqvarna.at

**South Africa**

Husqvarna  
South Africa (Pty) Ltd  
Postnet Suite 250  
Private Bag X6,  
Cascades, 3202  
South Africa  
Phone: (+27) 33 846 9700  
info@gardena.co.za

**Spain**

Husqvarna España S.A.  
C/ Basauri, nº 6  
La Florida  
28023 Madrid  
Phone: (+34) 91 708 05 00  
atencioncliente@gardena.es

**Suriname**

Agrofix n.v.  
Verlengde Hogestraat # 22  
Phone: (+597) 472426  
agrofix@sr.net  
Pobox : 2006  
Paramaribo  
Suriname-South America

**Sweden**

Husqvarna AB  
S-561 82 Huskvarna  
info@gardena.se

**Switzerland / Schweiz**

Husqvarna Schweiz AG  
Consumer Products  
Industriestrasse 10  
5506 Mägenwil  
Phone: (+41) (0) 848 800 464  
info@gardena.ch

**Turkey**

GARDENA Dost Diş Ticaret  
Mümesillik A.Ş.  
Sanayi Çad. Adil Sokak  
No: 1/B Kartal  
34873 Istanbul  
Phone: (+90) 216 38 93 939  
info@gardena-dost.com.tr

**Ukraine / Україна**

ТОВ «Хусварна Україна»  
вул. Васильківська, 34,  
офіс 204-г  
03022, Київ  
Тел. (+38) 044 498 39 02  
info@gardena.ua

**Uruguay**

FELI SA  
Entre Ríos 1083 CP 11800  
Montevideo - Uruguay  
Tel: (+598) 22 03 18 44  
info@felisa.com.uy

**Venezuela**

Corporación Casa y Jardín C.A.  
Av. Caroní, Edif. Trezmen, PB.  
Colinas de Bello Monte.  
1050 Caracas.  
Tlf: (+58) 212 992 33 22  
info@casayjardin.net.ve

1823-20.960.02 / 0212  
© GARDENA  
Manufacturing GmbH  
D-89070 Ulm  
http://www.gardena.com