

C 1030 plus Art. 1862

- GB** **Operating Instructions**  
Water Computer
- 
- F** **Mode d'emploi**  
Programmateur d'arrosage
- 
- NL** **Instructies voor gebruik**  
Besproeiingscomputer
- 
- S** **Bruksanvisning**  
Bevattningscomputer
- 
- DK** **Brugsanvisning**  
Vandingscomputer
- 
- RUS** **Инструкция по эксплуатации**  
Компьютер для полива

# GARDENA Besproeiingscomputer C 1030 plus

Welkom in de tuin GARDENA...



Dit is de vertaling van de originele Duitse instructies voor gebruik.

Lees de instructies voor gebruik zorgvuldig en houdt u aan de aanwijzingen. Maak u aan de hand van deze instructies voor gebruik vertrouwd met de besproeiingscomputer, het juiste gebruik en de veiligheidsaanwijzingen.



Uit veiligheidsoverwegingen mogen kinderen onder de 16 jaar en personen die niet met deze instructies voor gebruik vertrouwd zijn deze besproeiingscomputer niet gebruiken. Personen met een lichamelijke of geestelijke beperking mogen dit product alleen gebruiken als ze onder toezicht staan of geïnstrueerd zijn door een bevoegd persoon.

→ Bewaar deze instructies voor gebruik zorgvuldig.

## Inhoudsopgave

1. Inzetgebied van uw GARDENA besproeiingscomputer	25
2. Veiligheidsinstructies	25
3. Functie	26
4. Ingebruikname	28
5. Programmering	29
6. Buitenbedrijfstelling	33
7. Onderhoud	33
8. Opheffen van storingen	34
9. Leverbare accessoires	34
10. Technische gegevens	35
11. Service / Garantie	35

## 1. Inzetgebied van uw GARDENA besproeiingscomputer

### Gebruik volgens de voorschriften:

De GARDENA besproeiingscomputer is bestemd voor privé-gebruik rondom huis en tuin en is uitsluitend geschikt voor gebruik buitenshuis voor de aansturing van sproeiers en besproeiingssystemen. De besproeiingscomputer kan voor het automatische water geven gedurende de vakantie worden gebruikt.

### Opmerking



**De besproeiingscomputer mag niet gebruikt worden voor industrieel gebruik of in combinatie met chemicaliën, levensmiddelen, licht ontvlambare of explosieve stoffen.**

## 2. Veiligheidsinstructies

### Batterij:

Voor een veilig en zeker functioneren mag **alleen een 9 V alkali-mangaan-batterij (alkaline) type IEC 6LR61** gebruikt worden.

Om bij een langere afwezigheid het uitvallen van de besproeiingscomputer door een zwakke batterij te voorkomen moet de batterij worden vervangen, wanneer de batterij-LED nog maar één streepje aangeeft.

### Ingebruikname

#### Attentie!

De besproeiingscomputer mag niet binnenshuis gebruikt worden.

→ De besproeiingscomputer alleen buitenshuis gebruiken.

De besproeiingscomputer mag alleen verticaal met de wortelmoer naar boven gemonteerd worden om het binnendringen van water in het batterijvak te voorkomen.

De minimum hoeveelheid waterafgifte voor een veilige schakelfunctie van de besproeiingscomputer bedraagt 20 - 30 l/u.

Voor de besturing van het Micro-Drip-System zijn bijvoorbeeld minstens 10 stuks 2-liter-druppelaars nodig.

Bij hoge temperaturen (boven 60 °C op display) kan het gebeuren dat het LCD-display uitgaat; dit heeft geen effect op het programmaverloop. Na afkoeling verschijnt het LCD-display weer.

De temperatuur van het doorstromende water mag max. 40 °C bedragen.

→ Alleen schoon zoet water gebruiken.

De minimum werkdruk bedraagt 0,5 bar, de maximum werkdruk 12 bar.

Trekbelastingen vermijden.

→ Niet aan de aangesloten slang trekken.

### **Programmering**

→ Programmeer de besproeiingscomputer met gesloten kraan.

Zo voorkomt U ongewild nat worden bij het uitproberen van de handmatige Aan / Uit-functie (man On/Off). Voor het programmeren kunt U het besturingsgedeelte van de behuizing afnemen.

Wanneer het besturingsgedeelte bij een open ventiel wordt verwijderd, blijft het ventiel zo lang open tot het besturingsgedeelte weer teruggeplaatst wordt.

## 3. Functie

Met de besproeiingscomputer kan de tuin op ieder gewenst uur van de dag tot 3 maal daags (om de 8 uur) volautomatisch besproeid worden. Hierbij kunnen sproeiers, een Sprinkler-System- of druppelbesproeiings-installatie voor het besproeien ingezet worden.

De besproeiingscomputer doet volautomatisch de besproeiing volgens het ingestelde programma en kan dus ook tijdens de vakantie worden toegepast. In de vroege ochtend of op de late avond is de verdamping en daarmee het waterverbruik het kleinst.

Het besproeiingsprogramma wordt op een eenvoudige manier via de bedieningselementen ingevoerd.

### **Bedieningslementen :**

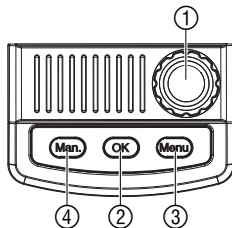

<b>Bedieningslement</b>	<b>Functie</b>
① <b>Draaiknop</b>	Wijzigt de instelbare waarden.
② <b>OK-toets</b>	Neemt de via de draaiknop ingestelde waarden over.
③ <b>Menu-toets</b>	Gaat naar het volgende weergave-level.
④ <b>Man.-toets</b>	Manueel openen of sluiten van de waterdoorvoer.

### **Weergave-levels :**

De 6 weergave-levels,

- Level 1 : **Normale weergave**
  - Level 2 : **Actuele tijd en dag van de week**
  - Level 3 : **Besproeiings-starttijd**
  - Level 4 : **Besproeiingsduur**
  - Level 5 : **Besproeiingsfrequentie**
  - Level 6 : **Programma activeren / deactiveren**
- kunnen na elkaar door indrukken van de **Menu**-toets geselecteerd worden.

Ook tijdens de programmering kan op ieder tijdstip naar een ander weergave-level worden gegaan. Alle programmeergegevens die tot dusver werden gewijzigd, worden bewaard.

### Display-weergaven :

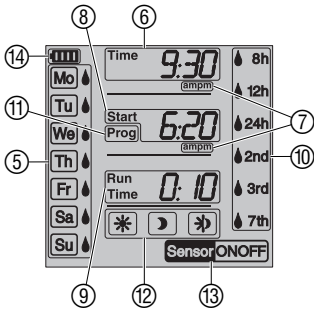

Weergave	Beschrijving
⑤ <b>Weekdagen (Mo), (Tu), ...</b>	Actuele weekdag resp. geprogrammeerde besproeiingsdagen.
⑥ <b>Time</b>	Knippert bij invoermodus van de actuele gegevens (uur, minuten, weekdag).
⑦ <b>am / pm</b>	Weergave voor 12-uurs cyclus (bijv. in VS, Canada).
⑧ <b>Start</b>	Knippert bij invoermodus van de besproeiings-starttijd.
⑨ <b>Run Time</b>	Besproeiingsduur (knippert bij invoermodus).
⑩ <b>8h, 12h, 24h, 2nd, 3rd, 7th</b>	Besproeiingsscyclus (met druppel-symbool geactiveerd). Om de 8 / 12 / 24 uur ; iedere 2e / 3e / 7e dag
⑪ <b>Prog ON / OFF</b>	Besproeiingsprogramma actief ( <b>ON</b> ) / inactief ( <b>OFF</b> ).
⑫ <b>Door bodemvochtigheids-sensor gestuurde besproeiing</b>	Besproeiing wordt automatisch via de bodemvochtigheidssensor gestuurd.
⑬ <b>Sensor ON / OFF</b>	Sensor <b>ON</b> (besproeiing) / Sensor <b>OFF</b> (er wordt geen besproeiing uitgevoerd).
⑭ <b>Batterij </b>	Geeft 5 batterijspanning aan: 3 streepjes: Batterij vol 2 streepjes: Batterij half vol 1 streepje: Batterij zwak 1 streepje knippert: Batterij bijna leeg 0 streepjes: Batterij leeg

Wanneer er geen streepje meer wordt aangegeven, wordt het ventiel niet meer geopend. **Een door het programma geopend ventiel wordt in ieder geval weer gesloten.** De **Batterij** weergave wordt door het vervangen van de batterij gereset.

2 streepjes	1 streepje	1 streepje knippert	0 streepjes
			
<b>Batterij half vol</b>	<b>Batterij zwak</b>	<b>Batterij bijna leeg</b>	<b>Batterij leeg</b>
Ventiel gaat open.	Ventiel gaat open.	Ventiel gaat nog open.	Ventiel gaat niet open.
Functie van de besproeiingscomputer nog voor ten minste 4 weken gewaarborgd.	Functie van de besproeiingscomputer nog max. 4 weken.	Besproeiingscomputer binnenkort buiten werking.	Besproeiingscomputer buiten werking.
	Batterijvervanging aanbevolen.	Batterijvervanging binnenkort noodzakelijk.	Batterijvervanging noodzakelijk.
→ Batterij vervangen (zie 4 Ingebruikname „Batterij plaatsen“).			

## 4. Ingebruikname

### Batterij plaatsen:

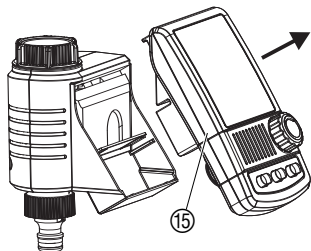

Deze besproeiingscomputer mag alleen met een 9V alkali-mangaan (alkaline) batterij type IEC 6LR61 gebruikt worden.

1. Besturingsgedeelte 15 van de behuizing van de besproeiingscomputer afnemen.
2. Batterij 16 in het batterijvak plaatsen. **Let daarbij op de juiste polariteit (P).** *Het display toont gedurende 2 seconden alle LCD-symbolen en springt dan naar het tijd-/weekdagniveau.*
3. Besturingsgedeelte 15 weer op het huis steken.

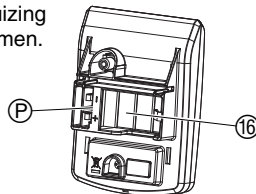

### Besproeiingscomputer op waterkraan aansluiten:

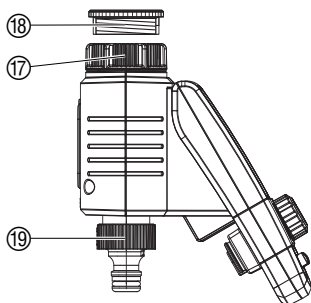

De besproeiingscomputer heeft een wartelmoer 17 voor waterkranen met 33,3 mm (G1")-schroefdraad. De meegeleverde adapter 18 dient voor aansluiting van de besproeiingscomputer aan een waterkraan met 26,5 mm (G 3/4")-schroefdraad.

1. **Met 26,5 mm (G 3/4")-schroefdraad:** Adapter 18 met de hand op de waterkraan schroeven (geen tang gebruiken).
2. Wartelmoer 17 van de besproeiingscomputer met de hand op de schroefdraad van de waterkraan schroeven (geen tang gebruiken).
3. Kraanstuk 19 op de besproeiingscomputer schroeven.

### Bodemvochtigheid- of regensensor aansluiten (optioneel):

Naast de tijdgestuurde besproeiing is er bovendien de mogelijkheid om de bodemvochtigheid of de neerslag in het besproeiingsprogramma te integreren.

Bij voldoende bodemvochtigheid of bij regen wordt stopzetting van het programma geactiveerd of de activering van het programma belemmerd. De manuele besproeiing **Man. On/Off** is onafhankelijk hiervan mogelijk.

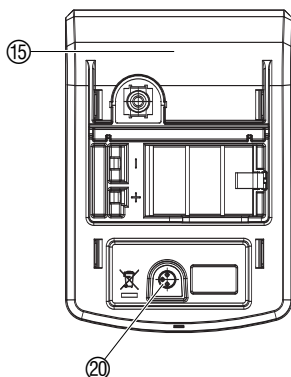

Via de besproeiingsmodus „Bodemvochtigheidssensor gestuurde besproeiing” kan de besproeiing geheel afhankelijk van de bodemvochtigheid gestuurd worden.

1. Besturingsgedeelte 15 van de behuizing van de besproeiingscomputer afnemen.
2. Bodemvochtigheidsensor **in het** besproeiingsbereik – of – regensensor (eventueel met verlengkabel) **buiten** het besproeiingsbereik plaatsen.
3. Stekker van de sensor in de sensoraansluiting 20 van de besproeiingscomputer steken.

Voor de aansluiting van oudere sensors is er mogelijk een **GARDENA adapterkabel art. 1189-00.600.45** noodzakelijk die via de GARDENA service verkregen kan worden.

### Diefstalbeveiliging monteren (optioneel):

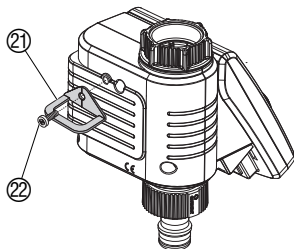

Om uw besproeiingscomputer tegen diefstal te beveiligen kunt u de **GARDENA diefstalbeveiliging art. nr. 1815-00.791.00.00** via de GARDENA-service betrekken.

1. Klem ②1 met de schroef ②2 aan de achterzijde van de besproeiingscomputer vastschroeven.
2. Klem ②1 bijv. voor het vastzetten van een ketting gebruiken.

Als de schroef er eenmaal ingeschroefd is, kan hij niet meer losgemaakt worden.

## 5. Programmering

### Actuele tijd en weekdag instellen:

[Level 2]

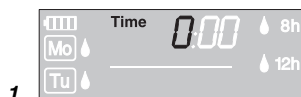

1. **Menu**-toets indrukken (niet nodig als de batterij er opnieuw ingelegd is).  
*De urenindicatie en Time knippen.*

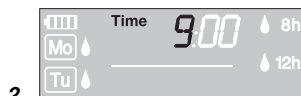

2. Uren met de draaiknop instellen (bijv. **9** uur) en met de **OK**-toets bevestigen.  
**Time** en de minutenweergave knippen op het display.

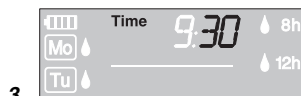

3. Minuten met de draaiknop instellen (bijv. **30** minuten) en met de **OK**-toets bevestigen.  
**Time** en de weekdagindicatie knippen op het display.

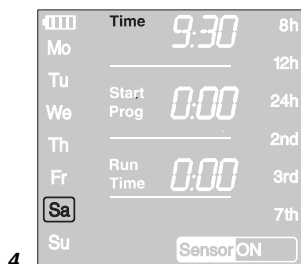

4. Weekdag met de draaiknop instellen (bijv. **Sa** zaterdag) en met de **OK**-toets bevestigen.  
*Het display springt op de weergave **Besproeiingsprogramma ingeven**.*  
**Start** en de uurweergave knippen op de display.

### Besproeiingsmodi:

De besproeiingscomputer heeft 2 besproeiingsmodi:

- **Tijdgestuurde besproeiing** via het ingevoerde programma (de besproeiing begint volgens de besproeiings-starttijd)  
– of –
- **Door bodemvochtigheidssensor gestuurde besproeiing** via een GARDENA bodemvochtigheidssensor (de besproeiing begint, wanneer de bodemvochtigheidssensor droog meldt).

## Besproeiingsprogramma invoeren:

### [Level 3]



1.



2.



3.

### [Level 4]



4.

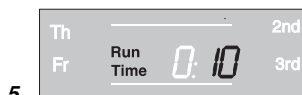

5.

### [Level 5]

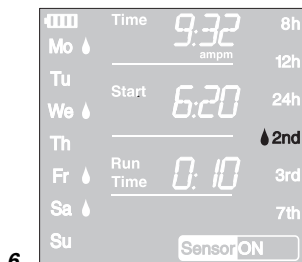

6.

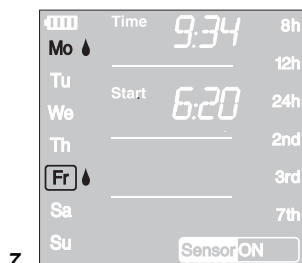

7.

## Tijdgestuurde besproeiing:

1. **Menu-toets** 2 maal indrukken (niet nodig als tevoren de actuele tijd en de weekdag ingegeven zijn).  
**Start Prog** en de urenweergave knipperen op het display.
2. Besproeiingsstarttijd-uren met de draaiknop instellen (bijv. **6** uur) en met de **OK**-toets bevestigen.  
**Start Prog** en de minutenweergave knipperen op het display.
3. Besproeiingsstarttijd-minuten met de draaiknop instellen (bijv. **20** minuten) en met de **OK**-toets bevestigen.  
**Run Time** en de uren van de besproeiingsduur knipperen in het display.
4. Uren van de besproeiingsduur met de draaiknop instellen (bijv. **0** uur) en met de **OK**-toets bevestigen.  
**Run Time** en de minuten van de besproeiingsduur knipperen in het display.
5. Minuten van de besproeiingsduur met de draaiknop instellen (bijv. **10** minuten) en met de **OK**-toets bevestigen.  
**Besproeiingscyclus** **8h** knippert in het display.

### De besproeiingsfrequentie kan geselecteerd worden via:

- de **(6) besproeiingscyclus** (rechter kolom op de display) – of –
- de **(7) besproeiingsdagen** (linker kolom op de display).

### 6. Besproeiingscyclus via de draaiknop kiezen

(bijv. **2nd**) en met de **OK**-toets bevestigen.

**8h / 12h / 24h:** Besproeiing om de 8 / 12 / 24 uur  
**2nd / 3rd / 7th:** Besproeiing elke 2e / 3e / 7e dag)

*De display springt naar de weergave-level om het besproeiingsprogramma te activeren.*

– of –

### 7. Besproeiingsdagen telkens via de draaiknop kiezen

(bijv. **Mo**, **Fr** maandag en vrijdag) en met de **OK**-toets bevestigen. **Menu**-toets indrukken.

*De display springt naar de weergave-level om het besproeiingsprogramma te activeren.*

## Besproeiingsprogramma activeren:

[Level 6]



Om ervoor te zorgen dat het besproeiingsprogramma uitgevoerd wordt, moet voor de activering **Prog ON** geselecteerd zijn.

1. **Menu**-toets 5 keer indrukken (niet noodzakelijk wanneer vooraf het programma werd aangemaakt).
2. **Prog ON** met de draaiknop instellen en met de **OK**-toets bevestigen.

*Er wordt voor 2 sec. Prog OK weergegeven en daarna springt de display naar de normale weergave.*

De programmering van de besproeiingscomputer is nu voltooid, d.w.z. het ingebouwde ventiel opent/sluit volautomatisch en besproeit dus op het geprogrammeerde tijdstip.

Ook wanneer **Prog OFF** is geselecteerd kan er handmatig water worden gegeven.

## Bodemvochtigheidssensor gestuurde besproeiing:

**Voorwaarde:** De GARDENA bodemvochtigheidssensor **Art. 1188** is aangesloten (zie 4. Ingebruikname).

Een tevoren aangemaakt programma voor de tijdgestuurde besproeiing blijft hierbij behouden, wordt echter niet uitgevoerd.

1. **Menu**-toets 5 seconden ingedrukt houden.  
*De besproeiingscyclus knippert.*
2. Gewenste besproeiingscyclus via de draaiknop kiezen (bijv. ☀ dag) en met de **OK**-toets bevestigen.

 Besproeiing overdag (6 – 20 uur), wanneer de bodemvochtigheidssensor droog meldt.

 Besproeiing s nachts (20 – 6 uur), wanneer de bodemvochtigheidssensor droog meldt.

 Besproeiing, wanneer de bodemvochtigheidssensor droog meldt.

3. Besproeiingsduur in minuten (0 – 59 min.) aan de draaiknop instellen (bijv. **40** minuten) en met de **OK**-toets bevestigen.  
*De besproeiing start binnen de ingestelde besproeiings-cyclus zodra de bodemvochtigheidssensor droog (Sensor **ON**) meldt.*

De ingestelde besproeiingsduur bij de sensorgestuurde besproeiing geldt ook voor handmatige besproeiing.

**Bij de door de bodemvochtigheidssensor gestuurde besproeiing wordt na iedere besproeiing een pauze van twee uur voor de bepaling van de bodemvochtigheid door de bodemvochtigheidssensor ingelast.**

### Voorbeeld:

Besproeiingscyclus = ☀ (dag),  
Besproeiingsduur = 40 minuten

De besproeiing begint wanneer de sensor overdag (tussen 6 en 20 uur) droog (Sensor **ON**) meldt en eindigt afhankelijk van de bodemvochtigheid uiterlijk na 40 minuten.



De besproeiingsduur is in de fabriek vooraf op 30 minuten ingesteld.

**Noodprogramma:** Wanneer bij de door de sensor gestuurde besproeiing geen sensor is ingestoken of wanneer de aansluitkabel defect is, wordt er om de 24 uur besproeid. De besproeiingsduur is conform de Run-Time, maximaal echter tot 30 minuten beperkt.

→ **Menu**-toets 5 seconden ingedrukt houden.

*De normale weergave wordt getoond op het display.*

**Door bodemvochtigheids-sensor gestuurde besproeiing weer verlaten:**

**Besproeiingsprogramma lezen / wijzigen:**

Wanneer in het programma een waarde moet worden gewijzigd, dan kan dit gebeuren zonder dat de andere waarden van het programma worden gewijzigd.



1. **Menu**-toet 2 keer indrukken.

**Start** en de uurweergave knipperen op de display.

2. **Menu**-toets indrukken om naar het volgende programma-level te springen

– of –

programmagegevens met de draaiknop wijzigen en met

de **OK**-toets bevestigen.

**Wanneer de besproeiingsduur tijdens het lopende programma wordt gewijzigd, wordt de lopende besproeiing beëindigd.**

**Handmatige besproeiing:**

Het ventiel kan **te allen tijde met de hand geopend of gesloten** worden. Ook een programmagestuurd open ventiel kan voortijdig gesloten worden zonder de programmagegevens (besproeiingsstarttijd, besproeiingsduur en besproeiingsfrequentie) te veranderen. Het besturingsgedeelte moet ingestoken zijn.

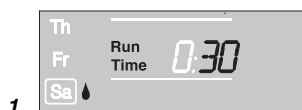

1. **Man.**-toets indrukken om het ventiel met de hand te openen (c.q. een geopend ventiel sluiten).

**Run Time** en de minuten van de besproeiingsduur (af fabriek op 30 minuten ingesteld) knipperen gedurende 10 seconden op het display.

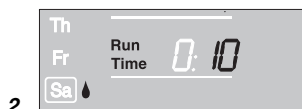

2. Terwijl de minuten van de besproeiingsduur knipperen, kan de besproeiingsduur met de draaiknop (tussen **0:00** en **0:59**) gewijzigd worden (bijv. **10** minuten) en met de **OK**-toets bevestigd worden.

3. **Man.**-toets indrukken om het ventiel voortijdig te sluiten.

*Het ventiel wordt gesloten.*

De gewijzigde handmatige openingsduur wordt opgeslagen, d.w.z. bij elke toekomstige handmatige opening van het ventiel is de gewijzigde openingsduur ingesteld. Als de handmatige openingsduur op **0:00** veranderd wordt, wordt het ventiel gesloten en blijft ook na indrukken van de **Man.**-toets gesloten (kinderbeveiliging).

Als het ventiel met de hand geopend is en een geprogrammeerde besproeiingsstart overlapt de handmatige openingsduur, dan wordt de geprogrammeerde starttijd onderdrukt.

**Voorbeeld:** het ventiel wordt om **9.00 uur met de hand geopend**, de openingsduur bedraagt 30 min. Een programma waarvan de **starttijd (START)** tussen **9.00 en 9.30 uur** ligt wordt in dit geval niet uitgevoerd.

## Reset:

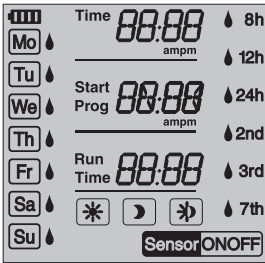

De fabriekinstellingen worden weer ingesteld.

→ **Man.**-toets en **Menu**-toets tegelijkertijd 3 seconden ingedrukt houden.

*Gedurende 2 seconden worden alle LCD-symbolen weer-gegeven en het display springt op de normale weergave.*

- Alle programmeergegevens worden op nul gezet.
- De handmatige besproeiingsduur wordt weer op **0:30** gezet.
- De tijd en de weekdag blijven bewaard.

## Belangrijke opmerkingen:

Wanneer tijdens de programmering voor langer dan 60 seconden geen invoer wordt gedaan, wordt weer naar de normale weergave gesprongen. Hierbij worden alle tot dusver bevestigde wijzigingen overgenomen.

Wanneer een in de besproeiingscomputer ingestoken sensor vochtig meldt (**OFF**), wordt de geprogrammeerde besproeiing niet uitgevoerd.

## 6. Buitenbedrijfstelling

### Opslaan / overwinteren:



1. **Menu**-toets 5 maal indrukken, **Prog OFF** met de draaiknop selecteren en met de **OK**-toets bevestigen.

*De besproeiingsprogramma's worden niet uitgevoerd.*

2. Bewaar de besproeiingscomputer vorstveilig op een droge plek.

### Afvalverwijdering: *(conform RL2002/96/EG)*



Het apparaat mag niet met het normale huisvuil meegegeven worden, maar moet volgens de geldende regels afgevoerd worden.

→ Belangrijk: Apparaat inleveren bij de gemeentelijke inzamel-plaats.

### Lege batterij weggooien:

→ Geef de gebruikte batterijen terug aan een van de verkoop-plaatsen of lever de batterijen in bij de gemeentelijke inzamel-plaats.

De batterij mag **alleen in ontladen toestand** worden ingeleverd.

## 7. Onderhoud

### Vuilzeef reinigen:

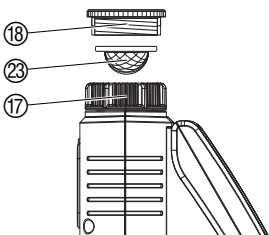

De vuilzeef ②③ moet regelmatig gecontroleerd en indien nodig gereinigd worden.

1. Wartelmoer ①⑦ van de besproeiingscomputer met de hand van de schroefdraad van de waterkraan af draaien (geen tang gebruiken).
2. Indien nodig adapter ①⑧ uitdraaien.
3. Vuilzeef ②③ uit de wartelmoer ①⑦ nemen en reinigen.
4. Besproeiingscomputer weer monteren (zie 4 Gebruiksaaname „Besproeiingscomputer aansluiten“).

## 8. Opheffen van storingen

Storing	Mogelijke oorzaak	Oplossing
Geen displayweergave	Batterij verkeerd geplaatst.	→ Let op de polen (+/-).
	Batterij leeg.	→ Nieuwe alkaline-batterij plaatsen.
	Temperatuur op het display is hoger dan 60 °C.	Weergave verschijnt na temperatuurdaling.
Handmatige besproeiing via de Man.-toets is niet mogelijk	Batterij leeg (1 streepje knippert).	→ Nieuwe (Alkaline)-batterij plaatsen.
	Handmatige besproeiingsduur is op <b>0:00</b> gezet.	→ Handmatige besproeiingsduur groter dan <b>0:00</b> instellen. (zie 5. Programmering).
	Waterkraan gesloten.	→ Waterkraan openen.
Besproeiingsprogramma wordt niet uitgevoerd (geen besproeiing)	Besproeiingsprogramma niet volledig ingegeven.	→ Besproeiingsprogramma lezen en eventueel wijzigen.
	Programma's gedeactiveerd ( <b>Prog. OFF</b> ).	→ Programma's activeren ( <b>Prog. ON</b> ).
	Programmaingave/-wijziging tijdens of kort voor de startimpuls.	→ Programmaingave/-wijziging buiten de geprogrammeerde starttijden uitvoeren.
	Ventiel is tevoren met de hand geopend.	→ Eventuele programmaoverlappingsen voorkomen.
	Waterkraan gesloten.	→ Waterkraan openen.
	Bodemvochtigheidssensor c.q. regensensor meldt voldoende vocht.	→ Bij droogte instelling/plaats van de bodemvochtigheidsmeter/regensensor controleren.
	Batterij leeg (1 streepje knippert).	→ Nieuwe (Alkaline)-batterij plaatsen.
	Besproeiingscomputer sluit niet	Minimum afnamehoeveelheid onder 20 l/h.
Alle 3 besproeiingscyclusymbolen knippen (    )	Sensor niet correct aangesloten.	→ Verbindingskabel en sensor controleren.



Bij overige storingen verzoeken wij u contact op te nemen met de GARDENA servicedienst. Reparaties mogen alleen worden uitgevoerd door de GARDENA servicedienst of door vakhandelaren die door GARDENA zijn geautoriseerd.

## 9. Leverbare accessoires

GARDENA  
bodemvochtigheidssensor

art. nr. 1188

GARDENA  
elektronische regensensor

art. nr. 1189

<b>GARDENA</b> diefstalbeveiliging		<b>art. nr. 1815-00.791.00</b> <b>via de GARDENA service</b>
<b>GARDENA</b> adapterkabel	Voor de aansluiting van oudere GARDENA sensors	<b>art. nr. 1189-00.600.45</b> <b>via de GARDENA service</b>
<b>GARDENA</b> Kabelsplitser	Voor de gelijktijdige aansluiting van regen- en bodemvochtigheidssensor	<b>via de GARDENA service</b>

## 10. Technische gegevens

<b>Min./max. werkdruk:</b>	0 bar / 12 bar
<b>Doorstroomvloeistof:</b>	schoon zoet water
<b>Max. vloeistoftemperatuur:</b>	40 °C
<b>Aantal programmeerbare besproeiingscycli per dag:</b>	3 x (om de 8 uur), 2 x (om de 12 uur), 1 x (om de 24 uur)
<b>Aantal programmeerbare besproeiingscycli per week:</b>	ledere dag, iedere 2e, 3e of 7e dag ; of individuele keuze van weekdays
<b>Besproeiingsduur per programma:</b>	1 min. tot 7 uur 59 min.
<b>Te gebruiken batterij:</b>	1 x 9 V alkali-mangaan (alkaline) type IEC 6LR61
<b>Bedrijfsduur van de batterij:</b>	ca. 1 jaar

## 11. Service / Garantie

Bij garantie is de service gratis.

GARDENA geeft op dit product 2 jaar garantie (vanaf de aankoopdatum). Deze garantie heeft betrekking op alle wezenlijke defecten aan het toestel, die aanwijsbaar op materiaal- of fabricagefouten berusten. Garantie vindt plaats door de levering van een vervangend apparaat of door de gratis reparatie van het ingestuurde apparaat, naar onze keuze, indien aan de volgende voorwaarden is voldaan:

- Het apparaat werd vakkundig en volgens de adviezen in de instructies voor gebruik behandeld.
- Noch de koper, noch een derde persoon heeft getracht het apparaat te repareren.
- Defecten aan de besproeiingscomputer door verkeerd geplaatste of lekkende batterijen vallen niet onder de garantie.
- Schade door vorst valt niet onder de garantie.

Deze garantie van de producent heeft geen betrekking op de ten aanzien van de handelaar/verkoper bestaande aansprakelijkheid.

Stuur in geval van garantie het defecte apparaat samen met de kassabon en een beschrijving van de storing gefrankeerd op naar het op de achterzijde aangegeven serviceadres.

- Порча в результате замерзания также исключается из обязательств по гарантии.

Эта гарантия производителя не касается существующих требований по гарантийному обслуживанию продавца.

Быстроизнашивающиеся детали исключены из гарантийного обслуживания.

#### **GB Product Liability**

We expressly point out that, in accordance with the product liability law, we are not liable for any damage caused by our units if it is due to improper repair or if parts exchanged are not original GARDENA parts or parts approved by us, and, if the repairs were not carried out by a GARDENA Service Centre or an authorised specialist. The same applies to spare parts and accessories.

#### **F Responsabilité**

Nous vous signalons expressément que GARDENA n'est pas responsable des dommages causés par ses appareils, dans la mesure où ces dommages seraient causés suite à une réparation non conforme, dans la mesure où, lors d'un échange de pièces, les pièces d'origine GARDENA n'auraient pas été utilisées, ou si la réparation n'a pas été effectuée par le Service Après-Vente GARDENA ou l'un des Centres SAV agréés GARDENA. Ceci est également valable pour tout ajout de pièces et d'accessoires autres que ceux préconisés par GARDENA.

#### **NL Productaansprakelijkheid**

Wij wijzen er nadrukkelijk op, dat wij op grond van de wet aansprakelijkheid voor producten niet aansprakelijk zijn voor schade ontstaan door onze apparaten, indien deze door onvakkundige reparatie veroorzaakt zijn, of er bij het uitwisselen van onderdelen geen gebruik gemaakt werd van onze originele GARDENA onderdelen of door ons vrijgegeven onderdelen en de reparatie niet door de GARDENA technische dienst of de bevoegde vakman uitgevoerd werd. Ditzelfde geldt voor extra-onderdelen en accessoires.

#### **S Produktansvar**

Tillverkaren är inte ansvarig för skada som orsakats av produkten om skadan beror på att produkten har reparerats felaktigt eller om, vid reparation eller utbyte, andra än Original GARDENA reservdelar har använts. Samma sak gäller för kompletteringsdelar och tillbehör.

#### **DK Produktansvar**

Vi gør udtrykkeligt opmærksom på at i henhold til produktansvarsloven er vi ikke ansvarlige for skader forårsaget af vores udstyr, hvis det skyldes uautoriserede reparationer eller hvis dele er skiftet ud og der ikke er anvendt originale GARDENA dele eller dele godkendt af os, eller hvis reparationerne ikke er udført af GARDENA-service eller en autoriseret fagmand. Det samme gælder for ekstra udstyr og tilbehør.

<p><b>D EG-Konformitätserklärung</b></p> <p>Der Unterzeichnete Husqvarna AB, 561 82 Huskvarna, Sweden bestätigt, dass die nachfolgend bezeichneten Geräte in der von uns in Verkehr gebrachten Ausführung die Anforderungen der harmonisierten EU-Richtlinien, EU-Sicherheitsstandards und produktspezifischen Standards erfüllen. Bei einer nicht mit uns abgestimmten Änderung der Geräte verliert diese Erklärung ihre Gültigkeit.</p>	<p>Description of the unit: Water Computer  Désignation du matériel : Programmeur d'arrosage  Omschrijving van het apparaat: Besproeiingscomputer  Produktbeskrivning: Bevattningscomputer  Beskrivelse af enhederne: Vandingscomputer</p>
<p><b>GB EU Declaration of Conformity</b></p> <p>The undersigned Husqvarna AB, 561 82 Huskvarna, Sweden, hereby certifies that, when leaving our factory, the units indicated below are in accordance with the harmonised EU guidelines, EU standards of safety and product specific standards. This certificate becomes void if the units are modified without our approval.</p>	<p>Type: Art. No.:  Type : Référence :  Typ: C 1030 plus Art. nr.: 1862  Typ: Art. nr.:  Type: Varenr.:</p>
<p><b>F Certificat de conformité aux directives européennes</b></p> <p>Le constructeur, soussigné : Husqvarna AB, 561 82 Huskvarna, Sweden, déclare qu'à la sortie de ses usines le matériel neuf désigné ci-dessous était conforme aux prescriptions des directives européennes énoncées ci-après et conforme aux règles de sécurité et autres règles qui lui sont applicables dans le cadre de l'Union européenne. Toute modification portée sur ce produit sans l'accord express de Husqvarna supprime la validité de ce certificat.</p>	<p>EU directives :  Directives européennes : 2004/108/EC  EU-richtlijnen : 93/68/EC  EU direktiv :  EU Retningslinier :</p>
<p><b>NL EU-overeenstemmingsverklaring</b></p> <p>Ondergetekende Husqvarna AB, 561 82 Huskvarna, Sweden, bevestigt, dat het volgende genoemde apparaat in de door ons in de handel gebrachte uitvoering voldoet aan de eis van, en in overeenstemming is met de EU-richtlijnen, de EU-veiligheidsstandaard en de voor het product specifieke standaard. Bij een niet met ons afgestemde verandering aan het apparaat verliest deze verklaring haar geldigheid.</p>	<p>Hinterlegte Dokumentation: GARDENA Technische Dokumentation  E. Renn 89079 Ulm  Deposited Documentation: GARDENA Technical Documentation  E. Renn 89079 Ulm  Documentation déposée : Documentation technique GARDENA  E. Renn 89079 Ulm</p>
<p><b>S EU Tillverkarintyg</b></p> <p>Undertecknad firma Husqvarna AB, 561 82 Huskvarna, Sweden, intygar härmed att nedan nämnda produkter överensstämmer med EU:s direktiv, EU:s säkerhetsstandard och produktspecifikation. Detta intyg upphör att gälla om produkten ändras utan vårt tillstånd.</p>	<p>Year of CE marking:  Date d'apposition du marquage CE :  Installatiejaar van de CE-aanduiding:  CE-Märkningsår: 2007  CE-Mærkningsår:  Год разрешения маркировки</p>
<p><b>DK EU Overensstemmelse certifikat</b></p> <p>Undertegnede Husqvarna AB, 561 82 Huskvarna, Sweden bekræfter hermed, at enheder listet herunder, ved afsendelse fra fabrikken, er i overensstemmelse med harmoniserede EU retningslinier, EU sikkerhedsstandarder og produkt-specifikationsstandarder. Dette certifikat træder ud af kraft hvis enhederne er ændret uden vor godkendelse.</p>	<p>Ulm, 01.08.2007  Fait à Ulm, le 01.08.2007  Ulm, 01-08-2007  Ulm, 2007.08.01.  Ulm, 01.08.2007</p> <p>Authorised representative  Représentant légal  Gemachtigde  Behörig Firmatecknare  Teknisk direktor</p> <p>  Peter Lameli  Vice President</p>

**Deutschland / Germany**

**GARDENA GmbH**  
Central Service  
Hans-Lorenser-Straße 40  
D-89079 Ulm  
Produktfragen:  
(+49) 731 490-123  
Reparaturen:  
(+49) 731 490-290  
service@gardena.com

**Albania**

**COBALT Sh.p.k.**  
Rr. Siri Kodra  
1000 Tirana  
**Argentina**  
Husqvarna Argentina S.A.  
Av.del Libertador 5954 –  
Piso 11 – Torre B  
(C1428ARP) Buenos Aires  
Phone: (+54) 11 5194 5000  
info.gardena@  
ar.husqvarna.com

**Armenia**

Garden Land Ltd.  
61 Tigran Mets  
0005 Yerevan

**Australia**

Husqvarna Australia Pty. Ltd.  
Locked Bag 5  
Central Coast BC  
NSW 2252  
Phone: (+61) (0) 2 4352 7400  
customer.service@  
husqvarna.com.au

**Austria / Österreich**

Husqvarna Austria GmbH  
Consumer Products  
Industriezeile 36  
4010 Linz  
Tel.: (+43) 732 77 01 01 - 90  
consumer.service@  
husqvarna.at

**Azerbaijan**

Firm Progress a.  
Aliyev Str. 26A  
10522 Baku

**Belgium**

GARDENA Belgium NV/SA  
Sterrebeekstraat 163  
1930 Zaventem  
Phone: (+32) 2 720 92 12  
Mail: info@gardena.be

**Bosnia / Hercegovina**

**SILK TRADE d.o.o.**  
Industrijska zona Bukva bb  
74260 Tešanj

**Brazil**

Husqvarna do Brasil Ltda  
Av. Francisco Matrazzo,  
1400 – 19º andar  
São Paulo – SP  
CEP: 05001-903  
Tel: 0800-112252  
marketing.br.husqvarna@  
husqvarna.com.br

**Bulgaria**

Хускварна България ЕООД  
Бул. „Андрей Липчев“ № 72  
1799 София  
Tel.: (+359) 02/9753076  
www.husqvarna.bg

**Canada / USA**

GARDENA Canada Ltd.  
100 Summerlea Road  
Brampton, Ontario L6T 4X3  
Phone: (+1) 905 792 9330  
info@gardena.canada.com

**Chile**

Maquinarias Agroforestales  
Ltda. (Maga Ltda.)  
Santiago, Chile  
Avda. Chesterton  
# 8355 comuna Las Condes  
Phone: (+56) 2 202 4417  
Dalton@мага.cl  
Zipcode: 7560330

**Temuco, Chile**

Avda. Valparaiso # 01466  
Phone: (+56) 45 222 126  
Zipcode: 4780441

**China**

Husqvarna (China) Machinery  
Manufacturing Co., Ltd.  
No. 1355, Jia Xin Rd.  
Ma Lu Zhen, Jia Ding Dist.,  
Shanghai  
201801  
Phone: (+86) 21 59159629  
Domestic Sales  
www.gardena.com.cn

**Colombia**

Husqvarna Colombia S.A.  
Calle 18 No. 68 D-31, zona  
Industrial de Montevideo  
Bogotá, Cundinamarca  
Tel. 571 2922700 ext. 105  
jairo.salazar@  
husqvarna.com.co

**Costa Rica**

Europa Exim  
Euroiberamericana S.A.  
Los Colegios, Moravia,  
200 metros al Sur del Colegio  
Saint Francis – San José  
Phone: (+506) 297 6883  
exim\_euro@racsa.co.cr

**Croatia**

**SILK ADRIA d.o.o.**  
Josipa Lončara 3  
10090 Zagreb  
Phone: (+385) 1 3794 580  
silk.adria@zg-t-com.hr

**Cyprus**

Med Marketing  
17 Digeni Akritas Ave  
P.O. Box 27017  
1641 Nicosia

**Czech Republic**

Husqvarna Česko s.r.o.  
Türkova 2319/5b  
149 00 Praha 4 – Chodov  
Bezplatná infolinika:  
800 100 425  
servis@cz.husqvarna.com

**Denmark**

GARDENA / Husqvarna  
Consumer Outdoor Products  
Salgsafdelning Danmark  
Box 9003  
S-200 39 Malmö  
info@gardena.dk

**Dominican Republic**

**BOSQUESA, S.R.L.**  
Carretera Santiago Licey  
Km. 5 ½  
Esquina Copal II.  
Santiago, Dominican Republic  
Phone: (+809) 736-0333  
joserbosquesa@claro.net.do

**Ecuador**

Husqvarna Ecuador S.A.  
Arujos E1-181 y 10 de Agosto  
Quito, Pichincha  
Tel. (+593) 22800739  
francisco.jacome@  
husqvarna.com.ec

**Estonia**

Husqvarna Eesti OÜ  
Consumer Outdoor Products  
Kesk tee 10, Aaviku küla  
Rae vald  
Harju maakond  
75005 Estonia  
kontakt.etj@husqvarna.ee

**Finland**

Oy Husqvarna Ab  
Consumer Outdoor Products  
Lauttarhankatu 8 B / PL 3  
00581 HELSINKI  
info@gardena.fi

**France**

GARDENA France  
Inmeuble Expositif  
9-11 allée des Pierres Mayettes  
ZAC des Barbanniers, B.P. 99  
F- 92232 GENNEVILLIERS  
cedex  
Tél. (+33) 01 40 85 30 40  
service.consommateurs@  
gardena.fr

**Georgia**

ALD Group  
Beliashevili 8  
1159 Tbilisi

**Great Britain**

Husqvarna UK Ltd  
Preston Road  
Aycliffe Industrial Park  
Newton Aycliffe  
County Durham  
DL5 6UP  
info.gardena@  
husqvarna.co.uk

**Greece**

**HUSQVARNA ΕΛΛΑΣ Α.Ε.Β.Ε.**  
Υπ. /μυ Ηφαίστου 33Α  
Βλ. Πλ. Κορωπίου  
194 00 Κορωπί Αττικής  
V.A.T. EL094094640  
Phone: (+30) 210 6620 225  
info@husqvarna-consumer.gr

**Hungary**

Husqvarna Magyarország Kft.  
Ezred u. 1-3  
1044 Budapest  
Telephone: (+36) 1 251-4161  
vevozszoigalat.husqvarna@  
husqvarna.hu

**Iceland**

O. Johnson & Kaaber  
Tunguhalsi 1  
110 Reykjavik  
ooj@oik.is

**Ireland**

Husqvarna UK Ltd  
Preston Road  
Aycliffe Industrial Park  
Newton Aycliffe  
County Durham  
DL5 6UP  
info.gardena@  
husqvarna.co.uk

**Italy**

Husqvarna Italia S.p.A.  
Via Como 72  
23868 VALMADRERA (LC)  
Phone: (+39) 0341.203.111  
info@gardenaitalia.it

**Japan**

KAUKIUCHI Co. Ltd.  
Sumitomo Realty &  
Development Kojimachi  
BLDG., 8F  
5-1 Nibanncyo  
Chiyoda-ku  
Tokyo 102-0084  
Phone: (+81) 33 264 7271  
m\_ishihara@kaku-ichi.co.jp

**Kazakhstan**

**LAMED Ltd.**  
155/1, Tazhibayevy Str.  
050060 Almaty  
IP Schmidt  
Abayavenue 3B  
110 005 Kostanay

**Kyrgyzstan**

Alye Maki  
av. Molodaya Guardir J 3  
720014  
Bishkek

**Latvia**

Husqvarna Latvija  
Consumer Outdoor Products  
Bakūži iela 6  
LV-1024 Rīga  
info@husqvarna.lv

**Lithuania**

UAB Husqvarna Lietuva  
Consumer Outdoor Products  
Ateities pl. 77C  
LT-52104 Kaunas  
centras@husqvarna.lt

**Luxembourg**

Magasins Jules Neuberg  
39, rue Jacques Stas  
Luxembourg-Gaspersch 2549  
Case Postale No. 12  
Luxembourg 2010  
Phone: (+352) 40 140 01  
api@neuberg.lu

**Mexico**

**AFOSA**  
Av. Lopez Mateos Sur # 5019  
Col. La Calma 45070  
Zapopan, Jalisco  
Mexico  
Phone: (+52) 33 3818-3434  
icornejo@afosa.com.mx

**Moldova**

Convel S.R.L.  
290A Muncestri Str.  
2002 Chisinau

**Netherlands**

GARDENA Nederland B.V.  
Postbus 50176  
1305 AD ALMERE  
Phone: (+31) 36 521 00 00  
info@gardena.nl

**Neth. Antilles**

Jonka Enterprises N.V.  
Sta. Rosa Weg 196  
P.O. Box 8200  
Curaçao  
Phone: (+599) 9 767 66 55  
pgm@jonka.com

**New Zealand**

Husqvarna New Zealand Ltd.  
PO Box 76-437  
Manukau City 2241  
Phone: (+64) (0) 9 9202410  
support.nz@husqvarna.co.nz

**Norway**

GARDENA  
Husqvarna Consumer  
Outdoor Products  
Salgskontor Norge  
Kleiverveien 6  
1540 Vestby  
info@gardena.no

**Peru**

Husqvarna Perú S.A.  
Jr. Ramón Cárcamo 710  
Lima 1  
Tel: (+51) 1 3320400 ext. 416  
juan\_remuigo@  
husqvarna.com

**Poland**

Husqvarna  
Poland Spółka z o.o.  
ul. Wysockiego 15 b  
03-371 Warszawa  
Phone: (+48) 22 330 96 00  
gardena@husqvarna.com.pl

**Portugal**

Husqvarna Portugal, SA  
Lagoa - Albarraque  
2635 - 595 Rio de Mouro  
Tel.: (+351) 21 922 85 30  
Fax: (+351) 21 922 85 36  
info@gardena.pt

**Romania**

Madex International Srl  
Soseaua Odaii 117 - 123,  
RO 013603  
București, S1  
Phone: (+40) 21 352.76.03  
madex@mes.ro

**Russia**

ООО „Хускварна“  
141400, Московская обл.,  
г. Химки,  
улица Ленинградская,  
владение 39, стр.6  
Бизнес Центр  
„Химки Бизнес Парк“,  
помещение ОВ02\_04

**Serbia**

Domel d.o.o.  
Autoput za Novi Sad bb  
11273 Belgrade  
Phone: (+381) 11 848 88 12  
miroslav.jejina@domel.rs

**Singapore**

Hy-Ray PRIVATE LIMITED  
40 Jalan Pemimpin  
02-02 08 Tat Ann Building  
Singapore 577185  
Phone: (+65) 6253 2277  
shiyang@hyray.com.sg

**Slovak Republic**

Husqvarna Česko s.r.o.  
Türkova 2319/5b  
149 00 Praha 4 – Chodov  
Bezplatná infolinika:  
800 154 044  
servis@sk.husqvarna.com

**Slovenia**

Husqvarna Austria GmbH  
Consumer Products  
Industriezeile 36  
4010 Linz  
Tel.: (+43) 732 77 01 01 - 90  
consumer.service@  
husqvarna.at

**South Africa**

Husqvarna  
South Africa (Pty) Ltd  
Postnet Suite 250  
Private Bag X6,  
Cascades, 3202  
South Africa  
Phone: (+27) 33 846 9700  
info@gardena.co.za

**Spain**

Husqvarna España S.A.  
C/ Basauri, nº 6  
La Florida  
28023 Madrid  
Phone: (+34) 91 708 05 00  
atencioncliente@gardena.es

**Suriname**

Agrofix n.v.  
Verlengde Hogestraat #22  
Phone: (+597) 472426  
agrofix@sr.net  
Pobox : 2006  
Paramaribo  
Suriname – South America

**Sweden**

Husqvarna AB  
S-561 82 Huskvarna  
info@gardena.se

**Switzerland / Schweiz**

Husqvarna Schweiz AG  
Consumer Products  
Industriestrasse 10  
5506 Mägenwil  
Phone: (+41) (0) 848 800 464  
info@gardena.ch

**Turkey**

GARDENA Dost Diş Ticaret  
Mimensekili A.Ş.  
Sanayi Cad. Adil Sokak  
No: 1/B Kartal  
34873 Istanbul  
Phone: (+90) 216 389 93 99  
info@gardena-dost.com.tr

**Ukraine / Україна**

ТОВ «Хусарна Україна»  
вул. Васильківська, 34,  
офіс 204-г  
03022, Київ  
Tel: (+380) 044 498 39 02  
info@gardena.ua

**Uruguay**

FELI SA  
Intero Ríos 1083 CP 11800  
Montevideo – Uruguay  
Tel: (+598) 22 03 18 44  
info@felisa.com.uy

**Venezuela**

Corporación Casa y Jardín C.A.  
Av. Caroní, Edif. Trezmen, PB.  
Colinas de Bello Monte,  
1050 Caracas.  
Tlf: (+58) 212 992 33 22  
info@casayjardin.net.ve

1862-28.960.05/0212

© GARDENA  
Manufacturing GmbH  
D-89070 Ulm  
http://www.gardena.com