

ProCut 800  
Art. 8851

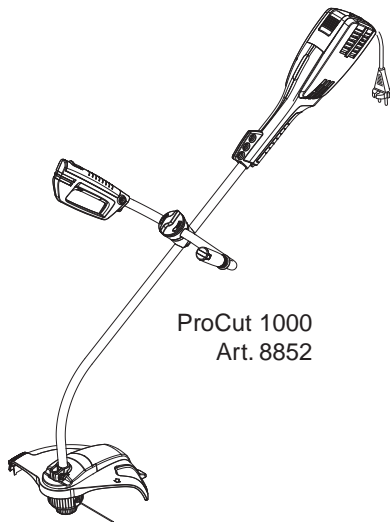

ProCut 1000  
Art. 8852

**D Betriebsanleitung**  
Turbotrimmer

**GB Operating Instructions**  
Turbotrimmer

**F Mode d'emploi**  
Coupe bordures

**NL Instructies voor gebruik**  
Turbotrimmer

**S Bruksanvisning**  
Turbotrimmer

**DK Brugsanvisning**  
Turbotrimmer

**I Istruzioni per l'uso**  
Turbotrimmer

**E Manual de instrucciones**  
Turbotrimmer

**P Instruções de utilização**  
Turbotrimmer

**FIN Käyttöohje**  
Turbotrimmeri

**N Bruksanvisning**  
Turbotrimmer

**PL Instrukcja obsługi**  
Podkaszarka żyłkowa

**H Használati utasítás**  
Damilos fűszegélynyíró

**CZ Návod k obsluze**  
Turbotrimmer

**SK Návod na používanie**  
Turbokosačka

**GR Οδηγίες χρήσεως**  
Κουρευτικό πετονιάς

**RUS Инструкция по эксплуатации**  
Турботриммер

**SLO Navodila za uporabo**  
Kosilnica z nitko

**UA Інструкція з експлуатації**  
Турботриммер

**HR Uputstva za upotrebu**  
Kosilica s niti

**TR Kullanma Talimatı**  
Misinalı Ot Kesici

**RO Instrucțiuni de utilizare**  
Turbotrimmer

**BG Инструкция за експлоатация**  
Турбо-тример

**EST Kasutusjuhend**  
Turbotrimmer

**LT Eksploatavimo instrukcija**  
Turbo žoliapjovė

**LV Lietošanas instrukcija**  
Turbo trimmeris

# GARDENA Κουρευτικό πετονιάς ProCut 800 / 1000



Ακριβής μετάφραση των αρχικών οδηγιών χρήσης από τα Γερμανικά. Παρακαλούμε να διαβάσετε προσεκτικά τις Οδηγίες χρήσης και να ακολουθείτε τις υποδείξεις τους. Εξοικειωθείτε βάσει αυτών των Οδηγιών με το κουρευτικό πετονιάς, τη σωστή χρήση όπως και με τις υποδείξεις ασφαλείας.



Για λόγους ασφαλείας δεν επιτρέπεται η χρήση αυτού του εργαλείου από παιδιά κάτω των 16 ετών ή από πρόσωπα που δεν έχουν εξοικειωθεί με αυτές τις Οδηγίες Χρήσης. Άτομα με ειδικές ανάγκες μπορούν να χρησιμοποιούν το προϊόν μόνο υπό την επιτήρηση και την καθοδήγηση κάποιου υπεύθυνου ατόμου. Να έχετε τα παιδιά υπό επιτήρηση ώστε να εξασφαλίσετε ότι δε θα παίξουν με το προϊόν.

→ Παρακαλούμε να φυλάξετε καλά τις Οδηγίες Χρήσης.

## Περιεχόμενο

1. Χρήση του μηχανήματος	123
2. Υποδείξεις ασφαλείας	123
3. Συναρμολόγηση	125
4. Χειρισμός	125
5. Θέση εκτός λειτουργίας	127
6. Συντήρηση	127
7. Επίλυση προβλημάτων	128
8. Τεχνικά Χαρακτηριστικά	129
9. Σέρβις/ Εγγύηση	130

## 1. Χρήση του μηχανήματος

### Εφαρμογές:

Το κουρευτικό πετονιάς της GARDENA προορίζεται για το φινιρίσμα και το κούρεμα του γκαζόν και των εκτάσεων με γρασίδι, για οικιακή χρήση και τον ερασιτέχνη κηπουρό στον κήπο του. Δεν επιτρέπεται η χρήση του σε δημόσιους χώρους, πάρκα, αθλητικούς χώρους, δίπλα σε δρόμους ή στη γεωργία και δασοκομία.

### Προσοχή!



Το κουρευτικό πετονιάς της GARDENA δεν επιτρέπεται να χρησιμοποιείται εξαιτίας κινδύνου σωματικής βλάβης για το κούρεμα φράκτων θάμνων ή για τον τεμαχισμό κλαδιών για λιπασματοποίηση.

GR

## 2. Υποδείξεις ασφαλείας

→ Να προσέχετε τις υποδείξεις ασφαλείας επάνω στο κουρευτικό πετονιάς.



### Προσοχή!

→ Διαβάστε τις Οδηγίες χρήσης πριν θέσετε σε λειτουργία το κουρευτικό!



### Κίνδυνος! Ηλεκτροπληξία!

→ Προστατεύετε το εργαλείο από βροχή και υγρασία!



### Κίνδυνος! Τραυματισμός τρίτων προσώπων!

→ Διατηρείτε τρίτους μακριά από την περιοχή κινδύνου!



### Κίνδυνος!

Το εργαλείο δεν σταματάει αμέσως μετά από τη διακοπή λειτουργίας!

→ Να κρατάτε τα χέρια και τα πόδια μακριά από την περιοχή εργασίας ώσπου να αδρανήσει η πετονιά.



### Κίνδυνος!

Τραυματισμός των ματιών!  
→ Φοράτε προστατευτικά ματιών!

### **Έλεγχοι πριν από κάθε χρήση**

- Να κάνετε προσεκτικό οπτικό έλεγχο του κουρευτικού πριν από κάθε χρήση.
- Να ελέγχετε, αν είναι ελεύθερα τα στόμια αερισμού.

Μη χρησιμοποιείτε το κουρευτικό πετονιάς, αν οι διατάξεις ασφαλείας (διακόπτης πίεσης, κάλυμμα ασφαλείας) ή το πηνίο πετονιάς είναι ελαττωματικές / ελαττωματικό ή φθαρμένες / φθαρμένο.

- Μη βάζετε ποτέ τις διατάξεις ασφαλείας εκτός λειτουργίας.
- Ελέγχετε την περιοχή που πρόκειται να κουρέψετε προτού αρχίσετε την εργασία. Απομακρύνετε τυχόν υπάρχοντα αντικείμενα (π. χ. πέτρες). Να προσέχετε επίσης και κατά την εργασία τυχόν υπάρχοντα αντικείμενα (π. χ. πέτρες).
- Σε περίπτωση που παρολαυτά αντιμετωπίσετε κάποιο εμπόδιο, παρακαλούμε να θέσετε το κουρευτικό πετονιάς εκτός λειτουργίας. Απομακρύνετε το εμπόδιο, ελέγξετε το κουρευτικό πετονιάς για τυχόν βλάβες και, αν χρειαστεί, παραδώστε το για επισκευή.

### **Χρήση / Ευθύνη**

Αυτό το κουρευτικό πετονιάς μπορεί να προκαλέσει σοβαρούς τραυματισμούς! Τα παιδιά πρέπει να βρίσκονται πάντα υπό την επιτήρησή σας ώστε να είστε βέβαιοι ότι δεν πρόκειται να χρησιμοποιήσουν ή να παίξουν με το κουρευτικό πετονιάς.

- Να χρησιμοποιείτε το κουρευτικό πετονιάς αποκλειστικά και μόνο για τις εφαρμογές που αναφέρονται σε αυτές τις Οδηγίες χρήσης.

Είστε υπεύθυνος για την ασφάλεια στην περιοχή εργασίας.

- Να προσέχετε να μην υπάρχουν άλλα άτομα, (κυρίως παιδιά) ή ζώα κοντά στην περιοχή της εργασίας.
- Μη χρησιμοποιείτε ποτέ το κουρευτικό πετονιάς με ελαττωματικές ή λανθασμένες διατάξεις ασφαλείας!

Μετά από τη χρήση βγάξτε την πρίζα από το ρεύμα και ελέγχετε τακτικά το κουρευτικό πετονιάς και ιδιαίτερα το πηνίο πετονιάς για τυχόν βλάβες και, αν χρειαστεί, επισκευάστε τα ελαττωματικά εξαρτήματα σωστά.

- Φοράτε ένα προστατευτικό ματιών ή προστατευτικά γυαλιά!
- Φοράτε σταθερή υπόδηση και μακριά παντελόνια για να προστατευτούν τα πόδια σας. Κρατάτε τα δάκτυλα και τα πόδιά σας μακριά από τη πετονιά – ιδιαίτερα κατά τη θέση σε λειτουργία!
- Να προσέχετε κατά την εργασία πάντα την ασφαλή και σταθερή στάση σας.
- Κρατάτε το καλώδιο επέκτασης έξω από την εμβέλεια κοπής.

Προσοχή όταν μετακινείστε προς τα πίσω. Υπάρχει κίνδυνος να σκοντάψετε!

- Να εργάζεστε μόνο στο φως της ημέρας ή κάτω από συνθήκες επαρκούς όρασης.

Να είστε προσεκτικοί με οποιοδήποτε εργαλείο χρησιμοποιήσετε για να μειώσετε το μήκος της πετονιάς. Αφού προεκτείνετε την πετονιά να επαναφέρετε τη συσκευή στην κατάλληλη κατάσταση για λειτουργία πριν την ξεκινήσετε.

### **Διακοπή της εργασίας**

Μην αφήνετε το κουρευτικό πετονιάς ποτέ χωρίς επιτήρηση στην περιοχή εργασίας.

- Εάν διακόπτετε την εργασία σας, να βγάξετε την πρίζα από το ρεύμα και τοποθετείτε το εργαλείο σε ασφαλές μέρος.
- Σε περίπτωση που διακόπτετε την εργασία σας για να τη συνεχίσετε σε άλλο μέρος, απενεργοποιείτε οπωσδήποτε το κουρευτικό πετονιάς, περιμένετε ώσπου να αδρανήσει το εργαλείο και τραβάτε το φισ από την πρίζα.

### **Προσέχετε τις επιρροές του περιβάλλοντος**

- Εξοικειωθείτε με το περιβάλλον σας και έχετε το νου σας σε τυχόν κινδύνους, τους οποίους είναι δυνατόν να μην τους ακούσετε λόγω του θορύβου του εργαλείου.
- Μη χρησιμοποιείτε το κουρευτικό πετονιάς ποτέ στη βροχή ή σε υγρό, βρεγμένο περιβάλλον.
- Μην εργάζεστε ποτέ με το κουρευτικό πετονιάς ακριβώς δίπλα σε πισίνες ή λιμνούλες κήπου.

### **Ηλεκτρική ασφάλεια**

**Το καλώδιο σύνδεσης με το δίκτυο πρέπει να ελέγχεται τακτικά για τυχόν ελαττώματα ή φθορές.**

Το κουρευτικό πετονιάς επιτρέπεται να χρησιμοποιείται μόνο με ένα αβλαβές καλώδιο.

- Σε περίπτωση βλάβης ή κοπής του καλωδίου σύνδεσης με το δίκτυο/καλωδίου επέκτασης τραβήξτε αμέσως το φισ από την πρίζα. Μην αγγίζετε το καλώδιο προτού αποσυνδεθεί.

Εάν το καλώδιο ρεύματος έχει χαλάσει πρέπει να αντικατασταθεί από το κεντρικό service της GARDENA ή άλλο αρμόδιο άτομο.

Το βύσμα σύνδεσης πρέπει να έχει προστασία διαρροής.

- Να χρησιμοποιείτε μόνο καλώδιο προέκτασης για εξωτερική χρήση.
- Ρωτήστε τον ειδικευμένο ηλεκτρολόγο σας. Για όλα τα μηχανήματα που χρησιμοποιείτε εξωτερικά, προτιμήστε να χρησιμοποιείτε ρεύμα με ασφάλεια στον πίνακα (ρελέ) έως 30mA.
- Για την Ελβετία ισχύει η υποχρέωση της χρήσης ενός διακόπτη ασφαλείας.

### 3. Συναρμολόγηση

**Τοποθέτηση του καλύμματος:**

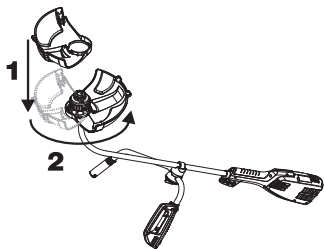

1. Λύστε τους κόμπους στις πετονιές ① κοπής.
2. 1 Τοποθετήστε το κάλυμμα ② κάθετα επάνω στην κεφαλή κοπής ③ και 2 γυρίστε το κατά 180° (κλείσιμο με μπαγιονέτα) ώσπου να πιαστούν τα δύο τμήματα με ένα «κλικ». Στη σύνδεση αυτή δεν πρέπει να μαγκωθούν οι πετονιές.

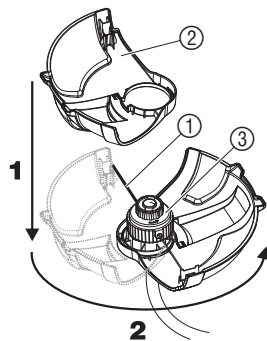

**ProCut 1000  
Συναρμολόγηση της διπλής  
χειρολαβής:**

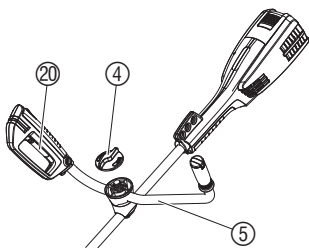

1. Ξεβιδώστε αριστερόστροφα το πορτοκαλί βιδωτό καπάκι ④.
2. Αφαιρέστε την υποδοχή της χειρολαβής ⑥.
3. Τοποθετήστε τη διάταξη διπλής χειρολαβής ⑤. Η χειρολαβή με το διακόπτη εκκίνησης ②0 πρέπει κατά την εργασία να βρίσκεται στη δεξιά πλευρά.
4. Τοποθετήστε την υποδοχή της χειρολαβής ⑥.
5. Στερεώστε τη διπλή χειρολαβή ⑤ βιδώνοντας το πορτοκαλί βιδωτό καπάκι ④ δεξιόστροφα.

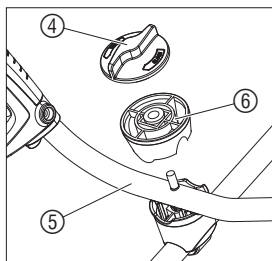

### 4. Χειρισμός

**Κίνδυνος  
τραυματισμού!**



**Σύνδεση του κουρευτικού  
πετονιάς με το δίκτυο:**

**Κίνδυνος τραυματισμού, εάν το κουρευτικό πετονιάς δεν σταματήσει τη λειτουργία του τη ίδια στιγμή που αφήνετε τον ωθούμενο διακόπτη πίεσης!**

**→ Μη γεφυρώνετε τις διατάξεις ασφαλείας και του διακόπτη (π. χ. δένοντας τη φραγή ενεργοποίησης στη χειρολαβή)!**

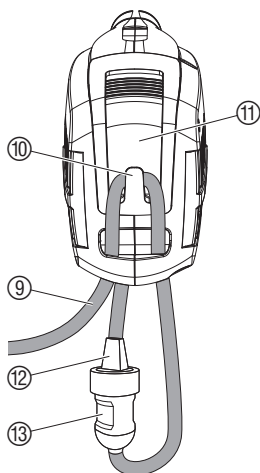

1. Αφαιρέστε τον πορτοκαλί ⑧ προστατευτικό κάλυμμα της λεπίδας.
2. Τοποθετήστε το καλώδιο επέκτασης ⑨ μέσα στο προστατευτικό καλωδίου ⑩ που βρίσκεται στο πάνω τμήμα της συσκευής ⑪.
3. Βάλτε το βύσμα ⑫ του κουρευτικού πετονιάς στο βύσμα σύνδεσης ⑬ του καλωδίου επέκτασης.
4. Συνδέστε το καλώδιο επέκτασης με μία πρίζα σύνδεσης με το δίκτυο 230 V.

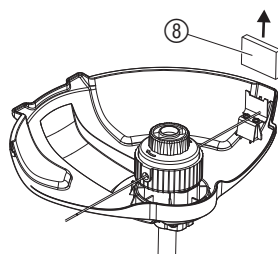

## Προετοιμασία του εργαλείου για την εργασία:

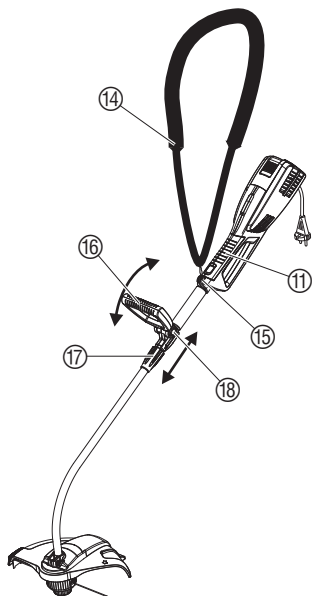

Προσπαθείτε να αποφύγετε την υπερβολική επαφή της πετονιάς με σκληρά αντικείμενα (τείχος, πέτρες, φράκτες ...) για να μην κοπεί ή κολλήσει η πετονιά.

1. Κρεμάστε το λουρί (14) στη διάτρηση (15) (ProCut 1000, 3 διατρήσεις).
2. Βάλτε το λουρί (14) στον ώμο σας και ρυθμίστε έτσι ώστε να έχει καλή εφαρμογή στο σώμα σας.
3. Κρατάτε το κουρευτικό πετονιάς από το πάνω τμήμα της συσκευής (11) και από την πρόσθετη χειρολαβή (16) / διάταξη διπλής χειρολαβής (5) έτσι ώστε η κεφαλή κοπής (3) να έχει μία ελαφριά κλίση προς τα μπροστά.



### Μόνο ProCut 800:

1. Χαλαρώστε το παξιμάδι (17) σύσφιξης, σπρώξτε την πρόσθετη χειρολαβή (16) στην επιθυμητή θέση και σφίξτε το παξιμάδι (17) σύσφιξης με το χέρι.
2. Πιέστε τα κουμπιά (18) πίεσης από τις δύο πλευρές, ρυθμίστε την επιθυμητή κλίση της πρόσθετης χειρολαβής (16) και αφήστε πάλι τα πιεσμένα κουμπιά.

## Εκκίνηση του κουρευτικού πετονιάς:

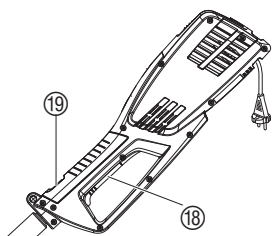

## Θέση σε λειτουργία του κουρευτικού πετονιάς:

1. Πιέστε τη φραγή ενεργοποίησης (19) και κρατήστε τη πατημένη και ύστερα πιέστε το διακόπτη εκκίνησης (20) στη χειρολαβή.
2. Αφήστε την πιεσμένη φραγή ενεργοποίησης (19).

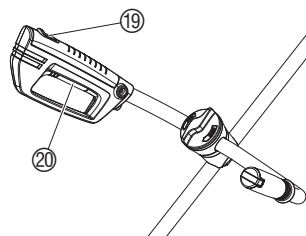

## Απενεργοποίηση του κουρευτικού πετονιάς:

→ Αφήστε τον πιεσμένο διακόπτη εκκίνησης (20) στη χειρολαβή.

## Τροφοδότηση πετονιάς (αυτόματη τροφοδότηση TIPP):

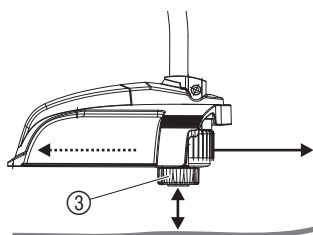

## Η αυτόματη τροφοδότηση TIPP ενεργοποιείται ενώ ο κινητήρας είναι σε λειτουργία.

1. Εκκινήστε το κουρευτικό πετονιάς.
2. Κρατήστε την κεφαλή κοπής (3) σε μία παράλληλη με το έδαφος στάση και χτυπήστε τη συσκευή ελαφρά με την κεφαλή κοπής (3) πάνω στο έδαφος (να αποφύγετε όμως μία συνεχή πίεση για πολλή ώρα).

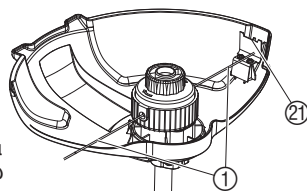

Οι πετονιές (1) εκτείνονται αυτόματα με ένα «κλικ» που ακούγεται, και ο περιοριστής πετονιάς (2) φροντίζει για το σωστό μήκος.

## Διακοπή της εργασίας:



Το εργαλείο μπορεί να τοποθετείται για παράδειγμα στο έδαφος πάνω στα δύο κομβάκια 22. Έτσι αποφεύγεται μία μη αναγκαία επιβάρυνση της κεφαλής κοπής.

## 5. Θέση εκτός λειτουργίας

### Αποθήκευση:

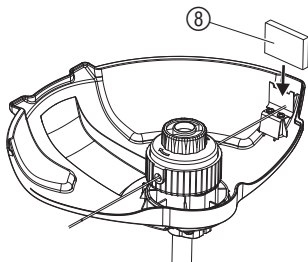

Ο τόπος αποθήκευσης δεν επιτρέπεται να είναι προσβάσιμος για παιδιά.

1. Ανοίξετε το πορτοκαλί 8 προστατευτικό κάλυμμα της λεπίδας σπρώχνοντάς το.
2. Αποθηκεύστε το κουρευτικό πετονιάς πάντα σε ένα στεγνό, ανθεκτικό στον παγετό μέρος.

### Συμβουλή για το ProCut 1000:

Για την εξοικονόμηση χώρου κατά την αποθήκευση μπορείτε να γυρίσετε τη διάταξη των χειρολαβών 5 κατά 90°.

- Ξεβιδώστε το πορτοκαλί βιδωτό καπάκι 4, αφαιρέστε την υποδοχή της χειρολαβής 6, στρίψτε τον βραχίονα 5 κατά 90° και επανατοποθετήστε την υποδοχή της χειρολαβής 6 και επαναβιδώστε το πορτοκαλί βιδωτό καπάκι 4.

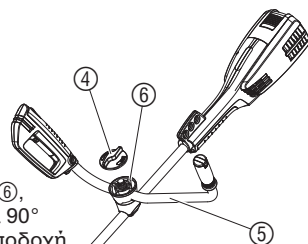

### Ανακύκλωση:

(σύμφωνα με τον κανονισμό 20002/96/EC)



Μην πετάξετε τη συσκευή στα σκουπίδια, αλλά φροντίστε να ανακυκλωθεί από ειδικό κέντρο ανακύκλωσης.

- Διαθέστε τη συσκευή μέσω του κέντρου συλλογής απορριμμάτων της Κοινότητας ή του Δήμου σας.

## 6. Συντήρηση

Κίνδυνος τραυματισμού!



Κίνδυνος τραυματισμού από τη πετονιά κοπής!  
→ Κίνδυνος τραυματισμού από τη πετονιά κοπής!

Κίνδυνος τραυματισμού!



Κίνδυνος τραυματισμού από τη πετονιά κοπής!  
→ Μην καθαρίζετε το κουρευτικό πετονιάς κάτω από τρεχούμενο νερό ή εκτόξευση νερού (και ποτέ υπό υψηλή πίεση).

Καθαρισμός του καλύμματος:

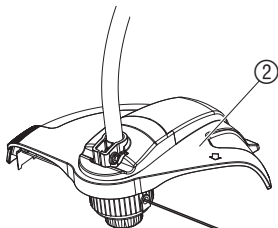

Το στόμιο ψυχρού αέρα πρέπει να είναι πάντα ελεύθερο από ακαθαρσίες.

- Μετά από κάθε χρήση απομακρύνετε τα υπολείμματα από χόρτα και ακαθαρσίες από το κάλυμμα 2.

## Αντικατάσταση του καρουλιού πετονιάς:



### Κίνδυνος τραυματισμού!

→ Μη χρησιμοποιείτε ποτέ μεταλλικά εξαρτήματα κοπής ή ανταλλακτικά και εξαρτήματα, τα οποία δεν ενδείκνυνται από την GARDENA.

Επιτρέπεται να χρησιμοποιείται μόνο το πρωτότυπο πηνίο πετονιάς της GARDENA. Το πηνίο διατίθεται στο δικό σας εμπορικό κατάστημα της GARDENA ή απευθείας στο Τμήμα Εξυπηρέτησης Πελατών της.

- Καρούλι πετονιάς για το κουρευτικό πετονιάς ProCut 800 / 1000: **Κωδ. 5308**

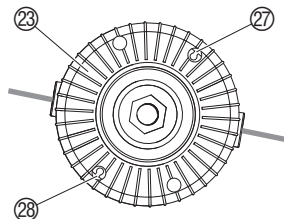
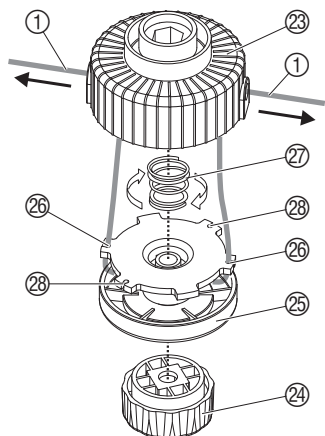
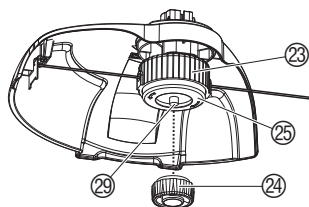

1. Τραβήξτε το βύσμα σύνδεσης με το δίκτυο.
2. Κρατήστε γερά την υποδοχή 23 από το καρούλι πετονιάς και ξεβιδώστε το καπάκι του καρουλιού 24.
3. Αφαιρέστε το καρούλι 25 πετονιάς από την υποδοχή 23 του και βγάλτε το ελατήριο 27 περιστρέφοντάς το.
4. Απομακρύνετε ενδεχόμενες ακαθαρσίες.
5. Περάστε τις πετονιές 1 του καινούργιου καρουλιού 25 από τις σχισμές 26 του καρουλιού και τραβήξτε τις περίπου 10 εκ. προς τα έξω.
6. Τοποθετήστε το ελατήριο 27 στο καινούργιο καρούλι 25 περιστρέφοντάς το και περάστε τις πετονιές 1 από την υποδοχή του καρουλιού πετονιάς 23.
7. Τοποθετήστε το καρούλι 25 στην υποδοχή 23 του και γυρίστε το έτσι ώστε να φανούν οι σημάνσεις 28 του καρουλιού στις διατρήσεις της υποδοχής 23 του καρουλιού. *Κατά αυτή τη διαδικασία δεν πρέπει να μαγκωθούν οι πετονιές.*
8. Τοποθετήστε την υποδοχή του καρουλιού μαζί με το καρούλι ώσπου το άκρο του αξόνα 29 να προεξέχει περίπου 5 mm.
9. Βιδώστε το κάλυμμα του καρουλιού 24 πάνω στην άκρη του αξόνα 29.

→ Σε περίπτωση που δεν είναι δυνατόν να γυρίσετε το καρούλι έτσι ώστε οι σημάνσεις 28 να βρεθούν κάτω από τις διατρήσεις, γυρίστε το καρούλι 25 πέραδωθε, ώστε το καρούλι 25 να εφαρμοσει καλά στην υποδοχή 23 του.

## 7. Επίλυση προβλημάτων

### Κίνδυνος τραυματισμού!



### Κίνδυνος τραυματισμού από την πετονιά κοπής!

→ Βγάζετε το βύσμα σύνδεσης με το δίκτυο πριν προβείτε σε οποιαδήποτε διορθωση.

### Ξεκόλλημα μίας ανασυρόμενης / κολλημένης πετονιάς:

Εάν η πετονιά κοπής έχει ανασυρθεί μέσα στο καρούλι ή εάν η αυτόματη τροφοδότηση TIPP δεν έχει λειτουργήσει ακόμα ούτε μετά από το τράβηγμα της πετονιάς προς τα έξω, ενδέχεται η πετονιά 1 να είναι κολλημένη μέσα στο καρούλι 25.

1. Τραβήξτε το βύσμα σύνδεσης με το δίκτυο.

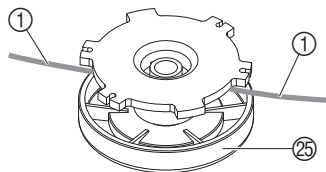

2. Αφαιρέστε το καρούλι ② όπως περιγράφεται στο άρθρο 6. Συντήρηση «Αντικατάσταση του καρουλιού».
3. Ξετυλίξτε την πετονιά ①, καθαρίστε το καρούλι ② και την πετονιά ① και τυλίξτε την πετονιά ① ξανά γύρω από το καρούλι ②.
4. Επαναποθετήστε το καρούλι όπως περιγράφεται στο άρθρο 6. Συντήρηση «Αντικατάσταση του καρουλιού».

#### Υπόδειξη:

Για την χειροκίνητη τροφοδότηση της πετονιάς το καπάκι του καρουλιού ② μπορεί να πιέζεται επίσης με το χέρι.

Ελάττωμα	Πιθανή αιτία	Λύση
Το κουρευτικό πετονιάς δεν κόβει πια	Η πετονιά έχει εξαντληθεί.	→ Αντικατάσταση του καρουλιού (βλέπε 6. Συντήρηση «Αντικατάσταση του καρουλιού»).
	Το προστατευτικό κάλυμμα της λεπίδας δεν αφαιρέθηκε.	→ Αφαιρέστε προστατευτικό κάλυμμα της λεπίδας.
	Η αυτόματη τροφοδότηση TIPP δεν λειτουργεί, επειδή η πετονιά έχει ανασυρθεί ή έχει κολλήσει.	→ Λύση της πετονιάς που έχει ανασυρθεί ή κολλήσει (βλέπε πιο πάνω).



Σε περίπτωση άλλων βλαβών παρακαλούμε επικοινωνήστε με το σέρβις της GARDENA. Οι επισκευές πρέπει να γίνονται μόνο από εξουσιοδοτημένα σέρβις της GARDENA.

## 8. Τεχνικά χαρακτηριστικά

Κουρευτικό πετονιάς	ProCut 800 (Art. 8851)	ProCut 1000 (Art. 8852)
Ισχύς κινητήρα	800 W	1000 W
Τάση δικτύου / συχνότητα δικτύου	230 V / 50 Hz	230 V / 50 Hz
Πάχος πετονιάς	2 mm	2 mm
Διάμετρος κοπής	350 mm	350 mm
Απόθεμα πετονιάς	2 x 3 m	2 x 3 m
Τροφοδότηση πετονιάς	Αυτόματη τροφοδότηση TIPP	Αυτόματη τροφοδότηση TIPP
Βάρος	5,0 kg	5,7 kg
Στροφές του πηνίου	9500 στροφές/λεπτό	8500 στροφές/λεπτό
Στάθμη ηχητικής πίεσης κατά την εργασία $L_{pA}^{1)}$	83 dB (A)	80 dB (A)
Χαρακτηριστική τιμή $K_{pA}$	2,5 dB (A)	2,5 dB (A)
Στάθμη ηχητικής πίεσης $L_{WA}^{2)}$	μετρηθείσα 92 dB (A) / εγγυημένη 96 dB (A)	μετρηθείσα 92 dB (A) / εγγυημένη 96 dB (A)
Κραδασμο χέρι και το βραχίονα $a_{vhw}^{1)}$	5,58 m/s <sup>2</sup>	1,69 m/s <sup>2</sup>
Χαρακτηριστική τιμή $K_{vhw}$	1,5 m/s <sup>2</sup>	1,5 m/s <sup>2</sup>

Μέθοδος μέτρησης σύμφωνα με 1) EN 786 2) 2000/14/EC



## 9. Σέρβις / Εγγύηση

---

### Εγγύηση:

Η GARDENA εγγυάται αυτό το προϊόν για 2 χρόνια (από την ημερομηνία αγοράς). Η εγγύηση καλύπτει όλες τις σημαντικές βλάβες του μηχανήματος οι οποίες θα προκληθούν αποκλειστικά από σφάλματα στο υλικό ή την κατασκευή του προϊόντος. Εάν το προϊόν καλύπτεται από εγγύηση είναι δική μας επιλογή εάν θα αντικαταστήσουμε ή θα επισκευάσουμε το προϊόν δωρεάν εφόσον ακολουθήθηκαν οι παρακάτω όροι:

- Το προϊόν έχει χρησιμοποιηθεί σωστά, σύμφωνα με τις δεδομένες πληροφορίες στο έντυπο των οδηγιών χρήσης.
- Ούτε ο αγοραστής ούτε κανένας τρίτος δεν έχει προσπαθήσει να επισκευάσει το προϊόν.
- Το πηνίο και το κάλυμμα πηνίου ως αναλώσιμα αποκλείονται από την εγγύηση.

Η εγγύηση του εργοστασίου δεν εμποδίζει ή δεν καλύπτει τους τυχόν όρους εγγύησης από το κατάστημα πώλησης, εάν άλλα συμφωνήσατε μαζί του.

Για οποιοδήποτε πρόβλημα έχετε με το κουρευτικό παρακαλούμε επικοινωνήστε με το εξουσιοδοτημένο σέρβις της GARDENA ή επιστρέψτε το προϊόν με δική σας επιβάρυνση στο service της GARDENA μαζί με την κάρτα εγγύησης πλήρως συμπληρωμένη και υπογεγραμμένη, στην διεύθυνση που αναγράφεται στην τελευταία σελίδα.

**PL Odpowiedzialność za produkt**

Zwracamy Państwa uwagę, że nie ponosimy odpowiedzialności za uszkodzenia naszych maszyn, bądź szkody spowodowane ich wadliwym funkcjonowaniem, powstałe na skutek nieprawidłowo przeprowadzonych napraw lub użycia nieoryginalnych części zamiennych. Naprawy winny być przeprowadzane tylko przez punkty serwisowe Husqvarna lub autoryzowane serwisy. Dotyczy to również części uzupełniających i oprzyrządowania.

**H Termékfelelősség**

Nyomatékosan utalunk arra, hogy a termékfelelősségi törvény értelmében nem felelünk a készülékeink által okozott károkért, amennyiben ezek szakszerűtlen javítás következményei, vagy ha a cseréket nem eredeti GARDENA – vagy általunk kibocsátott alkatrészekkel végzik el és a javítást nem a GARDENA megbízott szervei végezték. Ez értelemszerűen érvényes a kiegészítő részekre és a tartozékokra is.

**CZ Ručení za výrobek**

Upozorňujeme výslovně na skutečnost, že podle zákona o ručení za výrobky nejsme povinni ručit za škody vyvolané našimi výrobky, pokud tyto škody byly způsobeny neodbornou opravou nebo v případě výměny dílů nebyly použity naše originální díly GARDENA, popř. díly, které jsme schválili, a oprava nebyla provedena v servisu GARDENA nebo autorizovaným specialistou. Analogické ustanovení platí rovněž pro doplňky a příslušenství.

**SK Zodpovednosť za vady výrobku**

Výslovné zdôrazňujeme, že podľa zákona o ručení za výrobok nie sme zodpovední za škody spôsobené našim zariadením, ak sú spôsobené nesprávnou opravou, alebo ak sa nepoužili originálne diely GARDENA alebo nami schválené diely a ak nebola oprava vykonaná značkovou opravovňou GARDENA alebo autorizovaným odborníkom. To isté platí aj pre doplnkové diely a príslušenstvo.

**GR Υπαιότητα προϊόντος**

Κάνουμε σαφές ότι, σύμφωνα με τους νόμους παραγωγής των προϊόντων, δεν είμαστε υπεύθυνοι για καμία ζημιά που προκλήθηκε από το προϊόν μας εάν δε χρησιμοποιήθηκαν για όλες τις συνδέσεις απολειστικά και μόνο τα γνήσια εξαρτήματα ή ανταλλακτικά της GARDENA ή αν το σέρβις δεν πραγματοποιήθηκε στο σέρβις της GARDENA. Τα ίδια ισχύουν για τα συμπληρωματικά μέρη και τα αξεσουάρ.

**SLO Jamstvo za proizvode**

Izrecno opozarjamo, da po Zakonu o jamstvu za proizvode, ne odgovarjamo za škode, ki so jih povzročile naše naprave, v kolikor je bila povzročena zaradi nestrokovnega popravila, ali pa pri zamenjavi delov niso bili uporabljeni originalni nadomestni deli GARDENA oziroma deli, ki jih dovolimo uporabiti in če popravilo ni bilo opravljeno v servisu GARDENA oz. pri pooblaščenem strokovnjaku. Ustrezno velja tudi za dele, ki nadgrajujejo napravo in pribor.

**RO Responsabilitatea legala a produsului**

Menționăm în mod expres că, în concordanță cu responsabilitatea legală a produsului, nu suntem răspunzători de nici un accident provocat de produsele noastre dacă se datorează reparării necorespunzătoare sau dacă piesele de schimb nu sunt originale GARDENA sau aprobate de GARDENA, sau dacă reparațiile nu au fost efectuate de un Centru de Service GARDENA sau un specialist autorizat. Aceleași prevederi se aplică și pieselor de schimb și accesoriilor.

**BG Отговорност за качество**

Изрично подчертаваме, че съгласно закона за отговорност за качество, ние не носим отговорност за вредите причинени от нашите уреди, ако същите са причинени от неправилен ремонт или при подмяната на части не са използвани оригинални части на GARDENA или части одобрени от нас и ремонта не е извършен от сервиз на GARDENA или оторизиран специалист. Същото важи за допълнителните части и принадлежности.

**EST Tootevastutus**

Juhime teie tähelepanu sellele, et tootevastutusseaduse kohaselt ei vastuta meie seadmete poolt põhjustatud kahjude eest, kui need on tekkinud asjatundmatu paranduse tagajärjel või kui detaili vahetamisel ei kasutatud GARDENA originaalvaruosi ega meie poolt kasutada lubatud varuosi ja kui parandustööd ei ole teinud GARDENA klienditeenindusspetsialistid ega meie volitatud spetsialistid. Sama kehtib lisadetailide ja tarvikute kohta.

**LT Atsakomybė už produkciją**

Prašome atkreipti dėmesį, kad remdamiesi „Mašinų saugos“ įstatymu, neatsakome už nuostolius, sukeltus mūsų prietaisų, jei jie atsirado dėl netinkamo remonto, arba, jei keičiant dalis, buvo naudojamos neoriginalios GARDENA dalys arba dalys, kurių mes neleidome naudoti, o remontą atliko ne GARDENA serviso centras ar įgaliotas specialistas. Tas pats galioja papildomoms dalims ir priedams.

**LV Produkta atbildība**

Mēs skaidri norādām uz to, ka saskaņā ar Produktu atbildības likumu, mēs neatbildam par mūsu iekārtu radītiem zaudējumiem, ciktāl tos ir izraisījis neatbilstošs remonts vai daļu nomaiņa ar neoriģinālām GARDENA daļām vai ne ar mūsu norādītajām detaļām un remontu nav veicis GARDENA serviss vai pilnvarots speciālists. Tas pats attiecas uz papildinošajām daļām un piederumiem.

<p><b>D EG-Konformit�tserkl�ring</b></p> <p>Der Unterzeichnete Husqvarna AB, 561 82 Huskvarna, Sweden best�tigt, dass die nachfolgend bezeichneten Ger�te in der von uns in Verkehr gebrachten Ausf�hrung die Anforderungen der harmonisierten EU-Richtlinien, EU-Sicherheitsstandards und produktspezifischen Standards erf�llen. Bei einer nicht mit uns abgestimmten �nderung der Ger�te verliert diese Erkl�rung ihre G�ltigkeit.</p>	<p><b>H EU azonosos�gi nyilatkozat</b></p> <p>Alulirott, Husqvarna AB, 561 82 Huskvarna, Sweden, igazolja, hogy az al�bb felsorolt, �ttalunk forgalomba hozott term�kek megfelelnek az EU elv�r�soknak, EU biztonsos�gi norm�knak �s a term�kspecifikus szabv�nyoknak egyar�nt. A k�szl�k vel�nk nem egyeztetett v�ltoztat�sa eset�n ez a nyilatkozat �rvenyt veszti.</p>
<p><b>GB EU Declaration of Conformity</b></p> <p>The undersigned Husqvarna AB, 561 82 Huskvarna, Sweden, hereby certifies that, when leaving our factory, the units indicated below are in accordance with the harmonised EU guidelines, EU standards of safety and product specific standards. This certificate becomes void if the units are modified without our approval.</p>	<p><b>CZ ES Prohl�sen� o shod�</b></p> <p>Ni�e podpevnasa spole�nost Husqvarna AB, 561 82 Huskvarna, Sweden, potvrzuje, �e ni�e ozna�en� p�stroj v provedeni, kter� jsm� uvedli na trh, splu�je po�adavky uvedene v harmonizovan�ch sm�rnicech EU, v bezpe�nostn�ch standardech EU a ve standardech pro dan� produkt. V p�r�pad� zm�ny p�stroje, kter� n�mi nebyla odsouhlasena, ztr�ci toto prohl�sen� platnost.</p>
<p><b>F Certificat de conformit� aux directives europ�ennes</b></p> <p>Le constructeur, soussign� : Husqvarna AB, 561 82 Huskvarna, Sweden, d�clare qu'� la sortie de ses usines le mat�riel neuf design� ci-dessous �tait conforme aux prescriptions des directives europ�ennes �nonc�es ci-apr�s et conforme aux r�gles de s�curit� et autres r�gles qui lui sont applicables dans le cadre de l'Union europ�enne. Toute modification port�e sur ce produit sans l'accord express de Husqvarna supprime la validit� de ce certificat.</p>	<p><b>SK ES Vyhlasenie o zhode</b></p> <p>Dolu podpisan� spolo�nost Husqvarna AB, 561 82 Huskvarna, Sweden, potvrzuje, �e ďalej ozna�en� p�stroj vo vyhotoveni nami uvedenom do prev�dzky splna po�iadavky harmonizovan�ch smernic EU, bezpe�nostn�ch standardov EU a standardov specifick�ch pre produkt. V p�r�pad� zmeny p�stroja, ktor� nebola nami odsuhlasen�, str�ca toto vyhl�senie platnosť.</p>
<p><b>NL EU-overeenstemmingsverklaring</b></p> <p>Ondergetekende Husqvarna AB, 561 82 Huskvarna, Sweden, bevestigt, dat het volgende genoemde apparaat in de door ons in de handel gebrachte uitvoering voldoet aan de eis van, en in overeenstemming is met de EU-richtlijnen, de EU-veiligheidsstandaard en de voor het product specifieke standaard. Bij een niet met ons afgestemde verandering aan het apparaat verliest deze verklaring haar geldigheid.</p>	<p><b>GR Πιστοποητικ� συμφωνίας ΕΚ</b></p> <p>Η υπογεγραμμένη : Husqvarna AB, 561 82 Huskvarna, Sweden πιστοποιεί �τι τα μηχανήματα που υποδεικνύονται κάτωθι, �ταν φεγχουν �πο το εργοστάσιο, είναι κατασκευασμένα σύμφωνα με τις οδηγίες της Ευρωπαϊκής Κοινότητας, τα Κοινωνικά πρότυπα ασφαλείας και τις προδιαγραφές. Αυτό το πιστοποιητικό δεν ισχύει σε περίπτωση που τα προϊόντα τροποποιηθούν χωρίς την �γκρισή μας.</p>
<p><b>S EU Tillverkarintyg</b></p> <p>Undertecknad firma Husqvarna AB, 561 82 Huskvarna, Sweden, intygar h�rmed att nedan n�mnda produkter �verensst�mmer med EU:s direktiv, EU:s s�kerhetsstandard och produktspecifikation. Detta intyg upph�r att g�lla om produkten �ndras utan v�rt tillst�nd.</p>	<p><b>SLO Izjava o skladnosti s pravili EU</b></p> <p>Podpisano podjetje, Husqvarna AB, 561 82 Huskvarna, Sweden, potrjuje, da v nadaljevanju navedena naprava v razli�ci, ki smo jo poslali na trg, izpolnjuje zahteve smernic EU, varnostnih standardov EU in standardov tovrstnih proizvajalcev. Izjava ne velja za spremembe na napravi, ki niso opravljene v soglasju z nami.</p>
<p><b>DK EU Overensstemmelse certificat</b></p> <p>Undertegnede Husqvarna AB, 561 82 Huskvarna, Sweden bekr�fter hermed, at enheder listet herunder, ved afsendelse fra fabrikken, er i overensstemmelse med harmoniserede EU retningslinier, EU sikkerhedsstandarder og produkt-specifikationsstandarder. Dette certificat tr�der ud af kraft hvis enhederne er �ndret uden vor godkendelse.</p>	<p><b>RO UE - Certificat de conformitate</b></p> <p>Prin prezenta Husqvarna AB, 561 82 Huskvarna, Sweden, certifica faptul ca, in momentul in care produsele mentionate mai jos ies din fabrica sunt in concordanta cu directivele UE, standardele de siguranta UE si standardele specifice ale produsului UE. Acest certificat devine nul in cazul modificarii aparatului f�r� aprobarea noastr�.</p>
<p><b>FIN EY-vaatimustenmukaisuusvakuutus</b></p> <p>Allerkirjoittanut Husqvarna AB, 561 82 Huskvarna, Sweden vakuuttaa, ett� allamainittu laitteet t�ytt�v�t tehtaaltamme l�htess�n yhdenmukaistettujen EY-direktiivien, EY-turvallisuusstandardien ja tuotekohtaisten standardien vaatimukset. Laitteisiin tehty muutokset, joista ei ole sovittu kanssamme, johtavat t�m�n vakuutuksen raukaamiseen.</p>	<p><b>BG ES-Декларация за съответствие</b></p> <p>Подписаната фирма Husqvarna AB, 561 82 Huskvarna, Sweden декларира, че описаните подолу уреди, пуasnати в продажба съгласно нашата спецификация, изпълняват изискванията на хармонизираните ЕС-директиви, ЕС-станданти за безопасност и специфичните производствени стандарти. При промяна на уреда, която не е съгласувана с нас, тази декларация губи своята валидност.</p>
<p><b>I Dichiarazione di conformit� alle norme UE</b></p> <p>La sottoscritta Husqvarna AB, 561 82 Huskvarna, Sweden, certifica che il prodotto qui di seguito indicato, nei modelli da noi commercializzati, � conforme alle direttive armonizzate UE nonch� agli standard di sicurezza e agli standard specifici di prodotto. Qualunque modifica apportata al prodotto senza nostra specifica autorizzazione invalida la presente dichiarazione.</p>	<p><b>EST Eli vastavusdeklaratsioon</b></p> <p>Allkirjutatu Husqvarna AB, 561 82 Huskvarna, Sweden kinnitab, et kirjeldatud seade vastab meie poolt ringlusse viidud kujul Eli harmoneeritud direktiividele, ELi ohutusstandarditele ja tootega seotud standarditele. Meiega koosk�lastamata muudatuse tegemise korral seadmel kaotab see deklaratsioon kehtivuse.</p>
<p><b>E Declaraci�n de conformidad de la UE</b></p> <p>El que suscribe Husqvarna AB, 561 82 Huskvarna, Sweden, declara que la presente mercancia, objeto de la presente declaraci�n, cumple con todas las normas de la UE, en lo que a normas t�cnicas, de homologaci�n y de seguridad se refiere. En caso de realizar cualquier modificaci�n en la presente mercancia sin nuestra previa autorizaci�n, esta declaraci�n pierde su validez.</p>	<p><b>LT ES Atitikties deklaracija</b></p> <p>Pasirašanti Husqvarna AB, 561 82 Huskvarna, Sweden patvirtina, kad žemiau nurodyti prietaisai ir jų modeliai, kuriuos paleidome į apyvartą, patenkinami harmonizuotas ES direktyvas, ES saugumo standartus ir specifinius gaminio standartus. Atlikus bet kokį prietaiso pakeitimą, kuris nėra suderintas su mumis, ši deklaracija praranda galiojimą.</p>
<p><b>P Certificado de conformidade da UE</b></p> <p>Os abaixo mencionados Husqvarna AB, 561 82 Huskvarna, Sweden, por este meio certificam que ao sair da f�brica o aparelho abaixo mencionado est� de acordo com as directivas harmonizadas da UE, padr�es de seguran�a e de produtos espec�ficos. Este certificado ficar� nulo se a unidade for modificada sem a nossa aprova�o.</p>	<p><b>LV ES-atbilstības deklar�cija</b></p> <p>Parakst�jusies Husqvarna AB, 561 82 Huskvarna, Sweden, V�cija apstiprina, ka sekojoši apzīm�tās iek�rtas, kuras m�s izplatām, sav� izpildījumā atbilst harmonizetaj�m ES direktiv�m, ES drošības standartiem un produkta specifiskajiem standartiem. Ar mūsu neapstiprin�t�m izmaiņ�m iek�rt� šī deklar�cija zaud� savu derīgumu.</p>
<p><b>PL Deklaracja zgodności Unii Europejskiej</b></p> <p>Ni�ej podpisany Husqvarna AB, 561 82 Huskvarna, Sweden, potwierdza, �e poni�ej opisane urz�dzenie w wykonaniu wprowadzonym przez nas do obrotu spelnia wymogi zharmonizowanych wytycznych Unii Europejskiej, standardow bezpiecze�stwa Unii Europejskiej i standardow specyficznych dla danego produktu. W przypadku wprowadzenia zmian nie uzgodnionych z nami wyjasnienie to traci swoj� w�zno�.</p>	

Bezeichnung des Gerätes: Turbotrimmer Description of the unit: Turbotrimmer Désignation du matériel : Coupe bordures Omschrijving van het apparaat: Turbotrimmer Produktbeskrivning: Turbotrimmer Beskrivelse af enhederne: Turbotrimmer Laitteenimitys: Turbotrimmeri Descrizione del prodotto: Turbotrimmer Descripción de la mercancía: Turbotrimmer Descrição do aparelho: Turbotrimmer Opis urządzenia: Podkaszarka żyłkowa A készülék megnevezése: Damiolis fűszegélynyírók Označení přístroje: Turbotrimmer Označenie prístroja: Turbotrimmer Ονομασία της συσκευής: Κοιρυστικό πετονιάς Označka naprave: Kosilnica z nitko Descrierea articolului: Turbotrimmer Обозначение на уредите: Турбо-триммер Seadmete nimetus: Turbotrimmer Gaminio pavadinimas: Turbo žoliapjovė Iekārtu apzīmējums: Turbo trimmeris	Schall-Leistungspegel: gemessen / garantiert Noise level: measured / guaranteed Puissance acoustique : mesurée / garantie Geluidsniveau: gemeten / gegarandeerd Ljudnivå: uppmått / garanterad Ljudnivå: Lydtryksniveau: afmålt / garanti Melun tehotoaso: mitattu / taattu Livello rumorosità: testato / garantito Nivel sonoro: medido / garantizado Nivel de ruído: medido / garantido Poziom hałasu: zmierzony / gwarantowany Zajszint: mért / garantált Hladina hluku: naměřeno / zaručeno Výkonová úroveň hluku: meraná / zaručená Στάθμη ηχητικής πίεσης: μετρηθείσα / εγγυημένη Glasnost: izmerjeno / garantirano Nivelul de zgomot: măsurat / garantat Ниво на шума и мощността: измерено / гарантирано Helivõimsuse tase: mõõdetud / tagatud Garso galios lygis: išmatuotas / garantuotas Skaņas jaudas līmenis: izmērītais / garantētais
Typ: Art.-Nr.: Tipusok: Cikkszám: Type: Art. No.: Typ: Č.výr: Type : Référence : Typ: Č.výr: Typ: Art. nr.: Τύπος: Κωδ. Νο.: Typ: Art.nr.: Tip: Št. art.: Type: Varenr.: Tipuri: Nr art.: Tyypit: Art.-n:o.: Tipove: Art.-№: Modello: Art.: Tüübid: Toote nr.: Tipo: Art. Nº: Tipas: Gaminio Nr.: Tipo: Art. Nº: Tipi: Art.-Nr.: Typ: Nr art.:	Art. 8851 92 dB (A) / 96 dB (A) Art. 8852 92 dB (A) / 96 dB (A)
ProCut 800 8851 ProCut 1000 8852	Anbringungsjaar der CE-Kennzeichnung: CE bejegyzés kelté: Year of CE marking: Rok přidělení značky CE: Date d'apposition du marquage CE : Rok pridelenia označenia CE: Installatiejaar van de CE-aanduiding: Έτος πιστοποίησης προϊόντος CE: CE-Märkningsår: Leto namestitve oznake CE: CE-Mærkningsår: Anul de marcare CE: CE-merkin kiinnitysvuosi: Година на поставяне на CE-маркировка: Anno di rilascio della certificazione CE: CE-mărgistuse raigaldamise Colocación del distintivo CE: Metai, kuriais paženklinta CE-ženklu: Ano de marcação pela CE: Rok nadania znaku CE: 2008
EU-Richtlinien: Dyrektywy UE: 98/37/EC : 1998 EU directives: EU szabványok: 2000/14/EC Directives européennes : Směrnice EU: 2004/108/EC EU-richtlijnen: Προδιαγραφές EK: 2006/42/EC : 2006 EU direktiv: Smernice EU: EU Retningslinier: Directive UE: EY-direktiivit: ЕС-директиви: 2006/95/EC Direttive UE: ELi direktiivid: Normativa UE: ES direktivos: 2011/65/EC Directrices da UE: ES-direktivas:	Ulm, den 17.07.2012 Der Bevollmächtigte Ulm, 17.07.2012 Authorised representative Fait à Ulm, le 17.07.2012 Représentant légal Ulm, 17-07-2012 Gemachtigde Ulm, 2012.07.17 Behörig Firmatecknare Ulm, 17.07.2012 Teknisk direktør Ulmissa, 17.07.2012 Valtuutettu edustaja Ulm, 17.07.2012 Rappresentante autorizzato Ulm, 17.07.2012 Representante autorizado Ulm, 17.07.2012r. Representante autorizado Ulm, 17.07.2012 Uprawniony do reprezentacji V Ulmu, dne 17.07.2012 Meghatalmazott Ulm, 17.07.2012 Zplnomocnenec Ulm, 17.07.2012 Splnomocnenec Ulm, 17.07.2012 Νόμιμος εκπρόσωπος της εταιρίας Ulm, 17.07.2012 Vodja tehničnega oddelka Ulm, 17.07.2012 Conducerea tehnică Улм, 17.07.2012 Упълномошен Ulm, 17.07.2012 Volitatus esindaja Ulm, 2012.07.17 Įgaliotasis atstovas Ulma, 17.07.2012 Pilnvarotā persona
Notified Body: Intertek, Cleeve Road Leatherhead, Surrey KT22 7SB, England	
Harmonisierte EN: EN ISO 12100 EN 60335-1	EN 60335-2-91
Hinterlegte Dokumentation: GARDENA Technische Dokumentation E. Renn 89079 Ulm Deposited Documentation: GARDENA Technical Documentation E. Renn 89079 Ulm Documentation déposée : Documentation technique GARDENA E. Renn 89079 Ulm Konformitätsbewertungsverfahren: Nach 2000/14/EG Art. 14 Anhang VI Conformity Assessment Procedure: according to 2000/14/EC V Art. 14 Annex VI Procédure d'évaluation de la conformité : Selon 2000/14/CE art. 14 Annexe VI	
	 Andreas Rangert

