

C 2030 duo plus  
Art. 1874-29

**PL Instrukcja obsługi**  
Sterownik nawadniania

**H Használati útmutató**  
Öntözőkomputer

**CZ Návod k použití**  
Zavlažovací počítač

**SK Návod na použitie**  
Zavlažovací počítač

**GR Οδηγίες χρήσεως**  
Ηλεκτρονικός προγραμμα-  
τιστής ποτίσματος

**RUS Инструкция по  
эксплуатации**  
Компьютер для полива

**SLO Navodila za uporabo**  
Namakalnega računalnika

**HR Uputstva za upotrebu**  
Kompjuter za upravljanje  
navodnjavanja

**UA Інструкція з експлуатації**  
Таймер подачі води

**RO Instrucțiuni de utilizare**  
Programator udare

**TR İşletim kılavuzu**  
Su Bilgisayarı

**BG Инструкция за експлоа-  
тация**  
Компютър за вода

**SRB Uputstvo za rad**  
**BIH** Kompjutera za navodnjavanje

**AL Manual përdorimi**  
Kompjuter vaditjesh

# GARDENA Sterownik nawadniania C 2030 duo plus



Niniejszy tekst jest tłumaczeniem niemieckiej instrukcji oryginalnej.

Proszę uważnie przeczytać niniejszą instrukcję obsługi i przestrzegać podanych w niej wskazówek. W oparciu o niniejszą instrukcję obsługi należy zapoznać się ze sterownikiem nawadniania, poprawnym sposobem jego użytkowania oraz wskazówkami na temat bezpieczeństwa.



Ze względów bezpieczeństwa sterownik nawadniania nie może być używany przez dzieci i młodzież w wieku do lat 16 oraz przez osoby, które nie zapoznały się z niniejszą instrukcją obsługi. Osoby z ograniczonymi zdolnościami fizycznymi i umysłowymi mogą używać produkt wyłącznie pod nadzorem lub kierownictwem osób odpowiedzialnych.

→ Proszę starannie przechowywać niniejszą instrukcję obsługi.

## Spis treści

1. Zakres zastosowania sterownika nawadniania GARDENA	2
2. Wskazówki bezpieczeństwa	2
3. Funkcje	3
4. Uruchamianie	5
5. Programowanie	7
6. Przerwa w eksploatacji	12
7. Konserwacja	12
8. Usuwanie zakłóceń	12
9. Dostępne wyposażenie dodatkowe	13
10. Dane techniczne	14
11. Serwis / gwarancja	14

## 1. Zakres zastosowania sterownika nawadniania GARDENA

### Prawidłowe użytkowanie:

Sterownik nawadniania GARDENA przeznaczony jest do prywatnego użytku w ogrodach przydomowych i w ogródkach działkowych, wyłącznie na zewnątrz do sterowania zraszaczami i systemami nawadniania. Sterownik nawadniania posiada dwa odrębne wyjścia i może być stosowany np. do automatycznego nawadniania podczas urlopu.

### Należy przestrzegać:



**Sterownika nawadniania GARDENA nie wolno stosować w przemyśle ani w połączeniu z chemikaliami, artykułami spożywczymi oraz substancjami łatwopalnymi lub wybuchowymi.**

## 2. Wskazówki bezpieczeństwa

### Bateria:

**Dla zapewnienia prawidłowego działania w sterowniku można stosować tylko baterię alkaliczną 9 V typu IEC 6LR61!**

Aby ochronić sterownik nawadniania przed wyłączeniem spowodowanym słabą baterią, podczas np. dłuższej nieobecności, należy ją wymienić, kiedy wskaźnik zużycia baterii pokazuje 1 pasek.

### Uruchamianie:

#### Uwaga!

Sterownik nawadniania nie może być uruchamiany w pomieszczeniach.

→ Sterownik nawadniania należy stosować tylko i wyłącznie na zewnątrz.

Sterownik nawadniania może być montowany tylko w pozycji pionowej, z nakrętką kranową

skierowaną do góry, aby zapobiec przedostaniu się wody do komory baterii.

Minimalny poziom przepływu wody zapewniający bezpieczne włączenie sterownika nawadniania wynosi 20 – 30 l/h, np. do sterowania systemem Micro-Drip potrzeba jest minimum 10 sztuk 2-litrowych kroplowników.

W przypadku wysokiej temperatury (powyżej 60 °C na wyświetlaczu) może się zdarzyć, że komunikat LCD nie będzie widoczny / zgaśnie, nie ma to żadnego wpływu na przebieg programu nawadniania. Po schłodzeniu komunikat na wyświetlaczu pojawi się ponownie.

Temperatura przepływającej wody może wynosić maksymalnie 40 °C.

→ Należy używać tylko czystej, słodkiej wody.

Minimalne ciśnienie robocze wynosi 0,5 bar, maksymalne 12 bar.

Należy unikać przeciążeń.

→ Nigdy nie ciągnąć za podłączony wąż.

#### **Programowanie :**

→ Programowanie sterownika nawadniania może się odbywać tylko przy zamkniętym dopływie wody.

W ten sposób zapobiega się niezamierzonemu wyciekaniu wody. Do programowania można zdjąć element sterujący z obudowy.

Jeżeli element sterujący zostanie zdjęty z obudowy przy otwartym zaworze, zawór ten pozostanie tak długo otwarty, aż element sterujący zostanie ponownie włożony do obudowy.

## 3. Funkcje

Za pomocą sterownika nawadniania, poprzez obydwa wyjścia może odbywać się w pełni zautomatyzowane nawadnianie ogrodu o dowolnie wybranej porze do 3 razy dziennie (co 8 godzin). Nawadnianie to może odbywać się za pomocą pojedynczych zraszaczy, systemu zraszaczy lub nawadniania kropelkowego.

Sterownik nawadniania przejmuje automatyczne nawadnianie według indywidualnie wybranego programu i w związku z tym może być wykorzystany podczas urlopu. Nawadnianie powinno odbywać się wczesnym rankiem albo późnym wieczorem, kiedy parowanie, a zatem zużycie wody, jest najmniejsze.

#### **Funkcje przycisków:**

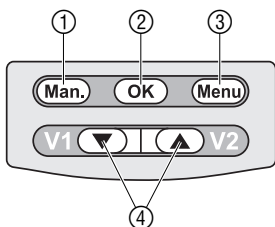

Program nawadniania ustawia się w prosty sposób za pomocą przycisków.

#### **Przycisk**

- ① **Man.**
- ② **OK**
- ③ **Menu**
- ④ **Przyciski ▼-▲**  
(V1/V2)

#### **Funkcja**

- Manualne przełączanie przepustowości wody.
- Akceptacja wartości ustalonych przyciskami ▼-▲.
- Przejęcie do następnego poziomu programu.
- Zmiana ustalonych wartości na każdym poziomie / wybór wyjścia (V1/V2) na poziomie 1.

#### **Poziomy wskaźników:**

Sześć poziomów wskaźnika można wybierać po kolei poprzez naciśnięcie przycisku **Menu**.

- Poziom 1: **Wskaźnik normalny**
- Poziom 2: **Aktualny czas oraz dzień tygodnia**
- Poziom 3: **Czas rozpoczęcia nawadniania**
- Poziom 4: **Czas trwania nawadniania**
- Poziom 5: **Cykle nawadniania**
- Poziom 6: **Włączanie / wyłączenie programu / Dezaktywowanie czujnika**



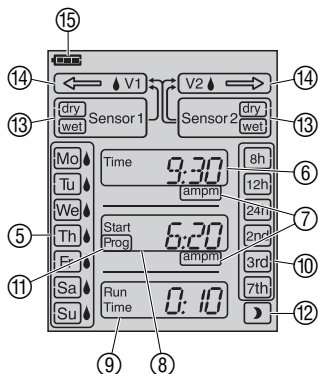

### Wskaźniki wyświetlacza:



Poziom wskaźnika można zmieniać w każdej chwili poprzez naciśnięcie przycisku **Menu**. Wszystkie dane programu, które zostały do tego momentu zmienione i potwierdzone za pomocą przycisku **OK**, zostaną zapisane. Jeżeli podczas zaprogramowanego nawadniania dane zostaną zmienione i potwierdzone przyciskiem **OK**, zawór zostanie zamknięty.

Wskaźnik	Opis
⑤ <b>Dni tygodnia</b> Mo, Tu, ...	Wskaźnik aktualnego dnia tygodnia <input type="checkbox"/> lub też zaprogramowanych dni nawadniania <input checked="" type="checkbox"/> .
⑥ <b>Time</b>	Aktualny czas (miga w trybie wprowadzania danych).
⑦ <b>am / pm</b>	Wskaźnik zegara 12-godzinnego (stosowanego np. w USA i Kanadzie).
⑧ <b>Start</b>	Czas rozpoczęcia nawadniania (miga w trybie wprowadzania danych)
⑨ <b>Run Time</b>	Czas trwania nawadniania (miga w trybie wprowadzania).
⑩ <b>8h, 12h, 24h, 2nd, 3rd, 7th</b>	Cykl nawadniania (aktywowany z <input type="checkbox"/> ) (co 8, 12, 24 godziny, co 2, 3, 7 dzień).
⑪ <b>Prog ON / OFF</b>	Program nawadniania aktywny ( <b>ON</b> ), nieaktywny ( <b>OFF</b> ).
⑫ <b>Bezpośredni sterownik czujnika</b>	Nawadnianie sterowane jest automatycznie pomiędzy godziną 20 a 6 poprzez czujnik wilgotności gleby.
⑬ <b>Czujnik 1/2 dry / wet</b>	Czujnik przekazujący informację „sucho” <b>dry</b> : Nawadnianie jest wykonywane. Czujnik przekazujący informację „wilgotno” <b>wet</b> : Nawadnianie nie jest wykonywane).
⑭ <b>Zawór ← V1 / Zawór V2 →</b>	Strzałka wskazuje wybrany zawór: - wyświetlony symbol <input checked="" type="checkbox"/> : zawór jest podłączony. - migający symbol <input type="checkbox"/> : zawór jest otwarty.
⑮ <b>Bateria </b>	Pokazuje 5 poziomów zużycia baterii: 3 paski: bateria jest w pełni naładowana 2 paski: bateria jest w połowie naładowana 1 pasek: bateria jest słaba Tylko ramka: bateria jest prawie rozładowana Ramka miga: bateria jest rozładowana

Gdy miga obramowanie symbolu baterii, zawór nie zostanie już otwarty. **Zawór otwarty wcześniej przez program nawadniający także zostanie zamknięty jeśli bateria jest rozładowana.** Po wymianie baterii wskaźnik stanu baterii powraca do normalnego stanu.

2 paski	1 pasek	Tylko ramka	Ramka miga
			
<b>bateria jest w połowie naładowana</b>	<b>Bateria jest słaba</b>	<b>bateria jest prawie rozładowana</b>	<b>bateria jest rozładowana</b>
Zawór otwiera się.	Zawór otwiera się.	Zawór jeszcze się otwiera.	Zawór się nie otwiera.
Praca sterownika nawadniania jest zagwarantowana jeszcze przez minimum 4 tygodnie.	Sterownik nawadniania będzie pracował jeszcze przez max. 4 tygodnie.	Sterownik nawadniania w najbliższym czasie nie będzie działał.	Sterownik nawadniania nie działa.
	Zalecana jest wymiana baterii.	Baterię należy wymienić w najbliższym czasie.	Wymagana wymiana baterii.
→ Wymienić baterię (patrz 4. Uruchamianie „Wymiana baterii“).			

## 4. Uruchomienie

### Wkładanie baterii:

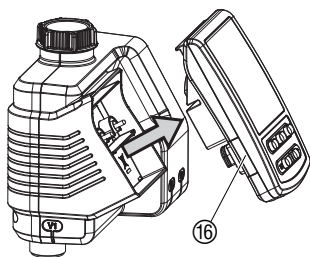

Sterownik nawadniania może być uruchamiany tylko przy zastosowaniu baterii alkalicznej 9 V typu IEC 6LR61.

1. Zdjąć element sterujący (16) z obudowy sterownika nawadniania.
2. Włożyć baterie do komory baterii (17).

**Zwrócić przy tym uwagę na właściwe położenie biegunów +/- (P).**

*Na wyświetlaczu widoczne są przez 2 sekundy wszystkie symbole wyświetlacza, następnie zaś wyświetlany jest poziom czasu / dnia tygodnia.*

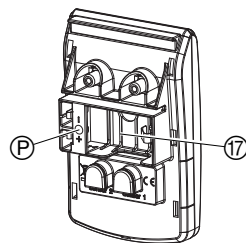

3. Umieścić ponownie element sterujący (16) w obudowie.

### Przełączanie pomiędzy wskaźnikiem 24- i 12-godzinnym (am/pm):

Fabrycznie ustawiany jest wskaźnik 24-godzinny.

→ Podczas wkładania baterii przytrzymać naciśnięty przycisk **Man**.

### Podłączenie sterownika nawadniania:

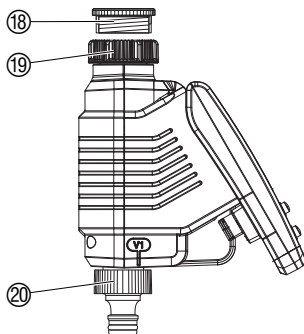

Sterownik nawadniania wyposażony jest w nakrętkę (19) do kranu z gwintem 33,3 mm (G 1"). Załączony adapter (18) służy do podłączenia sterownika nawadniania do kranu z gwintem 26,5 mm (G 3/4").

1. **Dotyczy kranu z gwintem 26,5 mm (G 3/4"):** Adapter (18) przykręcić ręcznie do kranu (nie używać narzędzi).
2. Nakrętkę tulejową (19) sterownika nawadniania przykręcić ręcznie do gwintu adaptera (nie używać narzędzi).
3. Przyłącza kranowe (20) wkręcić na obydwa wyjścia sterownika nawadniania.

## Podłączenie czujnika wilgotności lub czujnika deszczowego (opcjonalnie):

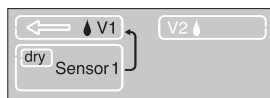
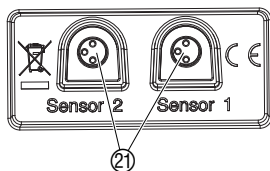
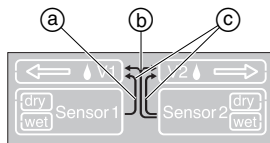

2.



3.

W przypadku wystarczającej wilgotności gleby lub podczas deszczu zaprogramowane, automatyczne nawadnianie zostaje zablokowane. Ręczne nawadnianie jest od tej funkcji niezależne i jest zawsze możliwe do wykonania.

### Przyporządkowania czujników:

- a) Jeden czujnik w gnieździe 1: czujnik obowiązuje tylko dla zaworu 1
- b) Jeden czujnik w gnieździe 2: czujnik obowiązuje dla obydwu zaworów
- c) Czujnik w gnieździe 1 i 2: czujnik 1 obowiązuje dla zaworu 1 czujnik 2 obowiązuje dla zaworu 2

1. Czujnik wilgotności gleby umieścić w nawadnianym obszarze – lub – Czujnik deszczowy umieścić **poza** obszarem nawadniania.
2. Zdjąć element sterujący 16 z obudowy sterownika nawadniania.
3. W razie potrzeby podłączyć czujnik do przewodu przedłużającego lub adaptera w gnieździe 21 sterownika nawadniania.

### Uaktywnianie czujnika:

Czujnik uaktywniany jest automatycznie po 60 sekundach. Wyświetlane jest przyporządkowanie czujników a), b) lub c) (strzałki) i aktualny stan czujnika **dry** (suchy) / **wet** (wilgotny). Np. tylko czujnik 1 **dry** (suchy), zawór 1 a).

### Dezaktywowanie czujnika [Poziom 6]:

Gdy nawadnianie ma być wykonywane bez udziału czujnika, mimo iż wcześniej czujnik został uaktywniony, należy czujnik dezaktywować.

1. Odłączyć czujnik od sterownika nawadniania.
2. Nacisnąć 5 razy przycisk **Menu [Poziom 6]**.  
Wyświetlane jest przyporządkowanie czujników a), b) lub c) (strzałki) i aktualny stan czujnika **dry/wet**.
3. Nacisnąć przycisk **OK**.  
Czujnik jest nieaktywny.

Do podłączenia czujników starszego typu (ze złączem 2-wtykowym), należy użyć **adaptera kabla GARDENA art. 1189-00.600.45**, który można zamówić w serwisie Husqvarna.

## Montaż zabezpieczenia przed kradzieżą (opcja):

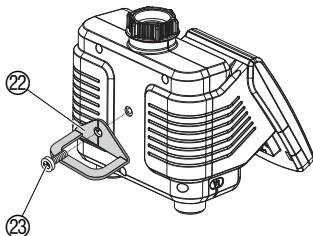

Aby zabezpieczyć sterownik nawadniania przed kradzieżą, można za pośrednictwem serwisu Husqvarna zamówić **zabezpieczenie przeciwko kradzieży GARDENA, art. 1815-00.791.00**.

1. Przykręcić mocno klamrę 22 za pomocą śruby 23 do tylnej części sterownika nawadniania.
2. Klamrę 22 można wykorzystać np. do przymocowania łańcucha.

Po wkręceniu śruby nie można jej już usunąć (wykręcić).

## 5. Programowanie

### Ustawienie aktualnego czasu i dnia tygodnia:

[Poziom 2]

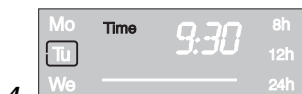
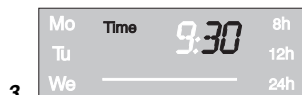

### Tryby nawadniania:

W celu zaprogramowania element sterujący można wyjąć z obudowy, dzięki czemu operację programowania można przeprowadzić w dowolnym miejscu (patrz 4 Uruchamianie „Wymiana baterii”).

Przez naciśnięcie przycisku **Man.** można w każdym momencie przerwać programowanie. Wszystkie dane programu, które zostały do tego momentu zmienione i potwierdzone za pomocą przycisku **OK**, zostaną zapisane.

1. Nacisnąć przycisk **Menu [Poziom 2]** (nie jest to konieczne, jeśli bateria włożona jest po raz pierwszy).  
*Miga wskaźnik godzinowy oraz napis Time.*
2. Ustawić aktualną godzinę za pomocą przycisków **▼-▲** (np. godzinę **9**) i potwierdzić za pomocą przycisku **OK**.  
*Na wyświetlaczu miga napis Time oraz wskaźnik minutowy.*
3. Ustawić minuty za pomocą przycisków **▼-▲** (np. **30** minut) i potwierdzić za pomocą przycisku **OK**.  
*Na wyświetlaczu miga napis Time oraz wskaźnik dni tygodnia.*
4. Wybrać dzień tygodnia za pomocą przycisków **▼-▲** (przykład **Tu**) wtorek) i potwierdzić za pomocą przycisku **OK**.  
*Na wyświetlaczu pojawia się wskaźnik „Wprowadzanie programu nawadniania” trybu nawadniania „Nawadnianie sterowane czasowo” [Poziom 3].*  
*Na wyświetlaczu miga Start Prog i wskaźnik godzinowy.*

### Sterownik nawadniania posiada 3 tryby nawadniania:

#### A) Nawadnianie sterowane czasowo:

W przypadku „Nawadniania sterowanego czasowo” nawadnianie rozpoczyna się stosownie do wprowadzonych programów. W programach nawadniania istnieje dodatkowo możliwość uwzględnienia wilgotności gleby lub opadów. W przypadku wystarczającej wilgotności gleby lub opadów wyzwalane jest zatrzymanie programu lub uniemożliwione zostaje uaktywnienie programu. Ręczne nawadnianie **Man. + OK** jest możliwe niezależnie od powyższych uwarunkowań.

#### B) Bezpośredni sterownik czujnika ):

W przypadku „Bezpośredniego sterownika czujnika” nawadnianie sterowane jest wyłącznie w zależności od wilgotności gleby pomiędzy godziną 20 i 6, gdy czujnik (**dry**) prześle komunikat „sucho”. Można podłączać 1 lub 2 czujniki wilgotności gleby.

#### C) Ręczne nawadnianie:

W przypadku „Ręcznego nawadniania” nawadnianie rozpoczyna się natychmiast po naciśnięciu przycisków **Man. + OK** i jest dostępne niezależnie od stanu czujnika.

## Wprowadzanie programów nawadniania :

### [Poziom 3]



### [Poziom 4]

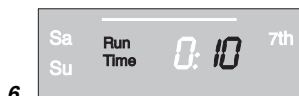

### [Poziom 5]



## A) Nawadnianie sterowane czasowo :

1. Za pomocą przycisków ▼-▲ (V1/V2) wybrać program dla zaworu 1 (↔ V1) lub zaworu 2 (V2 ↔) (nie jest to możliwe, gdy wcześniej wprowadzono aktualną godzinę i dzień tygodnia).
2. Nacisnąc dwukrotnie przycisk **Menu [Poziom 3]** (nie jest konieczne, jeśli bezpośrednio przedtem została ustawiona aktualna godzina i dzień tygodnia).  
*Na wyświetlaczu miga Start Prog i wskaźnik godzinowy.*
3. Ustawić za pomocą przycisków ▼-▲ godzinę rozpoczęcia nawadniania (np. godzina **6**) i potwierdzić przyciskiem **OK**.  
*Na wyświetlaczu miga Start Prog i wskaźnik minutowy.*
4. Ustawić za pomocą przycisków ▼-▲ minuty rozpoczęcia nawadniania (np. **20** minut) i potwierdzić przyciskiem **OK**.  
*Na wyświetlaczu miga Run Time i miga wskaźnik godzinowy trwania nawadniania.*
5. Ustawić za pomocą przycisków ▼-▲ czas trwania nawadniania w godzinach (np. **0** godzin) i potwierdzić przyciskiem **OK**.  
*Na wyświetlaczu miga Run Time i czas trwania nawadniania w minutach.*
6. Ustawić za pomocą przycisków ▼-▲ czas trwania nawadniania w minutach (np. **10** minut) i potwierdzić przyciskiem **OK**.  
*Na wyświetlaczu miga wskaźnik cyklu nawadniania.*

### Można wybrać częstotliwość nawadniania :

- Cykl nawadniania (**7.**) (prawa strona wyświetlacza)  
– lub –
- dni nawadniania (**8.**) (lewa strona wyświetlacza).

7. Ustawić cykl nawadniania za pomocą przycisków ▼-▲ (np. **2nd**) i potwierdzić za pomocą przycisku **OK**.

**(8h / 12h / 24 h)**: nawadnianie co 8 / 12 / 24 godzin  
**(2nd / 3rd / 7th)**: nawadnianie co 2. / 3. / 7. dzień

*Wskazania wyświetlacza przeskakują do programu nawadniania.*

– lub –

8. Dni nawadniania wybierać każdorazowo za pomocą przycisków ▼-▲ (np. **Mo**, **Fr** poniedziałek i piątek) i potwierdzić przyciskiem **OK**. Przynacisnąć przycisk **Menu**.  
*Na wyświetlaczu pojawia się wskazanie „Aktywowanie / dezaktywowanie programu nawadniania” [Poziom 6].*

**Jeżeli kolejny dzień nie jest dniem nawadniania, nawadnianie wykonywane jest tylko do godziny 0.**

(Przykład: dni nawadniania = poniedziałek, wtorek, piątek; czas uruchomienia = 23, czas trwania nawadniania = 2 godz. Nawadnianie odbywa się od godziny 23 w poniedziałek do godziny 1 we wtorek. Nawadnianie odbywa się we wtorek i piątek od godziny 23 do godziny 0.00).



## Aktywowanie / dezaktywowanie programu nawadniania:

### [Poziom 6]

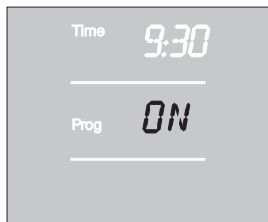

Aby program nawadniania został wykonany, podczas aktywacji musi być ustawiony **Prog ON**. W przypadku ustawienia **Prog OFF** automatyczne nawadnianie jest nieaktywne. **Prog ON / OFF** można wybierać odrębnie dla każdego zaworu. W przypadku ustawienia **Prog OFF** można nawadniać ręcznie.

1. Za pomocą przycisków **▼-▲ (V1/V2)** wybrać zawór 1 (**↔ V1**) lub zawór 2 (**V2 ↔**) (jeżeli wcześniej utworzony został program, nie można wybrać zaworu; automatycznie wybierany jest odpowiedni zawór).
2. Nacisnąć przycisk **Menu** 5 razy **[Poziom 6]** (nie jest to konieczne, gdy wcześniej utworzony został program).
3. Za pomocą przycisków **▼-▲** wybrać **Prog ON** lub **Prog OFF** i potwierdzić przyciskiem **OK**.

*Na wyświetlaczu widoczny jest przez 2 sekundy **Prog OK**, następnie zaś wyświetlacz przechodzi do **stanu normalnego [Poziom 1]**.*

**Prog ON**: Programowanie sterownika nawadniania jest zakończone, to znaczy zamontowany zawór otwiera / zamyka się w pełni automatycznie i nawadnianie odbywa się w zaprogramowanym momencie.

## B) Bezpośredni sterownik czujnika ☺:

Warunek: podłączony jest przynajmniej jeden czujnik wilgotności gleby GARDENA (patrz punkt 4. Uruchomienie). Nawadnianie w nocy (pomiędzy godziną 20 – 6), gdy czujnik prześle komunikat „sucho” (**dry**). Utworzony wcześniej program nawadniania do nawadniania sterowanego czasowo pozostaje w tym przypadku zachowany, jednak nie zostanie wykonany.

1. Za pomocą przycisków **▼-▲ (V1/V2)** wybrać program dla zaworu 1 (**↔ V1**) lub zaworu 2 (**V2 ↔**).
2. Nacisnąć 3 razy przycisk **Menu**.  
*Na wyświetlaczu miga **Run Time** i Czas trwania nawadniania-godziny.*
3. Ustawić za pomocą przycisków **▼-▲** czas trwania nawadniania w godzinach (np. **0** godzin) i potwierdzić przyciskiem **OK**.  
*Na wyświetlaczu miga **Run Time** i Czas trwania nawadniania-minuty.*
4. Ustawić czas trwania nawadniania-minuty za pomocą przycisków **▼-▲** (np. **10** minut) i potwierdzić przyciskiem **OK**.  
*Na wyświetlaczu miga **Cykl nawadniania**.*
5. Za pomocą przycisków **▼-▲** wybrać bezpośredni sterownik czujnika ☺ i potwierdzić przyciskiem **OK**.

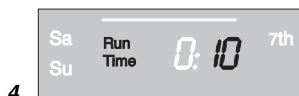

Po każdym przebiegu nawadniania następuje 2-godzinna przerwa w nawadnianiu, która umożliwia czujnikowi wilgotności gleby określenie wilgotności gleby.

**Przykład:**

Czas nawadniania = 10 minut

Nawadnianie rozpoczyna się, gdy czujnik pomiędzy godziną 20 i 6 prześle komunikat „sucho” (czujnik **dry**) i zostaje zakończone, gdy czujnik prześle komunikat „wilgotno” (czujnik **wet**) lub najpóźniej po upływie 10 minut. Po upływie 2 godzin od zakończenia nawadniania w przypadku, gdy czujnik prześle komunikat „sucho” (czujnik **dry**), nawadnianie zostaje uruchomione ponownie i gdy jest wilgotno (czujnik **wet**) przez kolejne 2 godziny nie następuje nawadnianie itd., maksymalnie do godziny 6. Pomiędzy godziną 6 i 20 nie następuje nawadnianie.

Wstępne ustawienie fabryczne dla czasu nawadniania wynosi 30 minut.

**Program awaryjny (księżyc ☾ miga):** Jeżeli w bezpośrednim sterowniku czujnika nie jest osadzony czujnik lub przewód podłączeniowy jest uszkodzony, nawadnianie wykonywane jest co 24 godziny. Czas nawadniania jest odpowiedni do ustawionego Run-Time, ale ograniczony maksymalnie do 30 minut.

**Wyjście z funkcji bezpośredniego sterownika czujnika [Poziom 5]:**

1. Nacisnąć 4 razy przycisk **Menu**.  
Na wyświetlaczu miga księżyc ☾.
2. Za pomocą przycisków ▼-▲ wybrać inny **cykl nawadniania** i potwierdzić przyciskiem **OK**.

**Odczytywanie / zmiana programu nawadniania:**

Jeżeli w programie jakaś wartość ma zostać zmieniona, to można ją zmienić bez konieczności wprowadzania zmiany innych wartości programu.

1. Nacisnąć 2 razy przycisk **Menu**.  
Na wyświetlaczu miga **Start** i wskaźnik godzinowy.
2. Nacisnąć przycisk **Menu** i przejść do kolejnego poziomu programu  
– lub –  
Za pomocą przycisków ▼-▲ zmienić dane programu i potwierdzić przyciskiem **OK**.

**Jeżeli w trakcie działającego programu zostanie zmieniony czas trwania nawadniania, aktualny cykl nawadniania zostanie zakończony.**

### C) Nawadnianie ręczne:

Każdy zawór można w każdym momencie ręcznie otworzyć lub zamknąć. Zamknąć można także otwarty zawór sterowany przez program, bez potrzeby zmiany parametrów programu (czasu rozpoczęcia nawadniania, czasu trwania nawadniania i częstotliwości nawadniania). Element sterujący musi być założony na obudowę sterownika.

1. Za pomocą przycisków ▼-▲ wybrać zawór 1 (↔ V1) lub zawór 2 (V2 ↔).
2. Nacisnąć przycisk **Man** w celu ręcznego otwarcia zaworu (względnie w celu zamknięcia otwartego zaworu).

2.





Na wyświetlaczu miga przez 10 sekund **Run Time** i minutowy wskaźnik trwania nawadniania (fabrycznie ustawiony na **30** minut).

3. Gdy miga wskaźnik minutowy czasu trwania nawadniania, czas nawadniania można zmienić za pomocą przycisków **▼-▲** (od **0:00** do **0:59**) (np. **10** minut) i potwierdzić przyciskiem **OK**.
4. W celu wcześniejszego zamknięcia zaworu należy nacisnąć przycisk **Man**.  
*Zawór zostanie zamknięty.*

Zmieniony ręcznie czas otwarcia zostanie zapamiętany, tzn. w przypadku każdego następnego ręcznego otwarcia zaworu jako ustawienie domyślne przyjęty zostanie zmieniony czas otwarcia. Jeśli czas ręcznego otwarcia zostanie ustawiony na wartość **0:00**, zawór zostanie zamknięty nawet po naciśnięciu przycisku **Man**. (zabezpieczenie przed dziećmi).

Jeżeli zawór został otwarty ręcznie, w wyniku czego zaprogramowany czas rozpoczęcia nawadniania koliduje z czasem ręcznego otwarcia, wtedy program nawadniania nie jest wykonywany.

**Przykład:** Zawór jest otwierany ręcznie o godzinie **9:00**, czas otwarcia wynosi 10 minut. Program, którego **czas rozpoczęcia został** ustawiony w przedziale pomiędzy godziną **9:00** i **9:30** nie zostanie w tym przypadku wykonany.

### Reset:

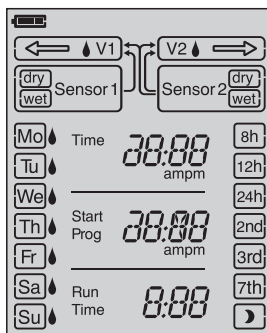

### Istotne wskazówki:

Następuje przywrócenie ustawień fabrycznych.

→ Naciśnąć jednocześnie i przytrzymać przez ok. 3 sekundy przycisk **Man**. i **Menu**.

*Przez ok. 2 sekundy na wyświetlaczu będą widoczne wszystkie symbole LCD, następnie wyświetlacz powróci do stanu normalnego.*

- Dla wszystkich parametrów programów zostaną ustawione wartości zerowe.
- Czas ręcznego nawadniania zostanie ponownie ustawiony na **0:30** minut.
- Ustawienia czasu oraz dnia tygodnia zostaną zachowane.

Jeżeli podczas programowania w czasie dłuższym niż 60 sekund nie nastąpi wprowadzenie danych, na wyświetlaczu pojawią się ponownie wskaźniki stanu normalnego. W takim przypadku zostaną zastosowane wszystkie zmiany wprowadzone do tej pory.

Jeżeli czujnik osadzony w sterowniku nawadniania prześle komunikat „wilgotno” (**wet**), zaprogramowane nawadnianie nie zostanie wykonane.

## 6. Przerwa w eksploatacji

**Przechowywanie /  
przechowywanie  
zimą:**



1. Celem zaoszczędzenia baterii należy ją wyjąć z urządzenia (patrz punkt 4. Uruchomienie).

*Programy pozostają zachowane. Gdy bateria na wiosnę zostanie ponownie włożona, należy na nowo wprowadzić tylko czas zegarowy i dzień tygodnia.*

2. Element sterujący i jednostkę zaworów przechowywać w suchym miejscu, które nie jest narażone na mroz.

**Utylizacja:**

(zgodnie z RL2002/96/EG)



Urządzenie nie może być wyrzucone do zwykłego pojemnika na śmieci, lecz powinno być przekazane do utylizacji.

→ Ważne: Urządzenie należy oddać do utylizacji w przeznaczonym do tego celu miejscu.

**Utylizacja  
zużytych baterii:**

→ Zużyte baterie należy oddać w miejscu ich zakupu lub zutylizować w przeznaczonym do tego celu miejscu.

**Tylko zużyte** (całkowicie rozładowane) baterie mogą być przekazane do utylizacji.

## 7. Konserwacja

**Czyszczenie sitka:**

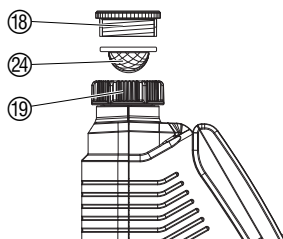



Sitko 24 chroniące przed zanieczyszczeniami powinno być regularnie kontrolowane i w razie potrzeby czyszczone.

1. Odkręcić ręcznie nakrętkę 19 sterownika nawadniania z kranu (nie używać narzędzi).
2. W razie potrzeby odkręcić adapter 18.
3. Wyjąć sitko 24 z nakrętki 19 i wyczyścić.
4. Zmontować sterownik nawadniania w kolejności odwrotnej do demontażu (patrz 4. Uruchamianie „Podłączanie sterownika nawadniania do kranu”).

## 8. Usuwanie zakłóceń

Zakłócenie	Możliwa przyczyna	Postępowanie
Brak wskazań na wyświetlaczu	Baterie włożone nieprawidłowo.	→ Sprawdzić ustawienie biegunów (+/-).
	Bateria jest wyczerpana.	→ Włożyć nową baterię alkaliczną.
	Wskazywana na wyświetlaczu temperatura jest wyższa niż 60° C.	Wskaźniki na wyświetlaczu pojawią się ponownie po obniżeniu temperatury.
Brak możliwości ręcznego nawadniania za pomocą przycisku Man.	Bateria jest wyczerpana (miga ramka).	→ Włożyć nową baterię alkaliczną.
	Czas ręcznego nawadniania ustawiony jest na wartość 0:00.	→ Ustawić wartość czasu ręcznego nawadniania większą niż 0:00 (patrz 5. Programowanie).
	Kran jest zakręcony.	→ Odkręcić kran.

Zakłócenie	Możliwa przyczyna	Postępowanie
<b>Program nawadniania nie jest wykonywany (brak nawadniania)</b>	Dane programu nawadniania nie zostały wprowadzone w całości.	→ Sprawdzić i w razie potrzeby zmienić program nawadniania.
	Programy są wyłączone ( <b>Prog. OFF</b> ).	→ Włączyć programy ( <b>Prog. ON</b> ).
	Wprowadzenie / zmiana programu podczas lub na krótko przed sygnałem uruchomienia.	→ Przeprowadzić wprowadzenie / zmianę programu gdy program jest wyłączony.
	Zawór został uprzednio otwarty ręcznie.	→ Unikać ewentualnego kolidowania programów.
	Kran jest zakręcony.	→ Odkręcić kran.
	Czujnik wilgotności lub czujnik deszczowy melduje wilgoć ( <b>wet</b> ).	→ W przypadku gdy jest sucho należy sprawdzić miejsce ustawienia czujnika wilgotności / czujnika deszczowego.
	Bateria jest wyczerpana (ramka migają).	→ Włożyć nową baterię alkaliczną.
Element sterujący nie jest osadzony (brak wskazania  przy V1/V2).	→ Osadzić element sterujący w obudowie.	
<b>Sterownik nawadniania nie zamyka się</b>	Przepływ wody poniżej 20 l/h.	Podłączyć więcej kroplowników.
<b>Miga symbol bezpośredniego sterownika czujnika</b> 	Czujnik jest nieprawidłowo podłączony lub nie jest uaktywniony.	→ Sprawdzić przewód przyłączeniowy i czujnik lub uaktywnić czujnik.
<b>Czujnik 1 i/lub czujnik 2 migają / migają</b>	Czujnik uszkodzony.	→ Sprawdzić przewód przyłączeniowy i czujnik lub dezaktywować czujnik.



W przypadku wystąpienia innych zakłóceń prosimy o skontaktowanie się z serwisem Husqvarna. Naprawy mogą być przeprowadzane tylko przez serwis Husqvarna lub autoryzowany punkt serwisowy.

## 9. Dostępne wyposażenie dodatkowe

Czujnik wilgotności GARDENA		Art. nr 1188
Czujnik deszczowy GARDENA		Art. nr 1189
Zabezpieczenie przed kradzieżą GARDENA		Art. nr 1815-00.791.00 dostępny w serwisie Husqvarna.
Adapter do kabla GARDENA	Do podłączenia czujników starego typu GARDENA	Art. nr 1189-00.600.45
Rozdzielacz kabla GARDENA	Do równoczesnego podłączenia do gniazda czujnika deszczowego i czujnika wilgotności.	Dostępny w serwisie Husqvarna.

## 10. Dane techniczne

<b>Ilość sterowanych zaworów:</b>	2
<b>Min./max ciśnienie robocze:</b>	0,5 bar / 12 bar
<b>Przepływające medium:</b>	czysta, słodka woda
<b>Max temperatura medium:</b>	40 °C
<b>Zakres temperatury użytkowania:</b>	5 °C do 60 °C
<b>Ilość przebiegów nawadniania zaprogramowanych przez sterownik na każdy zawór i dzień:</b>	3 × (co 8 godzin), 2 × (co 12 godzin), 1 × (co 24 godziny)
<b>Ilość przebiegów nawadniania zaprogramowanych przez sterownik na każdy zawór i tydzień:</b>	codziennie, w każdy 2, 3 lub 7 dzień lub w indywidualnie wybrane dni tygodnia
<b>Czas trwania nawadniania:</b>	od 1 minuty do 3 godzin i 59 minut
<b>Bateria:</b>	1 × 9 V bateria alkaliczna typ IEC 6LR61
<b>Czas pracy baterii:</b>	ok. 1 roku

## 11. Serwis / gwarancja

Firma Husqvarna Poland Spółka z o.o. udziela na zakupiony artykuł gwarancji na warunkach zawartych w karcie gwarancyjnej, która winna być wydana przez sprzedawcę.

W przypadku reklamacji w trybie gwarancji należy przedstawić ważną kartę gwarancyjną wraz z dokumentem zakupu.

**PL Odpowiedzialność za produkt**

Zwracamy Państwu uwagę, że nie ponosimy odpowiedzialności za uszkodzenia naszych maszyn, bądź szkody spowodowane ich wadliwym funkcjonowaniem, powstałe na skutek nieprawidłowo przeprowadzonych napraw lub użycia nieoryginalnych części zamiennych. Naprawy winny być przeprowadzane tylko przez punkty serwisowe Husqvarna lub autoryzowane serwisy. Dotyczy to również części uzupełniających i oprzyrządowania.

**H Termékefelelősség**

Nyomatékosan utalunk arra, hogy a termékefelelősségi törvény értelmében nem felelünk a készülékeink által okozott károkért, amennyiben ezek szakszer tlen javítás következményei, vagy ha a cseréket nem eredeti GARDENA – vagy általunk kibocsátott alkatrészekkel végzik el és a javítást nem a GARDENA megbízott szervizei végezték. Ez értelemszerűen en érvényes a kiegészítő részekre és a tartozékokra is.

**CZ Ručení za výrobek**

Upozorňujeme výslovně na skutečnost, že podle zákona o ručení za výrobky nejsme povinni ručit za škody vyvolané našimi výrobky, pokud tyto škody byly způsobeny neodbornou opravou nebo v případě výměny dílů nebyly použity naše originální díly GARDENA, popř. díly, které jsme schválili, a oprava nebyla provedena v servisu GARDENA nebo autorizovaným specialistou. Analogické ustanovení platí rovněž pro doplňky a příslušenství.

**SK Zodpovednosť za vady výrobku**

Výslovné zdôrazňujeme, že podľa zákona o ručení za výrobok nie sme zodpovední za škody spôsobené našim zariadením, ak sú spôsobené nesprávnou opravou, alebo ak sa nepoužili originálne diely GARDENA alebo nami schválené diely a ak nebola oprava vykonaná značkovou opravovňou GARDENA alebo autorizovaným odborníkom. To isté platí aj pre doplnkové diely a príslušenstvo.

**GR Υπαιτότητα προϊόντος**

Κάνουμε σαφές ότι, σύμφωνα με τους νόμους παραγωγής των προϊόντων, δεν είμαστε υπεύθυνοι για καμία ζημιά που προκλήθηκε από το προϊόν μας εάν δε χρησιμοποιήθηκαν για όλες τις συνδέσεις απολειστικά και μόνο τα γνήσια εξαρτήματα ή ανταλλακτικά της GARDENA ή αν το σέρβις δεν πραγματοποιήθηκε στο σέρβις της GARDENA. Τα ίδια ισχύουν για τα συμπληρωματικά μέρη και τα αξεσουάρ.

**SLO Jamstvo za proizvode**

Izrecno opozarjamo, da po Zakonu o jamstvu za proizvode, ne odgovarjamo za škode, ki so jih povzročile naše naprave, v kolikor je bila povzročena zaradi nestrokovnega popravila, ali pa pri zamenjavi delov niso bili uporabljeni originalni nadomestni deli GARDENA oziroma deli, ki jih dovolimo uporabiti in če popravilo ni bilo opravljeno v servisu GARDENA oz. pri pooblaščenem strokovnjaku. Ustrezno velja tudi za dele, ki nadgrajujejo napravo in pribor.

**RO Responsabilitatea legala a produsului**

Menționam în mod expres că, în concordanță cu responsabilitatea legală a produsului, nu suntem răspunzători de nici un accident provocat de produsele noastre dacă se datorează reparării necorespunzătoare sau dacă piesele de schimb nu sunt originale GARDENA sau aprobate de GARDENA, sau dacă reparațiile nu au fost efectuate de un Centru de Service GARDENA sau un specialist autorizat. Aceleași prevederi se aplică și pieselor de schimb și accesoriilor.

**BG Отговорност за качество**

Изрично подчертаваме, че съгласно закона за отговорност за качество, ние не носим отговорност за вредите причинени от нашите уреди, ако същите са причинени от неправилен ремонт или при подмяната на части не са използвани оригинални части на GARDENA или части одобрени от нас и ремонта не е извършен от сервиз на GARDENA или оторизиран специалист. Същото важи за допълнителните части и принадлежности.

<p><b>PL Deklaracja zgodności Unii Europejskiej</b></p> <p>Niżej podpisany Husqvarna AB, 561 82 Huskvarna, Sweden, potwierdza, że poniżej opisane urządzenie w wykonaniu wprowadzonym przez nas do obrotu spełnia wymogi zharmonizowanych wytycznych Unii Europejskiej, standardów bezpieczeństwa Unii Europejskiej i standardów specyficznych dla danego produktu. W przypadku wprowadzenia zmian nie uzgodnionych z nami wyjaśnienie to traci swoją ważność.</p> <p><b>H EU azonosság nyilatkozat</b></p> <p>Alulírott, Husqvarna AB, 561 82 Huskvarna, Sweden, igazolja, hogy az alább felsorolt, általunk forgalomba hozott termék megfelelnek az EU elvárásoknak, EU biztonságosági normáknak és a termékspecifikus szabványoknak egyaránt. A készülék velünk nem egyeztetett változtatása esetén ez a nyilatkozat érvényét veszti.</p>	<p>Opis urządzenia: Sterownik nawadniania Megnevezés: Őntözőkomputer Označení přístroje: Zavlažovací počítač Oznaczenie přístroje: Zavlažovací počítač Περιγραφή του προϊόντος: Ηλεκτρονικός προγραμματιστής ποτίσματος Oznaka naprave: Namakalna računalnika Descrierea articolorilor: Programator udare Обозначение на уредите: Компютър за вода</p>
<p><b>CZ Prohlášení o shodě EU</b></p> <p>Niže podepsaná společnost Husqvarna AB, 561 82 Huskvarna, Sweden potvrzuje, že níže označený přístroj v provedení, které jsme uvedli na trh, splňuje požadavky uvedené v harmonizovaných směrniciích EU, v bezpečnostních standardech EU a ve standardech pro příslušné produkty. V případě změny přístroje, která námi nebyla odsouhlasena, stává se toto prohlášení neplatným.</p>	<p>Typ: Art. nr.: Típus: Cikkszám: Typ: Č.výr: Turu: C 2030 Typovň. : Túπος: duo plus Κωδ. No.: 1874 Tip: Št. art.: Tipuri: Nr art.: Типове: Арт.-№ :</p>
<p><b>SK Vyhlásenie o zhode pre Európsku úniu</b></p> <p>Dolu podpísaný, Husqvarna AB, 561 82 Huskvarna, Sweden, potvrdzuje, že ďalej označené zariadenie vo vyhotovení nami uvedenom do prevádzky spĺňa požiadavky harmonizovaných smerníc Európskej únie, bezpečnostných štandardov Európskej únie a štandardov špecifických pre produkt. Pri vykonaní zmien zariadenia, ktoré nie sú nami odsúhlasené, stráca toto vyhlásenie platnosť.</p>	<p>Dyrektyvy UE: EU szabványok: Směrnice EU: 2006/42/EC Smernice EU: 2004/108/EC EU Προδιαγραφές: Smernice EU: 93/68/EC Directive UE: ЕС-директиви:</p>
<p><b>GR Πιστοποιητικό συμφώνίας ΕΚ</b></p> <p>Η υπογεγραμμένη: Husqvarna AB, 561 82 Huskvarna, Sweden πιστοποιεί ότι τα μηχανήματα που υποδεικνύονται κάτωθι, όταν φεύγουν από το εργοστάσιο, είναι κατασκευασμένα με τις οδηγίες της Ευρωπαϊκής Κοινότητας και τα Κοινотικά πρότυπα ασφαλείας και προδιαγραφές.</p>	<p>Harmonisierete EN: DIN EN ISO 12100</p>
<p><b>SLO Izjava o skladnosti s pravili EU</b></p> <p>Podpisano podjetje, Husqvarna AB, 561 82 Huskvarna, Sweden, potrjuje, da v nadaljevanju navedena naprava v različici, ki smo jo poslali na trg, izpolnjuje zahteve smernic EU, varnostnih standardov EU in standardov tovrstnih proizvodov. Izjava ne velja za spremembe na napravi, ki niso opravljene v soglasju z nami.</p>	<p>Hinterlegte Dokumentation: GARDENA Technische Dokumentation E. Renn 89079 Ulm Deposited Documentation: GARDENA Technical Documentation E. Renn 89079 Ulm Documentation déposée: Documentation technique GARDENA E. Renn 89079 Ulm</p>
<p><b>RO UE - Certificat de conformitate</b></p> <p>Prin prezenta Husqvarna AB, 561 82 Huskvarna, Sweden, certifica faptul ca, in momentul in care produsele mentionate mai jos ies din fabrica sunt in concordanta cu directivele UE, standardele de siguranta UE si standardele specifice ale produsului UE. Acest certificat devine nul in cazul modificării aparatului fără aprobarea noastră.</p>	<p>Rok nadania znaku CE: CE bejegyzés kelte: Rok přidělení značky CE: Rok inštalácie značky CE: Έτος πιστοποιητικού ποιότητας CE: 2011 Leto namestitve oznake CE: Anul de marcare CE: Година на поставяне на CE-маркировка:</p>
<p><b>BG ЕС-Декларация за съответствие</b></p> <p>Подписаната фирма Husqvarna AB, 561 82 Huskvarna, Sweden декларира, че описаните подолу уреди, пуснати в продажба съгласно нашата спецификация, изпълняват изискванията на хармонизираните ЕС-директиви, ЕС-станданти за безопасност и специфичните производствени стандарти. При промяна на уреда, която не е съгласувана с нас, тази декларация губи своята валидност.</p>	<p>Ulm, 14.07.2011r. Ulm, 14.07.2011 V Ulmu, dne 14.07.2011 Ulm, 14.07.2011 Ulm, 14.07.2011  Ulm, 14.07.2011 Ulm, 14.07.2011 Улм, 14.07.2011</p> <p>Uprawniony do reprezentacji Meghatalmazott Zplnomocnenec Spplnomocnenec Νόμιμος εκπρόσωπος της εταιρίας Vodja tehničnega oddelka Conducerea tehnică Упълномощен</p> <p> A. Disch Vice President Category Watering</p>



**Deutschland / Germany**

GARDENA GmbH  
Central Service  
Hans-Lorenser-Straße 40  
D-89079 Ulm  
Produktfragen:  
(+49) 731 490-123  
Reparaturen:  
(+49) 731 490-290  
service@gardena.com

**Albania**

COBALT Sh.p.k.  
Rr. Siri Kodra  
1000 Tirana

**Argentina**

Husqvarna Argentina S.A.  
Av.del Libertador 5954 –  
Piso 11 – Torre B  
(C1428ARP) Buenos Aires  
Phone: (+54) 11 5194 5000  
info.gardena@  
ar.husqvarna.com

**Armenia**

Garden Land Ltd.  
61 Tigran Mets  
0005 Yerevan

**Australia**

Husqvarna Australia Pty. Ltd.  
Locked Bag 5  
Central Coast BC  
NSW 2252  
Phone: (+61) (0) 2 4352 7400  
customer.service@  
husqvarna.com.au

**Austria / Österreich**

Husqvarna Austria GmbH  
Consumer Products  
Industriezeile 36  
4010 Linz  
Tel.: (+43) 732 77 01 01-90  
consumer.service@  
husqvarna.at

**Azerbaijan**

Firm Progress a.  
Aliyev Str. 26A  
10522 Baku

**Belgium**

GARDENA Belgium NV/SA  
Sterrebeekstraat 163  
1930 Zaventem  
Phone: (+32) 2 720 92 12  
Mail: info@gardena.be

**Bosnia / Hercegovina**

SILK TRADE d.o.o.  
Industrijska zona Bukva bb  
74260 Tešanj

**Brazil**

Husqvarna do Brasil Ltda  
Av. Francisco Matarrazo,  
1400 – 19º andar  
São Paulo – SP  
CEP: 05001-903  
Tel: 0800-112252  
marketing.br.husqvarna@  
husqvarna.com.br

**Bulgaria**

Хускварна България ЕООД  
Бул. „Андрей Липчев“ № 72  
1799 София  
Tel.: (+359) 02/9753076  
www.husqvarna.bg

**Canada / USA**

GARDENA Canada Ltd.  
100 Summerlea Road  
Brampton, Ontario L6T 4X3  
Phone: (+1) 905 792 9330  
info@gardena.canada.com

**Chile**

Maquinarias Agroforestales  
Ltda. (Maga Ltda.)  
Santiago, Chile  
Avda. Chesterton  
# 8355 comuna Las Condes  
Phone: (+56) 2 202 4417  
Dalton@magla.cl  
Zipcode: 7560330

**Temuco, Chile**

Avda. Valparaiso # 01466  
Phone: (+56) 45 222 126  
Zipcode: 4780441

**China**

Husqvarna (China) Machinery  
Manufacturing Co., Ltd.  
No. 1355, Jia Xin Rd.  
Ma Lu Zhen, Jia Ding Dist.,  
Shanghai  
201801  
Phone: (+86) 21 59159629  
Domestic Sales  
www.gardena.com.cn

**Colombia**

Husqvarna Colombia S.A.  
Calle 18 No. 68 D-31, zona  
Industrial de Montevideo  
Bogotá, Cundinamarca  
Tel. 571 2922700 ext. 105  
jairo.salazar@  
husqvarna.com.co

**Costa Rica**

Europa Exim  
Euroiberamericana S.A.  
Los Colegios, Moravia,  
200 metros al Sur del Colegio  
Saint Francis – San José  
Phone: (+506) 297 68 83  
exim\_euro@racsa.co.cr

**Croatia**

SILK ADRIA d.o.o.  
Josipa Lončara 3  
10090 Zagreb  
Phone: (+385) 1 3794 580  
silk.adria@zg-t-com.hr

**Cyprus**

Med Marketing  
17 Digeni Akritas Ave  
P.O. Box 27017  
1641 Nicosia

**Czech Republic**

Husqvarna Česko s.r.o.  
Türkova 2319/5b  
149 00 Praha 4 – Chodov  
Bežplatná infolinika:  
800 100 425  
servis@cz.husqvarna.com

**Denmark**

GARDENA / Husqvarna  
Consumer Outdoor Products  
Salgsafdelning Danmark  
Box 9003  
S-200 39 Malmö  
info@gardena.dk

**Dominican Republic**

BOSQUESA, S.R.L.  
Carretera Santiago Licey  
Km. 5 ½  
Esquina Copal II.  
Santiago, Dominican Republic  
Phone: (+809) 736-0333  
joserbosquesa@claro.net.do

**Ecuador**

Husqvarna Ecuador S.A.  
Arujos E1-181 y 10 de Agosto  
Quito, Pichincha  
Tel. (+593) 22800739  
francisco.jacom@  
husqvarna.com.ec

**Estonia**

Husqvarna Eesti OÜ  
Consumer Outdoor Products  
Kesk tee 10, Aaviku küla  
Rae vald  
Harju maakond  
75005 Estonia  
kontakt.etj@husqvarna.ee

**Finland**

Oy Husqvarna Ab  
Consumer Outdoor Products  
Lauttarhankatu 8 / PL 3  
00581 HELSINKI  
info@gardena.fi

**France**

GARDENA France  
Inmuelle Expositiel  
9-11 allée des Pierres Mayettes  
ZAC des Barbanniers, B.P. 99  
F- 92232 GENNEVILLIERS  
cedex  
Tél. (+33) 01 40 85 30 40  
service.consommateurs@  
gardena.fr

**Georgia**

AJD Group  
Belashvili 8  
1159 Tbilisi

**Great Britain**

Husqvarna UK Ltd  
Preston Road  
Aycliffe Industrial Park  
Newton Aycliffe  
County Durham  
DL5 6UP  
info.gardena@  
husqvarna.co.uk

**Greece**

HUSQVARNA ΕΛΛΑΣ Α.Ε.Β.Ε.  
Υπ. /μ Ηρόδιου 33Α  
Βλ. Πλ. Κορωπίου  
194 00 Κορωπί Αττικής  
V.A.T. EL094094640  
Phone: (+30) 210 6620 225  
info@husqvarna-consumer.gr

**Hungary**

Husqvarna Magyarország Kft.  
Ezred u. 1-3  
1044 Budapest  
Telephone: (+36) 1 251-4161  
vevozsolgalat.husqvarna@  
husqvarna.hu

**Iceland**

O. Johnson & Kaaber  
Tunguhalsi 1  
110 Reykjavik  
ooj@oik.is

**Ireland**

Husqvarna UK Ltd  
Preston Road  
Aycliffe Industrial Park  
Newton Aycliffe  
County Durham  
DL5 6UP  
info.gardena@  
husqvarna.co.uk

**Italy**

Husqvarna Italia S.p.A.  
Via Como 72  
23868 VALMADRERA (LC)  
Phone: (+39) 0341.203.111  
info@gardenaitalia.it

**Japan**

KAKIUCHI Co. Ltd.  
Sumitomo Realty &  
Development Kojimachi  
BLDG., 8F  
5-1 Nibanncyo  
Chiyoda-ku  
Tokyo 102-0084  
Phone: (+81) 33 264 7271  
m\_ishihara@kaku-ichi.co.jp

**Kazakhstan**

LAMED Ltd.  
155/1, Tazhibayevy Str.  
050060 Almaty  
IP Schmidt  
Abayavenue 3B  
110 005 Kostanay

**Kyrgyzstan**

Alye Maki  
av. Molodaya Guardir J 3  
720014  
Bishkek

**Latvia**

Husqvarna Latvija  
Consumer Outdoor Products  
Bakūži iela 6  
LV-1024 Rīga  
info@husqvarna.lv

**Lithuania**

UAB Husqvarna Lietuva  
Consumer Outdoor Products  
Ateities pl. 77C  
LT-52104 Kaunas  
centras@husqvarna.lt

**Luxembourg**

Magasins Jules Neuberg  
39, rue Jacques Stas  
Luxembourg-Gasperich 2549  
Case Postale No. 12  
Luxembourg 2010  
Phone: (+352) 40 140 01  
api@neuberg.lu

**Mexico**

AFOSA  
Av. Lopez Mateos Sur # 5019  
Col. La Calma 45070  
Zapopan, Jalisco  
Mexico  
Phone: (+52) 33 3818-3434  
icornejo@afosa.com.mx

**Moldova**

Convel S.R.L.  
290A Muncesti Str.  
2002 Chisinau

**Netherlands**

GARDENA Nederland B.V.  
Postbus 50176  
1305 AD ALMERE  
Phone: (+31) 36 521 00 00  
info@gardena.nl

**Neth. Antilles**

Jonka Enterprises N.V.  
Sta. Rosa Weg 196  
P.O. Box 8200  
Curaçao  
Phone: (+599) 9 767 66 55  
pgm@jonka.com

**New Zealand**

Husqvarna New Zealand Ltd.  
PO Box 76-437  
Manukau City 2241  
Phone: (+64) (0) 9 9202410  
support.nz@husqvarna.co.nz

**Norway**

GARDENA  
Husqvarna Consumer  
Outdoor Products  
Salgskontor Norge  
Klevereivn 6  
1540 Vestby  
info@gardena.no

**Peru**

Husqvarna Perú S.A.  
Jr. Ramón Cárcamo 710  
Lima 1  
Tel: (+51) 1 3320400 ext. 416  
juan\_remuigo@  
husqvarna.com

**Poland**

Husqvarna  
Poland Spółka z o.o.  
ul. Wysockiego 15 b  
03-371 Warszawa  
Phone: (+48) 22 330 96 00  
gardena@husqvarna.com.pl

**Portugal**

Husqvarna Portugal, SA  
Lagoa - Albarraque  
2635 - 595 Rio de Mouro  
Tel.: (+351) 21 922 85 30  
Fax: (+351) 21 922 85 36  
info@gardena.pt

**Romania**

Madex International Srl  
Soseaua Odaii 117-123,  
RO 013603  
București, S 1  
Phone: (+40) 21 352.76.03  
madex@mes.ro

**Russia**

ООО „Хускварна“  
141400, Московская обл.,  
г. Химки,  
улица Ленинградская,  
владение 39, стр.6  
Бизнес Центр  
„Химки Бизнес Парк“,  
помещение ОВ02\_04

**Serbia**

Domel d.o.o.  
Autoput za Novi Sad bb  
11273 Belgrade  
Phone: (+381) 11 848 88 12  
mirosavljejjina@domel.rs

**Singapore**

Hyr-Ray PRIVATE LIMITED  
40 Jalan Pemimpin  
02-08 Tat An Building  
Singapore 577185  
Phone: (+65) 6253 2277  
shiyang@hyray.com.sg

**Slovak Republic**

Husqvarna Česko s.r.o.  
Türkova 2319/5b  
149 00 Praha 4 – Chodov  
Bežplatná infolinika:  
800 154 044  
servis@sk.husqvarna.com

**Slovenia**

Husqvarna Austria GmbH  
Consumer Products  
Industriezeile 36  
4010 Linz  
Tel.: (+43) 732 77 01 01-90  
consumer.service@  
husqvarna.at

**South Africa**

Husqvarna  
South Africa (Pty) Ltd  
Postnet Suite 250  
Private Bag X6,  
Cascades, 3202  
South Africa  
Phone: (+27) 33 846 9700  
info@gardena.co.za

**Spain**

Husqvarna España S.A.  
C/ Basauri, nº 6  
La Florida  
28023 Madrid  
Phone: (+34) 91 708 05 00  
atencioncliente@gardena.es

**Suriname**

Agrofix n.v.  
Verlengde Hogestraat #22  
Phone: (+597) 472426  
agrofix@sr.net  
Pobox : 2006  
Paramaribo  
Suriname – South America

**Sweden**

Husqvarna AB  
S-561 82 Huskvarna  
info@gardena.se

**Switzerland / Schweiz**

Husqvarna Schweiz AG  
Consumer Products  
Industriestrasse 10  
5506 Mägenwil  
Phone: (+41) (0) 848 800 464  
info@gardena.ch

**Turkey**

GARDENA Dost Diş Ticaret  
Minesilikli A.Ş.  
Sanayi Cad. Adil Sokak  
No: 1/B Kartal  
34873 Istanbul  
Phone: (+90) 216 38 93 939  
info@gardena-dost.com.tr

**Ukraine / Україна**

ТОВ «Хусарна Україна»  
вул. Васильківська, 34,  
офіс 204-г  
03022, Київ  
Tel: (+380) 044 498 39 02  
info@gardena.ua

**Uruguay**

FELI SA  
Entre Ríos 1083 CP 11800  
Montevideo – Uruguay  
Tel: (+598) 22 03 18 44  
info@felisa.com.uy

**Venezuela**

Corporación Casa y Jardín C.A.  
Av. Caroní, Edif. Trezmen, PB.  
Colinas de Bello Monte,  
1050 Caracas.  
Tlf: (+58) 212 992 33 22  
info@casayjardin.net.ve

**1874-29.960.01/0512**

© GARDENA  
Manufacturing GmbH  
D-89070 Ulm  
http://www.gardena.com