

EasyCut 400  
Art. 8846  
EasyCut 480  
Art. 8846-40

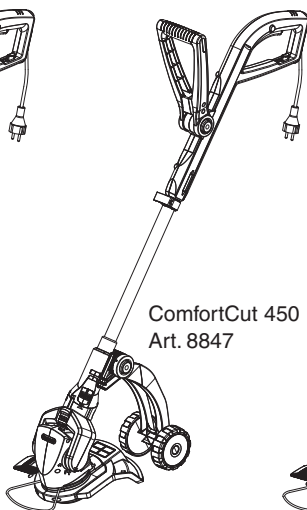

ComfortCut 450  
Art. 8847

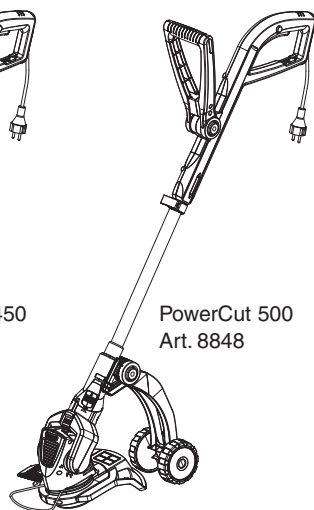

PowerCut 500  
Art. 8848

**D Betriebsanleitung**  
Turbotrimmer

**GB Operating Instructions**  
Turbotrimmer

**F Mode d'emploi**  
Coupe bordures

**NL Instructies voor gebruik**  
Turbotrimmer

**S Bruksanvisning**  
Turbotrimmer

**DK Brugsanvisning**  
Turbotrimmer

**FIN Käyttöohje**  
Turbotrimmeri

**N Bruksanvisning**  
Turbotrimmer

**I Istruzioni per l'uso**  
Turbotrimmer

**E Manual de instrucciones**  
Turbotrimmer

**P Instruções de utilização**  
Turbotrimmer

**PL Instrukcja obsługi**  
Podkaszarka żyłkowa

**H Használati utasítás**  
Damilos fűszegélynyíró

**CZ Návod k použití**  
Turbotrimmer

**SK Návod na použitie**  
Turbotrimmer

**GR Οδηγίες χρήσεως**  
Κουρευτικό πετονιάς

**RUS Инструкция по эксплуатации**  
Турботриммер

**SLO Navodilo za uporabo**  
Kosilnica z nitko

**HR Upute za uporabu**  
Turbo nitne kosilice

**SRB Uputstvo za rad**  
Turbo trimer-kosilica

**UA Інструкція з експлуатації**  
Турботриммер

**RO Instrucțiuni de utilizare**  
Turbotrimmer

**TR Kullanım Klavuzu**  
Misinalı Ot Kesici

**BG Инструкция за експлоатация**  
Турбо-тример

**AL Manual përdorimi**  
Prerëse bari

**EST Kasutusjuhend**  
Turbotrimmer

**LT Eksploatavimo instrukcija**  
Turbo žoliapjovė

**LV Lietošanas instrukcija**  
Turbo trimmeris

# GARDENA Misinalı Ot Kesici EasyCut 400 / 480 / ComfortCut 450 / PowerCut 500

GARDENA bahçesine hoş geldiniz...



Almanca'dan orijinal talimatların çevirisi.  
Misinalı Ot Kesici, kullanım alanları ve güvenlik uyarıları hakkında bilgi edinmek için talimatları kullanınız.



Güvenlik amacıyla cihaz, 16 yaşından küçük çocuklar ve kullanma talimatları hakkında bilgi sahibi olmayan kişilerce kullanılmamalıdır.  
Fiziksel ve zihinsel özürli kişiler, ürünleri ancak yetkili kişilerin nezaretinde kullanabilirler.

→ Kullanma kılavuzunu güvenli bir yerde saklayınız.

## İçindekiler

1. GARDENA Misinalı Ot Kesicinin Kullanım Alanları	200
2. Güvenlik Uyarıları	200
3. Montaj	202
4. Çalıştırma	202
5. Devre dışı bırakma	205
6. Bakım	205
7. Arızaların giderilmesi	206
8. Tavsiye edilen aksesuar	207
9. Teknik Bilgi	207
10. Servis / Garanti	208

## 1. GARDENA Misinalı Ot Kesicinin Kullanım Alanları

### Kullanım amacı

GARDENA Misinalı Ot Kesici, müstakil evlerde ve hobi bahçelerinde çimleri ve yeşil alanları budamak ve kesmek için tasarlanmıştır. Misinalı Ot Kesici, kamu hizmetlerinde, parklarda, spor alanlarında, yol kenarlarında ya da tarım veya ormancılıkta kesinlikle kullanılmamalıdır.

### Lütfen dikkat



**Güvenlik nedeniyle, GARDENA Misinalı Ot Kesici çalı çitleri budamak veya çürümüş yapraklardan gübre yapmak için kullanılmamalıdır.**

## 2. Güvenlik Uyarıları

→ Lütfen Misinalı Ot Kesici üzerindeki güvenlik notlarını okuyunuz.



### UYARI !

→ Misinalı Ot Kesici kullanmadan önce daima kullanma kılavuzunu okuyunuz.



### TEHLİKE !

Yaralanma riski!  
→ Diğer insanları çalıştığınız alandan uzak tutunuz.



### TEHLİKE !

Elektrik şoku riski!  
→ Misinalı Ot Kesici sudan ve yağmurdan uzak tutunuz!



### TEHLİKE !

Göz yaralanması riski!  
→ Daima göz koruyucu takınız!



## **TEHLİKE ! Cihaz kapatıldığı anda hemen durmaz!**

→ Kesme filamanı hareketsiz duruma gelene kadar ellerinizi ve ayaklarınızı çalıştığınız alandan uzak tutunuz!

### **Misinalı Ot Kesici her kullanımdan önce kontrol ediniz**

- Her kullanımdan önce Misinalı ot kesici görsel olarak daima inceleyiniz.
- Havalandırma deliklerinin herhangi bir şekilde kapanmamış olmasına dikkat ediniz.

Eğer güvenlik aygıtları (itiş düğmesi, emniyet kapağı) ve /veya filaman kaseti hasarlı ya da yıpranmışsa ot kesiciyi kullanmayınız.

- Güvenlik aygıtlarını kesinlikle ihmal etmeyiniz.
- Çalışmaya başlamadan önce kesilecek malzemeyi kontrol ediniz. Mevcut yabancı cisimleri temizleyiniz ve çalışma sırasında yabancı cisimlere (örn. dallar, ipler, teller, taşlar...) dikkat ediniz.
- Buna rağmen çalışma sırasında bir engelle karşılaştığınızda, lütfen ot kesiciyi kapatınız ve elektrik fişini çekiniz. Engeli ortadan kaldırınız; ot kesicide olup olmadığını kontrol ediniz ve gerektiğinde tamir ettiriniz.

### **Kullanım / sorumluluk**

Misinalı ot kesici ciddi yaralanmalara neden olabilir.

- Misinalı ot kesici sadece bu kullanma kılavuzunda belirtilen amaçlar için kullanınız.
- Çalıştığınız alanda güvenlikten siz sorumlusunuzdur.
- Çalıştığınız alanda başka insanların (özellikle çocukların) ya da hayvanların bulunmadığından emin olunuz.
- Eğer güvenlik aygıtları hasarlı ya da arızalıysa Misinalı ot kesici kesinlikle kullanmayınız.

Kullanımdan sonra fişi çekiniz ve ot kesiciyi, özellikle de filaman kasetini hasara karşı kontrol ediniz.

Gerekli görürseniz Misinalı ot kesici tamir ettirin ve /veya filaman kasetini yenileyin.

- Daima bir göz siperi ya da emniyet gözlüğü takınız!
- Bacaklarınızı korumak için sağlam ayakkabılar ve uzun pantolon giyiniz. Her şeyden önce, çalışmaya başlarken parmaklarınızı

ve ayaklarınızı kesme filamanından uzak tutunuz.

- Çalışırken bastığınız yerin sağlam olduğundan daima dikkat ediniz.
- Uzatma kablosunu kesim yaptığınız alandan uzak tutunuz.

Geriye doğru yürürken ekstra özen gösteriniz. Tökezleyebilirsiniz!

- Sadece gün ışığında ya da görüşün iyi olduğu zamanlarda çalışınız.

### **Çalışmaya ara vermek**

Ot kesiciyi çalışırken cihazı kesinlikle başıboş bırakmayınız.

- Eğer çalışmayı bitirdiyseniz, fişi çekiniz ve ot kesiciyi güvenli bir yere kaldırınız.
- Eğer bahçenin başka bir bölümüne geçmek amacıyla çalışmayı durdurduysanız, daima ot kesiciyi kapatınız, araç durana kadar bekleyip fişi çekiniz.

### **Çevreniz hakkında bilgi edinin**

- Çevrenizi kontrol ediniz ve makine sesinden dolayı duyamayacağınız olası tehlikeleri göz önünde bulundurunuz.
- Ot kesiciyi kesinlikle yağmurda ya da nemli ve ıslak alanlarda kullanmayınız.
- Ot kesiciyi direkt olarak yüzme havuzlarının ya da bahçe havuzlarının yanı başında çalıştırmayınız.

### **Elektrik güvenliği**

#### **Güç kablosunu düzenli olarak hasara ve yıpranma ve yırtılma belirtilerine karşı kontrol ediniz.**

Eğer güç kablosu hasarlıysa ot kesiciyi kullanmayınız.

- Eğer çalışırken fiş kablosu veya uzatma kablosu zarar görürse derhal fişi prizden çekiniz.
- Fiş bağlantısı kesilene kadar kabloya kesinlikle dokunmayınız.

Kullandığınız uzatma kablosunun soketi kesinlikle su geçirmez olmalıdır.

- Sadece izin verilen uzatma kablolarını kullanınız.

→ Elektrikçinize danışınız.

Açık havada çalıştırılan tüm portatif birimler için hatalı devre kesici anahtar kullanmanızı öneririz.

### 3. Montaj

#### Misinalı ot kesicinin monte edilmesi:

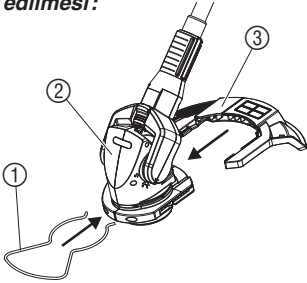

1. Bağlantı iki taraftan duyulacak şekilde yerine oturana kadar kapağı ③ arkadan kesici kafa ② kılavuzu içine itiniz.
2. Bitki koruma mandalını ① iyice oturana kadar önden kesici kafa ② üstüne itiniz.

#### Ek tekerin monte edilmesi:

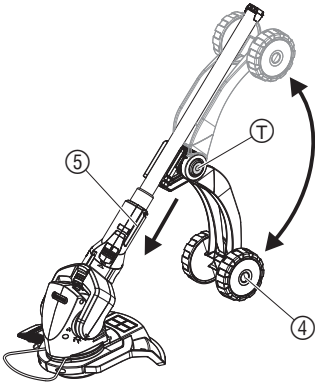

EasyCut 400 / 480 için ek teker seçenek olarak temin edilebilir. ComfortCut 450 / PowerCut 500 modellerinde ek teker önceden monte edilmiştir.

#### Ek tekerin monte edilmesi:

→ Bağlantı iki taraftan duyulacak şekilde yerine oturana kadar ek tekeri ④ kol yuvasının kılavuzlarına ⑤ itiniz.

#### Ek tekerin sökülmesi:

→ Her iki kilit parçasını ⑥ kenara çekiniz ve bu sırada ek tekeri ④ kol yuvasının kılavuzları ⑤ içeri-sinden çıkartınız.

#### Ek tekerin yukarı / aşağı katlanması:

→ Ayar düğmelerine T iki taraftan basınız, ek tekeri ④ yukarı / aşağı katlayınız ve ayar düğmelerini T yeniden bırakınız.

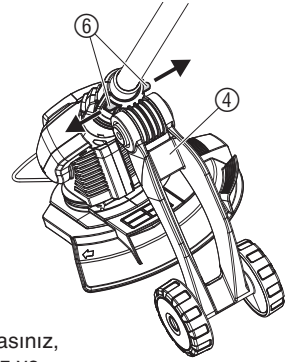

### 4. Çalıştırma

#### YARALANMA RISKİ!



**Çalıştırma düğmesini serbest bıraktığınızda Misinalı Ot Kesici kapanmazsa yaralanma riski vardır!**

**→ Güvenlik aygıtları kurallarını kesinlikle ihmal etmeyiniz (örn: çalıştırma düğmesini cihazın tutacağına sarmayınız)!**

#### Trimmer'in bağlanması:

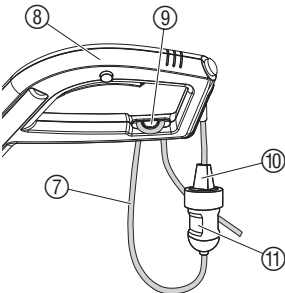

1. Uzatma kablosunun ⑦ ilmeğini alttan tutacak üst parçası ⑧ arasından kablo çekme emniyetine ⑨ yerleştiriniz ve sıkınız.
2. Ot kesiciyi fişini ⑩ uzat ma kablosunun kavramasına ⑪ takınız.
3. Uzatma kablosunu 230 V'luk bir şebeke prizine takınız.

### Çalışma pozisyonunun ayarlanması:

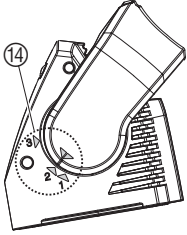
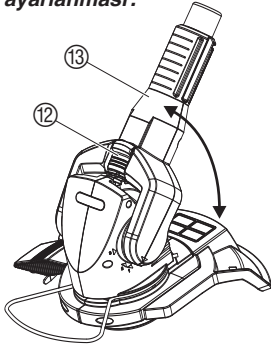

### Trimmer'in vücuda göre ayarlanması:

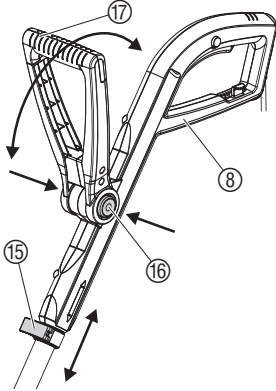

### Bitki koruma mandalının ayarlanması:



### DİKKAT!

Motorda aşırı yük.

→ Tekerlerle kesim sırasında çalışma pozisyonu 2 ayarlanmış olmalıdır.



Çalışma pozisyonu 1 : Çalışma pozisyonu 2 : Çalışma pozisyonu 3 :  
Tekerleksiz kesim Tekerlekli kesim Engeller varken kesim

Kol eğimi 3 çalışma pozisyonuna ayarlanabilir.

1. Sürgüyü 12 yukarı itiniz ve kolu 13 istediğiniz çalışma pozisyonuna (bakınız taksimat 14 ) ayarlayınız.
2. Sürgünün 12 istediğiniz çalışma pozisyonuna oturmasını sağlayınız.

### Kol uzunluğunun ayarlanması:

→ Sıkıştırma kolunu 15 katlayıp açınız, tutacak üst parçasını 8 istediğiniz kol uzunluğuna getiriniz ve sıkıştırma kolunu 15 yeniden katlayıp kapatınız.

**DİKKAT!** EasyCut 400/480 modelinde kol uzunluğunun ayarlanması sırasında tutacak üst parçasının 8 döndürülmesine dikkat ediniz.

### Ek tutacağıın ayarlanması:

→ Ayar düğmelerine 16 iki taraftan basınız, ek tutacağı 17 istediğiniz eğime ayarlayınız ve ayar düğmelerini 16 yeniden bırakınız.

Ot kesici vücuda göre doğru ayarlandığında, vücut duruşu diktir ve kesici kafa çalışma pozisyonunda hafifçe öne eğilmiştir.

→ Ot kesicinin tutacak üst parçasından 8 ve ek tutaktan 17 kesici kafa öne hafifçe eğilecek şekilde tutunuz.

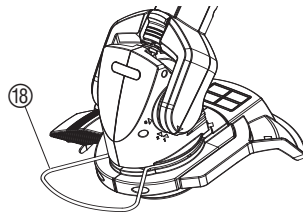

Çalışma pozisyonu

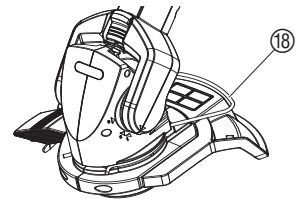

Park pozisyonu

→ Bitki koruma mandalını 18 yerine oturana kadar 180° oranında istediğiniz pozisyonuna çeviriniz.

### Taşan çim kenarlarının kesilmesi:



### ComfortCut 450 / PowerCut 500:

1. Bitki koruma mandalını ⑱ park pozisyonuna getiriniz (bakınız "Bitki koruma mandalının ayarlanması").
2. Kol eğimini pozisyon 3'e ayarlayınız (bakınız "Çalışma pozisyonunun ayarlanması").
3. Sürgüyü ⑲ yukarı itiniz, kolu ⑳ 90° çeviriniz ve sürgüyü ⑲ oturtunuz (bakınız mafsallı çatal ve kol yuvasındaki ok işareti P).

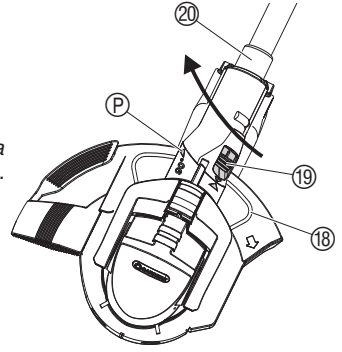

### EasyCut 400 / 480:

- Sıkıştırma kolunu ⑮ katlayıp açınız, tutacak üst parçasını ⑧ 180° çeviriniz ve sıkıştırma kolunu ⑮ yeniden katlayıp kapatınız.

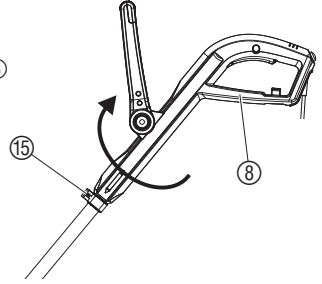

### Trimer'in başlatılması:

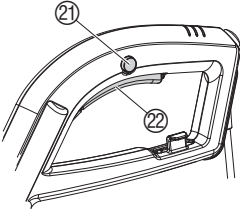

### Misinalı Ot Kesicinin çalıştırılması:

1. Çalıştırma kilidine ⑳ basınız ve basılı tutunuz, ardından tutacaktaki çalıştırma düğmesine ㉒ basınız.
2. Çalıştırma kilidini ㉑ tekrar bırakınız.

### Misinalı Ot Kesicinin kapatılması:

- Tutacaktaki çalıştırma düğmesini ㉒ bırakınız.

### Misina uzatması (DOKUNMA otomatığı):

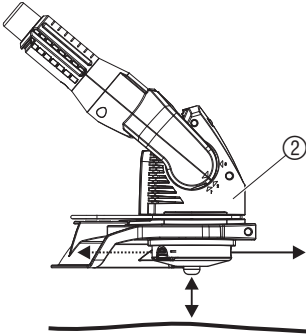

Dokunma otomatığıne **motor çalışırken** basılır. Yalnızca misina maksimum uzunlukta olduğunda temiz bir çim kesimi elde edilir.

1. Ot kesiciyi çalıştırınız.
2. Kesici kafayı ㉒ yere paralel bir şekilde tutunuz ve ot kesiciyi kesici kafayla ㉒ yere dokunduruz (uzun süreli kesintisiz baskıdan kaçınılır).

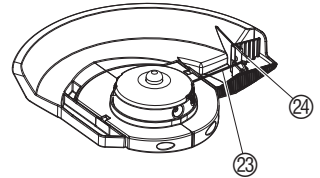

Misina ㉒ duyulabilir yüksek bir şalt işlemiyle otomatik olarak uzatılır ve misina sınırlayıcısı ㉔ ile doğru uzunluğa getirilir. Gerektiğinde arka arkaya bir kaç defa dokununuz.

## 5. Devre dışına çıkarma

### Depolama:

Misinalı Ot Kesici kesinlikle çocukların ulaşamayacağı bir yerde korunmalıdır.

→ Ot kesiciyi donmayan ve kuru bir yerde depolayınız.

### Pompanın elden çıkarılması:

(RL2002/96/EC'ye uygun olarak)



### Tavsiye:

Ot kesicinin tutaktan asılması mümkündür. Asılarak depolandığında kesici kafaya gereksiz yere yük bindirilmemiş olur.

Ürün kesinlikle evsel atıklarla birlikte atılmamalıdır.

→ Uygun şekilde elden çıkarılması sağlanmalıdır.

## 6. Bakım

### YARALANMA RISKİ!



**Kesme misinasından kaynaklı yaralanma riski bulunmaktadır!**

→ **Bakım işlemine başlamadan önce Misinalı Ot Kesici fişini mutlaka çekiniz!**

### YARALANMA RISKİ!



**Yaralanma riski!**

→ Ot kesiciyi kesinlikle akan su altında veya (özellikle tazyikli) su fışkıyesiyle – duş başlığı gibi – temizlemeyiniz.

### Kapak ve havalandırma ağızlarının temizlenmesi:

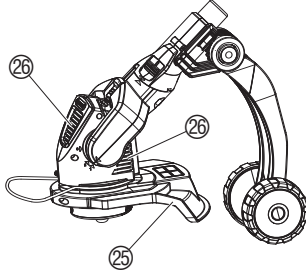

**Havalandırma delikleri her zaman kirden arınmış olmalı.**

→ Her kullanımdan sonra kapak 26 ve havalandırma ağızlarındaki 26 çim ve kir artıklarını temizleyiniz.

(PowerCut 500 modeli ön tarafında da havalandırma ağızlarına 26 sahiptir).

### Misina kasetinin değiştirilmesi:

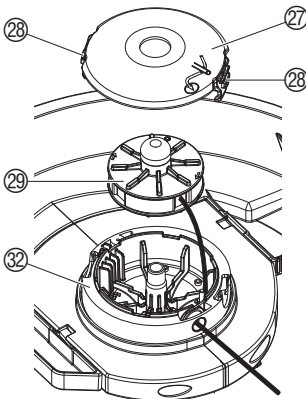

### YARALANMA TEHLİKESİ!

→ **Asla GARDENA tarafından salık verilmeyen metal kesici elemanları veya yedek ve aksesuar parçalarını kullanmayınız.**

**Yalnızca orijinal GARDENA misina kasetleri kullanılabilir. Misina kasetleri GARDENA bayisinden veya doğrudan GARDENA servisinden temin edilebilir.**

• Misina kaseti Misinalı Ot Kesici EasyCut 400 / 480 / ComfortCut 450 / PowerCut 500 için: **Art.-Nr. 5307**

1. Elektrik fişini çekiniz.
2. Ot kesiciyi çeviriniz ve tutma yerinin kauçuk kısmı üstüne koyunuz.
3. Kaset kapağını 27 her iki kilit parçasından 28 aynı anda içeri bastırınız ve çekip çıkartınız.
4. Misina kasetini 29 alınız.

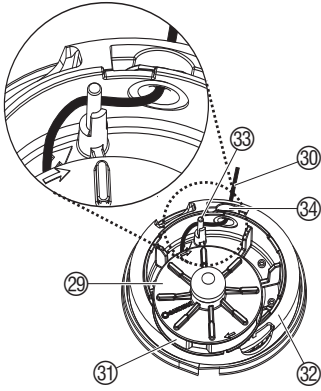

5. Varsa eğer kirleri temizleyiniz.
6. Yeni misina kasetinin 29 misinasını 30 plastik halka 31 gözünden yakl. 15 cm dışarı çekiniz.
7. Misinayı 30 önce metal kovan 34 arasından ve sonra sevk pimi 33 etrafından geçiriniz.
8. Misina kasetini 29 misina kaseti yuvasına 32 yerleştiriniz.
9. Kaset kapağını 27 misina kaseti yuvasına 32, her iki kilit parçası 28 yerine oturduğu duyulacak şekilde takınız.

Kaset kapağı 27 takılırken misinanın 30 sevk pimi 33 etrafına yerleştirilmiş ve sıkıştırılmamış olması gerekir.

→ Kaset kapağı 27 yerleştirilemediğinde misina kaseti 29 tamamen misina kaseti yuvası 32 içine girene kadar misina kasetini 29 ileri ve geri çeviriniz.

## 7. Arızaların giderilmesi

### YARALANMA TEHLİKESİ !



### Kesme misinası nedeniyle yaralanma tehlikesi !

→ Misinalı Ot Kesici arızalarını gidermeden önce elektrik fişini çekiniz !

### Misinanın misina kasetinden dışarı çekilmesi :

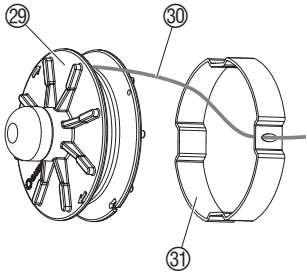
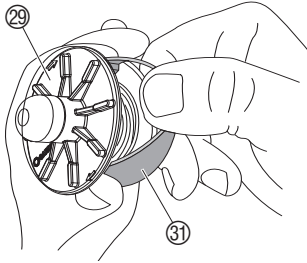

Misina kaseti içine çekilmiş bir misina yeniden dışarı çekilebilir.

1. Elektrik fişini çekiniz.
2. Misina kasetini 29 6. Bakım "Misina kasetinin değiştirilmesi" bölümünde yazıldığı şekilde çıkartınız.
3. Misina kasetindeki 29 plastik halkayı 31 baş ve işaret parmağınızla tutunuz.
4. Plastik halkayı 31 bastırınız ve çıkartınız (gerektiğinde bir tornavida kullanınız).  
*İçeri çekilen misina şimdi serbesttir.*
5. Misinayı 30 yakl. 15 cm çözünüz ve plastik halka 31 gözüne sarınız. Gerektiğinde kaynamış bir misinayı daha önce bir tornavidayla sökünüz.
6. Plastik halkayı 31 yeniden misina kasetine 29 çekiniz.
7. Misina kasetini 6. Bakım "Misina kasetinin değiştirilmesi" bölümünde yazıldığı şekilde yeniden takınız.



Arıza	Muhtemel neden	Çözümü
Ot kesici artık kesmiyor	Misina yıpranmış veya çok kısa.	→ Misinayı uzatınız (bkz. 4. Çalıştırma "Misina uzatması – DOKUNMA otomatığı").
	Misina ömrü bitmiş.	→ Misina kasetini değiştiriniz (bakınız 6. Bakım "Misina kasetinin değiştirilmesi").
	Misina kaset içine çekilmiş veya kaynak olmuş.	→ Misinayı misina kasetinden dışarı çekiniz (bakınız yukarı).



Başka hataların olması durumunda lütfen GARDENA servis ile irtibata geçin. Tamir işlemi yalnız GARDENA servisi veya GARDENA tarafından izin verilmiş yetkili servisler tarafından yapılmalıdır.

## 8. Temin edilebilen aksesuar

GARDENA Misina kaseti		Art.-Nr. 5307
GARDENA Tekerlekler	EasyCut 400 / 480	Art.-Nr. 5310

## 9. Teknik Bilgi

Misinalı Ot Kesici	EasyCut 400 (Art. 8846)	EasyCut 480 (Art. 8846-40)	ComfortCut 450 (Art. 8847)	PowerCut 500 (Art. 8848)
Motor tüketim gücü	400 W	480 W	450 W	500 W
Voltaj ve dalga boyu	230 V / 50 Hz	230 V / 50 Hz	230 V / 50 Hz	230 V / 50 Hz
Misina çapı	1,6 mm	1,6 mm	1,6 mm	1,6 mm
Kesme genişliği	250 mm	250 mm	250 mm	270 mm
Misina kaynağı	6 m	6 m	6 m	6 m
Misina uzatması	Dokunma otomatığı	Dokunma otomatığı	Dokunma otomatığı	Dokunma otomatığı
Ağırlık	ca. 2.4 kg	ca. 2.4 kg	ca. 2.8 kg	ca. 3.0 kg
Misina kasetinin rpm'i	ca. 12.700 rpm'i	ca. 12.700 rpm'i	ca. 12.700 rpm'i	ca. 12.300 rpm'i
Çalışma alanına bağlı emisyon özelliği değeri $L_{pA}$ 1)	85 dB (A)	85 dB (A)	85 dB (A)	85 dB (A)
Gürültü seviyesi $L_{WA}$ 2)	ölçülen 95 dB (A) garanti edilen 96 dB (A)	ölçülen 95 dB (A) garanti edilen 96 dB (A)	ölçülen 95 dB (A) garanti edilen 96 dB (A)	ölçülen 95 dB (A) garanti edilen 96 dB (A)
EI / kol titreşimi $a_{vhw}$ 1)	< 2,5 m/s <sup>2</sup>	< 2,5 m/s <sup>2</sup>	< 2,5 m/s <sup>2</sup>	< 2,5 m/s <sup>2</sup>

1) EN 786'ya göre ölçüm yöntemi 2) 2000/14/EC yönergesine göre ölçüm yöntemi

## 10. Servis / Garanti

---

### **Garanti:**

GARDENA bu ürün için, satın alındığı tarihten itibaren 2 yıl garanti vermektedir. Bu garanti, materyal veya üretim hatalarından olduğu kanıtlanabilen, cihazın tüm ciddi hatalarını kapsar. Garanti altında, ya cihaz değiştirilir veya aşağıdaki durumlarda ücretsiz olarak tamir edilir:

- Cihaz düzgün şekilde kullanılmalıdır ve kullanma talimatlarına uyulmalıdır.
- Satın alan kişi veya yetkili olmayan diğer bir kişi, cihazı tamir etmeye çalışmamalıdır.

Misina kaseti ve kaset kapağı aşınır parçaları garanti kapsamına dahil değildir.

Üretici garantisi, satıcıya karşı, kullanıcının mevcut garanti taleplerini etkilemez.

Misinalı Ot Kesici'inizde bir hata oluşur ise, bu kullanma kılavuzunun arkasında listelenen GARDENA Servis Merkezleri'nden birine hatanın tanımını, fatura fotokopisi ile birlikte hatalı cihazınızı getiriniz.

**Deutschland / Germany**

GARDENA GmbH  
Central Service  
Hans-Lorenser-Straße 40  
D-89079 Ulm  
Produktfragen:  
(+49) 731 490-123  
Reparaturen:  
(+49) 731 490-290  
service@gardena.com

**Albania**

COBALT Sh.p.k.  
Rr. Siri Kodra  
1000 Tirana

**Argentina**  
Husqvarna Argentina S.A.  
Av.del Libertador 5954 -  
Piso 11 - Torre B  
(C1428ARP) Buenos Aires  
Phone: (+54) 11 5194 5000  
info.gardena@  
ar.husqvarna.com

**Armenia**

Garden Land Ltd.  
61 Tigran Mets  
0005 Yerevan

**Australia**

Husqvarna Australia Pty. Ltd.  
Locked Bag 5  
Central Coast BC  
NSW 2252  
Phone: (+61) (0) 2 4352 7400  
customer.service@  
husqvarna.com.au

**Austria / Österreich**

Husqvarna Austria GmbH  
Consumer Products  
Industriezeile 36  
4010 Linz  
Tel.: (+43) 732 77 01 01 - 90  
consumer.service@  
husqvarna.at

**Azerbaijan**

Firm Progress a.  
Aliyev Str. 26A  
10522 Baku

**Belgium**

GARDENA Belgium NV/SA  
Sterrebeekstraat 163  
1930 Zaventem  
Phone: (+32) 2 720 92 12  
Mail: info@gardena.be

**Bosnia / Hercegovina**

SILK TRADE d.o.o.  
Industrijska zona Bukva bb  
74260 Tešanj

**Brazil**

Husqvarna do Brasil Ltda  
Av. Francisco Matrazzo,  
1400 - 19º andar  
São Paulo - SP  
CEP: 05001-903  
Tel: 0800-112252  
marketing.br.husqvarna@  
husqvarna.com.br

**Bulgaria**

Хускварна България ЕООД  
Бул. „Андрей Липчев“ № 72  
1799 София  
Tel.: (+359) 02/9753076  
www.husqvarna.bg

**Canada / USA**

GARDENA Canada Ltd.  
100 Summerlea Road  
Brampton, Ontario L6T 4X3  
Phone: (+1) 905 792 9330  
info@gardena.ca

**Chile**

Maquinarias Agroforestales  
Ltda. (Maga Ltda.)  
Santiago, Chile  
Avda. Chesterton  
# 8355 comuna Las Condes  
Phone: (+56) 2 202 4417  
Dalton@мага.cl  
Zipcode: 7560330

**Temuco, Chile**

Avda. Valparaiso # 01466  
Phone: (+56) 45 222 126  
Zipcode: 4780441

**China**

Husqvarna (China) Machinery  
Manufacturing Co., Ltd.  
No. 1355, Jia Xin Rd.  
Ma Lu Zhen, Jia Ding Dist.,  
Shanghai  
201801  
Phone: (+86) 21 59159629  
Domestic Sales  
www.gardena.com.cn

**Colombia**

Husqvarna Colombia S.A.  
Calle 18 No. 68 D-31, zona  
Industrial de Montevideo  
Bogotá, Cundinamarca  
Tel. 571 2922700 ext. 105  
jairo.salazar@  
husqvarna.com.co

**Costa Rica**

Compania Exim  
Euroiberoamericana S.A.  
Los Colegios, Moravia,  
200 metros al Sur del Colegio  
Saint Francis - San José  
Phone: (+506) 297 68 83  
exim\_euro@racsa.co.cr

**Croatia**

SILK ADRIA d.o.o.  
Josipa Lončara 3  
10090 Zagreb  
Phone: (+385) 1 3794 580  
silk.adria@zg-t-com.hr

**Cyprus**

Med Marketing  
17 Digeni Akritas Ave  
P.O. Box 27017  
1641 Nicosia

**Czech Republic**

Husqvarna Česko s.r.o.  
Türkova 2319/5b  
149 00 Praha 4 – Chodov  
Bezpłatná infolinika:  
800 100 425  
servis@cz.husqvarna.com

**Denmark**

GARDENA / Husqvarna  
Consumer Outdoor Products  
Salgsafdelning Danmark  
Box 9003  
S-200 39 Malmö  
info@gardena.dk

**Dominican Republic**

BOSQUESA, S.R.L.  
Carretera Santiago Licey  
Km. 5 ½  
Esquina Copal II.  
Santiago, Dominican Republic  
Phone: (+809) 736-0333  
joserbosquesa@claro.net.do

**Ecuador**

Husqvarna Ecuador S.A.  
Arujos E1-181 y 10 de Agosto  
Quito, Pichincha  
Tel: (+593) 22800739  
francisco.jacome@  
husqvarna.com.ec

**Estonia**

Husqvarna Eesti OÜ  
Consumer Outdoor Products  
Kesk tee 10, Aaviku küla  
Rae vald  
Harju maakond  
75005 Estonia  
kontakt.etj@husqvarna.ee

**Finland**

Oy Husqvarna Ab  
Consumer Outdoor Products  
Lautatarhankatu 8 / PL 3  
00581 HELSINKI  
info@gardena.fi

**France**

GARDENA France  
Immeuble Expositif  
9 - 11 allée des Pierres Mayettes  
Zac des Barbantiers, B.P. 99  
-F- 92232 GENNEVILLIERS  
cedex  
Tél. (+33) 01 40 85 30 40  
service.consommateurs@  
gardena.fr

**Georgia**

AJD Group  
Beliashevili 8  
1159 Tbilisi

**Great Britain**

Husqvarna UK Ltd  
Preston Road  
Aycliffe Industrial Park  
Newton Aycliffe  
County Durham  
DL5 6UP  
info.gardena@  
husqvarna.co.uk

**Greece**

HUSQVARNA ΕΛΛΑΣ Α.Ε.Β.Ε.  
Υπ./μτ Ηρώδιου 33Α  
Βτ. Πλ. Κορωπίου  
194 00 Κορωπί Αττικής  
V.A.T. EL094094640  
Phone: (+30) 210 6620 225  
info@husqvarna-consumer.gr

**Hungary**

Husqvarna Magyarorszag Kft.  
Ezred u. 1-3  
1044 Budapest  
Telephone: (+36) 1 251-4161  
vevozszoigalat.husqvarna@  
husqvarna.hu

**Iceland**

O. Johnson & Kaaber  
Tunguhalsi 1  
110 Reykjavik  
ooj@ojk.is

**Ireland**

Husqvarna UK Ltd  
Preston Road  
Aycliffe Industrial Park  
Newton Aycliffe  
County Durham  
DL5 6UP  
info.gardena@  
husqvarna.co.uk

**Italy**

Husqvarna Italia S.p.A.  
Via Como 72  
23868 VALMADRERA (LC)  
Phone: (+39) 0341.203.111  
info@gardenaitalia.it

**Japan**

KAKIUCHI Co. Ltd.  
Sumitomo Realty &  
Development Kojimachi  
BLDG., 8F  
5-1 Nibanncyo  
Chiyoda-ku  
Tokyo 102-0084  
Phone: (+81) 33 264 7271  
m\_ishihara@kaku-ichi.co.jp

**Kazakhstan**

LAMED Ltd.  
155/1, Tazhibayevy Str.  
050060 Almaty  
IP Schmidt  
Abayavenue 3B  
110 005 Kostanay

**Kyrgyzstan**

Alye Maki  
av. Molodaya Guardir J 3  
720014  
Bishkek

**Latvia**

Husqvarna Latvija  
Consumer Outdoor Products  
Bakūži iela 6  
LV-1024 Riga  
info@husqvarna.lv

**Lithuania**

UAB Husqvarna Lietuva  
Consumer Outdoor Products  
Ateities pl. 77C  
LT-52104 Kaunas  
centras@husqvarna.lt

**Luxembourg**

Magasins Jules Neuberg  
39, rue Jacques Stas  
Luxembourg-Gaspersch 2549  
Case Postale No.12  
Luxembourg 2010  
Phone: (+352) 40 14 01  
api@neuberg.lu

**Mexico**

AFOSA  
Av Lopez Mateos Sur # 5019  
Col. La Calma 45070  
Zapopan, Jalisco  
Mexico  
Phone: (+52) 33 3818-3434  
icornejo@afosa.com.mx

**Moldova**

Convel S.R.L.  
290A Muncesti Str.  
2002 Chisinau

**Netherlands**

GARDENA Nederland B.V.  
Postbus 50176  
1305 AD ALMERE  
Phone: (+31) 36 521 00 00  
info@gardena.nl

**Neth. Antilles**

Jonka Enterprises N.V.  
Sta. Rosa Weg 196  
P.O. Box 8200  
Curaçao  
Phone: (+599) 9 767 66 55  
pgm@jonka.com

**New Zealand**

Husqvarna New Zealand Ltd.  
PO Box 76-437  
Manukau City 2241  
Phone: (+64) (0) 9 9202410  
support.nz@husqvarna.co.nz

**Norway**

GARDENA  
Husqvarna Consumer  
Outdoor Products  
Salgskontor Norge  
Kleiverveien 6  
1540 Vestby  
info@gardena.no

**Peru**

Husqvarna Perú S.A.  
Jr. Ramón Cárcamo 710  
Lima 1  
Tel: (+51) 1 3320400 ext. 416  
juan\_remuigo@  
husqvarna.com

**Poland**

Husqvarna  
Poland Spółka z o.o.  
ul. Wysokiego 15 b  
03-371 Warszawa  
Phone: (+48) 22 330 96 00  
gardena@gardena.pl

**Portugal**

Husqvarna Portugal, SA  
Lagoa - Albarraque  
2635 - 595 Rio de Mouro  
Tel: (+351) 21 922 85 30  
Fax: (+351) 21 922 85 36  
info@gardena.pt

**Romania**

Madex International Srl  
Soseaua Odaii 117 - 123,  
RO 013603  
Bucuresti, S1  
Phone: (+40) 21 352.76.03  
madex@mes.ro

**Russia**

ООО „Хускварна“  
141400, Московская обл.,  
г. Химки,  
улица Ленинградская,  
владение 39, стр.6  
Бизнес Центр  
„Химки Бизнес Парк“,  
помещение ОВ02\_04

**Serbia**

Domel d.o.o.  
Autoput za Novi Sad bb  
11273 Belgrade  
Phone: (+381) 11 848 88 12  
miroslav.jejina@domel.rs

**Singapore**

Hy-Ray PRIVATE LIMITED  
40 Jalan Pemimpin  
#02-08 Tat Ann Building  
Singapore 577185  
Phone: (+65) 6253 2277  
shiyang@hyray.com.sg

**Slovak Republic**

Husqvarna Česko s.r.o.  
Türkova 2319/5b  
149 00 Praha 4 – Chodov  
Bezpłatná infolinika:  
800 154 044  
servis@sk.husqvarna.com

**Slovenia**

Husqvarna Austria GmbH  
Consumer Products  
Industriezeile 36  
4010 Linz  
Tel.: (+43) 732 77 01 01 - 90  
consumer.service@  
husqvarna.at

**South Africa**

Husqvarna  
South Africa (Pty) Ltd  
Postnet Suite 250  
Private Bag X6,  
Cascades, 3202  
South Africa  
Phone: (+27) 33 846 9700  
info@gardena.co.za

**Spain**

Husqvarna España S.A.  
C/ Basauri, nº 6  
La Florida  
28023 Madrid  
Phone: (+34) 91 708 05 00  
atencioncliente@gardena.es

**Suriname**

Agrofix n.v.  
Verlengde Hogestraat #22  
Phone: (+597) 472426  
agrofix@sr.net  
Pobox : 2006  
Paramaribo  
Suriname-South America

**Sweden**

Husqvarna AB  
S-561 82 Huskvarna  
info@gardena.se

**Switzerland / Schweiz**  
Husqvarna Schweiz AG  
Consumer Products  
Industriestrasse 10  
5506 Mägenwil  
Phone: (+41) (0) 848 800 464  
info@gardena.ch

**Turkey**

GARDENA Dost Diş Ticaret  
Müessesili A.Ş.  
Sanayi Cad. Adil Sokak  
No: 1/B Kartal  
34873 Istanbul  
Phone: (+90) 216 38 93 939  
info@gardena-dost.com.tr

**Ukraine / Україна**

ТОВ «Хусварна Україна»  
вул. Васильківська, 34,  
офіс 204-г  
03022, Київ  
Тел: (+38) 044 498 39 02  
info@gardena.ua

**Uruguay**

FELI SA  
Inte Ríos 1083 CP 11800  
Montevideo - Uruguay  
Tel: (+598) 22 03 18 44  
info@felisa.com.uy

**Venezuela**

Corporación Casa y Jardín C.A.  
Av. Caroní, Edif. Trezmen, PB.  
Colinas de Bello Monte.  
1050 Caracas.  
Tlf: (+58) 212 992 33 22  
info@casayjardin.net.ve

8846-20.960.05/1211  
© GARDENA  
Manufacturing GmbH  
D-89070 Ulm  
http://www.gardena.com