

3000/4 eco Art. 1753

**D Betriebsanleitung**  
Hauswasserwerk

**GB Operating Instructions**  
Pressure Tank Unit

**F Mode d'emploi**  
Groupe de surpression

**NL Gebruiksaanwijzing**  
Hydrofoorpomp

**S Bruksanvisning**  
Hydroforpump

**DK Brugsanvisning**  
Husvandværk

**FI Käyttöohje**  
Painevesiyksikkö

**N Bruksanvisning**  
Trykktank

**I Istruzioni per l'uso**  
Autoclave

**E Instrucciones de empleo**  
Estación de Bombeo con Calderín

**P Manual de instruções**  
Bomba doméstica

**PL Instrukcja obsługi**  
Zestaw hydroforowy

**H Használati utasítás**  
Házi vízellátó

**CZ Návod k obsluze**  
Domácí vodárna

**SK Návod na obsluhu**  
Domáca vodáreň

**GR Οδηγίες χρήσης**  
Πιεστικό με βαρέλι

**RUS Инструкция по эксплуатации**  
Станция бытового водоснабжения  
автоматическая

**SLO Navodilo za uporabo**  
Hišna vodna črpalka

**HR Upute za uporabu**  
Kućni hidroforska pumpa

**SRB Uputstvo za rad**  
**BIH** Kućna hidroforska pumpa

**UA Інструкція з експлуатації**  
Домова водопровідна станція

**RO Instrucțiuni de utilizare**  
Hidrofor cu rezervor

**TR Kullanma Kılavuzu**  
Konut Suyu Tertibatı

**BG Инструкция за експлоатация**  
Хидрофорна уредба с  
разширителен съд

**AL Manual përdorimi**  
Impiant uji për shtëpi

**EST Kasutusjuhend**  
Hüdrofooriga veeautomaat

**LT Eksploatavimo instrukcija**  
Siurblys su slėgio rezervuaru

**LV Lietošanas instrukcija**  
Spiedvertnes ierīce

# GARDENA Bomba doméstica 3000/4 eco



**Tradução portuguesa do manual de instruções do original alemão.** Por favor leia este manual de instruções com atenção e siga as suas indicações. Informe-se, através destas instruções de utilização, sobre o produto, a sua utilização correcta e as regras de segurança.



Por motivos de segurança, este produto não deve ser utilizado por crianças e jovens com idade inferior a 16 anos, nem por pessoas que não estejam familiarizadas com estas instruções de utilização. As pessoas com reduzidas capacidades físicas ou mentais só podem utilizar o produto, se forem supervisionadas ou instruídas por uma pessoa responsável. As crianças devem ser supervisionadas para garantir que elas não brincam com o produto.

→ Guarde este manual de instruções.

## Índice:

1. Campo de aplicação da bomba de água doméstica GARDENA. . . . .	92
2. Indicações de segurança . . . . .	93
3. Colocação em funcionamento . . . . .	94
4. Manuseamento . . . . .	95
5. Colocação fora de serviço . . . . .	96
6. Manutenção . . . . .	96
7. Eliminar avarias. . . . .	97
8. Acessórios disponíveis . . . . .	99
9. Dados técnicos. . . . .	100
10. Assistência/Garantia . . . . .	100

## 1. Campo de aplicação da bomba de água doméstica GARDENA

### **Utilização correcta:**

A bomba de água doméstica GARDENA destina-se para o uso privado em casa e no jardim de lazer, e não foi concebido para o uso de aparelhos e sistemas de rega.

### **Líquidos a transportar:**

As bombas de água doméstica GARDENA podem ser aplicados para transportar água pluvial, água da canalização e água para piscinas que contenham cloro.

### **A observar:**



**A instalação de água doméstica GARDENA não é apropriada para um funcionamento contínuo (p. e. aplicação na indústria, circulação contínua). Não devem ser bombeadas substâncias corrosivas, facilmente inflamáveis, agressivas ou explosivas (como gasolina, petróleo ou soluções nítricas), água salgada ou alimentos. A temperatura do líquido bombeado não deve exceder os 35 °C.**

## 2. Indicações de segurança

### Segurança eléctrica



**PERIGO! Choque eléctrico!**

Existe o perigo de lesões corporais devido à electricidade!

→ Retirar a ficha de rede antes do enchimento, da colocação fora de serviço, da resolução de avarias e antes da manutenção.

Atenção: A utilização da bomba apenas é permitida se a bomba estiver equipada com um disjuntor de corrente de defeito (interruptor FI) (DIN VDE 0100-702).

A bomba deve ser colocada em solo firme e protegida de inundações. Tenha em atenção que a bomba não pode correr o risco de cair na água.

Como segurança adicional pode ser utilizado um interruptor de protecção pessoal homologado.

→ Consultar a um electricista.

A informação indicada na placa de tipo deverá condizer totalmente com a informação técnica do alimentador de corrente.

Cabos de ligação e cabos de extensão à rede eléctrica não podem ter diâmetro inferior do que cabos flexíveis de borracha com descrição H07 RNF.

Manter o cabo ao abrigo do calor, óleo e arestas aguçadas.

Não utilize o cabo de corrente para transportar a bomba ou desliga-la da corrente.

### Na Áustria

Na Áustria a ligação eléctrica deve corresponder à ÖVE-EM 42, T2 (2000)/1979 § 22 de acordo com § 2022.1. Por isso só podem ser utilizadas bombas para as piscinas ou em lagos em jardins através de um transformador separador.

→ Por favor pergunte o técnico electricista.

### Na Suíça

Na Suíça os aparelhos que alterem a localidade, os quais são utilizados no exterior, devem ser ligados através de disjuntores de corrente de avaria.

### Indicações gerais



**Perigo de ferimentos pela água quente!**

Se o interruptor de pressão estiver avariado ou se faltar alimentação de água no lado da sucção, a água que ainda se encontra na bomba pode aquecer de tal forma que pode provocar queimaduras durante a descarga da água.

A bomba está equipada com um fusível de temperatura que desliga a bomba caso a água atinja temperaturas demasiado elevadas (aprox. 65 °C).

→ Depois da desconexão da bomba devido à temperatura, desligar a bomba da rede eléctrica através do respectivo disjuntor central de casa, deixar a água arrefecer (aprox. 10 – 15 min.) e, antes de a colocar novamente em funcionamento, assegurar a entrada da água do lado da sucção.

→ Antes de colocar a sua bomba em funcionamento, primeiro faça uma verificação visual, para verificar se não existe nada danificado na bomba (por ex. o cabo da corrente ou a ficha).

Uma bomba danificada nunca deverá ser utilizada.

→ Em caso de algum dano, por favor mande verificar a sua bomba por um centro de serviços GARDENA ou por um electricista autorizado.

Proteja a bomba da chuva. Não utilize a bomba em áreas molhadas ou húmidas.

De modo a evitar o funcionamento em seco da bomba, tenha em atenção de que o final da mangueira de sucção tem de estar sempre submerso no líquido.

A bomba não pode funcionar nem a seco, nem com a torneira da conduta de sucção fechada.

→ Antes de cada colocação em funcionamento, encha a bomba até deitar por fora com cerca de 2 a 3 l do líquido a bombear!

Areias e outros materiais ab-rasivos no líquido provocam aumento de consumo e reduzem as capacidades da bomba.

Na aplicação da bomba para o abastecimento de água doméstica deverão ser consideradas as directrizes locais das entidades de abastecimento de água e águas residuais. Adicionalmente devem ser consideradas as determinações da norma DIN 1988.

→ Se for necessário pergunte o serviço sanitário.

### 3. Colocação em funcionamento

#### Montar a bomba de água doméstica:

O local de montagem deve ser rígido, seco e bem ventilado e colocar a bomba de água doméstica numa posição segura.

→ Montar a bomba de água doméstica a uma distância segura do líquido bombeado.

A bomba tem de ser instalada num local com pouca humidade do ar e arejamento suficiente na área das ranhuras de ventilação. A distância relativamente às paredes tem de ser de pelo menos 5 cm. Através das ranhuras de ventilação não pode ser aspirada qualquer sujidade (p. ex. areia ou terra).

#### Instalar a bomba de água doméstica correctamente:

→ A bomba de água doméstica pode ser aparafusada com 4 pernas ② a uma base firme ①.

Em alternativa, é possível obter através do serviço de assistência GARDENA pernas com molas (Art. nº 1753-00.901.00) para um funcionamento silencioso e sem vibrações.

Posicione a bomba de água doméstica de forma a poder colocar um depósito colector grande por baixo do parafuso de esvaziamento, para esvaziar a bomba ou a ③ instalação.

Se possível, instale a bomba a uma altura superior à superfície da água, que se pretende bombear. Se isto não for possível, instale uma válvula resistente a vácuo entre a bomba e a mangueira de sucção, por exemplo, para a limpeza do filtro incorporado.

Na instalação fixa da bomba no interior para abastecimento da bomba doméstica, a bomba doméstica não deve ser ligada à canalização com tubos rígidos, mas sim com tubagens flexíveis, para reduzir o ruído e evitar danos na bomba provocados por picos de pressão.

Na instalação fixa utilize válvulas adequadas, tanto no lado de sucção como no lado de pressão. Importante, por exemplo, para trabalhos de manutenção e de limpeza ou para a desactivação.

**As peças de conexão no lado de sucção e de pressão só podem ser apertadas manualmente.**

Deve ser utilizada uma mangueira de sucção resistente a vácuo como, por exemplo:

- Unidade de sucção GARDENA Art. nº 1411/1418/1412 ou
- Mangueira de sucção para poços de propulsão GARDENA Art. nº 1729.

Não utilize do lado de aspiração sistemas de conexão para mangueiras de água!

→ **Unir a mangueira de sucção ⑤ à ligação do lado de sucção ⑥ da bomba.**

Unir a mangueira de sucção ⑤ sem ligação roscada através de uma peça de conexão (p. ex. Art. nº 1723/1724) ④ à ligação do lado de sucção e aparafusar de um modo hermético.

A fim de encurtar o tempo de retoma da aspiração, recomendamos a utilização de uma mangueira de sucção com válvula de refluxo, que impeça um esvaziamento espontâneo da mangueira de sucção depois de a bomba doméstica ter sido desligada.

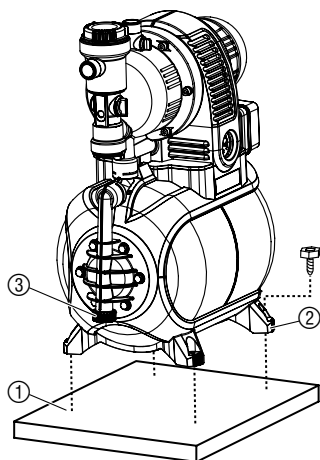

#### Ligação da mangueira do lado de sucção:

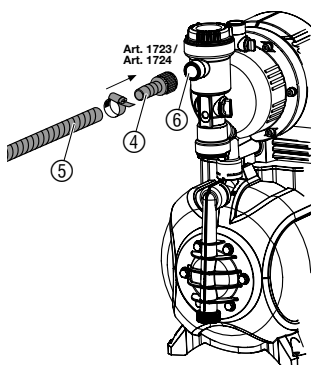

Em caso de alturas de sucção superiores a 4 m, fixar adicionalmente uma mangueira de sucção ⑤ (por exemplo, ate-a a um pau), para que a bomba fique aliviada do peso da mangueira de sucção.

Em casos de reduzida sujidade aconselha-se, adicionalmente ao filtro integrado, um **filtro preliminar GARDENA Art. nº 1730/ 1731**.

**Conectar a mangueira no lado de pressão:**

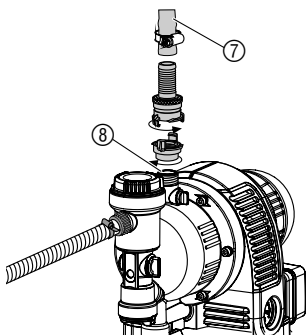

**Indicação:**

Utilize mangueiras GARDENA resistentes à pressão, com um diâmetro de 19 mm (3/4"), em combinação com a peça roscada de acoplamento rápido GARDENA com rosca interna (GI) de 33,3 mm, **Art. nº 7109** e o acoplamento de sucção e de alta pressão da GARDENA, **Art. nº 7120** para mangueiras de 19 mm (3/4"), assim como a braçadeira para mangueiras **Art. nº 7192**. **Não utilize sob quaisquer circunstâncias mangueiras de sucção.**

→ Conectar a mangueira de pressão ⑦ com a ligação do lado de pressão ⑧.

→ Dica: A tubagem fixa deve ser instalada no sentido ascendente, para que a água possa recuar para o lado de pressão na bomba.

## 4. Manuseamento

**Iniciar bomba de água doméstica:**

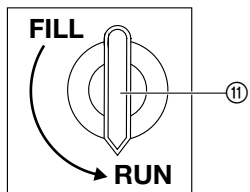
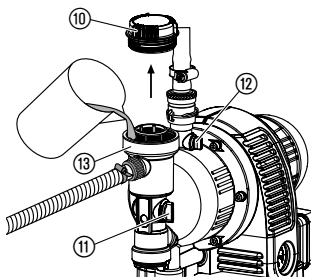
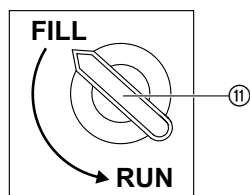

**PERIGO! Choque eléctrico!**

→ Tirar a ficha de rede antes de encher.

**ATENÇÃO! Funcionamento a seco da bomba.**

→ Antes de activar a bomba deve enchê-la, até transbordar (aprox. 2 a 3 l) com líquido de circulação para que não funcione em seco.

1. Abrir manualmente a tampa ⑩ do compartimento de filtragem.
2. Ajustar o interruptor rotativo ⑪ na posição **FILL**.  
*A válvula de retenção integrada é aberta.*
3. Abrir a ventilação ⑫.
4. Abrir as eventuais válvulas na linha de pressão (dispositivos de ligação, de corte, etc.) e esvaziar a água restante, de modo que o ar possa escapar durante o enchimento e a aspiração.
5. Inserir lentamente o líquido de circulação através do bocal de enchimento ⑬ (aprox. 2 a 3 l), até sair água pela ventilação ⑫.
6. Fechar manualmente a tampa ⑩ do compartimento de filtragem até encostar.
7. Feche a abertura ⑫ e rode o SWITCH ⑪ para a posição **RUN**.
8. Inserir a ficha de rede numa tomada de 230 V CA.  
**Atenção! A bomba é imediatamente colocada em funcionamento!**

A bomba é desactivada automaticamente após alcançar a pressão máxima. A bomba é activada automaticamente após alcançar a pressão mínima, pela aspiração de água.

A indicada altura máxima de auto-sucção de 8 m só é alcançada, se a bomba tiver sido enchida através do bocal de enchimento ⑬ até transbordar e se a mangueira de pressão, durante esse processo de auto-sucção, for segurada numa altura que impeça a passagem do líquido de circulação da bomba para a mangueira de pressão. No caso de mangueiras de sucção cheias, munidas de um dispositivo de retenção de refluxo, não é necessário segurar a mangueira de pressão numa posição superior.

### Interruptor ECO:



Para conseguir poupar energia (até 15 %), a pressão de desconexão da bomba poderá ser regulada continuamente entre **ECO** e **MAX**, conforme o caso de aplicação. (A diferença de pressão entre **ECO** e **MAX** perfaz aprox. 1 bar).  
→ Rodar o interruptor rotativo **ECO** ⑭ para a posição desejada.

### Informação sobre a utilização de aspersores:

Em função da taxa de caudal do aspersor, a ligação e desconexão automática da bomba pode provocar uma aspersão irregular.

## 5. Colocação fora de serviço

### Armazenar:



Se estiver previsto gelo é necessário esvaziar a bomba de água doméstica e guardá-la num local protegido do gelo. O local de armazenamento deve ser inacessível para crianças.

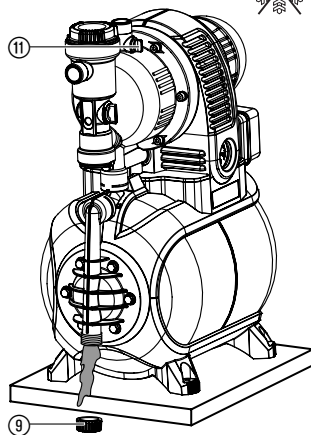

1. Retirar a ficha de rede da bomba.
2. Ajustar o interruptor rotativo ⑪ na posição **FILL**.
3. Abrir os consumíveis do lado da pressão.
4. Desapertar a tampa de protecção ⑨ e deixar sair a água.
5. Armazenar a bomba de água doméstica num local seco e protegido contra o frio.

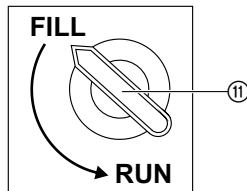

### Destino:

(de acordo com  
RL2002/96/CE)



Não deve ser depositado no lixo doméstico normal, deve ser entregue a profissionais.

→ Importante: Elimine o aparelho no ponto de recolha municipal.

## 6. Manutenção



**PERIGO! Choque eléctrico!**

→ Antes da manutenção retirar a ficha de rede.

### Limpar o filtro de sucção:

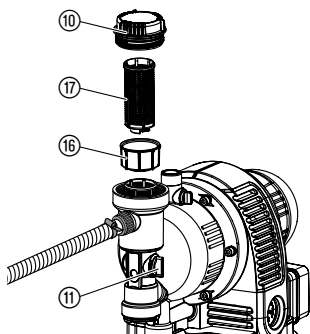

1. Ajustar o interruptor rotativo ⑪ na posição **RUN**.
2. Fechar eventualmente todas as válvulas do lado da sucção.
3. Desaparafusar a tampa ⑩ do compartimento de filtragem.
4. Retirar a unidade de filtragem ⑬ ⑭ verticalmente para cima.
5. Segurar o copo ⑮, rodar o filtro ⑯ no sentido oposto ao dos ponteiros do relógio **A** e puxá-lo para fora **B** (fecho de baioneta).
6. Limpar o copo ⑮ por baixo de água corrente e limpar o filtro ⑯, por exemplo, com uma escova suave.
7. Montar o filtro na sequência inversa à desmontagem.

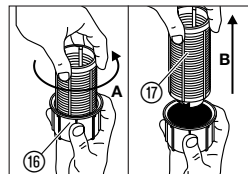
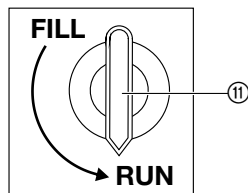

### Limpar a válvula de retenção:

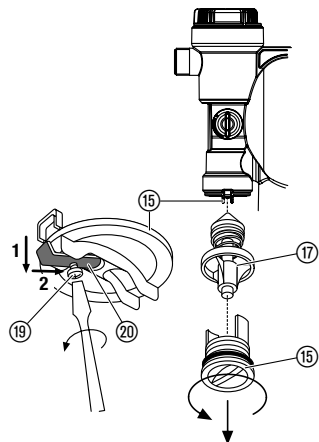

1. Ajustar o interruptor rotativo ⑪ na posição **FILL**.
2. Fechar eventualmente todas as válvulas do lado da sucção.
3. Abrir todos os pontos de remoção, de modo a eliminar a pressão no lado de pressão.
4. Desapertar a tampa de protecção ⑨ e deixar sair a água (ver 5. Colocação fora de serviço "Armazenar").
5. Desapertar o parafuso ⑮ e deslocar os suportes ⑯ para cima **1** e para trás **2** para a ranhura.
6. Desapertar também a tampa ⑮ da válvula de retenção (event. com ferramenta adequada).
7. Desapertar a tampa ⑮ da válvula de retenção com uma ferramenta adequada.
8. Montar novamente na sequência inversa da desmontagem.
9. Reiniciar a bomba de água doméstica (ver 4. Manuseamento).

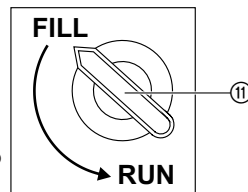

## 7. Eliminar avarias



### PERIGO! Choque eléctrico!

→ Tirar a ficha de rede antes de eliminar avarias.

Os trabalhos na parte eléctrica apenas podem ser efectuados pelo serviço de assistência GARDENA.

Falha	Causa possível	Resolução
A bomba não aspira.	O SWITCH não está na posição <b>RUN</b> .	→ Reiniciar a bomba (ver 4. Manuseamento).
	A bomba aspira num ponto de ligação do lado de sucção a falta de ar.	→ Verifique no lado de aspiração todas as ligações e eventualmente vedar hermeticamente.

<b>Falha</b>	<b>Causa possível</b>	<b>Resolução</b>
<b>A bomba não aspira.</b>	A bomba não foi enchida suficientemente com o líquido de circulação.	→ Encher a bomba e certificar-se de que a água pode recuar para a linha de pressão (ver 4. Manuseamento).
	Do lado da pressão o ar não pode evacuar, dado que os pontos de remoção estão fechados.	→ Abrir o ponto de remoção no lado de pressão.
	A extremidade da mangueira de sucção não está na água, falta o dispositivo de refluxo ou não veda bem na extremidade da mangueira de sucção, mangueira de sucção dobrada, as ligações não vedam bem ou o filtro de sucção está entupido.	→ Verificar toda a mangueira de sucção a partir do ponto de sucção até a bomba, em relação à estanqueidade e eventualmente eliminar a falha de estanqueidade. Assegurar a entrada da água do lado da sucção. Limpar event. o filtro de sucção.
<b>O motor da bomba não arranca ou pára de repente durante o funcionamento.</b>	A ficha de rede não está ligada.	→ Inserir a ficha de rede numa tomada (230 V CA).
	Falha da corrente eléctrica.	→ Verificar o fusível e os tubos flexíveis.
	O disjuntor do termóstato disparou (a caixa da bomba aquece).	→ Providenciar suficiente ventilação e deixar a bomba arrefecer durante aprox. 15 min. Retirar a ficha de rede da bomba e reiniciar (ver 4. Manuseamento).
<b>O motor da bomba funciona, mas a quantidade de transporte ou a pressão descem rapidamente.</b>	Defeito de estanqueidade no lado de sucção.	→ Eliminar falha de estanqueidade.
	Quantidade insuficiente de água no circuito interno.	→ Bloquear a bomba do lado da pressão, para adaptar a quantidade de transporte do lado de sucção à quantidade do lado da pressão.
	Filtro de sucção, válvula de retenção ou válvula de refluxo na extremidade da mangueira de sucção entupido.	→ Limpar o filtro de sucção, válvula de retenção ou válvula de refluxo.
<b>A bomba liga e desliga demasiadas vezes.</b>	Fuga no lado de pressão.	→ Verificar se existe uma fuga do lado da pressão e event. eliminar.
	A pressão na caldeira é insuficiente.	→ Encher com ar o depósito (ver em baixo).
	A membrana da caldeira está danificada.	→ Contactar a assistência técnica da GARDENA.
	Não rodar o interruptor rotativo para <b>RUN</b> .	→ Rodar o interruptor rotativo completamente para <b>RUN</b> .



### Encher o depósito com ar:

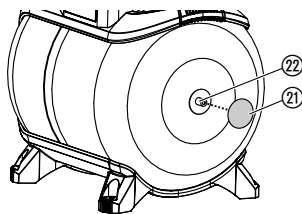

A pressão no depósito deve ser de aprox. 1,6 bar.

Para encher com ar é necessária uma bomba de ar / encher pneus com indicado da pressão (manómetro).

1. Desapertar a tampa de protecção (21).
2. Colocar a bomba de ar / encher pneus na válvula da caldeira (22) e encher com ar, até que a indicação da pressão na bomba de ar / encher pneus indique aprox. 1,6 bar.
3. Voltar a apertar a tampa de protecção (21).



**No caso de outras avarias, contacte o serviço de assistência GARDENA.**  
As reparações só podem ser executadas por serviços de assistência GARDENA ou por revendedores autorizados.

## 8. Acessórios disponíveis

<b>GARDENA mangueira de aspiração</b>	Resistente ao vácuo e a torções, vendida com a medida de 19 mm (3/4"), 25 mm (1") ou 32 mm (5/4") de diâmetro sem ligações ou com comprimentos fixos Art. nº 1411/1418 completa com os acessórios.	
<b>Ligações GARDENA</b>	Para ligação resistente ao vácuo de mangueiras de sucção vendidas a metro.	<b>Art. nº 1723/1724</b>
<b>Filtro de sucção com stop anti-retorno GARDENA</b>	Para equipar mangueiras de sucção vendidas a metro.	<b>Art. nº 1726/1727</b>
<b>Filtro preliminar GARDENA</b>	Especialmente recomendado para bombear líquidos arenosos.	<b>Art. nº 1730/1731</b>
<b>Mangueira de aspiração para poços de propulsão</b>	Para ligar a bomba a um poço de propulsão ou a uma canalização (tubo rápido) mantendo uma passagem de ar. Comprimento 0,5 m. Com rosca fêmea de 33,3 mm (G 1) em ambos os lados.	<b>Art. nº 1729</b>
<b>Pernas com molas GARDENA (4 x)</b>	Pernas com molas para um funcionamento silencioso e sem vibrações. Consulte o serviço de assistência GARDENA.	<b>Art. nº 1753-00.901.00</b>

## 9. Dados técnicos

<b>Modelo</b>	<b>3000/4 eco (Art. nº 1753)</b>
<b>Voltagem/Frequência</b>	230 V AC/50 Hz
<b>Potência</b>	650 W
<b>Cabo de ligação</b>	1,5 m H05-RNF
<b>Máx. capacidade débito</b>	2800 l/h
<b>Pressão máx./Débito máx.</b>	4,0 bar/40 m
<b>Altura máxima de aspiração</b>	8 m
<b>Pressão de conexão</b>	1,5 ± 0,1 bar
<b>Pressão de desconexão eco/máx.</b>	2,2/3,2 bar
<b>Pressão interna permitida (lado de saída)</b>	6 bar
<b>Peso</b>	13,6 kg
<b>Dimensões (C x L x A)</b>	45 cm x 29 cm x 62 cm
<b>Intensidade sonora L<sub>WA</sub> (medido/garantido)</b>	78,5 dB(A)/81 dB(A)
<b>Incerteza K<sub>WA</sub></b>	2,2 dB(A)

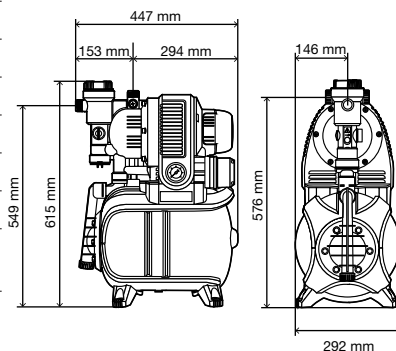

## 10. Assistência/Garantia

### Garantia:

Os trabalhos de assistência executados sob garantia são gratuitos.

A GARDENA garante este produto durante 2 anos (a contar da data de aquisição). Esta garantia cobre essencialmente todos os defeitos do aparelho que se provem ser devido ao material ou falhas de fabrico. Dentro da garantia nós trocaremos ou repararemos o aparelho gratuitamente se as seguintes condições tiverem sido cumpridas:

- O aparelho foi utilizado de uma forma correcta e segundo os conselhos do manual de instruções.
- Nunca o proprietário, nem um terceiro, estranho aos serviços GARDENA, tentou reparar o aparelho.

As peças de desgaste da roda e do filtro não estão cobertas pela garantia.

Esta garantia do fabricante não afecta as existentes queixas de garantia contra o agente/vendedor.

Em caso de avaria deverá enviar o aparelho defeituoso. Junto com o talão de compra e uma descrição da avaria, para a morada indicada no verso.

**Pumpenkennlinie**  
**Performance characteristics**  
**Courbe de performance**  
**Prestatiegrafiek**  
**Kapacitetskurva**  
**Ydelses karakteristika**  
**Pumpun ominaiskäyrä**  
**Pumpekarakteristikk**  
**Curva di rendimento**  
**Curva característica de la bomba**  
**Características de performance**  
**Charakterystyka pompy**  
**Szivattyú-jelleggörbe**  
**Charakteristika čerpadla**  
**Charakteristiky čerpadla**  
**Χαρακτηριστικό διάγραμμα**  
**Характеристика насоса**  
**Karakteristika črpalke**  
**Obilježja pumpe**  
**Karakteristika pumpe**  
**Крива характеристики насоса**  
**Caracteristică pompă**  
**Pompa karakter eğrisi**  
**Помпена характеристика**  
**Fuqia e pompës**  
**Pumba karakteristik**  
**Siurblio charakteristinė kreivė**  
**Sūkņa raksturlīkne**

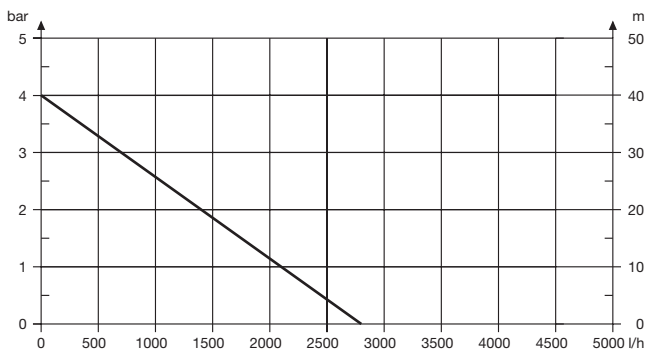

**D Produkthaftung**

Wir weisen ausdrücklich darauf hin, dass wir nach dem Produkthaftungsgesetz nicht für durch unsere Geräte hervorgerufene Schäden einzustehen haben, sofern diese durch unsachgemäße Reparatur verursacht oder bei einem Teileaustausch nicht unsere originale GARDENA Teile oder von uns freigegebene Teile verwendet wurden und die Reparatur nicht vom GARDENA Service oder dem autorisierten Fachmann durchgeführt wird. Entsprechendes gilt für Ergänzungssteile und Zubehör.

**GB Product Liability**

We expressly point out that, in accordance with the product liability law, we are not liable for any damage caused by our units if it is due to improper repair or if parts exchanged are not original GARDENA parts or parts approved by us, and, if the repairs were not carried out by a GARDENA Service Centre or an authorised specialist. The same applies to spare parts and accessories.

**F Responsabilité**

Nous vous signalons expressément que GARDENA n'est pas responsable des dommages causés par ses appareils, dans la mesure où ces dommages seraient causés suite à une réparation non conforme, dans la mesure où, lors d'un échange de pièces, les pièces d'origine GARDENA n'auraient pas été utilisées, ou si la réparation n'a pas été effectuée par le Service Après-Vente GARDENA ou l'un des Centres SAV agréés GARDENA. Ceci est également valable pour tout ajout de pièces et d'accessoires autres que ceux préconisés par GARDENA.

**NL Productaansprakelijkheid**

Wij wijzen er nadrukkelijk op, dat wij op grond van de wet aansprakelijkheid voor producten niet aansprakelijk zijn voor schade ontstaan door onze apparaten, indien deze door onvakkundige reparatie veroorzaakt zijn, of er bij het uitwisselen van onderdelen geen gebruik gemaakt werd van onze originele GARDENA onderdelen of door ons vrijgegeven onderdelen en de reparatie niet door de GARDENA technische dienst of de bevoegde vakman uitgevoerd werd. Ditzelfde geldt voor extra-onderdelen en accessoires.

**S Produktansvar**

Tillverkaren är inte ansvarig för skada som orsakats av produkten om skadan beror på att produkten har reparerats felaktigt eller om, vid reparation eller utbyte, andra än Original GARDENA reservdelar har använts. Samma sak gäller för kompletteringsdelar och tillbehör.

**DK Produktansvar**

Vi gør udtrykkeligt opmærksom på, at vi i henhold til produktansvarsloven ikke er ansvarlige for skader forårsaget af vores udstyr, såfremt det sker på grund af uautoriserede reparationer eller hvis dele er skiftet ud og der ikke er anvendt originale GARDENA dele eller dele godkendt af os, eller hvis reparationerne ikke er udført af GARDENA-service eller en autoriseret fagmand. Det samme gælder for ekstra udstyr og tilbehør.

**FI Tuotevastuu**

Korostamme nimenomaan, että tuotevastuulain nojalla emme ole vastuussa laitteistamme johtuneista vahingoista, mikäli nämä ovat aiheutuneet epäasianmukaisesta korjauksesta tai osia vaihdettaessa ei ole käytetty alkuperäisiä GARDENA-varaosia tai hyväksymiämme osia ja korjauksen on suorittanut muu kuin GARDENA-huoltokeskus tai valtuuttamamme ammattihenkilö. Tämä pätee myös lisäosiin ja lisävarusteisiin.

**I Responsabilità del prodotto**

Si rende espressamente noto che, conformemente alla legislazione sulla responsabilità del prodotto, non si risponde di danni causati da nostri articoli se originati da riparazioni eseguite non correttamente o da sostituzioni di parti effettuate con materiale non originale GARDENA o comunque da noi non approvato e, in ogni caso, qualora l'intervento non venga eseguito da un centro assistenza GARDENA o da personale specializzato autorizzato. Lo stesso vale per le parti complementari e gli accessori.

**E Responsabilidad de productos**

Advertimos que conforme a la ley de responsabilidad de productos no nos responsabilizamos de daños causados por nuestros aparatos, siempre y cuando dichos daños hayan sido originados por arreglos o reparaciones indebidas, por recambios con piezas que no sean piezas originales GARDENA o bien piezas no autorizadas por nosotros, así como en aquellos casos en que la reparación no haya sido efectuada por un Servicio Técnico GARDENA o por un técnico autorizado. Lo mismo es aplicable para las piezas complementarias y accesorios.

**P Responsabilidade sobre o produto**

Queremos salientar que segundo a lei da responsabilidade do fabricante, nós não nos responsabilizaremos por danos causados pelo nosso equipamento, quando estes ocorrerem em decorrência de reparações inadequadas ou da substituição de peças por peças não originais da GARDENA, ou peças não autorizadas. A responsabilidade tornar-se-á nula também depois de reparações realizadas por oficinas não autorizadas pela GARDENA. Esta restrição valerá também para peças adicionais e acessórios.

**PL Odpowiedzialność za produkt**

Zwracamy Państwa uwagę, że nie ponosimy odpowiedzialności za uszkodzenia naszych maszyn, bądź szkody spowodowane ich wadliwym funkcjonowaniem, powstałe na skutek nieprawidłowo przeprowadzonych napraw lub użycia nieoryginalnych części zamiennych. Naprawy winny być przeprowadzane tylko przez punkty serwisowe Husqvarna lub autoryzowane serwisy. Dotyczy to również części uzupełniających i oprzyrządowania.

**H Termékszavatosság**

Nyomatékosan utalunk arra a tényre, hogy a termékzavatossági törvény szerint nem kell jótállást vállalnunk azokra a károokra, amelyeket nem a mi készülékeink okoztak, ha ezeket szakszerűtlen javítás okozta vagy egy alkatrész kicserélésénél nem a mi eredeti GARDENA alkatrészceinket vagy általunk engedélyezett alkatrészeket használtak fel és a javítást nem a GARDENA szerviz vagy egy erre felhatalmazott szakember végezte. Hasonlóképpen érvényes ez a kiegészítő alkatrészekre és tartozékokra is.

**CZ Odpovědnost za výrobek**

Výslovně upozorňujeme na to, že podle zákona o odpovědnosti za výrobek neneseme odpovědnost za škody způsobené našimi přístroji, pokud byly způsobené neodbornou opravou nebo použitím jiných než našich originálních náhradních dílů GARDENA nebo námi schválených dílů a neprovedením opravy servisem GARDENA nebo autorizovaným odborníkem. Odpovídající platí i pro doplňkové díly a příslušenství.

**SK Predmet záruky**

Upozorňujeme dôrazne na to, že podľa zákona o poskytovaní záruk nezodpovedáme za škody spôsobené našimi výrobkami, v prípade, že boli boli vyvolané neodbornými opravami, výmenou dielcov, ktoré nepatria k originálnym dielom GARDENA alebo neboli nami schválené a rovnako boli spôsobené servisnými zásahmi, ktoré neboli vykonané servisom GARDENA alebo autorizovaným odborníkom. Rovnako to platí pre doplnky a príslušenstvo.

**GR Ευθύνη για το προϊόν**

Σας υπενθυμίζουμε ρητά, ότι σύμφωνα με το νόμο περί ευθύνης για τα προϊόντα δεν ευθυνόμαστε για ενδεχόμενες βλάβες που προκαλούνται από τις συσκευές μας, εφόσον οφείλονται σε μία ακατάλληλη επισκευή ή σε μια αντικατάσταση τμημάτων για την οποία δεν έχουν χρησιμοποιηθεί τα πρωτότυπα ανταλλακτικά της GARDENA ή τα από μας εγκριμένα ανταλλακτικά και σε περίπτωση που δεν εκτελείται η επισκευή από το Τμήμα Εξυπηρέτησης Πελατών της GARDENA ή από έναν εξουσιοδοτημένο εξειδικευμένο τεχνίτη. Το ίδιο ισχύει για εξαρτήματα και συμπληρωματικά τμήματα.

**SLO Jamstvo za izdelek**

Pismo no poudarjamo, da po zakonu jamstva za izdelek nismo odgovorni za škodo, ki bi nastala zaradi uporabe našega izdelka, prav tako tudi ne za škodo ki bi nastala zaradi nepravilnega popravila izdelka ali pri napačni zamenjavi delov, ki niso originalni deli GARDENA ali pri uporabi z naše strani potrjenih delov, ki pa niso bili vgrajeni v servisu GARDENA ali v naši pooblaščenih servisni službi. Enako velja tudi za nadomestne dele in opremo.

**RO Responsabilitatea legala a produsului**

Menționăm în mod expres ca, în concordanță cu responsabilitatea legală a produsului, nu suntem răspunzători de nici un accident provocat de produsele noastre dacă se datorează reparării necorespunzătoare sau dacă piesele de schimb nu sunt originale GARDENA sau aprobate de GARDENA, sau dacă reparațiile nu au fost efectuate de un Centru de Service GARDENA sau un specialist autorizat. Aceleași prevederi se aplică și pieselor de schimb și accesoriilor.

**BG Отговорност за качество**

Изрично подчертаваме, че съгласно закона за отговорност за качество, ние не носим отговорност за вредите причинени от нашите уреди, ако същите са причинени от неправилен ремонт или при подмяната на части не са използвани оригинални части на GARDENA или части одобрени от нас и ремонта не е извършен от сервиз на GARDENA или оторизиран специалист. Същото важи за допълнителните части и принадлежности.

**EST Tootevastutus**

Juhime teie tähelepanu sellele, et tootevastutusseaduse kohaselt ei vastuta me meie seadmete poolt põhjustatud kahjude eest, kui need on tekkinud asjatundmatu paranduse tagajärjel või kui detaili vahetamisel ei kasutatud GARDENA originaalvaruosi ega meie poolt kasutada lubatud varuosi ja kui parandustööd ei ole teinud GARDENA klienditeenindusspetsialistid ega meie volitatud spetsialistid. Sama kehtib lisadetailide ja tarvikute kohta.

**LT Atsakomybė už produkciją**

Nurodome, kad remdamiesi Atsakomybės už produkciją įstatymu, neatsakome už nuostolius, sukeltus mūsų prietaisų, jei jie atsirado dėl netinkamo remonto, arba, jei keičiant dalis, buvo naudojamos neoriginalios GARDENA dalys arba dalys, kurių mes neleidome naudoti, o remontą atliko ne GARDENA servisas arba neįgaliotasis specialistas. Tas pats galioja papildomoms dalims ir priedams.

**LV Produkta atbildība**

Mēs skaidri norādām uz to, ka saskaņā ar Produktu atbildības likumu, mēs neatbildam par mūsu iekārtu radītiem zaudējumiem, ciktāl tos ir izraisījis neatbilstošs remonts vai daļu nomaiņa ar neoriģinālām GARDENA daļām vai ne ar mūsu norādītajām detaļām un remontu nav veicis GARDENA serviss vai pilnvarots speciālists. Tas pats attiecas uz papildinošajām daļām un piederumiem.

<p><b>D EG-Konformitaterklaring</b> Der Unterzeichnete Husqvarna AB, 561 82 Huskvarna, Sweden bestatigt, dass die nachfolgend bezeichneten Gerate in der von uns in Verkehr gebrachten Ausfuhrung die Anforderungen der harmonisierten EU-Richtlinien, EU-Sicherheitsstandards und produkt-spezifischen Standards erfullen. Bei einer nicht mit uns abgestimmten nderung der Gerate verliert diese Erklaring ihre Gultigkeit.</p>	<p><b>PL Deklaracja zgodnoci Unii Europejskiej</b> Husqvarna AB, 561 82 Huskvarna, Sweden potwierdza, że poniżej okreone urzadzenia w wersji oferowanej przez nas do sprzedazy spełniają wymagania zharmonizowanych dyrektyw Unii Europejskiej, standardu bezpieczestwa Unii Europejskiej i standardu specyficznego dla tego typu produktów. W przypadku zmiany urzadzenia, która nie została z nami uzgodniona, niniejsza deklaracja traci moc obowiazywania.</p>
<p><b>GB EU Declaration of Conformity</b> The undersigned Husqvarna AB, 561 82 Huskvarna, Sweden hereby certifies that, when leaving our factory, the units indicated below are in accordance with the harmonised EU guidelines, EU standards of safety and product specific standards. This certificate becomes void if the units are modified without our approval.</p>	<p><b>H EU-Megfeleloségi nyilatkozat</b> Alulirott, a Husqvarna AB, 561 82 Huskvarna, Sweden igazolja azt, hogy az alalbiakban megnevezett kszulek, az altalunk forgalomba hozott kivitelben teljesitik a harmonizacis EU-iranyelvek, az EU biztonsagi szabvanyok s a termke jellemz szabvanyok kvetelmnyeit. Ha a kszuleken a mi beleyezsnk nlkl valtztats vgezznek, akkor ez a nyilatkozat ervnyet veszti.</p>
<p><b>F Certificat de conformite aux directives europennes</b> Le constructeur, soussign : Husqvarna AB, 561 82 Huskvarna, Sweden dclare qu' la sortie de ses usines le matriel neuf dsign ci-dessous tait conforme aux prescriptions des directives europennes nonces ci-aprs et conforme aux rgles de scurit et autres rgles qui lui sont applicables dans le cadre de l'Union europenne. Toute modification porte sur ce produit sans l'accord express de GARDENA supprime la validit de ce certificat.</p>	<p><b>CZ Prohlaen o shod EU</b> Podepsan Husqvarna AB, 561 82 Huskvarna, Sweden potvrzuje, že dle uveden pstroje v nmi do provozu uvedenm proveden spluj poadavky harmonizovanch smrnice EU, bezpenostnch norem EU a norem specifickch pro vrobek. Pi nmi neschvlen zmnn pstroji ztrci toto prohlaen platnost.</p>
<p><b>NL EU-overeenstemmingsverklaring</b> Ondergetekende Husqvarna AB, 561 82 Huskvarna, Sweden bevestigt, dat de volgende genoemde apparaten in de door ons in de handel gebrachte uitvoering voldoen aan de eis van, en in overeenstemming zijn met de EU-richtlijnen, de EU-veiligheidsstandaard en de voor het product specifieke standaard. Bij een niet met ons afgestemde verandering aan de apparaten verliest deze verklaring haar geldigheid.</p>	<p><b>SK EU-Vyhlenie o zhode</b> Nišie uveden firma Husqvarna AB, 561 82 Huskvarna, Sweden vyhlasuje, že uveden zariadenia, ktor sme uviedli na trh v ich vyhotoven splnj poiadavky harmonizovanch predpisov EU, bezpenostnch standardov EU a vrobn-specifickch standardov. Pi zmene zariadenia, ktor nebla odsuhlasen vrobcom strca toto vyhlsenie platnost.</p>
<p><b>S EU Tillverkarintyg</b> Undertecknad firma Husqvarna AB, 561 82 Huskvarna, Sweden intygar hrmed att nedan nmnda produkter verensstmmer med EU:s direktiv, EU:s skerhetsstandard och produktspecifikation. Detta intyg upphr att glla om produkten ndras utan vrt tillstnd.</p>	<p><b>GR Διηλωση Συμμρφωσης προς τις Οδηγίες της ΕΕ</b> Η υπογραφσα Husqvarna AB, 561 82 Huskvarna, Sweden δηλώνει, οτι τα ελη αναφερόμενα εκδιδόμενα απο την εταιρία μας προϊόντα ανταποκρίνονται σε όλες τις εφαρμοσόμενες προδιαγραφές της ΕΕ, στα πρτυπα ασφαλείας της ΕΕ και στα ειδικ για το προϊόν πρτυπα. Σε μια μη συμφωνημένη με την εταιρία μας τροποποίηση των συσκευων αυτ η δηλωση χάνει την ισχ της.</p>
<p><b>DK EU Overensstemmelse certifikat</b> Undertegnede Husqvarna AB, 561 82 Huskvarna, Sweden bekrfter hermed, at enheder listet herunder, ved afsendelse fra fabrikken, er i overensstemmelse med harmoniserede EU retningslinjer, EU sikkerheds standarder og produkt specifikations standarder. Dette certifikat trder ud af kraft hvis enhederne er ndret uden vor godkendelse.</p>	<p><b>SLO EV-izjava o skladnosti</b> Podpisani proizvajalec »Husqvarna AB, 561 82 Huskvarna, Sweden« s podpisom potrjuje, da sledee opisana naprava, ki smo jo poslali na trie, izpolnjuje zahteve harmoniziranih standardov ES-smernic, ES-varnostnih standardov in izdelku specifinih standardov. V primeru spremembe na napravi brez naega pisnega dovoljenja ta izjava izgubi svoj pomen in veljavnost.</p>
<p><b>FI EY-vaatimustenmukaisuusvakuutus</b> Allekirjoittanut Husqvarna AB, 561 82 Huskvarna, Sweden vakuuttaa, ett allamainitut laitteet tyttvt tentaaltamme lahtiessn yhdenmukaistettujen EY-direktiivien, EY-turvallisuusstandardien ja tuotekohtaisten standardien vaatimuksiet. Laitteisiin tehdyt muutokset, joista ei ole sovittu kanssamme, johtavat tmn vakuutuksen raukeamiseen.</p>	<p><b>RO UE-Certificat de conformitate</b> Prin prezenta Husqvarna AB, 561 82 Huskvarna, Sweden, certifica faptul ca, in momentul in care produsele mentionate mai jos ies din fabrica sunt in concordanta cu directivele UE, standardele de siguranta UE si standardele specifice ale produsului UE. Acest certificat devine nul in cazul modificrii aparatului fr aprobarea noastr.</p>
<p><b>I Dichiarazione di conformit alle norme UE</b> La sottoscritta Husqvarna AB, 561 82 Huskvarna, Sweden certifica che il prodotto qui di seguito indicato, nei modelli da noi commercializzati,  conforme alle direttive armonizzate UE nonch agli standard di sicurezza e agli standard specifici di prodotto. Qualunque modifica apportata al prodotto senza nostra specifica autorizzazione invalida la presente dichiarazione.</p>	<p><b>BG ES-Декларация за съответствие</b> Подписанелера фирма Husqvarna AB, 561 82 Huskvarna, Sweden декларира, че описаните по-долу уреди, пуснати в продажба съгласно нашата спецификация, изпълняват изискванията на хармонизираните ЕС-директиви, ЕС-станданти за безопасност и специфичните производствени стандарти. При промяна на уреда, която не е съгласувана с нас, тази декларация губи своята валидност.</p>
<p><b>E Declaracin de conformidd de la UE</b> El que subscribe Husqvarna AB, 561 82 Huskvarna, Sweden declara que la presente mercancia, objeto de la presente declaracin, cumple con todas las normas de la UE, en lo que a normas tcnicas, de homologacin y de seguridad se refiere. En caso de realizar cualquier modificacin en la presente mercancia sin nuestra previa autorizacin, esta declaracin pierde su validez.</p>	<p><b>EST ELI vastavusdeklaratsioon</b> Allkirjutanu Husqvarna AB, 561 82 Huskvarna, Sweden kinnitab, et kirjeldatud seade vastab meie poolt riigisusse viidud kujul ELI harmoniseeritud direktiividele, ELI ohutusstandarditele ja tootega seotud standarditele. Meiega koosklstamatata muudatuse tegemise korral seadmel kaotab see deklaratsioon kehtivuse.</p>
<p><b>P Certificado de conformidade da UE</b> Os abaixo mencionados Husqvarna AB, 561 82 Huskvarna, Sweden Por este meio certificamos que ao sair da fbrica os aparelhos abaixo mencionados esto de acordo com as diretrizes harmonizadas da UE, padres de segurana e de produtos especificos. Este certificado ficar nulo se as unidades forem modificadas sem a nossa aprovao.</p>	<p><b>LT ES Atitikties deklaracija</b> Pasiraanti firma Husqvarna AB, 561 82 Huskvarna, Sweden patvirtina, kad žemiau nurodyti prietaisai ir ju modeliai, kuriuos pleidome į prekyb, atitinka harmonizuotas ES direktyvas, ES saugumo standartus ir specifinius gamintojo standartus. Atlikus bet kokį prietaiso pakeitim, kuris nėra suderintas su mumis, ši deklaracija praranda galiojim.</p> <p><b>LV ES-atbilstības deklaracija</b> Parakstijies Husqvarna AB, 561 82 Huskvarna, Sweden, Vacija apstiprina, ka sekojoi apzīmētās iekrtas, kuras mēs izplatām, sav izpildījum atbilst harmonizētajm ES direktīvām, ES drošības standartiem un produkta specifiskajiem standartiem. Ar mūsu nepatiprinātām izmaiņām iekrtā šī deklarācija zaudē savu derīgumu.</p>

<p>Bezeichnung der Geräte: Description of the units: Désignation du matériel : Omschrijving van de apparaten: Produktbeskrivning: Beskrivelse af produktet: Laitteiden nimitys: Descrizione dei prodotti: Descripción de la mercancía: Descrição dos aparelhos: Nazwa urządzeń: A készülékek megnevezése: Označení přístrojů: Označenie zariadenia: Όνομασία της συσκευής: Opis naprave: Descrierea articolelor: Обозначение на уредите:</p> <p>Seadmete nimetus: Prietaisų pavadinimas: Iekārtu apzīmējums:</p>	<p><b>Hauswasserwerk</b> <b>Pressure Tank Unit</b> <b>Groupe de surpression</b> <b>Hydrofoorpomp</b> <b>Hydroforpump</b> <b>Husvandværk</b> <b>Paineveitsikkö</b> <b>Autoclave</b> <b>Estación de Bombeo con Calderín</b> <b>Bomba doméstica</b> <b>Zestaw hydroforowy</b> <b>Házi vizellátó</b> <b>Domáci vodárna</b> <b>Domáca vodáreň</b> <b>Πιστικό με βαρέλι</b> <b>Hišna vodna črpalka</b> <b>Hydrofor cu rezervor</b> <b>Хидрофорна уредба с разширителен съд</b> <b>Hüdrofooriga veeautomaat</b> <b>Siurblys su slėgio rezervuaru</b> <b>Spieđtvertnes ierice</b></p>	<p>Schall-Leistungspegel: gemessen / garantiert measured / guaranteed Noise level: measured / guaranteed Puisissance acoustique : mesurée / garantie Geluidsniveau: gemeten / gearandeerd Ljudnivá: uppmätt / garanterad Lydttryksniveau: afmålt / garanti Melun tehostas: mitattu / taattu Livello rumorosità: testato / garantito Nivel sonoro: medicido / garantizado Nível de ruído: medicido / garantido Poziom natężenia dźwięku: zmierzono / zagwarantowane Zajteljesítmény szint: mért / garantált Hluková hladina výkonu: naměřeno / garantováno Výkonová hladina hluku: meraná / garantovaná Επίπεδο ισχύος ήχου: μετρήθηκαν / εγγυημένα Nivo hrupa: izmerjeno / zagotovljeno Nivel de putere acustică: măsurat / garantat Ниво на шума: измерено / гарантирано Hévívímsuse tase: helvödítud / garanteeritud Garso stiprumo lygis: išmatuotas / garantuotas Trokšņu jaudas līmenis: izmērītais / garantētais</p> <p><b>1753</b>          <b>78,5 dB (A) / 81 dB (A)</b></p>
<p>Typ: Type: Type : Typ: Typ: Typ: Tuyp: Modello: Tipo: Tipo: Typ: Tipusok: Typ:</p>	<p>Typ: Típo: Típo: Típo: Típo: Mudel: Tipas: Modelis: Tipo: Tipo: Typ: Tipusok: Typ:</p> <p>Art.-Nr.: Art. No.: Référéncia : Art.nr.: Art.nr.: Art. nr.: Tuuten:o Art.: Art. No: Art. no: Nr artykułu: Čískszám: Číslo artiklu:</p> <p><b>3000/4 eco</b></p>	<p>Anbringungsjahr der CE-Kennzeichnung: Year of CE marking: Année d'apposition du marquage CE : Installatiejaar van de CE-aanduiding: Märkningsår: CE-Mærkningsår: CE-merkin kiinnitysvuosi: Anno di applicazione della certificazione CE: Colocación del distintivo CE: Ano de marcação pela CE: Rok nadania oznakowania CE: CE-jelzés elhelyezésének éve: Rok umístění značky CE: Rok udelenia značky CE: Έτος σήματος CE: Leto namestitve CE-oznake: Anul de marcare CE: Година на поставяне на CE-маркировка: CE-márgistuse paigaldamise aasta: Metal, kuriais pažymėta CE-ženklui: CE-marķējuma uzlikšanas gads:</p> <p><b>1753</b></p>
<p>EU-Richtlinien: EU directives: Directives européennes : EU-richtlijnen: EU directive: EU Retningslinjer: EY-direktiivi: Direttive UE: Normativa UE: Directrizes da UE: Dyrektywy Unii Europejskiej:</p>	<p>EU-irányelvek: Směrnice EU: EU-Predpisy: Οδηγίες της ΕΕ: ES-smernice: Directive UE: ЕС-директиви: EU direktivid: ESi direktivos: ES-direktivas:</p> <p><b>2006/95/EG</b> <b>2004/108/EG</b> <b>2011/65/EG</b> <b>2000/14/EG</b></p>	<p><b>2013</b></p>
<p>Harmonisierte EN: <b>EN 60335-1</b> <b>EN 60335-41</b> <b>EN 55014-1</b> <b>EN 55014-2</b> <b>EN 61000-3-11</b></p>	<p>Konformitätsbewertungsverfahren: Nach 2000/14/ EG Art. 14 Anhang V</p> <p>Conformity Assessment Procedure: according to 2000/14/EC Art.14 Annex V</p> <p>Procédure d'évaluation de la conformité: Selon 2000 /14 /CE art. 14 Annexe V</p>	<p>Ulm, den 21.08.2013 Ulm, 21.08.2013 Fait à Ulm, le 21.08.2013 Ulm, 21-08-2013 Ulm, 2013.08.21. Ulm, 21.08.2013 Ulmissa, 21.08.2013 Ulm, 21.08.2013 Ulm, 21.08.2013 Ulm, 21.08.2013 Ulm, dnia 21.08.2013 Ulm, 21.08.2013 Ulm, 21.08.2013 Ulm, dňa 21.08.2013 Ulm, 21.08.2013 Ulm, 21.08.2013 Ulm, 21.08.2013 Ulm, 21.08.2013 Ulm, 21.08.2013 Ulm, 21.08.2013 Ulm, 21.08.2013 Ulm, 21.08.2013 Ulm, 21.08.2013 Ulm, 21.08.2013 Ulm, 21.08.2013 Ulm, 21.08.2013 Ulm, 21.08.2013</p> <p>Der Bevollmächtigte Authorised representative Le mandataire De gevolmachtigde Auktoriserad representant Autoriseret repräsentant Valtuutettu edustaja Persona delegata La persona autorizada O representante Pelnomocnik Meghatalmazott Zplnomocněnc Spilnomocnený Ο εξουσιοδοτημένος Pooblaščenec Conducerea tehnică Упълномощен Volitatud esindaja Igalotasis atstovas Pilnvarotā persona</p> <p><i>Reinhard Pompe</i> <b>Reinhard Pompe</b> Vice president</p>





**Deutschland / Germany**

GARDENA GmbH  
Central Service  
Hans-Lorenser-Straße 40  
D-89079 Ulm  
Produktfragen:  
(+49) 731 490-123  
Reparaturen:  
(+49) 731 490-290  
service@gardena.com

**Albania**

COBALT Sh.p.k.  
Rr. Siri Kodra  
1000 Tirana

**Argentina**

Husqvarna Argentina S.A.  
Av. del Libertador 5954 –  
Piso 11 – Torre B  
(C1428ARP) Buenos Aires  
Phone: (+54) 11 5194 5000  
info.gardena@  
ar.husqvarna.com

**Armenia**

Garden Land Ltd.  
61 Tigran Mets  
0005 Yerevan

**Australia**

Husqvarna Australia Pty. Ltd.  
Locked Bag 5  
Central Coast BC  
NSW 2252  
Phone: (+61) (0) 2 4352 7400  
customer.service@  
husqvarna.com.au

**Austria / Österreich**

Husqvarna Austria GmbH  
Consumer Products  
Industriezeile 36  
4010 Linz  
Tel.: (+43) 732 77 01 01-90  
consumer.service@  
husqvarna.at

**Azerbaijan**

Firm Progress  
a. Aliyev Str. 26A  
1052 Baku

**Belgium**

COGEM Belgium NV/SA  
Starebeekstraat 163  
1930 Zaventem  
Phone: (+32) 2 70 92 12  
Mail: info@gardena.be

**Bosnia / Hercegovina**

SILK TRADE d.o.o.  
Industrijska zona Bukva bb  
74260 Tešanj

**Brazil**

Husqvarna do Brasil Ltda  
Av. Francisco Matarazzo,  
1400 – 19º andar  
São Paulo – SP  
CEP: 05001-903  
Tel: 0800-112252  
marketing.br.husqvarna@  
husqvarna.com.br

**Bulgaria**

Хускарна България ЕООД  
Бул. „Андрей Липчев“ № 72  
1739 София  
Тел.: (+359) 02/9753076  
www.husqvarna.bg

**Canada / USA**

GARDENA Canada Ltd.  
100 Summerlea Road  
Brampton, Ontario L6T 4X3  
Phone: (+1) 905 792 9330  
info@gardenacanada.com

**Chile**

Maquinarias Agroforestales  
Ltda. (Maga Ltda.)  
Santiago, Chile  
Avda. Chesterton  
# 8355 comuna Las Condes  
Phone: (+56) 2 202 4417  
Dalton@maga.cl  
Zipcode: 7560330  
Temuco, Chile  
Avda. Valdiviaiso # 01466  
Phone: (+56) 45 222 126  
Zipcode: 4780441

**China**

Husqvarna (China) Machinery  
Manufacturing Co., Ltd.  
No. 1355, Jia Xin Rd.,  
Ma Lu Zhen, Jia Ding Dist.,  
Shanghai  
201801  
Phone: (+86) 21 59159629  
Domestic Sales  
www.gardena.com.cn

**Colombia**

Husqvarna Colombia S.A.  
Calle 18 No. 68 D-31, zona  
Industrial de Montevideo  
Bogotá, Cundinamarca  
Tel. 571 2922700 ext. 105  
jairo.salazar@  
husqvarna.com.co

**Costa Rica**

Compania Exim  
Euroiberomericana S.A.  
Los Colegios, Moravia,  
200 metros al Sur del Colegio  
Saint Francis – San José  
Phone: (+506) 297 68 83  
exim\_euro@racsca.co.cr

**Croatia**

SILK ADRIA d.o.o.  
Josipa Lončara 3  
10090 Zagreb  
Phone: (+385) 1 3794 580  
silk.adria@zg.t-com.hr

**Cyprus**

Med Marketing  
17 Digeni Akrita Ave  
P.O. Box 27017  
1641 Nicosia

**Czech Republic**

Husqvarna Česko s.r.o.  
Türkova 2319/5b  
149 00 Praha 4 – Chodov  
Bezpłatná infolinka:  
800 100 425  
servis@cz.husqvarna.com

**Denmark**

GARDENA/Husqvarna  
Consumer Outdoor Products  
Salgsafdelning Danmark  
Box 9003  
S-200 39 Malmö  
info@gardena.dk

**Dominican Republic**

BOSQUESA, S.R.L  
Carretera Santiago Licey  
Km. 5 ½  
Esquina Copal II,  
Santiago, Dominican Republic  
Phone: (+809) 736-0333  
joserbosquesa@claro.net.do

**Ecuador**

Husqvarna Ecuador S.A.  
Arujos E1-181 y 10 de Agosto  
Quito, Pichincha  
Tel: (+593) 22800739  
francisco.jacom@  
husqvarna.com.ec

**Estonia**

Husqvarna Eesti OÜ  
Consumer Outdoor Products  
Kesk tee 10, Aaviku küla  
Rae vald  
Häria maakond  
75305 Estonia  
kontakt.etj@husqvarna.ee

**Finland**

Oy Husqvarna Ab  
Consumer Outdoor Products  
Lautatamankatu 8 B / PL 3  
00581 HELSINKI  
info@gardena.fi

**France**

GARDENA France  
Immeuble Exposial  
9-11 allée des Pierres Mayettes  
ZAC des Barbanniers, B.P. 99  
- R. 92232 GENNEVILLIERS  
cedex  
Tel: (+33) 01 40 85 30 40  
service.consommateurs@  
gardena.fr

**Georgia**

ALD Group  
Belajshvili 8  
1159 Tbilisi

**Great Britain**

Husqvarna UK Ltd  
Preston Road  
Aycliffe Industrial Park  
Newton Aycliffe  
County Durham  
DL5 6UP  
info.gardena@  
husqvarna.co.uk

**Greece**

HUSQVARNA ΕΛΛΑΣ Α.Ε.Β.Ε.  
Υπ/μια Ηφαιστίου 33Α  
Π. Πε. Κορωπίου  
194 00 Κορωπί Αττικής  
V.A.T. EL.094094640  
Phone: (+30) 210 66 20 225  
info@husqvarna-consumer.gr

**Hungary**

Husqvarna Magyarország Kft.  
Ezred u. 1-3  
1044 Budapest  
Telefon: (+36) 1 251-4161  
vevoszolgalat.husqvarna@  
husqvarna.hu

**Iceland**

O. Johnson & Kaaber  
Tunguhsali 1  
110 Reykjavik  
ooj@ojk.is

**Ireland**

Husqvarna UK Ltd  
Preston Road  
Aycliffe Industrial Park  
Newton Aycliffe  
County Durham  
DL5 6UP  
info.gardena@  
husqvarna.co.uk

**Italy**

Husqvarna Italia S.p.A.  
Via Como 72  
23868 VALMADRERA (LC)  
Phone: (+39) 0341.203.111  
info@gardenaitalia.it

**Japan**

KAKUICHI Co. Ltd.  
Sumitomo Realty &  
Development Kojimachi  
BLDG., 8F  
5-1 Nibanbanyo  
Chiyoda-ku  
Tokyo 102-0084  
Phone: (+81) 33 264 4721  
m\_ishihara@kaku-ichi.co.jp

**Kazakhstan**

LAMED Ltd.  
155/1, Tazhibayevoy Str.  
050060 Almaty  
IP Schmidt  
Abayavenue 3B  
110 005 Kostanay

**Korea**

Kyung Jin Trading CO.,LTD.  
107-4, SunDuk Bld.,  
YangJae-dong,  
Seocho-gu,  
Seoul, (zipcode: 137-891)  
Phone: (+82) (0)2 574-6300

**Kyrgyzstan**

Alye Maki  
av. Moladaya Guardir J 3  
720014  
Bishkek

**Latvia**

Husqvarna Latvija  
Consumer Outdoor Products  
Bārkūžu iela 6  
LV-1024 Rīga  
info@husqvarna.lv

**Lithuania**

UAB Husqvarna Lietuva  
Consumer Outdoor Products  
Tel. (+37) 01 40 85 30 40  
service.consommateurs@  
gardena.lt

**Luxembourg**

Magasins Jules Neuberg  
39 Rue Jacques Stas  
Luxembourg-Gasperich 2549  
Case Postale No. 12  
Luxembourg 2010  
Phone: (+352) 40 14 01  
api@neuberg.lu

**Mexico**

AFOSA  
Av. Lopez Mateos Sur # 5019  
Col. La Calma 45070  
Zapopan, Jalisco  
Mexico  
Phone: (+52) 33 3818-3434  
icornejo@afosa.com.mx

**Moldova**

Convel S.R.L.  
290A Muncești Str.  
2002 Chisinau

**Netherlands**

GARDENA Nederland B.V.  
Postbus 50176  
1305 AD ALMERE  
Phone: (+31) 36 521 00 00  
info@gardena.nl

**Neth. Antilles**

Jonka Enterprises N.V.  
Sta. Rosa Weg 196  
P.O. Box 8200  
Curaçao  
Phone: (+599) 9 767 66 55  
pgm@jonka.com

**New Zealand**

Husqvarna New Zealand Ltd.  
PO Box 76-437  
Manukau City 2241  
Phone: (+64) (0) 9 9202410  
support.nz@husqvarna.co.nz

**Norway**

GARDENA  
Husqvarna Consumer  
Outdoor Products  
Salgskontor Norge  
Kleiverveien 6  
1540 Vestby  
info@gardena.no

**Peru**

Husqvarna Perú S.A.  
Jr. Ramón Cárcamo 710  
Lima 1  
Tel.: (+51) 1 3320400 ext. 416  
juan\_remu@zooz.com  
husqvarna.com

**Poland**

Husqvarna  
Poland Spółka z o.o.  
ul. Wysockiego 15 b  
03-371 Warszawa  
Phone: (+48) 22 330 96 00  
gardena@husqvarna.com.pl

**Portugal**

Husqvarna Portugal, SA  
Lagoa – Albaraque  
2635 – 595 Rio de Mouro  
Tel.: (+351) 21 922 85 30  
Fax : (+351) 21 922 85 36  
info@gardena.pt

**Romania**

Madex International Srl  
Soseaua Odaii 117 - 123,  
RO 013603  
Bucuresti, S 1  
Phone: (+40) 21 352.76.03  
madex@ines.ro

**Russia**

ООО „Хускарна“  
141400, Московская обл.,  
г. Химки,  
улица Ленинградская,  
владение 39, стр.6  
Бизнес Центр  
„Химки Бизнес Парк“,  
помещение 0B02\_04

**Serbia**

Domel d.o.o.  
Autoput za Novi Sad bb  
11273 Belgrade  
Phone: (+381) 118 48 88 12  
miroslav.jejina@domel.rs

**Singapore**

HV- Ray PRIVATE LIMITED  
40 Jalan Pampinim  
#02-08 Tat Ann Building  
Singapore 577185  
Phone: (+65) 6253 2277  
shiyang@hvray.com.sg

**Slovak Republic**

Husqvarna Česko s.r.o.  
Türkova 2319/5b  
149 00 Praha 4 – Chodov  
Bezpłatná infolinka:  
800 154 044  
servis@sk.husqvarna.com

**Slovenia**

Husqvarna Austria GmbH  
Consumer Products  
Industriezeile 36  
4010 Linz  
Tel.: (+43) 732 77 01 01-90  
consumer.service@  
husqvarna.at

**South Africa**

Husqvarna  
South Africa (Pty) Ltd  
Postnet Suite 250  
Private Bag X6  
Cascades, 3202  
South Africa  
Phone: (+27) 33 846 9700  
info@gardena.co.za

**Spain**

Husqvarna España S.A.  
C/ Basauri, nº 6  
La Florida  
28023 Madrid  
Phone: (+34) 91 708 05 00  
atencioncliente@gardena.es

**Suriname**

Agrofix n.v.  
Verlengde Hogestraat #22  
P.O. Box: 2006  
Paramaribo  
Suriname – South America

**Sweden**

Husqvarna AB  
S-561 82 Huskvarna  
info@gardena.se

**Switzerland / Schweiz**

Husqvarna Schweiz AG  
Consumer Products  
Industriestrasse 10  
5506 Mägenwil  
Phone: (+41) (0) 848 800 464  
info@gardena.ch

**Turkey**

GARDENA Dost Diş Ticaret  
Müessesilik A.Ş.  
Sanayi Cad. Adil Sokak  
No: 1/B Kartal  
34873 Istanbul  
Phone: (+90) 216 38 93 939  
info@gardena-dost.com.tr

**Ukraine / Україна**

ТОВ «Хускарна Україна»  
вул. Васильківська, 34,  
офіс 204-р  
03022, Київ  
Тел. (+38) 044 998 39 02  
info@gardena.ua

**Uruguay**

FELI SA  
Entre Rios 1083 CP 11800  
Montevideo – Uruguay  
Tel: (+598) 22 03 18 44  
info@felisa.com.uy

**Venezuela**

Corporación Casa y Jardín C.A.  
Av. Caroni, Edif. Trezmen, PB.  
Colinas de Bello Monte,  
1050 Caracas.  
Tlf: (+58) 212 992 33 22  
info@casayjardin.net.ve

1753-20.960.02/0913  
© GARDENA  
Manufacturing GmbH  
D-89070 Ulm  
http://www.gardena.com