

Art. 1820

- D Betriebsanleitung**
Bewässerungsuhr electronic C 14 e
-
- F Mode d'emploi**
Programmateur electronic C 14 e
-
- I Istruzioni per l'uso**
Watertimer elettronico C 14 e
-
- NL Instructies voor gebruik**
Elektronische watertimer C 14 e
-
- GR Οδηγίες χρήσης**
Ηλεκτρονικός Προγραμματιστής
Ποτίσματος C 14 e
-
- CZ Návod k použití**
Zavlažovací hodiny electronic C 14 e
-
- SK Návod na použitie**
Zavlažovacie hodiny electronic C 14 e

Inhalt	Seite
Contenu	Page
Indice	Pagina
Inhoud	Pagina
Περιεχόμενα	Σελίδα
Inhold	Side
Obsah	Strana
Obsah	Strana

D

Betriebsanleitung	4 - 14
Garantie	73

F

Mode d'emploi	15 - 23
Garantie	73

I

Istruzioni per l'uso	24 - 33
Garanzia	74

NL

Instructies voor gebruik	34 - 42
Garantie	74

GR

Οδηγίες Λειτουργίας	43 - 52
Εγγύηση	75

CZ

Návod k použití	53 - 62
Záruka	75

SK

Návod na použitie	63 - 72
Záruka	76

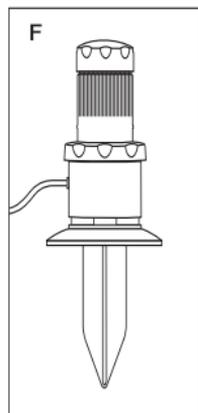
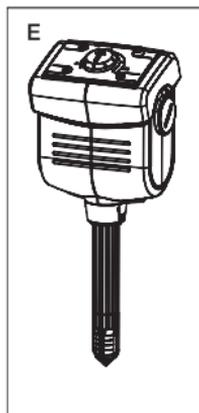
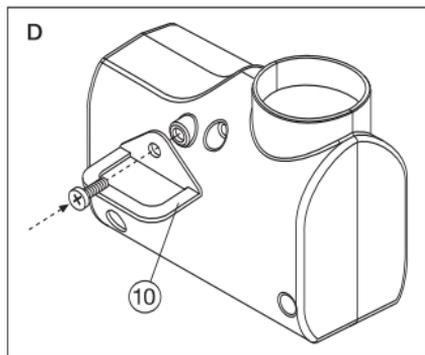
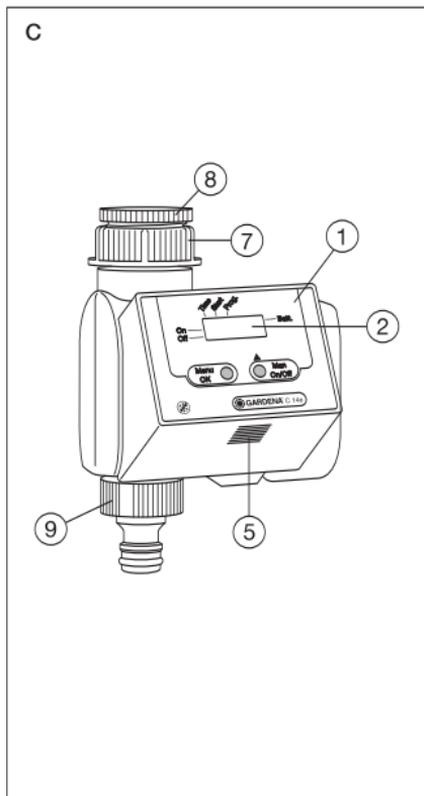
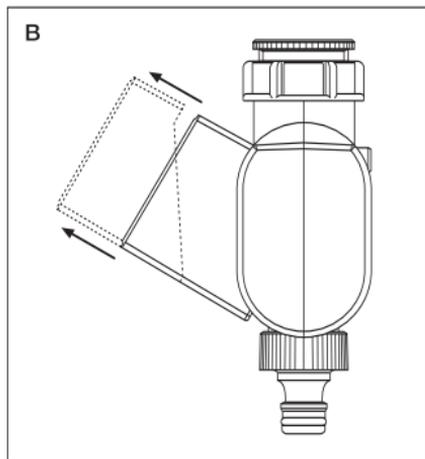
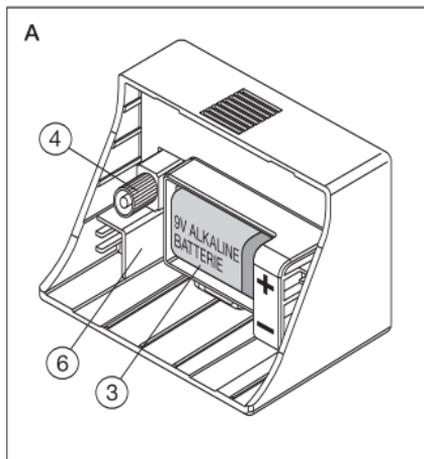

zavlažovací hodiny electronic C 14 e

1. Upozornění k návodu k použití

Toto je překlad původního německého návodu k použití. Prosím, pečlivě si přečtete tento návod a dbejte upozornění v něm uvedených. Seznamte se na základě tohoto návodu se zavlažovacími hodinami, s nastavovacími prvky, s jejich správným používáním a bezpečnostními upozorněními.

! Tento výrobek není určen k použití osobami (včetně dětí) s omezenými fyzickými, smyslovými nebo duševními schopnostmi nebo nedostatkem zkušeností a znalostí, pokud nejsou pod dohledem odpovědné osoby nebo jim nebyly dány pokyny týkající se použití výrobku osobou odpovědnou za jejich bezpečnost. Děti by měly být pod dohledem, aby se zajistilo, že si s výrobkem nehrají. Tento návod k použití pečlivě uschovejte.

2. Správné používání

GARDENA zavlažovací hodiny electronic C14e jsou určeny pro privátní používání v zahradce nebo na chalupě a jsou výhradně určené k použití venku za účelem řízení zadržovačů a zavlažovacích systémů.

! Zavlažovací hodiny se nesmí používat v průmyslové oblasti a ve spojení s chemikáliemi, potravinami, lehce hořlavými a výbušnými látkami.

Dodržování tohoto návodu k použití je předpokladem pro správné používání zavlažovacích hodin GARDENA.

Návod k použití obsahuje také provozní a údržbářské podmínky a podmínky pro udržování v provozuschopném stavu.

3. Technické údaje

Provozní tlak:	1 – 12 bar
Průtokové médium:	čistá sladká voda
Max. teplota média:	40 °C
Zavlažovací postupy:	14
Používaná baterie:	1 x 9 V alkalicko-manganová (Alkaline) typ IEC 6LR61
Životnost:	cca. 1 rok

4. Funkce

GARDENA zavlažovacími hodinami můžete nastavit různé zavlažovací cykly při rozdílné době trvání zavlažování, a to bez rozdílu, jestli použijete při zavlažování zadržovač, zařízení se systémem postřikovacích trysek (Micro-Drip-systém) nebo kropicí zavlažovací systém (Sprinkler-systém).

Vaše zavlažovací hodiny za Vás provádí zavlažování plně automaticky podle Vaší individuální volby programu. Na zavlažování můžete využít včasné ranní nebo večerní hodiny, kdy se voda vypařuje co nejméně nebo můžete použít Váš zavlažovací počítač o dovolené.

5. Funkční díly

- | | |
|--|---------------------------------------|
| ① Řídící díl | Dodávané příslušenství |
| ② Display | ⑧ Adaptér pro převlečnou matici G 3/4 |
| ③ Příhrádka na baterii | ⑨ GARDENA šroubení |
| ④ Připojovací zástrčka řídicí jednotky | |
| ⑤ Odblokovací tlačítko řídicí jednotky | |
| ⑥ Přípojka pro čidlo půdní vlhkosti / dešťový senzor | Možnost |
| ⑦ Převlečná matice | ⑩ Pojistka proti krádeži |

6. Příprava k uvedení do provozu

Před uvedením do provozu proveďte následující:

1. Vložte baterie
2. Připojte zavlažovací hodiny na vodovodní kohoutek
3. Nastavte zavlažovací program

6.1 Vložení baterie (obr. A)

1. Stlačením odblokovacího tlačítka ⑤ odejměte řídicí jednotku ① z krytu zavlažovacích hodin (viz obr. B/C).
2. Vložte baterii (používejte pouze baterii 9-V-Alkaline) do příhrádky na baterii (obr. A).

Upozornění: Při vkládání baterie bezpodmínečně dbejte správné pozice pólů (+/-).

3. Řídící jednotku opět nasadte na kryt.

6.2 Připojení zavlažovacích hodin na vodovodní kohoutek (obr. C)
Zavlažovací hodiny jsou vybaveny převlečnou maticí pro vodovodní kohoutky se závitem 33,3 mm (G1).

Adaptér pro závity G 3/4 (26,5 mm)

Příložený adaptér slouží k připojení zavlažovacích hodin na vodovodní kohoutky se závitem G 3/4 (26,5 mm). V tomto případě přišroubujte nejdřív adaptér na vodovodní kohoutek a pak zavlažovací hodiny na adaptér.

Pozor!

Příšroubujte a utáhněte silou ruky! Nepoužívejte kleště!

6.3 Funkční tlačítka a display (obr. C)

Upozornění: Řídící část ① zavlažovacích hodin je odnímatelná (obr. B). Díky tomu je možné zvolit zavlažovací program též nezávisle na místě zabudování zavlažovacích hodin.

Menu-O.K.

→ Přejít k dalšímu programovému kroku při současném převzetí a potvrzení údajů nastavených tlačítkem **man**.

On/Off-man.

→ Ke změně jednotlivých zadaných údajů (např. hodin, minut ...).

→ K manuálnímu zapínání a vypínání připojených přístrojů.

LCD display

Upozornění:

- V režimu zadávání bliká příslušný údaj.
- Při vysokých teplotách (více než 60 °C na displeji) se může stát, že údaje na LCD-displeji zhasnou; to nemá žádný vliv na průběh programu. Po ochlazení se údaje na LCD-displayi opět objeví.

On

Ukazatel stavu – zavlažovací systém je aktivní.

Off

Ukazatel stavu – zavlažovací systém není aktivní.

Time (aktuální čas)

→ V režimu programování: zobrazení hodin – hodiny aktuálního času
 zobrazení minut – minuty aktuálního času

Start

→ Čas startu, při kterém se zaktivují připojené přístroje.

 Zobrazení hodin – hodina aktivace

 Zobrazení minut – minuty aktivace

Cycle

Zobrazení zvoleného programu.

6.4 Programování

Zadání aktuálních údajů

1. Stlačte tlačítko **O.K.**
→ bliká ukazatel hodin (TIME).
2. Tlačítkem **man.** můžete zadat hodinu, např. 9:00 h.
3. Tlačítkem **O.K.** potvrdíte zadanou hodinu a přejdete současně na zadání minut.
4. Teď zvolte tlačítkem **man.** minuty časového údaje, např. 23.
5. Tlačítkem **O.K.** potvrdíte zadání minut a přepnete na čas startu.

Zadání času startu

1. Tlačítkem **MAN** zadejte hodinu startu, např. 7.
Následně tlačítkem **O.K.** potvrďte zadanou hodinu a přejdete současně na zadání minut.
2. Zadejte opět tlačítkem **man.** čas startu v minutách např. 30.
Potvrďte svoje zadání tlačítkem **O.K.**
Teď si můžete zvolit svůj program.

Aktivní program

1. Zvolte program uvedený v části „přehled programů“ a stlačte opakovaně tlačítko **man.** až se na display objeví číslo programu.
Upozornění: při kombinaci 00 (“Stand-by”) není aktivní žádný program.
2. Potvrďte svoji volbu tlačítkem **O.K.**
→ Programování je ukončené a na displeji se objeví aktuální čas.

Upozornění

- V průběhu programování je možné na libovolném místě pomocí tlačítka **O.K.** zvolit následující úroveň programování (aktuální čas, dobu startu, číslo programu). Současně se přitom převezmou nastavené údaje.
- Nejsou-li při programování déle než 120 sekund zadány žádné údaje, dojde automaticky k opuštění programovacího režimu a LCD zobrazí aktuální čas (normální zobrazení). Případné změny učiněné před tímto přerušením budou převzaty.
- Programování je teď ukončeno, tzn. zavlažování začne automaticky v naprogramovaný čas.

Zobrazení v průběhu aktivní doby

Příklad:

- Aktuální čas je 8:45 h
- Svítí **On**, t. j. zavlažování je aktivní
- Dvojtečka v časovém údaji bliká, t. j. hodiny běží.

Zavlažování lze kdykoliv předčasně nastartovat nebo ukončit stlačením tlačítka Man. Délka zavlažování činí 30 minut.

Čtení / změna programu

Pro zkontrolování údajů lze opakovaným stlačením tlačítka **O.K.** proběhnout jednotlivé úrovně programu, postupně zvolit programové kroky a zkontrolovat je. Běžící cyklus programování se přitom nepřerušuje.

Při změně údajů postupujte podle výše uvedeného popisu.

Přehled programů

Číslo programu	Cyklus	Délka trvání
00	Žádný program není aktivní	
01	6 hodin (4 x denně)	3 minuty
02	12 hodin (2 x denně)	3 minuty
03	12 hodin (2 x denně)	15 minut
04	24 hodin (1 x denně)	3 minuty
05	24 hodin (1 x denně)	5 minut
06	24 hodin (1 x denně)	30 minut
07	24 hodin (1 x denně)	1 hodina
08	2 dny	5 minut
09	2 dny	30 minut
10	2 dny	1 hodina
11	3 dny	30 minut
12	3 dny	1 hodina
13	7 dní	1 hodina
14	7 dní	2 hodiny

Manuální provoz vypínání/zapínání nezávisle na programování (MAN)
Nezávisle na naprogramovaných údajích můžete před zadáním a po zadání údajů obsluhovat GARDENA zavlažovací hodiny electronic C14e manuálně stlačením tlačítka **man**.

Jednorázovým stlačením tlačítka se aktivuje zavlažování po dobu max. 30 minut (LCD: **On**). Dalším stlačením tlačítka **man**. se zavlažování ukončí.

7. Výměna / zkouška baterie

 **Z důvodů funkční bezpečnosti se smí používat pouze 9 V alkalicko-manganové baterie (Alkaline) typ IEC 6LR61.**



Pokud dojde k podkročení **určitého napětí** baterie, objeví se údaj **Batt.** Probíhající manuální zavlažování lze ukončit i v případě malé kapacity baterie (**Off**), naprogramované zavlažovací časy se ale již nerealizují.

Dokonce při velmi malé kapacitě baterie se otevřený ventil opět zavře.

Napětí baterie se prověřuje **mezi otvíracím a zavíracím impulsem**. Tímto způsobem můžete kdykoliv přezkoušet funkční způsobilost baterie. Za tímto účelem stlačte dvakrát tlačítko **On/Off-man**. Když se při zavírání ventilu neobjeví **Batt.**, je baterie funkčně způsobilá. Když ukazatele na display zmizí a zobrazí se jenom ukazatel **Batt.**, musí se baterie vyměnit.

 **Při výměně baterie dojde ke ztrátě naprogramovaných údajů. Naprogramujte zavlažovací hodiny znova.**

Při výměně baterie postupujte tak, jak je popsáno v bodě „Vložení baterie“.

Důležité: Použité baterie odevzdejte svému obchodníkovi nebo je zlikvidujte prostřednictvím komunálního likvidačního střediska. Baterie likvidujte pouze ve vybitém stavu.

8. Bezpečnostní upozornění a pokyny pro používání

- **Minimální odběrné množství zavlažovacích hodin pro bezpečnou spínací funkci je 20 – 30 l/h. Např. k řízení Micro-Drip-systému je potřeba min. 10 ks 2-litrových kapačů.**
- **Zavlažovací hodiny se smí montovat pouze kolmo s přesuvnou maticí ukazující směrem nahoru, čímž se zamezí vniknutí vody do přihrádky pro baterii**

- Programujte zavlažovací hodiny při uzavřeném vodovodním kohoutku. Zamezíte tak nechtěnému zamokření při zkoušce manuální funkce ZAP/VYP (On/Off-man.). Na programování můžete odejmout řídicí jednotku z krytu.
- Zavlažovací hodiny používejte pouze venku. Pozor! Není přípustné používat zavlažovací hodiny v interiérech.
- Před příchodem mrazů se musí zavlažovací hodiny uskladnit v nemrznoucí a suché místnosti.
- Teplota protékajícího média smí činit max. 40 °C.
- Minimální provozní tlak činí 1 bar, maximální provozní tlak 12 bar.
- Pravidelně kontrolujte sítko na nečistoty v převlečné matici ⑦ a v případě potřeby jej vyčistěte.
- Zamezte zatížení tahem. Netahejte za připojenou hadici.
- Používejte pouze čistou sladkou vodu.

9. Pojistka proti krádeži (obr. D)

Za účelem zabezpečení Vašich zavlažovacích hodin proti krádeži můžete objednat pojistku proti krádeži ⑩ (1815-00.791.00) v servise GARDENA. Příchytky tohoto zařízení musí být připevněná na zadní straně přístroje. Po jednorázovém zašroubování se už nedá přibalený šroub uvolnit; tuto okolnost je nutné zohlednit. Příchytky se dá použít např. k pevnému připevnění řetězu.

10. GARDENA čidlo půdní vlhkosti (obr. E)

Použitím GARDENA čidla půdní vlhkosti, č.v. 1188, vzniká možnost dodatečně zohlednit vlhkost půdy při řízení zavlažování.

Montáž

Čidlo půdní vlhkosti se připojí do přípojného pouzdra ⑥ na zadní straně řídicí jednotky (obr. A).

Funkční modus

Pokud hlásí připojené čidlo půdní vlhkosti dostatečnou vlhkost, pak se přeruší, resp. nespustí příslušný zavlažovací postup.

Upozornění: možnost manuálního zavlažování tlačítkem **On/Off-man.** je na tomto nezávislá.

11. GARDENA dešťový senzor (obr. F)

Pomocí dešťového senzoru GARDENA, č. v. 1189, lze dodatečně řídit zavlažování při zohlednění přirozených dešťových srážek.

Montáž

Alternativně k čidlu půdní vlhkosti lze připojit dešťový senzor na přípojovací krabici ⑥ na zadní straně řídicí jednotky (obr. A).

Funkční modus

Pokud hlásí připojený dešťový senzor odpovídající dešťové srážky, tak se zavlažovací program přeruší, resp. nespustí.

Upozornění: možnost manuálního zavlažování tlačítkem **On/Off-man.** je na tomto nezávislá.

12. Poruchy

Porucha	Možná příčina	Odstranění
Manuální otevírání pomocí „On/Off-man.“ není možné	Příliš nízká kapacita baterie.	Vložte novou alkalickou baterii.
	Zavřený vodovodní kohoutek.	Otevřete vodovodní kohoutek.
Zavlažování se neprovádí	Příliš nízká kapacita baterie.	Vložte novou alkalickou baterii.
	Zadání / změna údajů během startovacího impulsu nebo bezprostředně před ním.	Zadání / změna údajů mimo navolené časy startu zavlažování.
	Zavřený vodovodní kohoutek.	Otevřete vodovodní kohoutek.
	Čidlo půdní vlhkosti resp. dešťový senzor hlásí dostatečnou vlhkost.	Zkontrolujte nastavení / umístění čidla půdní vlhkosti resp. dešťového senzoru.
Baterie je po krátké době fungování vybitá	Nebyla použita baterie Alkaline.	Použijte baterii Alkaline.

Nemůžete-li poruchu odstranit, obraťte se, prosím, na některé ze servisních středisek GARDENA.

Likvidace (podle směrnice 2002/96/ES)



Přístroj se nesmí přiložit k normálnímu domovnímu odpadu, nýbrž se musí zlikvidovat odborně.

→ Důležité: Zlikvidujte přístroj prostřednictvím vašeho komunálního likvidačního střediska.

Upozorňujeme výslovně na skutečnost, že podle zákona o ručení za výrobky nejsme povinni ručit za škody vyvolané našimi výrobky, pokud tyto škody byly způsobeny neodbornou opravou nebo v případě výměny dílů nebyly použity naše originální díly GARDENA, popř. díly, které jsme schválili, a oprava nebyla provedena v servisu GARDENA nebo autorizovaným specialistou. Analogické ustanovení platí rovněž pro doplňky a příslušenství.

Prohlášení o konformitě pro ES

Podepsaný,

Husqvarna AB, 561 82 Huskvarna, Sweden

potvrzuje, že následně označený přístroj v provedení, které je námi uvedeno do provozu, splňuje požadavky harmonizovaných směrnic ES, bezpečnostního standardu ES a standardu specifického pro výrobek.

Při změně přístroje, která není s námi odsouhlasena ztrácí toto prohlášení svou platnost.

Označení přístroje:
Zavlažovací hodiny electronic

Rok přidělení značky CE:
1999

Typ: C14 e

Číslo výrobku: 1820

Ulm, 01.09.1999

Směrnice EU:
2004/108/ES
2011/65/ES
93/68/ES

Thomas Heini
Technické vedení

Smluvní servisní střediska CZ:

NOBUR s.r.o.
Průmyslová 14/1515
110 00 Praha 10
tel.: 242 405 291
fax: 242 405 293
email: servis@nobur.cz
www.nobur.cz

Ing. Tomáš Vajčner
Vlárská 22
627 00 Brno
tel.: 731 150 017
email.: prodej@egardena.cz
www.egardena.cz

Milan Záhumenský - JIRAMI
Lidická 18
715 00 Ostrava-Vítkovice
tel.: 596 615 037
mobil.: 603 519 774
fax: 595 626 557
email.: jirami@seznam.cz
www.jirami.cz

KIS PLUS v.o.s.
Želetická 305/3
412 01 Litoměřice
tel.: 416 715 511, 416 715 523
fax: 416 739 115
email.: info@kisplus.cz
www.kisplus.cz

batterijen vallen niet onder de garantie.

Deze garantie van de producent heeft geen betrekking op de ten aanzien van de handelaar/verkoper bestaande aansprakelijkheid.

Stuur in geval van storing het defecte apparaat samen met de kassabon en een beschrijving van de storing gefrankeerd op naar het op de achterzijde aangegeven serviceadres.



Εγγύηση

Η GARDENA εγγυάται αυτό το προϊόν για 24 μήνες (από την ημερομηνία αγοράς). Η εγγύηση καλύπτει όλες τις σημαντικές βλάβες οι οποίες θα προκληθούν αποκλειστικά από σφάλματα στο υλικό ή την κατασκευή του προϊόντος. Εάν το προϊόν καλύπτεται από εγγύηση είναι δική μας επιλογή εάν θα αντικαταστήσουμε ή θα επισκευάσουμε το προϊόν δωρεάν εφόσον ακολουθήθηκαν οι παρακάτω όροι:

- Το προϊόν έχει χρησιμοποιηθεί σωστά, σύμφωνα με τις δεδομένες πληροφορίες στο έντυπο των οδηγιών χρήσης.
- Ούτε ο αγοραστής ούτε κανένας τρίτος δεν έχει προσπαθήσει να επισκευάσει το προϊόν.

Βλάβες που προκλήθηκαν στον προγραμματιστή από μπαταρία

που τοποθετήθηκε λάθος ή από χυμένα υγρά μπαταρίας μέσα στον προγραμματιστή δεν καλύπτονται με εγγύηση.

Η εγγύηση του εργοστασίου δεν εμποδίζει ή δεν καλύπτει τους τυχόν όρους εγγύησης από το κατάστημα πώλησης, εάν άλλα συμφωνήσατε μαζί του.



Záruka

GARDENA poskytuje na tento výrobek 2 roky záruky (ode dne prodeje). Tato záruka se vztahuje na všechny podstatné nedostatky přístroje, které byly prokazatelně způsobeny vadami materiálu nebo chybami při výrobě. Záruka je zajišťována dodáním náhradního funkčního přístroje nebo bezplatnou opravou zaslaného přístroje podle naší volby, jsou-li zaručeny následující podmínky:

- S přístrojem se zacházelo odborně a dle doporučení návodu k používání.
- Nedošlo k pokusu o opravu přístroje prodejcem ani třetí osobou.

Závady zavlažovacích hodin způsobené nesprávně vloženou nebo vytečenou baterií jsou ze záruky vyloučeny.

Tato záruka poskytovaná výrobcem se netýká nároků na záruku existujících vůči obchodníkovi příj. prodejci.

V prípade uplatnení záruky pošlete prosím vyplacene vadný prístroj s kópiou prodejního dokladu a s popisem závady na adresu servisu uvedenou na zadní straně.

Po provedení opravy vám prístroj zdarma pošleme zpět.

opisom chyby po uhradení poštovného na adresu servisu, ktorá je uvedená na zadnej strane. Po vykonanej oprave Vám zariadenie zašleme bezplatne späť.



Záruka

GARDENA poskytuje na tento výrobok záruku v trvaní 2 roky (od dátumu predaja). Táto záruka sa vzťahuje na všetky podstatné nedostatky prístroja, ktoré boli preukázateľne spôsobené vadami materiálu alebo chybami pri výrobe. Záruka je zabezpečovaná dodaním náhradného funkčného prístroja alebo bezplatnou opravou zaslaného prístroja podľa našej voľby, ak sú splnené nasledujúce podmienky:

- S prístrojom sa zachádzalo riadne a podľa doporučení v návode na použitie.
- Nedošlo k pokusu o opravu prístroja predajcom ani treťou osobou.

Závady zavlažovacích hodín spôsobené nesprávne vloženou alebo vytečenou batériou sú zo záruky vylúčené.

Táto záruka výrobcu sa netýka nárokov na záruku voči obchodníkovi / predajcovi.

V prípade vyžadujúcom opravu zašlite chybné zariadenie spolu s kópiou dokladu o zakúpení a s

Deutschland / Germany
GARDENA GmbH
Central Service
Hans-Lorenser-Straße 40
D-89079 Ulm
Produktfragen:
(+49) 731 490-123
Reparaturen:
(+49) 731 490-290
service@gardena.com

Albania

COBALT Sh.p.k.
Rr. Siri Kodra
1000 Tirana

Argentina

Husqvarna Argentina S.A.
Av.del Libertador 5954 –
Rr. Siro Kodra
(C1428ARP) Buenos Aires
Phone:
(+54) 11 5194 5000
info.gardena@
ar.husqvarna.com

Armenia

Garden Land Ltd.
61 Tigran Mets
0005 Yerevan

Australia

Husqvarna
Australia Pty. Ltd.
Locked Bag 5
Central Coast BC
NSW 2252
Phone:
(+61) (0) 2 4352 7400
customer.service@
husqvarna.com.au

Austria / Österreich

Husqvarna Austria GmbH
Consumer Products
Industriezeile 36
4010 Linz
Tel.:
(+43) 732 77 01 01-90
consumer.service@
husqvarna.at

Azerbaijan

Firm Progress
a. Aliyev Str. 26A
1052 Baku

Belgium

GARDENA
Belgium NV/SA
Sterrebeekstraat 163
1930 Zaventem
Phone: (+32) 2 720 92 12
Mail: info@gardena.be

Bosnia / Hercegovina

SILK TRADE d.o.o.
Industrijska zona Bukva bb
74260 Tešanj

Brazil

Husqvarna do Brasil Ltda
Av. Francisco Matarazzo,
1400 – 19º andar
São Paulo – SP
CEP: 05001-903
Tel: 0800-112252
marketing.br.husqvarna@
husqvarna.com.br

Bulgaria

Хускварна България ЕООД
Бул. „Андрей Ляпчев“ № 72
1799 София
Тел.: (+359) 02/9753076
www.husqvarna.bg

Canada / USA

GARDENA Canada Ltd.
100 Summerlea Road
Brampton, Ontario L6T 4X3
Phone: (+1) 905 792 93 30
info@gardenacanada.com

Chile

Maquinarias Agroforestales
Ltda. (Maga Ltda.)
Santiago, Chile
Avda. Chesterton
8355 comuna Las Condes
Phone: (+56) 2 202 4417
Dalton@maga.cl
Zipcode: 7560330
Temuco, Chile
Avda. Valparaíso # 01466
Phone: (+56) 45 222 126
Zipcode: 4780441

China

Husqvarna
(China) Machinery
Manufacturing Co., Ltd.
No. 1355, Jia Xin Rd.,
Ma Lu Zhen, Jia Ding Dist.,
Shanghai
201801
Phone: (+86) 21 59159629
Domestic Sales
www.gardena.com.cn

Colombia

Husqvarna Colombia S.A.
Calle 18 No. 68 D-31
zona Industrial de
Montevideo
Bogotá
Cundinamarca
Tel. 571 2922700 ext. 105
jairo.salazar@
husqvarna.com.co

Costa Rica

Compania Exim
Euroiberomericana S.A.
Los Colegios,
Moravia, 200 metros al
Sur del Colegio
Saint Francis – San José
Phone: (+506) 297 68 83
exim_euro@racsa.co.cr

Croatia

SILK ADRIA d.o.o.
Josipa Lončara 3
10090 Zagreb
Phone: (+385) 1 3794 580
silik.adria@zg.t-com.hr

Cyprus

Med Marketing
17 Digeni Akritas Ave
P.O. Box 27017
1641 Nicosia

Czech Republic

Husqvarna Česko s.r.o.
Türkova 2319/5b
149 00 Praha 4 – Chodov
Bezplatná infolinka:
800 100 425
servis@cz.husqvarna.com

Denmark

GARDENA / Husqvarna
Consumer Outdoor Products
Salgsafdelning Danmark
Box 9003
S-200 39 Malmö
info@gardena.dk

Dominican Republic

BOSQUESA, S.R.L
Carretera Santiago Licey
Km. 5 ½
Esquina Copal II,
Santiago, Dominican Republic
Phone: (+809) 736-0333
joserbosquesa@claro.net.do

Ecuador

Husqvarna Ecuador S.A.
Arupos E1-181 y 10 de Agosto
Quito, Pichincha
Tel. (+593) 22800739
francisco.jacome@
husqvarna.com.ec

Estonia

Husqvarna Eesti OÜ
Consumer Outdoor Products
Kesk tee 10, Aaviku küla
Rae vald
Harju maakond
75305 Estonia
kontakt.etj@husqvarna.ee

Finland

Oy Husqvarna Ab
Consumer Outdoor Products
Lautatarhankatu 8 B / PL 3
00581 HELSINKI
info@gardena.fi

France

GARDENA France
Immeuble Exposial
9-11 allée des
Pierres Mayettes
ZAC des Barbanniens, B.P. 99
-F- 92232 GENNEVILLIERS
cedex
Tél. (+33) 01 40 85 30 40
service.consommateurs@
gardena.fr

Georgia

ALD Group
Beliashevili 8
1159 Tbilisi

Great Britain

Husqvarna UK Ltd
Preston Road
Aycliffe Industrial Park
Newton Aycliffe
County Durham
DL5 6UP
info.gardena@
husqvarna.co.uk

Greece

HUSQVARNA
ΕΛΛΑΣ Α.Ε.Β.Ε.
Υπ. / Η Φαίσιτου 33Α
Β. Π.ε. Κορωπίου
194 00 Κορωπί Αττικής
V.A.T. EL094094640
Phone: (+30) 210 66 20 225
info@husqvarna-
consumer.gr

Hungary

Husqvarna
Magyarország Kft.
Ezred u. 1-3
1044 Budapest
Telefon: (+36) 1 251-4161
vevoszolgalat.husqvarna@
husqvarna.hu

Iceland

O. Johnson & Kaaber
Tunguhalsi 1
110 Reykjavik
oij@oijk.is

Ireland

Husqvarna UK Ltd
Preston Road
Aycliffe Industrial Park
Newton Aycliffe
County Durham
DL5 6UP
info.gardena@
husqvarna.co.uk

Italy

Husqvarna Italia S.p.A.
Via Como 72
23868 VALMADRERA (LC)
Phone:
(+39) 0341.203.111
info@gardenaitalia.it

Japan

KAKUICHI Co. Ltd.
Sumitomo Realty &
Development Kojimachi
BLDG. 8F
5-1 Nibannco
Chiyoda-ku
Tokyo 102-0084
Phone: (+81) 33 264 4721
m_ishihara@kaku-ichi.co.jp

Kazakhstan

LAMED Ltd.
155/1, Tazhibayevoy Str.
050060 Almaty
IP Schmidt
Abayavenue 3B
110 005 Kostanay

Kyrgyzstan

Alye Maki
av. Moladaya Guardir J 3
720014
Bishkek

Latvia

Husqvarna Latvija
Consumer Outdoor Products
Bākūžu iela 6
LV-1024 Rīga
info@husqvarna.lv

Lithuania

UAB Husqvarna Lietuva
Consumer Outdoor Products
Ateities pl. 77C
LT-52104 Kaunas
centras@husqvarna.lt

Luxembourg

Magasins Jules Neuberg
39, rue Jacques Stas
Luxembourg-Gasperich 2549
Case Postale No. 12
Luxembourg 2010
Phone: (+352) 40 14 01
api@neuberg.lu

Mexico

AFOSA
Av. Lopez Mateos Sur # 5019
Col. La Calma 45070
Zapopan, Jalisco
Mexico
Phone: (+52) 33 3818-3434
icornejo@afosa.com.mx

Moldova

Convel S.R.L.
290A Muncesti Str.
2002 Chisinau

Netherlands

GARDENA Nederland B.V.
Postbus 50176
1305 AD ALMERE
Phone: (+31) 36 521 00 00
info@gardena.nl

Neth. Antilles

Jonka Enterprises N.V.
Sta. Rosa Weg 196
P.O. Box 8200
Curaçao
Phone: (+599) 9 767 66 55
pgm@jonka.com

New Zealand

Husqvarna New Zealand Ltd.
PO Box 76-437
Manukau City 2241
Phone: (+64) (0) 9 9202410
support.nz@husqvarna.co.nz

Norway

GARDENA / Husqvarna
Consumer Outdoor Products
Salgskontor Norge
Kleiverveien 6
1540 Vestby
info@gardena.no

Peru

Husqvarna Perú S.A.
Jr. Ramón Cárcamo 710
Lima 1
Tel: (+51) 1 3320400 ext. 416
juan.remuzgo@
husqvarna.com

Poland

Husqvarna
Poland Spółka z o.o.
ul. Wysockiego 15 b
03-371 Warszawa
Phone: (+48) 22 330 96 00
gardena@husqvarna.com.pl

Portugal

Husqvarna Portugal, SA
Lagoa - Albarraque
2635 - 595 Rio de Mouro
Tel.: (+351) 21 922 85 30
Fax : (+351) 21 922 85 36
info@gardena.pt

Romania

Madex International Srl
Soseaua Odaii 117-123,
RO 013603
București, S 1
Phone: (+40) 21 352.76.03
madex@ines.ro

Russia

ООО «Хускварна»
141400, Московская обл.,
г. Химки,
улица Ленинградская,
владение 39, стр.6
Бизнес Центр
„Химки Бизнес Парк”,
помещение ОВ02_04

Serbia

Domel d.o.o.
Autoput za Novi Sad bb
11273 Belgrade
Phone: (+381) 1 18 48 88 12
miroslav.jejina@domel.rs

Singapore

Hu-Ray PRIVATE LIMITED
40 Jalan Pemimpin
#02-08 Tat Ann Building
Singapore 577185
Phone: (+65) 6253 2277
shiyang@hyray.com.sg

Slovak Republic

Husqvarna Česko s.r.o.
Türkova 2319/5b
149 00 Praha 4 – Chodov
Bezplatná infolinka:
800 154 044
servis@sk.husqvarna.com

Slovenia

Husqvarna Austria GmbH
Consumer Products
Industriezeile 36
4010 Linz
Tel.: (+43) 732 77 01 01 -90
consumer.service@
husqvarna.at

South Africa

Husqvarna
South Africa (Pty) Ltd
Postnet Suite 250
Private Bag X6,
Cascades, 3202
South Africa
Phone: (+27) 33 846 9700
info@gardena.co.za

Spain

Husqvarna España S.A.
C/ Basauri, nº 6
La Florida
28023 Madrid
Phone: (+34) 91 708 05 00
atencioncliente@gardena.es

Suriname

Agrofix n.v.
Verlengde Hogestraat #22
Phone: (+597) 472426
agrofix@sr.net
Pobox : 2006
Paramaribo
Suriname – South America

Sweden

Husqvarna AB
S-561 82 Huskvarna
info@gardena.se

Switzerland / Schweiz

Husqvarna Schweiz AG
Consumer Products
Industriestrasse 10
5506 Mägenwil
Phone: (+41) (0) 848 800 464
info@gardena.ch

Turkey

GARDENA Dost Diş Ticaret
Müesseslik A.Ş.
Sanayi Cad. Adil Sokak
No: 1/B Kartal
34873 Istanbul
Phone: (+90) 216 38 93 939
info@gardena-dost.com.tr

Ukraine / Україна

ТОВ «Хусварна Україна»
вул. Васильківська, 34,
офіс 204-г
03022, Київ
Тел. (+38) 044 498 39 02
info@gardena.ua

Uruguay

FELI SA
Entre Ríos 1083 CP 11800
Montevideo – Uruguay
Tel: (+598) 22 03 18 44
info@felisa.com.uy

Venezuela

Corporación Casa y
Jardín C.A.
Av. Caroní,
Edif. Trezmen, PB.
Colinas de Bello Monte.
1050 Caracas.
Tlf: (+58) 212 992 33 22
info@casayjardin.net.ve

1820-20.960.17/0213
© GARDENA
Manufacturing GmbH
D-89070 Ulm
http://www.gardena.com