

3000/4 eco Art. 1753

D Betriebsanleitung
Hauswasserwerk

GB Operating Instructions
Pressure Tank Unit

F Mode d'emploi
Groupe de surpression

NL Gebruiksaanwijzing
Hydrofoorpomp

S Bruksanvisning
Hydroforpump

DK Brugsanvisning
Husvandværk

FI Käyttöohje
Painevesiyksikkö

N Bruksanvisning
Trykktank

I Istruzioni per l'uso
Autoclave

E Instrucciones de empleo
Estación de Bombeo con Calderín

P Manual de instruções
Bomba doméstica

PL Instrukcja obsługi
Zestaw hydroforowy

H Használati utasítás
Házi vízellátó

CZ Návod k obsluze
Domácí vodárna

SK Návod na obsluhu
Domáca vodáreň

GR Οδηγίες χρήσης
Πιεστικό με βαρέλι

RUS Инструкция по эксплуатации
Станция бытового водоснабжения автоматическая

SLO Navodilo za uporabo
Hišna vodna črpalka

HR Upute za uporabu
Kućni hidroforska pumpa

SRB Uputstvo za rad
BIH Kućna hidroforska pumpa

UA Інструкція з експлуатації
Домова водопровідна станція

RO Instrucțiuni de utilizare
Hidrofor cu rezervor

TR Kullanma Kılavuzu
Konut Suyu Tertibatı

BG Инструкция за експлоатация
Хидрофорна уредба с разширителен съд

AL Manual përdorimi
Impiant uji për shtëpi

EST Kasutusjuhend
Hüdrofooriga veeautomaat

LT Eksploatavimo instrukcija
Siurblys su slėgio rezervuaru

LV Lietošanas instrukcija
Spiedvertnes ierīce

GARDENA Spiedvertnes ierīce 3000/4 eco



Šis ir oriģinālās lietošanas instrukcijas tulkojums no vācu valodas.

Lūdzam rūpīgi izlasīt lietošanas instrukciju un ņemt vērā tās norādījumus. Ar šīs lietošanas instrukcijas palīdzību iepazīstieties ar izstrādājumu, tā pareizo lietošanu, kā arī drošības norādījumiem.



Drošības apsvērumu dēļ bērni un jaunieši līdz 16 gadiem, kā arī personas, kas nav izlasījušas šo lietošanas instrukciju, nedrīkst lietot šo izstrādājumu. Personām ar psihiskiem vai garīgiem traucējumiem ir atļauts lietot šo produktu tikai atbildīgās personas uzraudzībā vai arī, ja tās ir instruētas no atbildīgo personu puses. Bērniem jāatrodas uzraudzībā, lai nepieļautu, ka viņi spēlējas ar izstrādājumu.

→ Lūdzu rūpīgi uzglabāties šo lietošanas instrukciju.

Satura rādītājs:

1. GARDENA spiedvertnes ierīces lietošanas jomas	245
2. Drošības norādījumi	246
3. Eksploatācijas sākšana	247
4. Lietošana	248
5. Eksploatācija pārtraukšana	249
6. Apkope	249
7. Traucējumu novēršana	250
8. Piegādājamo piederumi	252
9. Tehniskie dati	253
10. Serviss/ Garantijas	253

1. GARDENA spiedvertnes ierīces lietošanas jomas

Lietošana atbilstoši noteiktajam mērķim:

GARDENA spiedvertnes ierīce ir paredzēta privātai lietošanai dārzos. Spiedvertnes ierīce nav paredzēta apūdeņošanas sistēmām un ierīcēm sabiedriskos dārzos.

Sūknējamie šķidrumi:

GARDENA spiedvertnes ierīce var lietot lietus, ūdensvada vai hlorēta peldbaseinu ūdens sūknēšanai.

Nemiet vērā:



GARDENA spiedvertnes ierīce nav paredzēta nepārtrauktai lietošanai (piemēram, rūpniecībā, nepārtraukts cirkulācijas režīms). Nedrīkst izmantot agresīvu, viegli uzliesmojošu un sprāgstošu vielu (piemēram, benzīna dīzeļdegvielas, nitro šķīdinātāja), kā arī salsūdens un pārtikas produktu sūknēšanai. Sūknējamā šķidruma temperatūra nedrīkst pārsniegt 35 °C.

2. Drošības norādījumi

Elektriskā drošība



BĪSTAMI! Strāvas trieciens!

Pastāv risks savainoties strāvas trieciena rezultātā!

→ Pirms piepildīšanas, pēc ekspluatācijas pārtraukšanas, novēršot darbības traucējumus un pirms apkopes atvienot tīkla kontaktspraudni.

Uzmanību! Sūkņa lietošana ir atļauta tikai tad, ja sūkni darbina, izmantojot noplūdes strāvas aizsargslēdzi (FI slēdzi) (DIN VDE 0100-702).

Turklāt sūknis ir jāuzstāda uz stabilas pamatnes, uz kuras atrodies tas nevar applūst, un tam ir jābūt nodrošinātam pret apgāšanos.

Papildu drošībai var izmantot sertificētu aizsargslēdzi.

→ Lūdzu, konsultējieties ar elektriķi.

Norādēm tehniskajā plāksnītē ir jāatbilst elektrotīkla parametriem.

Tīkla pieslēguma vadiem pagarinātajiem nedrīkst būt mazāks šķērsriezums kā gumijas šļūtenju vadiem ar apzīmējumu H07 RNF saskaņā ar standartu DIN VDE 0620.

Sargājiet kabeli no karstuma, eļļām un asām malām.

Nenesiet sūkni aiz kabeļa un neizmantojiet kabeli, lai izvilktu kontaktspraudni no kontaktlīgšanas.

Austrijā

Austrijā strāvas pieslēgumam ir jāatbilst standartam ÖVE-EM 42, T2 (2000)/1979 § 22 atbilstoši § 2022.1. Atbilstoši šīm prasībām sūkņi, kurus paredzēts izmantot baseinos un dārza dīķos, ir jādarbina tikai caur atdalītāj-transformatoru.

→ Lūdzu konsultējieties ar savu elektro-montāžas uzņēmumu.

Šveicē

Šveicē pārnēsājamās ierīces, kas tiek ekspluatētas ārpus telpām, ir jāpieslēdz, izmantojot noplūdes strāvas aizsargslēdzi.

Vispārīgie norādījumi



Savainošanās risks ar karstu ūdeni!

Bojāta spiediena slēdža gadījumā vai ja netiek nodrošināta ūdens pievade ūdens iesūkšanas pusē, sūkni vēl esošais ūdens var stipri sakarst, kā rezultātā ūdens izplūdes laikā pastāv risks gūt miesas bojājumus, kurus izraisa karsts ūdens.

Sūknis ir aprīkots ar temperatūras aizsarg-sistēmu, kas augstas ūdens temperatūras gadījumā (apm. 65 °C) sūkni izslēdz.

→ Pēc temperatūras aizsargsistēmas iniciētas sūkņa izslēgšanas sūkni, izmantojot mājas drošinātāju, atvienot no elektrotīkla, ļaut ūdenim atdzist (apm. 10 – 15 min.) un pirms atkārtotas ieslēgšanas nodrošināt ūdens pievadi iesūkšanas pusē.

→ Pirms katras lietošanas reizes pārlicinieties, ka sūknis, it īpaši tā tīkla kabelis vai kontaktdakša nav bojāti.

Bojātu sūkni izmantot nedrīkst.

→ Bojāšanas gadījumā noteikti aiciniet firmas GARDENA servisa darbinieku vai tās autorizētos speciālistus, lai pārbaudītu ierīci.

Sargājiet sūkni no lietus un nelietojiet sūkni mitrā vai slapjā vidē.

Lai novērstu sūkņa darbību sausajā režīmā (bez sūknējamā šķidrums), lūdzam pievērst uzmanību tam, lai sūkšanas šļūtenes gals vienmēr atrastos ūdenī.

Sūknis nedrīkst strādāt bez ūdens, kā arī tad, kas krāns uzsūknēšanas pusē ir aizvērts.

→ Pirms katras lietošanas reizes uzpildiet sūkni, līdz sūknējamais šķidrums sāk pārplūst (apmēram 2 līdz 3 l)!

Smiltis un citas abrazīvas vielas paātrina sūkņa nodilšanu un samazina sūkņa produktivitāti.

Lietojot sūkni mājas ūdensapgādei, ir jāievēro vietējās prasības par ūdens un kanalizācijas saimniecībām. Turklāt ir jāievēro standartu DIN 1988 prasības.

→ Nepieciešamības gadījumā griežieties sanitārajā dienestā.

3. Eksploatācijas sākšana

Spiedvertnes ierīces uzstādīšana:

Uzstādīšanas vietai jābūt drošai, stabilai un sausai.

→ Spiedvertnes ierīci uzstādīt drošā attālumā no sūkņejamā šķidruma.

Sūknis ir jāuzstāda vietā, kurā ir zems gaisa mitrums un kurā ventilācijas atveres zonā tiek nodrošināta pietiekama ventilācija. Attālumam līdz sienām ir jābūt vismaz 5 cm. Caur ventilācijas atveri nedrīkst tikt iesūkti netīrumi (piem., smiltis vai zeme).

Spiedvertnes ierīces stacionārā instalācija:

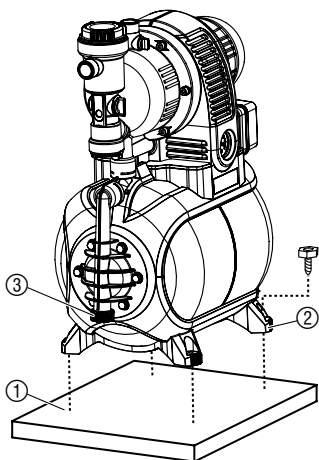

→ Spiedvertnes ierīci ar visām 4 kājiņām (2) var pieskrūvēt pie stingras un stabilas pamatnes (1).

Alternatīvā variantā kā papildpiederumu ar GARDENA servisa centra starpniecību ir iespējams iegādāties kājiņas ar atspere vibratoru (preces nr. 1753-00.901.00), kas nodrošina vienmērīgu ierīces darbību ar zemu vibrāciju līmeni.

Uzstādiet spiedvertnes ierīci tā, lai zem izplūdes skrūves (3) varētu izvietot pietiekoši lielu trauku sūkņa vai sistēmas iztukšošanai.

Instalējiet sūkni pēc iespējas augstāk par ūdens līmeni rezervuārā, no kura tiek veikta sūkņēšana. Ja tas nav iespējams, starp sūkni un sūcējšļūteni, piemēram, iebūvēt filtra tīrīšanas nolūkā, uzstādiet vakuumizturīgu vārstu.

Ja sūknis ir uzstādīts fiksētā veidā iekšējās ēkas ūdensapgādes nolūkā, spiedvertnes ierīce trokšņu samazināšanas un bojājumu, kurus izraisa spiediena pulsācija, novēršanas nolūkā ar cauruļu tīklu ir jāsavieno nevis fiksētā veidā ar stingrajiem caurulēm, bet gan, izmantojot elastīgus šļūteņu vadus.

Veicot fiksēto uzstādīšanu, gan sūkšanas pusē, gan spiediena pusē izmantojiet piemērotus vārstus. Tas ir svarīgi apkopei un tīrīšanas darbu veikšanai, kā arī ilgākiem eksploatācijas pārtraukumiem.

Pieslēguma detaļas sūkšanas un spiediena pusē drīkst pievilkt tikai ar roku.

Ir jāizmanto sūkņēšanas šļūtene, kas ir noturīga pret vakuumu, piemēram:

- GARDENA iesūces ietaise, **preces nr. 1411 / 1418 / 1412 vai**
- GARDENA iesūces šļūtene urbumiem, **preces nr. 1729.**

Sūkšanas pusē neizmantojot ūdens šļūteņu spraudsistēmu posmus!

→ Sūcējšļūteni (5) savienot ar sūkņa sūkšanas puses (6) pieslēgumu.

Sūcējšļūtenes (5) bez vītnes pieslēguma ar pieslēguma detaļas palīdzību (piem., **preces nr. 1723 / 1724**) (4) savienot ar sūkšanas puses pieslēgumu un izveidot hermētiski noslēgtu skrūvju savienojumu.

Lai saīsinātu atkārtotas iesūkšanas laiku, mēs rekomendējam izmantot sūcējšļūteni ar pretplūdes vārstu, kas novērš automātisku sūcējšļūtenes iztukšošanu pēc spiedvertnes ierīces eksploatācijas pārtraukšanas.

Šļūtenes aizvēršana sūkšanas pusē:

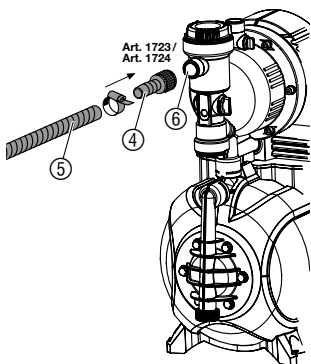

Ja sūkšanas augstums pārsniedz 4 m, sūcējšļūtene ⑥ ir papildus jānostiprina (piem., pie jāpiesien pie koka staba), lai mazinātu slodzi uz sūkni, ko izraisa rada sūcējšļūtenes svars.

Ja sūknējamais šķidrums satur ļoti smalkas konsistences netīrumus, papildus iebūvētajam filtram ieteicams uzstādīt **GARDENA sūkņa priekšfiltru, preces nr. 1730/1731.**

Šļūtenes pieslēgšana spiediena pusē:

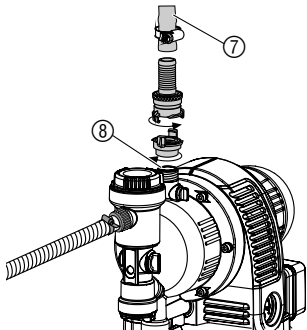

Norāde:

Izmantojiet spiediena izturīgas GARDENA šļūtenes, ar 19 mm (3/4") diametru, kopā ar GARDENA vītņu veidgabalu ātrai savienošanai ar 33,3 mm (G1) iekšējo vītņi, **preces nr. 7109**, kā arī GARDENA sūknēšanas un augstspiediena savienojumu, **preces nr. 7120**, 19 mm (3/4") šļūtenēm, kā arī GARDENA šļūtenju žņaugi, **preces nr. 7192**. **Nekādā gadījumā nelietojiet sūknēšanas šļūtenes.**

- Spiediensļūteni ⑦ savienot ar veidgabalu spiediena pusē ⑧.
- Ieteicams: Veidojot fiksētos cauruļu savienojumus, tiem ir jābūt izvietotiem augšupejošā virzienā, lai ūdens spiediena pusē var atplūst atpakaļ sūknī.

4. Lietošana

Spiedvertnes ierīces ieslēgšana:

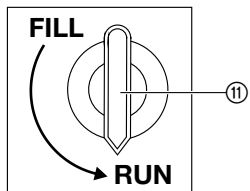
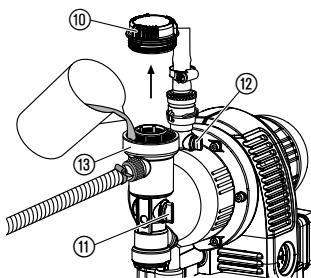
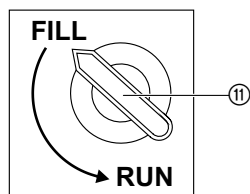

BĪSTAMI! Strāvas trieciens!

→ Pirms uzpildīšanas atvienot tīkla kontaktspraudni.

UZMANĪBU! Sūknis strādā bez ūdens!

→ Pirms katras ieslēgšanas reizes sūknis ar sūknējamo šķidrumu ir jāpiepilda līdz pārplūdei (apm. 2 līdz 3 l), lai tas nedarbotos bez šķidruma.

1. Uzskrūvēt vāku ⑩ filtra kamerai ar rokām.
2. Pagrieziet grozāmo slēdzi ⑪ uz **FILL**.
Integrētais pretatplūdes vārsts tiek atvērts.
3. Atvērt caurumu ⑫.
4. Ja spiedvadā ir uzstādīti vārsti (saistītās ierīces, ūdens aizturis utt.), tie ir jāatver un jāļauj atlikušajam ūdens daudzumam, kas atrodas spiediena šļūtenē, izplūst ārā, lai uzpildīšanas un iesūkšanas laikā no šļūtenes var izplūst gaiss.
5. Sūknējamo šķidrumu lēni iepildīt caur ielietni ⑬ (apm. 2 līdz 3 l), līdz caur ventilācijas atvērumu ⑫ sāk plūst ārā ūdens.
6. Atkal ar roku aizskrūvēt filtra kamera vāku ⑩ līdz ierobežojumam.
7. Aizvērt ventilācijas atvērumu ⑫ un grozāmo slēdzi ⑪ pagrieziet uz **RUN**.
8. Tīkla kontaktdakšu pieslēdziet 230 V AC tīklam.
Uzmanību! Sūknis uzreiz sāk darboties!

Pēc maksimāli pieļaujamā maksimālā spiediena sasniegšanas sūknis automātiski izslēdzas. Ja minimālais spiediens netiek sasniegts ūdens paņemšanas dēļ, sūknis automātiski ieslēdzas.

Norādītais maksimālais automātiskās uzsūkņēšanas augstums 8 m tiek sasniegts tikai tad, ja sūkņis ir uzpildīts caur ielietni ⑩ tā, ka sūkņējamaš šķidrums sāk pārplūst un spiedienšļūtene tajā pašā laikā un automātiskās uzsūkņēšanas laikā tiek turēta tik augsti, ka sūkņējamaš šķidrums nevar izplūst no sūkņa caur spiedienšļūteni. Kad tiek uzpildītas sūkņēšanas šļūtenes ar pretatplūdes vārstiem, spiedienšļūtene nav jātur augšā.

ECO-slēdzis:



Norāde par ūdens smidzinātāju lietošanu:

Lai ietaupītu enerģiju (līdz 15 %), atkarībā no izmantošanas gadījuma specifikas sūkņa izslēgšanas spiedienu bezpakāpi režīmā ir iespējams noregulēt robežās no **ECO** līdz **MAX**. (Spiediena starpība starp **ECO** un **MAX** ir apm. 1 bārs).

→ **ECO** pagriežamo slēdzi ⑭ pagrieziet vēlamajā pozīcijā.

Atkarībā no smidzinātāja caurplūdes apjoma sūkņa automātiskās ieslēgšanās un izslēgšanās rezultātā smidzināšana var kļūt nevienmērīga.

5. Eksploatācija pārtraukšana

Uzglabāšana:

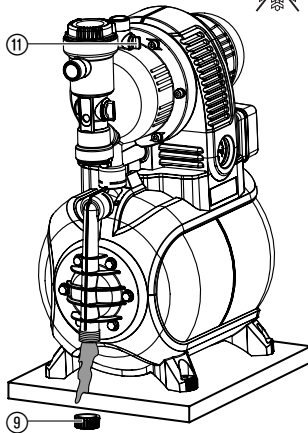

Ja tiek prognozēts sals, spiedvertnes ierīce ir jāzītukšo un jānovieto uzglabāšanai no sala aizsargātā vietā. Uzglabāšanas vietai jābūt nepieejamai bērniem.

1. Izvilkt sūkņa barošanas tīkla kontaktdakšu no rozetes.
2. Pagrieziet grozāmo slēdzi ⑪ uz **FILL**.
3. Atvērt spiediena pusē esošos patērētājus.
4. Noskrūvēt noslēdzošo uznavu ⑨ un izlaist ūdeni.
5. Mājas ūdens apgādes automātu uzglabāt sausā vietā, kur nav iespējams sals.

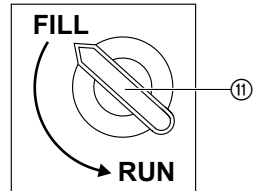

Utilizācija:

(saskaņā ar RL2002/96/EK)



Iekārtu nedrīkst utilizēt kopā ar mājas atkritumiem, bet gan ir jāutilizē atbilstošā veidā.

→ Iekārtu utilizēt Jūsu pašvaldības atkritumu savācējuzņēmumā.

6. Apkope



BĪSTAMI! Strāvas trieciens!

→ Pirms apkopes atvienot tīkla kontaktspraudni.

Iztīrīt sūkņšanas filtrā:

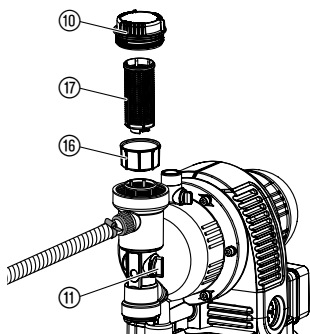

1. Pagrieziet grozāmo slēdzi ⑪ uz **RUN**.
2. Vajadzības gadījumā aizvērt visus sūkšanas pusē esošos vārstus.
3. Izskrūvēt filtra kamera vāku ⑩.
4. Filtra bloku ⑬ ⑭ izvilkt vertikāli uz augšu.
5. Cieši noturēt spaini ⑮, filtru ⑰ pagriezt pretī-pulksteņa rādītāju virzienam **A** un izskrūvēt pilnīgi. **B** (tapveida aizdare).
6. Nomazgāt spaini ⑮ zem tekoša ūdens un iztīrīt filtru ⑰, piemēram, ar mīkstu birsti.
7. Atkal montēt filtru apgrieztā kārtībā.

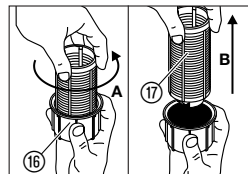
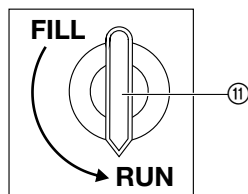

Pretatplūdes vārsta tīrīšana:

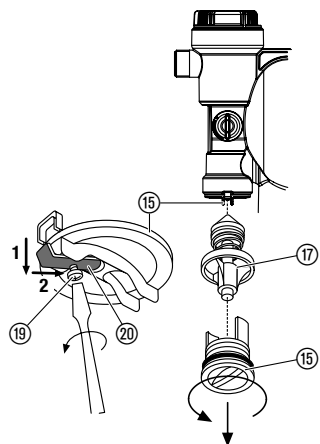

1. Pagrieziet grozāmo slēdzi ⑪ uz **FILL**.
2. Vajadzības gadījumā aizvērt visus sūkšanas pusē esošos vārstus.
3. Atvērt visas paņemšanas vietas, lai spiediena pusē kļūst bez spiediena.
4. Noskrūvēt noslēdzošo uznavu ⑨ un izlaist ūdeni (skatīt 5. nodaļu Eksploataācijas pārtraukšana "Uzglabāšana").
5. Atvienot skrūvi ⑲ un bīdīt faksatoru ⑳ uz augšu 1 un uz aizmuguri 2 gultņa rievā.
6. Pretvārsta vāciņu ⑮ ar piemērota instrumenta palīdzību izskrūvēt ārā.
7. Izņemt vārsta ķermeni ⑱ un nomazgāt zem tekoša ūdens.
8. Pēc tam apgrieztā secībā uzmontēt atpakaļ.
9. Vēlreiz ieslēgt spiedvertnes ierīci (skatīt 4. nodaļu Lietošana).

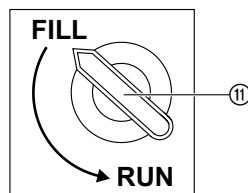

7. Traucējumu novēršana



BĪSTAMI! Strāvas trieciens!

→ Pirms traucējumu novēršanas atvienot tīkla kontaktspraudni.

Darbus uz elektriskajām detaļām drīkst veikt tikai GARDENA servisa darbinieki.

Traucējums

Sūknis nesūknē.

Iespējamais cēlonis

Grozāmais slēdzis nav pagriezts uz **RUN**.

Sūknis sūknē nepareizi savienojuma vietā sūkņšanas pusē.

Risinājums

→ No jauna ieslēgt sūkni (skatīt 4. nodaļu Lietošana).

→ Pārbaudīt visus savienojumus sūkņšanas pusē un nepieciešamības gadījumā uzlabot blīvējumu.

Traucējums	Iespējamais cēlonis	Risinājums
Sūknis nesūknē.	Sūknis nav pietiekoši uzpildīts ar sūknējamo šķidrumu.	→ Piepildīt sūkni un nodrošināt to, ka ūdens var atplūst atpakaļ spiedvadā (skat. 4. nodaļu "Lietošana").
	Gaiss nevar izplūst spiediena pusē, jo paņemšanas vietas ir aizvērtas.	→ Atvērt paņemšanas vietu spiediena pusē.
	Sūknēšanas šļūtenes gals neatrodas ūdenī, bojāts vai neblīvs pretatplūdes vārsts sūknēšanas šļūtenes galā, šļūtene aizlauzta, pieslēguma veidgabali nav blīvi vai sūknēšanas filtrs netīrs.	→ Pārbaudīt visu sūknēšanas šļūteni sākot ar uzsūknēšanas vietu līdz sūknim. Ja šļūtene ir neblīva, novērst šo trūkumu. Nodrošināt ūdens pievadi sūkšanas pusē. Vajadzības gadījumā iztīrīt sūkšanas filtru.
Sūkņa motors nedarbojas vai pēkšņi apstājas darbības laikā.	Tīkla kontaktdakša nav pieslēgta rozetei.	→ Tīkla kontaktdakšu pieslēgt (230 V AC) tīkla rozetei.
	Strāvas padeves pārtraukums.	→ Pārbaudīt drošinātāju un vadus.
	Nostrādājis siltumjutīgais drošības slēdzis (sakarsis sūkņa korpus).	→ Nodrošināt pietiekamu uzpildi un ļaut sūknim apm. 15 min. atdzist. Atvienot sūkņa kontaktspraudni no elektrotīkla un ieslēgt sūkni vēlreiz (skat. 4. nodaļu Lietošana).
Sūkņa motors darbojas, bet pēkšņi samazinās caurplūdums vai spiediens.	Neblīvums sūknēšanas pusē.	→ Novērst neblīvumus.
	Sūknēšanas pusē pārāk mazs ūdens daudzums.	→ Apspiest sūkni spiediena pusē, lai pielāgotu sūknējamā šķidruma daudzumu spiediena pusē sūknējamā šķidruma daudzumam sūknēšanas pusē.
	Sūcējšļūtenes galā aizsērējis sūkšanas filtrs, pretvārsts vai pretplūdes vārsts.	→ Iztīrīt sūkšanas filtru, pretvārstu vai pretplūdes vārstu.
Sūknis pārāk bieži ieslēdzas uz izslēdzas.	Noplūde spiediena pusē.	→ Pārbaudīt, vai spiediena pusē nav noplūdes, un vajadzības gadījumā to novērst.
	Spiediens iedobē pārāk mazs.	→ Uzpildīt gaisu tvertnē (skatīt zemāk).
	Iedobes membrāna bojāta.	→ Sazināties ar GARDENA servisa centru.
	Pagriežamo slēdzi negriezī uz RUN .	→ Pagriežamo slēdzi līdz galam pagriezī uz RUN .

Uzpildīt gaisu tvertnē:

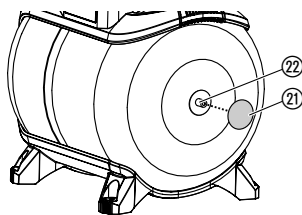

Spiedienam tvertnē jābūt apmēram 1,6 bar.

Gaisa uzpildīšanai izmantot gaisa sūkni/riepu pumpi ar spiediena norādi (manometru).

1. Noskrūvēt aizsargvāku ②1.
2. Pielikt gaisa sūkni/riepu pumpi pie iedobes vārsta ②2 uz uzpildīt gaisu, līdz spiediena norāde uz gaisa sūkņa/riepu pumpja rāda apmēram 1,6 bar.
3. Atkal uzskrūvēt aizsargvāku ②1.



Citu traucējumu gadījumā mēs lūdzam sazināties ar firmas GARDENA servisa darbiniekiem. Labošanas darbus drīkst veikt tikai firmas GARDENA servisa centru darbinieki vai firmas GARDENA pilnvarotie specializētie tirdzniecības pārstāvji.

8. Piegādājamie piederumi

GARDENA sūkšanas šļūtenes	Noturīgas pret pārlocīšanu un vakuumu, pēc izvēles pieejamas tekošajos metros 19 mm (3/4"), 25 mm (1") vai 32 mm (5/4") diametrā bez pieslēgarmatūras vai arī ar fiksētu garumu, preces nr. 1411/1418, komplektā ar pieslēgarmatūru.	
GARDENA pieslēguma elementi	Vakuumizturīgam tekošajos metros iegādājamās sūcējšļūtenes pieslēgumam.	preces nr. 1723/1724
GARDENA sūknēšanas filtrs ar pretatplūdes vārstu	Tekošajos metros pieejamās sūkšanas šļūtenes aprīkošanai.	preces nr. 1726/1727
GARDENA sūkņa priekšfiltrs	Īpaši ieteicams, sūknējot smiltis saturošus šķidrumus.	preces nr. 1730/1731
GARDENA iesūces šļūtene urbumiem	Pret zemspiedienu izturīga sūkņa pieslēguma izveidei pie urbumiem vai stingrajām caurulēm. Garums 0,5 m. Ar abpusēju 33,3 mm, (G 1) iekšējo vītņi.	preces nr. 1729
GARDENA kājiņas ar atsperu vibratoru (4 x)	Kājiņas ar atsperu vibratoru, kas nodrošina vienmērīgu ierīces darbību bez vibrācijām. Iespējams iegādāties GARDENA servisa centrā.	preces nr. 1753-00.901.00

9. Tehniskie dati

Tips	3000/4 eco (preces nr. 1753)
Tikla spriegums/tikla frekvence	230 V AC/50 Hz
Nominālā jauda	650 W
Pieslēguma kabelis	1,5 m H05-RNF
Maks. caurplūdums	2800 l/h
Maks. spiediens/ maks. sūkņēšanas augstums	4,0 bar/40 m
Maks. uzsūkņēšanas augstums	8 m
Ieslēgšanās spiediens	1,5 ± 0,1 bar
Izslēgšanās spiediens eco/maks.	2,2/3,2 bar
Pieļaujamais iekšējais spiediens (spiediena pusē)	6 bar
Svars	13,6 kg
Izmēri (garums x platums x augstums)	45 cm x 29 cm x 62 cm
Trokšņu emisijas līmenis L_{WA} (izmērīts/garantēts)	78,5 dB(A)/81 dB(A)
Nenoteiktība K_{WA}	2,2 dB(A)

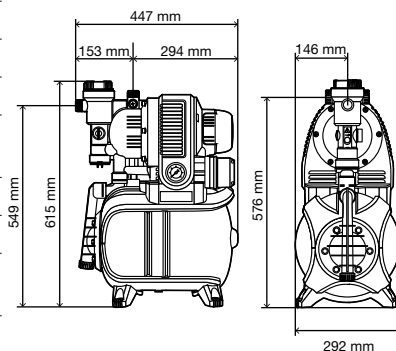

10. Serviss/Garantijas

Garantija:

GARDENA šim produktam sniedz 2 gadu garantiju (sākot no iegādes datuma). Šī garantija attiecas uz būtiskiem iekārtas trūkumiem, kuri pierādāmi attiecas uz materiālu vai ražošanas kļūdām. Tā nodrošina jaunas, nevainojamas iekārtas piegādi vai mums atsūtītas iekārtas bezmaksas remontu pēc mūsu izvēles, ja ir izpildīti šādi noteikumi:

- Iekārta ir izmantota saskaņā ar tās mērķi un saskaņā ar lietošanas instrukcijas norādījumiem.
 - Ne pircējs, ne trešās personas nav mēģinājušas iekārtu labot.
- Garantija netiek sniegta dilstošajām detaļām – rotoram un filtram.

Šī garantija neskar pret tirgotāju/pārdevēju esošas garantijas prasības.

Garantijas gadījumā lūdzu, atsūtiet bojāto iekārtu kopā ar pirkuma čeka kopiju un problēmas aprakstu, ievietojot aploksnē ar spastmarku, uz aizmugurē norādīto servisa adresi.

Pumpenkennlinie
Performance characteristics
Courbe de performance
Prestatiegrafiek
Kapacitetskurva
Ydelses karakteristika
Pumpun ominaiskäyrä
Pumpekarakteristikk
Curva di rendimento
Curva característica de la bomba
Características de performance
Charakterystyka pompy
Szivattyú-jelleggörbe
Charakteristika čerpadla
Charakteristiky čerpadla
Χαρακτηριστικό διάγραμμα
Характеристика насоса
Karakteristika črpalke
Obilježja pumpe
Karakteristika pumpe
Крива характеристики насоса
Caracteristică pompă
Pompa karakter eğrisi
Помпена характеристика
Fuqia e pompës
Pumba karakteristik
Siurblio charakteristinė kreivė
Sūkņa raksturlīkne

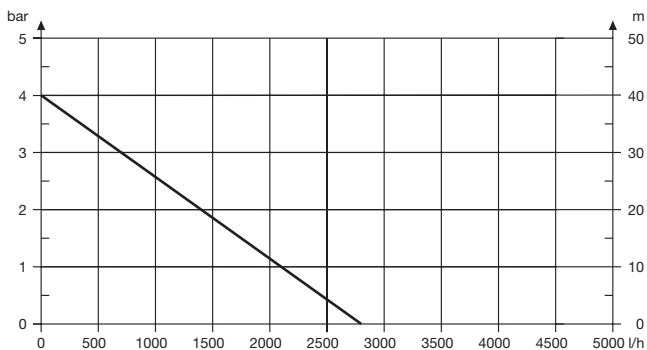

D Produkthaftung

Wir weisen ausdrücklich darauf hin, dass wir nach dem Produkthaftungsgesetz nicht für durch unsere Geräte hervorgerufene Schäden einzustehen haben, sofern diese durch unsachgemäße Reparatur verursacht oder bei einem Teileaustausch nicht unsere originale GARDENA Teile oder von uns freigegebene Teile verwendet wurden und die Reparatur nicht vom GARDENA Service oder dem autorisierten Fachmann durchgeführt wird. Entsprechendes gilt für Ergänzungssteile und Zubehör.

GB Product Liability

We expressly point out that, in accordance with the product liability law, we are not liable for any damage caused by our units if it is due to improper repair or if parts exchanged are not original GARDENA parts or parts approved by us, and, if the repairs were not carried out by a GARDENA Service Centre or an authorised specialist. The same applies to spare parts and accessories.

F Responsabilité

Nous vous signalons expressément que GARDENA n'est pas responsable des dommages causés par ses appareils, dans la mesure où ces dommages seraient causés suite à une réparation non conforme, dans la mesure où, lors d'un échange de pièces, les pièces d'origine GARDENA n'auraient pas été utilisées, ou si la réparation n'a pas été effectuée par le Service Après-Vente GARDENA ou l'un des Centres SAV agréés GARDENA. Ceci est également valable pour tout ajout de pièces et d'accessoires autres que ceux préconisés par GARDENA.

NL Productaansprakelijkheid

Wij wijzen er nadrukkelijk op, dat wij op grond van de wet aansprakelijkheid voor producten niet aansprakelijk zijn voor schade ontstaan door onze apparaten, indien deze door onvakkundige reparatie veroorzaakt zijn, of er bij het uitwisselen van onderdelen geen gebruik gemaakt werd van onze originele GARDENA onderdelen of door ons vrijgegeven onderdelen en de reparatie niet door de GARDENA technische dienst of de bevoegde vakman uitgevoerd werd. Ditzelfde geldt voor extra-onderdelen en accessoires.

S Produktansvar

Tillverkaren är inte ansvarig för skada som orsakats av produkten om skadan beror på att produkten har reparerats felaktigt eller om, vid reparation eller utbyte, andra än Original GARDENA reservdelar har använts. Samma sak gäller för kompletteringsdelar och tillbehör.

DK Produktansvar

Vi gør udtrykkeligt opmærksom på, at vi i henhold til produktansvarsloven ikke er ansvarlige for skader forårsaget af vores udstyr, såfremt det sker på grund af uautoriserede reparationer eller hvis dele er skiftet ud og der ikke er anvendt originale GARDENA dele eller dele godkendt af os, eller hvis reparationerne ikke er udført af GARDENA-service eller en autoriseret fagmand. Det samme gælder for ekstra udstyr og tilbehør.

FI Tuotevastuu

Korostamme nimenomaan, että tuotevastuulain nojalla emme ole vastuussa laitteistamme johtuneista vahingoista, mikäli nämä ovat aiheutuneet epäasianmukaisesta korjauksesta tai osia vaihdettaessa ei ole käytetty alkuperäisiä GARDENA-varaosia tai hyväksymiämme osia ja korjauksen on suorittanut muu kuin GARDENA-huoltokeskus tai valtuuttamamme ammattihenkilö. Tämä pätee myös lisäosiin ja lisävarusteisiin.

I Responsabilità del prodotto

Si rende espressamente noto che, conformemente alla legislazione sulla responsabilità del prodotto, non si risponde di danni causati da nostri articoli se originati da riparazioni eseguite non correttamente o da sostituzioni di parti effettuate con materiale non originale GARDENA o comunque da noi non approvato e, in ogni caso, qualora l'intervento non venga eseguito da un centro assistenza GARDENA o da personale specializzato autorizzato. Lo stesso vale per le parti complementari e gli accessori.

E Responsabilidad de productos

Advertimos que conforme a la ley de responsabilidad de productos no nos responsabilizamos de daños causados por nuestros aparatos, siempre y cuando dichos daños hayan sido originados por arreglos o reparaciones indebidas, por recambios con piezas que no sean piezas originales GARDENA o bien piezas no autorizadas por nosotros, así como en aquellos casos en que la reparación no haya sido efectuada por un Servicio Técnico GARDENA o por un técnico autorizado. Lo mismo es aplicable para las piezas complementarias y accesorios.

P Responsabilidade sobre o produto

Queremos salientar que segundo a lei da responsabilidade do fabricante, nós não nos responsabilizaremos por danos causados pelo nosso equipamento, quando estes ocorrerem em decorrência de reparações inadequadas ou da substituição de peças por peças não originais da GARDENA, ou peças não autorizadas. A responsabilidade tornar-se-á nula também depois de reparações realizadas por oficinas não autorizadas pela GARDENA. Esta restrição valerá também para peças adicionais e acessórios.

PL Odpowiedzialność za produkt

Zwracamy Państwa uwagę, że nie ponosimy odpowiedzialności za uszkodzenia naszych maszyn, bądź szkody spowodowane ich wadliwym funkcjonowaniem, powstałe na skutek nieprawidłowo przeprowadzonych napraw lub użycia nieoryginalnych części zamiennych. Naprawy winny być przeprowadzane tylko przez punkty serwisowe Husqvarna lub autoryzowane serwisy. Dotyczy to również części uzupełniających i oprzyrządowania.

H Termékszavatosság

Nyomatékosan utalunk arra a tényre, hogy a termékszavatossági törvény szerint nem kell jótállást vállalnunk azokra a károokra, amelyeket nem a mi készülékeink okoztak, ha ezeket szakszerűtlen javítás okozta vagy egy alkatrész kicserélésénél nem a mi eredeti GARDENA alkatrészceinket vagy általunk engedélyezett alkatrészeket használtak fel és a javítást nem a GARDENA szerviz vagy egy erre felhatalmazott szakember végezte. Hasonlóképpen érvényes ez a kiegészítő alkatrészekre és tartozékokra is.

CZ Odpovědnost za výrobek

Výslovně upozorňujeme na to, že podle zákona o odpovědnosti za výrobek neneseme odpovědnost za škody způsobené našimi přístroji, pokud byly způsobené neodbornou opravou nebo použitím jiných než našich originálních náhradních dílů GARDENA nebo námi schválených dílů a neprovedením opravy servisem GARDENA nebo autorizovaným odborníkem. Odpovídající platí i pro doplňkové díly a příslušenství.

SK Predmet záruky

Upozorňujeme dôrazne na to, že podľa zákona o poskytovaní záruk nezodpovedáme za škody spôsobené našimi výrobkami, v prípade, že boli boli vyvolané neodbornými opravami, výmenou dielcov, ktoré nepatria k originálnym dielom GARDENA alebo neboli nami schválené a rovnako boli spôsobené servisnými zásahmi, ktoré neboli vykonané servisom GARDENA alebo autorizovaným odborníkom. Rovnako to platí pre doplnky a príslušenstvo.

GR Ευθύνη για το προϊόν

Σας υπενθυμίζουμε ρητά, ότι σύμφωνα με το νόμο περί ευθύνης για τα προϊόντα δεν ευθυνόμαστε για ενδεχόμενες βλάβες που προκαλούνται από τις συσκευές μας, εφόσον οφείλονται σε μία ακατάλληλη επισκευή ή σε μια αντικατάσταση τμημάτων για την οποία δεν έχουν χρησιμοποιηθεί τα πρωτότυπα ανταλλακτικά της GARDENA ή τα από μας εγκριμένα ανταλλακτικά και σε περίπτωση που δεν εκτελείται η επισκευή από το Τμήμα Εξυπηρέτησης Πελατών της GARDENA ή από έναν εξουσιοδοτημένο εξειδικευμένο τεχνίτη. Το ίδιο ισχύει για εξαρτήματα και συμπληρωματικά τμήματα.

SLO Jamstvo za izdelek

Pismo no poudarjamo, da po zakonu jamstva za izdelek nismo odgovorni za škodo, ki bi nastala zaradi uporabe našeга izdelka, prav tako tudi ne za škodo ki bi nastala zaradi nepravilnega popravila izdelka ali pri napačni zamenjavi delov, ki niso originalni deli GARDENA ali pri uporabi z naše strani potrjenih delov, ki pa niso bili vgrajeni v servisu GARDENA ali v naši pooblaščenih servisni službi. Enako velja tudi za nadomestne dele in opremo.

RO Responsabilitatea legala a produsului

Menționăm în mod expres ca, în concordanță cu responsabilitatea legală a produsului, nu suntem răspunzători de nici un accident provocat de produsele noastre dacă se datorează reparării necorespunzătoare sau dacă piesele de schimb nu sunt originale GARDENA sau aprobate de GARDENA, sau dacă reparațiile nu au fost efectuate de un Centru de Service GARDENA sau un specialist autorizat. Aceleași prevederi se aplică și pieselor de schimb și accesoriilor.

BG Отговорност за качество

Изрично подчертаваме, че съгласно закона за отговорност за качество, ние не носим отговорност за вредите причинени от нашите уреди, ако същите са причинени от неправилен ремонт или при подмяната на части не са използвани оригинални части на GARDENA или части одобрени от нас и ремонта не е извършен от сервиз на GARDENA или оторизиран специалист. Същото важи за допълнителните части и принадлежности.

EST Tootevastutus

Juhime teie tähelepanu sellele, et tootevastutusseaduse kohaselt ei vastuta me meie seadmete poolt põhjustatud kahjude eest, kui need on tekkinud asjatundmatu paranduse tagajärjel või kui detaili vahetamisel ei kasutatud GARDENA originaalvaruosi ega meie poolt kasutada lubatud varuosi ja kui parandustööd ei ole teinud GARDENA klienditeenindusspetsialistid ega meie volitatud spetsialistid. Sama kehtib lisadetailide ja tarvikute kohta.

LT Atsakomybė už produkciją

Nurodome, kad remdamiesi Atsakomybės už produkciją įstatymu, neatsakome už nuostolius, sukeltus mūsų prietaisų, jei jie atsirado dėl netinkamo remonto, arba, jei keičiant dalis, buvo naudojamos neoriginalios GARDENA dalys arba dalys, kurių mes neleidome naudoti, o remontą atliko ne GARDENA servisas arba neįgaliotasis specialistas. Tas pats galioja papildomoms dalims ir priedams.

LV Produkta atbildība

Mēs skaidri norādām uz to, ka saskaņā ar Produktu atbildības likumu, mēs neatbildam par mūsu iekārtu radītiem zaudējumiem, ciktāl tos ir izraisījis neatbilstošs remonts vai daļu nomaiņa ar neoriģinālām GARDENA daļām vai ne ar mūsu norādītajām detaļām un remontu nav veicis GARDENA serviss vai pilnvarots speciālists. Tas pats attiecas uz papildinošajām daļām un piederumiem.

<p>D EG-Konformit�tserkl�ring Der Unterzeichnete Husqvarna AB, 561 82 Huskvarna, Sweden best�tigt, dass die nachfolgend bezeichneten Ger�te in der von uns in Verkehr gebrachten Ausf�hrung die Anforderungen der harmonisierten EU-Richtlinien, EU-Sicherheitsstandards und produkt-spezifischen Standards erf�llen. Bei einer nicht mit uns abgestimmten �nderung der Ger�te verliert diese Erkl�rung ihre G�ltigkeit.</p>	<p>PL Deklaracja zgodnoŝci Unii Europejskiej Husqvarna AB, 561 82 Huskvarna, Sweden potwierdza, że poniŝej okreŝlone urz�dzenia w wersji oferowanej przez nas do sprzedania s�pelniaj� wymagania zharmonizowanych dyrektyw Unii Europejskiej, standardu bezpieczeŝstwa Unii Europejskiej i standardu specyficznego dla tego typu produkt�w. W przypadku zmiany urz�dzenia, która nie została z nami uzgodniona, niniejsza deklaracja traci moc obowi�zywania.</p>
<p>GB EU Declaration of Conformity The undersigned Husqvarna AB, 561 82 Huskvarna, Sweden hereby certifies that, when leaving our factory, the units indicated below are in accordance with the harmonised EU guidelines, EU standards of safety and product specific standards. This certificate becomes void if the units are modified without our approval.</p>	<p>H EU-Megfelel�ségi nyilatkozat Alulirott, a Husqvarna AB, 561 82 Huskvarna, Sweden igazolja azt, hogy az �l�bbiakkban megnevezett k�szul�kek, az �ltalunk forgalomba hozott kiv�telben teljesitik a harmoniz�ci�s EU-ir�nyelvek, az EU biztons�gi szabv�nyok �s a term�ke jellemz� szabv�nyok k�vetelm�nyeit. Ha a k�szul�keken a mi beleyez�s�nknek n�lk�l v�ltoztat�s v�gezzenek, akkor ez a nyilatkozat �rv�nyet veszti.</p>
<p>F Certificat de conformit� aux directives europ�ennes Le constructeur, soussign� : Husqvarna AB, 561 82 Huskvarna, Sweden d�clare qu'� la sortie de ses usines le mat�riel neuf d�sign� ci-dessous �tait conforme aux prescriptions des directives europ�ennes �nonc�es ci-apr�s et conforme aux r�gles de s�curit� et autres r�gles qui lui sont applicables dans le cadre de l'Union europ�enne. Toute modification port�e sur ce produit sans l'accord express de GARDENA supprime la validit� de ce certificat.</p>	<p>CZ Prohl�šení o shod� EU Podepsan� Husqvarna AB, 561 82 Huskvarna, Sweden potvrzuje, ŝe d�le uveden� p�stroje v n�m� do provozu uveden�m proveden� spln�j� poŝadavky harmonizovan�ch sm�rnice EU, bezpe�nostn�ch norem EU a norem specifick�ch pro v�robek. P�i n�m� neschv�len� zm�n� p�stroji ztr�ci toto prohl�šení platnost.</p>
<p>NL EU-overeenstemmingsverklaring Ondergetekende Husqvarna AB, 561 82 Huskvarna, Sweden bevestigt, dat de volgende genoemde apparaten in de door ons in de handel gebrachte uitvoering voldoen aan de eis van, en in overeenstemming zijn met de EU-richtlijnen, de EU-veiligheidsstandaard en de voor het product specifieke standaard. Bij een niet met ons afgestemde verandering aan de apparaten verliest deze verklaring haar geldigheid.</p>	<p>SK EU-Vyhlaŝenie o zhode Niŝie uveden� firma Husqvarna AB, 561 82 Huskvarna, Sweden vyhlasuje, ŝe uveden� zariadenia, ktor� sme uviedli na trh v ich vyhotoven� spln�j� poŝiadavky harmonizovan�ch predpisov EU, bezpe�nostn�ch standardov EU a v�robn�-specifick�ch standardov. P�i zmene zariadenia, ktor� nebola odsuhlaŝen� v�robnom str�ca toto vyhl�senie platnost.</p>
<p>S EU Tillverkarintyg Undertecknad firma Husqvarna AB, 561 82 Huskvarna, Sweden intygar h�rmed att nedan n�mnda produkter �verensst�mmer med EU:s direktiv, EU:s s�kerhetsstandard och produktspecifikation. Detta intyg upph�r att g�lla om produkten �ndras utan v�rt tillst�nd.</p>	<p>GR Δι�λωση Συμμ�ρφωσης προς τις Οδηγίες της ΕΕ Η υπογραφ�σα Husqvarna AB, 561 82 Huskvarna, Sweden δηλώνει, �τι τα �ληθ αναφερόμενα εκδιδόμενα �πο την εταιρία μας προϊόντα ανταποκρίνονται σε �λες τις εναρμονισμένες προδιαγραφές της ΕΕ, στα π�τυπα ασφαλείας της ΕΕ και στα ειδικ� για το π�ριον π�τυπα. Σε μια μη συμφωνημένη με την εταιρία μας τροποποίηση των συσκευ�ν αυτ� η δηλωση χ�νει την ισχ� της.</p>
<p>DK EU Overensstemmelse certifikat Undertegnede Husqvarna AB, 561 82 Huskvarna, Sweden bekr�fter hermed, at enheder listet herunder, ved afsendelse fra fabrikken, er i overensstemmelse med harmoniserede EU retningslinjer, EU sikkerheds standarder og produkt specifikations standarder. Dette certifikat tr�der ud af kraft hvis enhederne er �ndret uden vor godkendelse.</p>	<p>SLO EV-izjava o skladnosti Podpisani proizvajalec »Husqvarna AB, 561 82 Huskvarna, Sweden« s podpisom potrjuje, da slede�e opisana naprava, ki smo jo poslali na trŝiŝe izpolnjuje zahteve harmoniziranih standardov ES-smernic, ES-varnostnih standardov in izdelku specifi�nih standardov. V primeru spremembe na napravi brez naŝega pisnega dovoljenja ta izjava izgubi svoj pomen in veljavnost.</p>
<p>FI EY-vaatimustenmukaisuusvakuutus Allekirjoittanut Husqvarna AB, 561 82 Huskvarna, Sweden vakuuttaa, ett� allamainitut laitteet t�ytt�v�t tentaattamme l�htiess��n yhdenmukaistettujen EY-direktiivien, EY-turvallisuusstandardien ja tuotekohtaisten standardien vaatimukset. Laitteisiin tehdyt muutokset, joista ei ole sovittu kanssamme, johtavat t�m�n vakuutuksen raukeamiseen.</p>	<p>RO UE-Certificat de conformitate Prin prezenta Husqvarna AB, 561 82 Huskvarna, Sweden, certifica faptul ca, in momentul in care produsele mentionate mai jos ies din fabrica sunt in concordanta cu directivele UE, standardele de siguranta UE si standardele specifice ale produsului UE. Acest certificat devine nul in cazul modific�rii aparatului f�r� aprobarea noastr�.</p>
<p>I Dichiarazione di conformit� alle norme UE La sottoscritta Husqvarna AB, 561 82 Huskvarna, Sweden certifica che il prodotto qui di seguito indicato, nei modelli da noi commercializzati, � conforme alle direttive armonizzate UE nonch� agli standard di sicurezza e agli standard specifici di prodotto. Qualunque modifica apportata al prodotto senza nostra specifica autorizzazione invalida la presente dichiarazione.</p>	<p>BG ES-Декларация за съответствие Подписалецата фирма Husqvarna AB, 561 82 Huskvarna, Sweden декларира, че описаните по-долу уреди, пуснати в продажба съгласно нашата спецификация, изпълняват изискванията на хармонизираните ЕС-директиви, ЕС-станданти за безопасност и специфичните производствени стандарти. При промяна на уреда, която не е съгласувана с нас, тази декларация губи своята валидност.</p>
<p>E Declaraci�n de conformidad de la UE El que suscribe Husqvarna AB, 561 82 Huskvarna, Sweden declara que la presente mercancia, objeto de la presente declaraci�n, cumple con todas las normas de la UE, en lo que a normas t�cnicas, de homologaci�n y de seguridad se refiere. En caso de realizar cualquier modificaci�n en la presente mercancia sin nuestra previa autorizaci�n, esta declaraci�n pierde su validez.</p>	<p>EST ELI vastavusdeklaratsioon Allkirjutanu Husqvarna AB, 561 82 Huskvarna, Sweden kinnitab, et kirjeldatud seade vastab meie poolt riigisuse viidud kujul ELi harmoniseeritud direktiividele, ELi ohutusstandarditele ja tootega seotud standarditele. Meiega kooskl�stamatata muudatuse tegemise korral seadmel kaotab see deklaratsioon kehtivuse.</p>
<p>P Certificado de conformidade da UE Os abaixo mencionados Husqvarna AB, 561 82 Huskvarna, Sweden Por este meio certificamos que ao sair da f�brica os aparelhos abaixo mencionados est�o de acordo com as directivas harmonizadas da UE, padr�es de seguran�a e de produtos especificos. Este certificado ficar� nulo se as unidades forem modificadas sem a nossa aprova�o.</p>	<p>LT ES Atitikties deklaracija Pasiraŝanti firma Husqvarna AB, 561 82 Huskvarna, Sweden patvirtina, kad ŝemiau nurodyti prietaisai ir ju modeliai, kuriuos pakeidome i apyvart�, patenkina harmonizuotas ES direktyvas, ES saugumo standartus ir specifinius gamintojo standartus. Atlikus bet kokį prietaiso pakeitim�, kuris nėra suderintas su mumis, ŝi deklaracija praranda galiojim�.</p>
<p>P Certificado de conformidade da UE Os abaixo mencionados Husqvarna AB, 561 82 Huskvarna, Sweden Por este meio certificamos que ao sair da f�brica os aparelhos abaixo mencionados est�o de acordo com as directivas harmonizadas da UE, padr�es de seguran�a e de produtos especificos. Este certificado ficar� nulo se as unidades forem modificadas sem a nossa aprova�o.</p>	<p>LV ES-atbilstības deklaracija Parakstījies Husqvarna AB, 561 82 Huskvarna, Sweden, V�cija apstiprina, ka sekojoŝi apzīm�t� iek�rtas, kuras m�s izplat�m, sav� izpildījum� atbilst harmoniz�taj�m ES direktiv�m, ES droŝības standartiem un produkta specifiskajiem standartiem. Ar m�su nepatiprin�t�m izmaiņ�m iek�rt� ŝi deklar�cija zaudē savu derīgumu.</p>

<p>Bezeichnung der Geräte: Description of the units: Désignation du matériel : Omschrijving van de apparaten: Produktbeskrivning: Beskrivelse af produktet: Laitteiden nimitys: Descrizione dei prodotti: Descripción de la mercancía: Descrição dos aparelhos: Nazwa urządzeń: A készülékek megnevezése: Označení přístrojů: Označenie zariadenia: Όνομασία της συσκευής: Opis naprave: Descrierea articolelor: Обозначение на уредите:</p> <p>Seadmete nimetus: Prietaisų pavadinimas: Iekārtu apzīmējums:</p>	<p>Hauswasserwerk Pressure Tank Unit Groupe de surpression Hydrofoorpomp Hydroforpump Husvandværk Paineveiyksikkö Autoclave Estación de Bombeo con Calderín Bomba doméstica Zestaw hydroforowy Házi vízellátó Domáci vodárna Domáca vodáreň Πιστικό με βαρέλι Hišna vodna črpalka Hidrofor cu rezervor Хидрофорна уредба с разширителен съд Hüdrofooriga veeautomaat Siurblys su slėgio rezervuaru Spiedtvertnes ierīce</p>	<p>Schall-Leistungspegel: Noise level: Puissance acoustique : Geluidsniveau: Ljudnivá: Lydrtryksniveau: Melun tehosas: Livello rumorosità: Nivel sonoro: Nível de ruído: Poziom natężenia dźwięku: Zajtjeljesítmény szint: Hluková hladina výkonu: Výkonová hladina hluku: Επίπεδο ισχύος ήχου: Nivo hrupa: Nivel de putere acustică: Ниво на шума: Heliõivõimuse tase: Garso stiprumo lygis: Troksņu jaudas līmenis:</p> <p>gemessen/garantiert measured/guaranteed mesurée/garantie gemeten/gegarandeerd uppmätt/garanterad afmält/garanti mitattu/taattu testato/garantito medido/garantizado medido/garantido zmierzono/gwarantowane mért/garantált naměřeno/garantováno meraná/garantovaná μετρήθηκαν/εγγυημένα izmerjeno/zagotovljeno măsurat/garantat измерено/гарантирано mõõdetud/garanteeritud išmatuotas/garantuotas izmērtais/garantētais</p> <p>1753 78,5 dB (A)/81 dB (A)</p>
<p>Typ: Type: Type : Type: Typ: Type: Tuyp: Modello: Tipo: Tipo: Type: Tipusok: Typ:</p>	<p>Art.-Nr.: Art. No.: Référéncie : Art.nr.: Art.nr.: Art. nr.: Tuuten:o Art.: Art. No: Art. no: Nr artykułu: Čikkszám: Číslo artiklu:</p> <p>Art.: Αριθ. είδους: Art št.: Nr art.: Αρτ. номер: Toote nr: Gaminio nr.: Izstr.: Art. No: Art. no: Nr artykułu: Čikkszám: Číslo artiklu:</p> <p>3000/4 eco 1753</p>	<p>Anbringungsyear der CE-Kennzeichnung: Year of CE marking: Année d'apposition du marquage CE : Installatiejaar van de CE-aanduiding: Märkningsår: CE-Mærkningsår: CE-merkin kiinnitysvuosi: Anno di applicazione della certificazione CE: Colocación del distintivo CE: Ano de marcação pela CE: Rok nadania oznakowania CE: CE-jelzés elhelyezésének éve: Rok umístění značky CE: Rok udelenia značky CE: Έτος σήματος CE: Leto namestitve CE-oznake: Anul de marcare CE: Година на поставяне на CE-маркировка: CE-márgistuse paigaldamise aasta: Metal, kuriais pažymėta CE-ženklui: CE-marķējuma uzlikšanas gads:</p> <p>2013</p>
<p>EU-Richtlinien: EU directives: Directives européennes : EU-richtlijnen: EU directive: EU Retningslinier: EY-direktiivi: Direttive UE: Normativa UE: Directrizes da UE: Dyrektyny Unii Europejskiej:</p>	<p>EU-irányelvek: Směrnice EU: EU-Predpisy: Οδηγίες της ΕΕ: ES-smernice: Directive UE: EC-директиви: EU direktiivid: ESi direktivos: ES-direktivas:</p> <p>2006/95/EG 2004/108/EG 2011/65/EG 2000/14/EG</p>	<p>Ulm, den 21.08.2013 Ulm, 21.08.2013 Fait à Ulm, le 21.08.2013 Ulm, 21-08-2013 Ulm, 2013.08.21. Ulm, 21.08.2013 Ulmissa, 21.08.2013 Ulm, 21.08.2013 Ulm, 21.08.2013 Ulm, 21.08.2013 Ulm, dnia 21.08.2013 Ulm, 21.08.2013 Ulm, 21.08.2013 Ulm, 21.08.2013 Ulm, 21.08.2013 Ulm, 21.08.2013 Ulm, 21.08.2013 Ulm, 21.08.2013 Ulm, 21.08.2013 Ulm, 21.08.2013 Ulm, 21.08.2013 Ulm, 21.08.2013 Ulm, 21.08.2013</p>
<p>Harmonisierte EN: EN 60335-1 EN 60335-41 EN 55014-1 EN 55014-2 EN 61000-3-11</p>		<p>Der Bevollmächtigte Authorised representative Le mandataire De gevolmachtigde Auktoriserad representant Autoriseret repräsentant Valtuutettu edustaja Persona delegata La persona autorizada O representante Peñomocnik Meghatalmazott Zpřnomocněnc Spřnomocnený Ο εξουσιοδοτημένος Pooblaščenec Conducerea tehnică Упълномощен Valitatud esindaja Igalotasis atstovas Pilnvarotā persona</p>
<p>Hinterlegte Dokumentation: GARDENA- Technische Dokumentation, M. Kugler 89079 Ulm</p> <p>Deposited Documentation: GARDENA Technical Documentation, M. Kugler 89079 Ulm</p> <p>Dokumentation déposée: Documentation technique GARDENA, M. Kugler 89079 Ulm</p>	<p>Konformitätsbewertungsverfahren: Nach 2000/14/ EG Art. 14 Anhang V</p> <p>Conformity Assessment Procedure: according to 2000/14/EC Art.14 Annex V</p> <p>Procédure d'évaluation de la conformité: Selon 2000 /14 /CE art. 14 Annexe V</p>	<p>Reinhard Pompe Vice president</p>

Deutschland / Germany

GARDENA GmbH
Central Service
Hans-Lorenser-Straße 40
D-89079 Ulm
Produktfragen:
(+49) 731 490-123
Reparaturen:
(+49) 731 490-290
service@gardena.com

Albania

COBALT Sh.p.k.
Rr. Siri Kodra
1000 Tirana

Argentina

Husqvarna Argentina S.A.
Av. del Libertador 5954 –
Piso 11 – Torre B
(C1428ARP) Buenos Aires
Phone: (+54) 11 5194 5000
info.gardena@
ar.husqvarna.com

Armenia

Garden Land Ltd.
61 Tigran Mets
0005 Yerevan

Australia

Husqvarna Australia Pty. Ltd.
Locked Bag 5
Central Coast BC
NSW 2252
Phone: (+61) (0) 2 4352 7400
customer.service@
husqvarna.com.au

Austria / Österreich

Husqvarna Austria GmbH
Consumer Products
Industriezeile 36
4010 Linz
Tel.: (+43) 732 77 01 01-90
consumer.service@
husqvarna.at

Azerbaijan

Firm Progress
a. Aliyev Str. 26A
1052 Baku

Belgium

COBARDEN Belgium NV/SA
Starebeekstraat 163
1930 Zaventem
Phone: (+32) 2 70 20 92 12
Mail: info@gardena.be

Bosnia / Hercegovina

SILK TRADE d.o.o.
Industrijska zona Bukva bb
74260 Tešanj

Brazil

Husqvarna do Brasil Ltda
Av. Francisco Matarazzo,
1400 – 19º andar
São Paulo – SP
CEP: 05001-903
Tel: 0800-112252
marketing.br.husqvarna@
husqvarna.com.br

Bulgaria

Хускарна България ЕООД
Бул. „Андрей Липчев“ № 72
1739 София
Тел.: (+359) 02/9753076
www.husqvarna.bg

Canada / USA

GARDENA Canada Ltd.
100 Summerlea Road
Brampton, Ontario L6T 4X3
Phone: (+1) 905 792 9330
info@gardenacanada.com

Chile

Maquinarias Agroforestales
Ltda. (Maga Ltda.)
Santiago, Chile
Avda. Chesterton
8355 comuna Las Condes
Phone: (+56) 2 202 4417
Dalton@maga.cl
Zipcode: 7560330
Temuco, Chile
Avda. Valdiviaiso # 01466
Phone: (+56) 45 222 126
Zipcode: 4780441

China

Husqvarna (China) Machinery
Manufacturing Co., Ltd.
No. 1355, Jia Xin Rd.,
Ma Lu Zhen, Jia Ding Dist.,
Shanghai
201801
Phone: (+86) 21 59159629
Domestic Sales
www.gardena.com.cn

Colombia

Husqvarna Colombia S.A.
Calle 18 No. 68 D-31, zona
Industrial de Montevideo
Bogotá, Cundinamarca
Tel. 571 2922700 ext. 105
jairo.salazar@
husqvarna.com.co

Costa Rica

Compania Exim
Euroiberoamericana S.A.
Los Colegios, Moravia,
200 metros al Sur del Colegio
Saint Francis – San José
Phone: (+506) 297 68 83
exim_euro@rasca.co.cr

Croatia

SILK ADRIA d.o.o.
Josipa Lončara 3
10090 Zagreb
Phone: (+385) 1 3794 580
silk.adria@zg.t-com.hr

Cyprus

Med Marketing
17 Digeni Akrita Ave
P.O. Box 27017
1641 Nicosia

Czech Republic

Husqvarna Česko s.r.o.
Türkova 2319/5b
149 00 Praha 4 – Chodov
Bezpłatná infolinka:
800 100 425
servis@cz.husqvarna.com

Denmark

GARDENA/Husqvarna
Consumer Outdoor Products
Salgsafdelning Danmark
Box 9003
S-200 39 Malmö
info@gardena.dk

Dominican Republic

BOSQUESA, S.R.L
Carretera Santiago Licey
Km. 5 ½
Esquina Copal II,
Santiago, Dominican Republic
Phone: (+809) 736-0333
joserbosquesa@claro.net.do

Ecuador

Husqvarna Ecuador S.A.
Arujos E1-181 y 10 de Agosto
Quito, Pichincha
Tel (+593) 22800739
francisco.jacom@
husqvarna.com.ec

Estonia

Husqvarna Eesti OÜ
Consumer Outdoor Products
Kesk tee 10, Aaviku küla
Rae vald
Häria maakond
75305 Estonia
kontakt.etj@husqvarna.ee

Finland

Oy Husqvarna Ab
Consumer Outdoor Products
Lautatamankatu 8 B / PL 3
00581 HELSINKI
info@gardena.fi

France

GARDENA France
Immeuble Exposial
9-11 allée des Pierres Mayettes
ZAC des Barbanniers, B.P. 99 -
F- 92232 GENNEVILLIERS
cedex
Tel: (+33) 01 40 85 30 40
service.consommateurs@
gardena.fr

Georgia

ALD Group
Belajshvili 8
1159 Tbilisi

Great Britain

Husqvarna UK Ltd
Preston Road
Aycliffe Industrial Park
Newton Aycliffe
County Durham
DL5 6UP
info.gardena@
husqvarna.co.uk

Greece

HUSQVARNA ΕΛΛΑΣ Α.Ε.Β.Ε.
Υπ/μια Ηφαιστού 33Α
Βλ. Πτε. Κορωπίου
194 00 Κορωπί Αττικής
V.A.T. EL094094640
Phone: (+30) 210 66 20 225
info@husqvarna-consumer.gr

Hungary

Husqvarna Magyarország Kft.
Ezred u. 1-3
1044 Budapest
Telefon: (+36) 1 251-4161
vevoszolgalat.husqvarna@
husqvarna.hu

Iceland

O. Johnson & Kaaber
Túnguhsali 1
110 Reykjavik
ooj@ojk.is

Ireland

Husqvarna UK Ltd
Preston Road
Aycliffe Industrial Park
Newton Aycliffe
County Durham
DL5 6UP
info.gardena@
husqvarna.co.uk

Italy

Husqvarna Italia S.p.A.
Via Como 72
23868 VALMADRERA (LC)
Phone: (+39) 0341.203.111
info@gardenaitalia.it

Japan

KAKUICHI Co. Ltd.
Sumitomo Realty &
Development Kojimachi
BLDG., 8F
5-1 Nibanbanyo
Chiyoda-ku
Tokyo 102-0084
Phone: (+81) 33 264 4721
m_ishihara@kaku-ichi.co.jp

Kazakhstan

LAMED Ltd.
155/1, Tazhibayevoy Str.
050060 Almaty
IP Schmidt
Abayavenue 3B
110 005 Kostanay

Korea

Kyung Jin Trading CO.,LTD.
107-4, SunDuk Bld.,
YangJae-dong,
Seocho-gu,
Seoul, (zipcode: 137-891)
Phone: (+82) (0)2 574-6300

Kyrgyzstan

Alye Maki
av. Moladaya Guardir J 3
720014
Bishkek

Latvia

Husqvarna Latvija
Consumer Outdoor Products
Bākižu iela 6
LV-1024 Rīga
info@husqvarna.lv

Lithuania

UAB Husqvarna Lietuva
Consumer Outdoor Products
Tel. (+370) 777
LT-52104 Kaunas
centras@husqvarna.lt

Luxembourg

Magasins Jules Neuberg
39 Rue Jacques Stas
Luxembourg-Gasperich 2549
Case Postale No. 12
Luxembourg 2010
Phone: (+352) 40 14 01
api@neuberg.lu

Mexico

AFOSA
Av. Lopez Mateos Sur # 5019
Col. La Calma 45070
Zapopan, Jalisco
Mexico
Phone: (+52) 33 3818-3434
icornejo@afosa.com.mx

Moldova

Convel S.R.L.
290A Muncesti Str.
2002 Chisinau

Netherlands

GARDENA Nederland B.V.
Postbus 50176
1305 AD ALMERE
Phone: (+31) 36 521 00 00
info@gardena.nl

Neth. Antilles

Jonka Enterprises N.V.
Sta. Rosa Weg 196
P.O. Box 8200
Curaçao
Phone: (+599) 9 767 66 55
pgm@jonka.com

New Zealand

Husqvarna New Zealand Ltd.
PO Box 76-437
Manukau City 2241
Phone: (+64) (0) 9 9202410
support.nz@husqvarna.co.nz

Norway

GARDENA
Husqvarna Consumer
Outdoor Products
Salgskontor Norge
Kievernveien 6
1540 Vestby
info@gardena.no

Peru

Husqvarna Perú S.A.
Jr. Ramón Cárcamo 710
Lima 1
Tel.: (+51) 1 3320400 ext. 416
juan_remu@zooz.com
husqvarna.com

Poland

Husqvarna
Poland Spółka z o.o.
ul. Wysockiego 15 b
03-371 Warszawa
Phone: (+48) 22 330 96 00
gardena@husqvarna.com.pl

Portugal

Husqvarna Portugal, SA
Lagoa - Albaraque
2635 - 595 Rio de Mouro
Tel.: (+351) 21 922 85 30
Fax : (+351) 21 922 85 36
info@gardena.pt

Romania

Madex International Srl
Soseaua Odaii 117 - 123,
RO 013603
Bucuresti, S 1
Phone: (+40) 21 352.76.03
madex@ines.ro

Russia

ООО „Хускарна“
141400, Московская обл.,
г. Химки,
улица Ленинградская,
владение 39, стр.6
Бизнес Центр
„Химки Бизнес Парк“,
помещение ОВ02_04

Serbia

Domel d.o.o.
Autoput za Novi Sad bb
11273 Belgrade
Phone: (+381) 118 48 88 12
miroslav.jejina@domel.rs

Singapore

HV-Ray PRIVATE LIMITED
40 Jalan Panmpin
#02-08 Tat Ann Building
Singapore 577185
Phone: (+65) 6253 2277
shiyang@hryray.com.sg

Slovak Republic

Husqvarna Česko s.r.o.
Türkova 2319/5b
149 00 Praha 4 – Chodov
Bezpłatná infolinka:
800 154 044
servis@sk.husqvarna.com

Slovenia

Husqvarna Austria GmbH
Consumer Products
Industriezeile 36
4010 Linz
Tel.: (+43) 732 77 01 01-90
consumer.service@
husqvarna.at

South Africa

Husqvarna
South Africa (Pty) Ltd
Postnet Suite 250
Private Bag X6
Cascades, 3202
South Africa
Phone: (+27) 33 846 9700
info@gardena.co.za

Spain

Husqvarna España S.A.
C/ Basauri, nº 6
La Florida
28023 Madrid
Phone: (+34) 91 708 05 00
atencioncliente@gardena.es

Suriname

Agrofix n.v.
Verlengde Hogestraat #22
Paramaribo
Phone: (+597) 4722426
agrofix@sr.net
Pobox : 2006
Paramaribo
Suriname – South America

Sweden

Husqvarna AB
S-561 82 Huskvarna
info@gardena.se
Switzerland / Schweiz
Husqvarna Schweiz AG
Consumer Products
Industriestrasse 10
5506 Mägenwil
Phone: (+41) (0) 848 800 464
info@gardena.ch

Turkey

GARDENA Dost Diş Ticaret
Müessesilik A.Ş.
Sanayi Cad. Adil Sokak
No: 1/B Kartal
34873 Istanbul
Phone: (+90) 216 38 93 939
info@gardena-dost.com.tr

Ukraine / Україна

ТОВ «Хускарна Україна»
в. Васильківська, 34,
ofic 204-9
03022, Київ
Тел. (+38) 044 998 39 02
info@gardena.ua

Uruguay

FELI SA
Entre Rios 1083 CP 11800
Montevideo – Uruguay
Tel: (+598) 22 03 18 44
info@felisa.com.uy

Venezuela

Corporación Casa y Jardín C.A.
Av. Caroni, Edif. Trezmen, PB.
Colinas de Bello Monte,
1050 Caracas.
Tlf: (+58) 212 992 33 22
info@casayjardin.net.ve

1753-20.960.02/0913
© GARDENA
Manufacturing GmbH
D-89070 Ulm
http://www.gardena.com