

4000/5 eco Art. 1754
 5000/5 eco Art. 1755
 5000/5 eco inox Art. 1756

D Betriebsanleitung
 Hauswasserwerk

GB Operating Instructions
 Pressure Tank Unit

F Mode d'emploi
 Groupe de surpression

NL Gebruiksaanwijzing
 Hydrofoorpomp

S Bruksanvisning
 Hydroforpump

DK Brugsanvisning
 Husvandværk

FI Käyttöohje
 Painevesiyksikkö

N Bruksanvisning
 Trykktank

I Istruzioni per l'uso
 Autoclave

E Instrucciones de empleo
 Estación de Bombeo con Calderín

P Manual de instruções
 Bomba doméstica

PL Instrukcja obsługi
 Zestaw hydroforowy

H Használati utasítás
 Házi vízellátó

CZ Návod k obsluze
 Domácí vodárna

SK Návod na obsluhu
 Domáca vodáreň

GR Οδηγίες χρήσης
 Πιεστικό με βαρέλι

RUS Инструкция по эксплуатации
 Станция бытового водоснабжения
 автоматическая

SLO Navodilo za uporabo
 Hišna vodna črpalka

HR Upute za uporabu
 Kućni hidroforska pumpa

SRB Uputstvo za rad
 BIH Kućna hidroforska pumpa

UA Інструкція з експлуатації
 Домова водопровідна станція

RO Instrucțiuni de utilizare
 Hidrofor cu rezervor

TR Kullanma Kılavuzu
 Konut Suyu Tertibatı

BG Инструкция за експлоатация
 Хидрофорна уредба с
 разширителен съд

AL Manual përdorimi
 Impiant uji për shtëpi

EST Kasutusjuhend
 Hüdfooriga veeautomaat

LT Eksploatavimo instrukcija
 Siurblys su slėgio rezervuaru

LV Lietošanas instrukcija
 Spiedvertnes ierīce

GARDENA Zestaw hydroforowy 4000/5 eco, 5000/5 eco, 5000/5 eco inox



Tłumaczenie oryginalnej niemieckiej instrukcji obsługi.

Prosimy uważnie przeczytać niniejszą instrukcję obsługi i przestrzegać podanych w niej wskazówek. Na podstawie instrukcji eksploatacji prosimy o zapoznanie się z produktem, jego prawidłowym użytkowaniem oraz wskazówkami dotyczącymi bezpieczeństwa.



Ze względów bezpieczeństwa dzieci oraz młodzież poniżej 16 roku życia, oraz osoby, które nie zapoznały się z instrukcją eksploatacji nie mogą użytkować niniejszego produktu. Osoby z ograniczonymi zdolnościami fizycznymi i umysłowymi mogą używać produkt wyłącznie pod nadzorem lub kierownictwem osób odpowiedzialnych. Należy nadzorować dzieci, aby być pewnym, że nie będą bawić się produktem.

→ Prosimy starannie przechowywać niniejszą instrukcję obsługi.

Spis treści:

1. Zakres zastosowania zestawu hydroforowego GARDENA.	112
2. Wskazówki bezpieczeństwa	113
3. Uruchomienie	114
4. Obsługa.	115
5. Przerwa w eksploatacji	116
6. Konserwacja	117
7. Usuwanie zakłóceń.	118
8. Dostępne wyposażenie dodatkowe	119
9. Dane techniczne	120
10. Serwis/gwarancja.	121

1. Zakres zastosowania zestawu hydroforowego GARDENA

Przeznaczenie:

Zestaw hydroforowy przeznaczony jest do prywatnego użytku w domu i w ogrodach przydomowych i nie należy go wykorzystywać do uruchamiania urządzeń i systemów nawadniających w publicznych terenach zielonych.

Tłoczone media:

Zestaw hydroforowy GARDENA może służyć również do pompowania wody deszczowej, wody wodociągowej oraz wody z basenów zawierającej chlor.

Proszę pamiętać:



Zestawy hydroforowe GARDENA nie nadają się do pracy ciągłej, (np. zastosowanie przemysłowe, praca ciągła w obiegu zamkniętym). Nie wolno tłoczyć cieczy lub substancji żrących, łatwopalnych, agresywnych lub wybuchowych (takich jak benzyna, nafta albo rozcieńczalnik nitro), słonej wody oraz artykułów spożywczych. Temperatura pompowanej cieczy nie może przekroczyć 35 °C.

2. Wskazówki bezpieczeństwa

Bezpieczeństwo elektryczne:



UWAGA! Niebezpieczeństwo porażenia prądem!

Istnieje niebezpieczeństwo obrażeń spowodowanych prądem elektrycznym!

→ Przed napełnieniem, po wyłączeniu z ruchu, podczas usuwania zakłóceń i przed wykonywaniem prac konserwacyjnych należy wyciągnąć wtyczkę sieciową.

Uwaga: Używanie pompy jest dopuszczalne pod warunkiem, że pompa zasilana będzie przez wyłącznik różnicowo-prądowy (wyłącznik FI) (zgodnie z DIN VDE 0100-702).

Ponadto pompa musi być ustawiona stabilnie i musi być zabezpieczona przed wpadnięciem do zbiornika.

Jako dodatkowe zabezpieczenie można zastosować atestowany wyłącznik nadprądowy.

→ Proszę zwrócić się do wykwalifikowanego elektryka.

Wartości podane na tabliczce znamionowej muszą być zgodne z wartościami prądu płynącego w sieci.

Przyłączenie sieciowe i przewody przedłużające nie mogą mieć przekroju mniejszego niż przewody w izolacji gumowej o symbolu H07 RNF zgodnie z normą DIN VDE 0620.

Kabel należy chronić przed gorącym, olejem i ostrymi kantami.

Pompy nie należy nosić trzymając za kabel. Nie wyciągać wtyczki ciągnąc za kabel, lecz za obudowę wtyczki.

Austria

W Austrii przyłącznie elektryczne musi być zgodne z normą ÖVE-EM 42, T2 (2000)/1979 § 22 i mierzone zgodnie z § 2022.1. Ponadto użytkowanie pompy przy basenach i oczkach wodnych może odbywać się tylko przez odrębny transformator.

→ Proszę zwrócić się do wykwalifikowanego elektryka.

Szwajcaria

W Szwajcarii wszystkie urządzenia, które zamontowane są na zewnątrz powinny być podłączane poprzez wyłącznik różnicowoprądowy.

Zalecenia ogólne



UWAGA! Niebezpieczeństwa poparzenia gorącą wodą!

Gdy uszkodzony jest wyłącznik ciśnieniowy lub brak dopływu wody od strony ssącej, woda znajdująca się w pompie może się ogrzać do wysokiej temperatury i może dojść do poparzenia wypływającą, gorącą wodą.

Pompa jest wyposażona w termiczny wyłącznik ochronny, który w przypadku zbyt wysokiej temperatury wody (ok. 65 °C) wyłącza pompę (świeci się pomarańczowa lampka ostrzegawcza).

→ W przypadku wyłączenia pompy wskutek za wysokiej temperatury odłączyć pompę od sieci poprzez bezpiecznik domowy, pozostawić wodę do ochłodzenia (na ok. 10 – 15 min) i przed ponownym uruchomieniem zapewnić dopływ wody po stronie zasysającej.

→ Przed użyciem pompy należy zawsze skontrolować wzrokowo czy pompa, a w szczególności przewód zasilający i wtyczka nie są uszkodzone.

Uszkodzonej pompy nie wolno użytkować.

→ W razie uszkodzenia należy zlecić kontrolę pompy przez serwis GARDENA lub przez autoryzowanego specjalistę elektryka.

Pompę należy chronić przed deszczem, nie należy jej używać w mokrym lub wilgotnym otoczeniu.

Aby zapobiec pracy pompy “na sucho” należy zwrócić uwagę na to, aby końcówka węża ssącego stale znajdowała się w tłoczonym medium.

Pompa nie może pracować ani na sucho ani przy zakręconym kranie od strony ssącej.

→ Przed każdym uruchomieniem należy napełnić pompę tłoczoną cieczą aż do przepełnienia pompy (około 2 do 3 l)!

Piasek i inne ścierne substancje znajdujące się w tłoczonym medium powodują przyspieszone zużycie i spadek wydajności.

W przypadku wykorzystania hydrofora do zaopatrywania w wodę gospodarstwa domowego należy przestrzegać lokalnych przepisów i norm dotyczących zaopatrywania w wodę i jej odprowadzania. Dodatkowo należy przestrzegać postanowień zawartych w normie DIN 1988.

→ W przypadku wątpliwości należy skontaktować się z najbliższym oddziałem Sanepidu.

3. Uruchomienie

Ustawienie zestawu hydroforowego:

Miejsce ustawienia zestawu hydroforowego musi być stabilne i suche, aby umożliwić jego bezpieczną pracę.

→ Ustawić zestaw hydroforowy w bezpiecznym odstępie od tłocznej cieczy.

Pompa musi być ustawiona w miejscu zapewniającym swobodny dopływ powietrza o niskiej wilgotności w obrębie otworów napowietrzających. Odległość od ściany musi wynosić minimum 5 cm. Przez otwory napowietrzające nie mogą być zasysane zanieczyszczenia (np. piasek lub ziemia).

Zainstalowanie zestawu hydroforowego na stałe

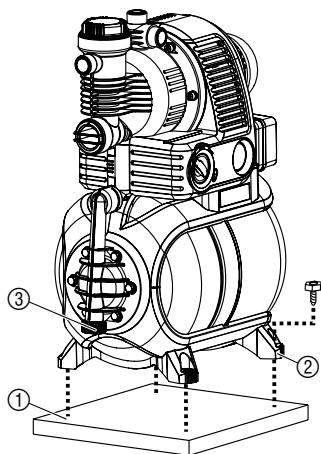

Zestaw hydroforowy można ustawić na 4 nóżkach ② i przykręcić do mocnego podłoża ①.

Alternatywnie dostępne są jako wyposażenie dodatkowe, poprzez serwis GARDENA, osadzone sprężynowo nóżki (art. 1753-00.901.00), gwarantujące spokojną, pozbawioną wibracji pracę.

Zestaw hydroforowy należy ustawić w ten sposób, aby można było swobodnie umieścić naczynie do opróżnienia pompy lub całej instalacji pod śrubą spustową ③.

Zestaw hydroforowy należy w miarę możliwości zainstalować powyżej powierzchni wody, która ma być pompowana. Jeżeli nie jest to możliwe, zainstalować między pompą a węzłem ssącym, np. do czyszczenia wbudowanego filtra, odporny na podciśnienie zawór.

W przypadku zainstalowania pompy na stałe wewnątrz budynku do zaopatrzenia gospodarstwa domowego w wodę należy zadbać o zredukowanie odgłosów zestawu hydroforowego i zapobiec ewentualnym uszkodzeniom pompy spowodowanym uderzeniami hydraulicznymi. W tym celu należy podłączyć pompę nie za pomocą sztywnych rur, lecz elastycznych węży.

W przypadku instalacji na stałe należy zarówno od strony ssącej jak i tłocznej zamontować odpowiednie zawory. Ważne dla np. czyszczenia, konserwacji i wyłączenia pompy na dłuższy okres.

Złączki od strony ssącej i tłocznej należy dokręcać tylko ręcznie.

Powinien zostać przyłączony wąż odporny na podciśnienie np:

- GARDENA armatura ssąca do pompy z zaworem zwrotnym, **art. 1411 / 1418 / 1412 lub**
- GARDENA wąż do studni abisyńskiej, **art. 1729.**

Od strony ssącej nie należy używać szybkozłazek!

→ Połączyć wąż ssący ⑤ z przyłączem od strony ssącej ⑥ pompy.

Węże ssące ⑤ bez przyłącza gwintowanego należy połączyć z przyłączem od strony ssącej za pomocą złączki (np. **art. 1723 / 1724**) ④ i szczelnie przykręcić.

Aby skrócić czas ponownego zasysania, zalecamy zastosowanie węża ssącego z zaworem zwrotnym, który zapobiega samoczynnemu opróżnianiu się węża ssącego po wyłączeniu zestawu hydroforowego.

Przyłączenie węża od strony ssącej:

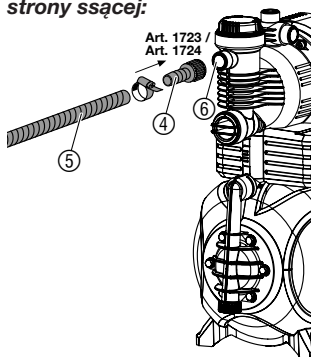

Przy wysokościach zasysania powyżej 4 m należy dodatkowo przymocować wąż ssący ⑤ (np. przywiązać do drewnianego palika). W ten sposób pompa zostaje uwolniona od ciężaru węża ssącego.

W przypadku drobnych zanieczyszczeń zaleca się oprócz wbudowanego filtra zastosować dodatkowy **filtr do pompy GARDENA, art. 1730 / 1731**.

Wskazówka:

Od strony tłocznej należy używać GARDENA węży odpornych na ciśnienie, \varnothing 19 mm (3/4"), przy wykorzystaniu szybkozłącza mosiężnego z gwintem wewnętrznym 33,3 mm (G1) GARDENA, **art. 7109** i złączki mosiężnej do węży ciśnieniowych i ssących 19 mm (3/4") GARDENA, **art. 7120** jak również opaski zaciskowej GARDENA, **art. 7192**.

W żadnym wypadku nie należy używać węży ssących.

1. Przyłączyć wąż ciśnieniowy ⑦ do jednego z trzech przyłączy ⑧ znajdujących się od strony tłocznej.
2. Zamknąć nieużywane przyłącza ciśnieniowe nakładanym zamknięciem ⑨.

Wskazówka: W przypadku użycia stałych rur należy używać maks. dwóch przyłączy ⑧, aby przez zamknięcie ⑨ na trzecim przyłączy możliwe było odpowietrzanie.

Stałe przewody rurowe należy poprowadzić ukośnie do góry, aby woda od strony tłocznej mogła spływać z powrotem do pompy.

Przyłączenie węża od strony tłocznej:

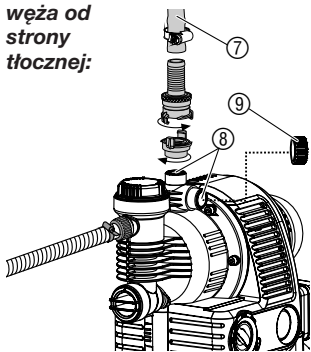

4. Obsługa

Uruchomienie zestawu hydroforowego:

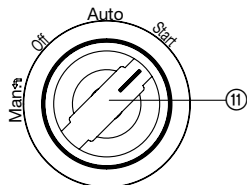
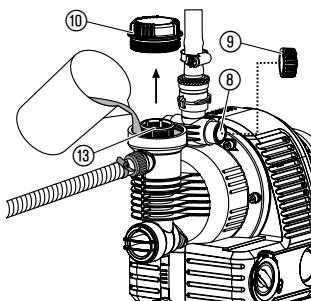
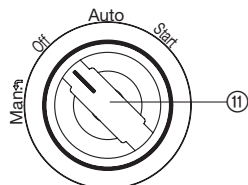

UWAGA! Niebezpieczeństwo porażenia prądem!

→ Przed napełnieniem należy wyciągnąć wtyczkę z gniazdka.

UWAGA!

→ Przed każdym uruchomieniem należy napełnić pompę pompowaną cieczą aż do przepełnienia (ok. 2 – 3 l).

1. Pokrętko ⑪ przekręcić na pozycję **OFF**.
2. Ręcznie odkręcić pokrywę ⑩ komory filtrującej.
3. Otworzyć zamknięcie ⑨ od strony tłocznej w celu odpowietrzenia.
4. Otworzyć ewentualnie obecne zawory w przewodzie tłocznym (podłączone urządzenia, blokada wypływu, itp.) i opróżnić wąż ciśnieniowy z resztek wody, aby podczas zasysania i napełniania pompy mogło wydostać się powietrze.
5. Powoli napełnić tłoczoną cieczą (ok. 2 – 3 l) przez króciec wlewy ⑬, aż przez otwarte przyłącze od strony tłocznej ⑧ zacznie wylewać się woda.
6. Ponownie przykręcić ręcznie pokrywę ⑩ komory filtrującej do oporu.
7. Ponownie zamknąć otwarte zamknięcie ⑨ od strony tłocznej w celu odpowietrzenia.
8. Włożyć wtyczkę do gniazdka prądu elektrycznego o napięciu 230 V AC.
9. Pokrętko ⑪ przekręcić na pozycję **START**. Pompa pracuje natychmiast!

Gdy pompa zacznie zasysać, pokrętko automatycznie ustawia się na **AUTO** i aktywne jest zabezpieczenie pompy przed pracą na sucho. Po osiągnięciu maksymalnego ciśnienia pompa włącza się automatycznie. Pompa włącza się ponownie automatycznie, po przekroczeniu minimalnego ciśnienia, co spowodowane jest odpływem wody.



UWAGA!

Jeżeli po upływie 10 minut pompa nie zasysa, przekręcić pokrętkę ⑪ na OFF.

→ Patrz rozdz. 7. Usuwanie zakłóceń: "Pompa nie zasysa".

Podana maksymalna wysokość samozasysania 8 m zostanie tylko osiągnięta, jeśli pompa została napełniona, poprzez króciec wlewowy ⑩, aż do przelania i wąż ciśnieniowy podczas samozasysania był skierowany maksymalnie do góry, tak, żeby przez wąż ciśnieniowy nie mogła wyciekać woda z pompy. Jeżeli wąż ssący z zaworem zwrotnym jest napełniony, wąż ciśnieniowy nie musi być skierowany do góry.

Tryb ręczny (Man.):

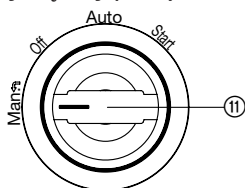

Włącznik ECO:



Wskazówka w przypadku użycia zraszaczy:

W przypadku tłoczenia bardzo dużych ilości wody przy bardzo niskim ciśnieniu pompa pracująca w trybie **Auto** wyłącza się ze względów bezpieczeństwa. Jeżeli ten rodzaj pracy ma być nadal kontynuowany, możliwa jest praca pompy w **trybie ręcznym (Man.)**.

Uwaga! Zabezpieczenie przed pracą na sucho zostaje dezaktywowane!

→ **Wyciągnąć pokrętkę ⑪** i ustawić na **Man.**
Pompa zaczyna pracować.

Aby móc oszczędzać energię (do 15%), można, zależnie od sytuacji, ustawić ciśnienie wyłączające pompy bezstopniowo między **ECO** a **MAX**. (Różnica ciśnień między **ECO** i **MAX** wynosi ok. 1 bar).

→ Ustawić pokrętkę **ECO ⑭** w żądanej pozycji.

Zależnie od natężenia przepływu zraszacza może pod wpływem automatycznego włączania i wyłączania pompy dojść do nierównomiernego zraszania.

5. Przerwa w eksploatacji

Przechowywanie:



W przypadku niebezpieczeństwa wystąpienia mrozu należy opróżnić zestaw hydroforowy i umieścić go w zabezpieczonym przed mrozem miejscu. Miejsce przechowywania hydrofora musi być zabezpieczone przed dziećmi.

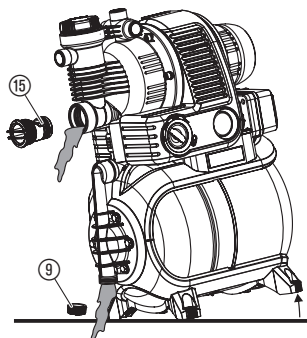

1. Przekręcić pokrętkę ⑪ na pozycję **OFF**.

2. Wyciągnąć wtyczkę pompy z gniazdka prądu elektrycznego.

3. Otworzyć urządzenia odbiorcze od strony tłocznej.

4. Odkręcić zamknięcie ⑨ i wykręcić zawór zwrotny ⑮ przy użyciu odpowiedniego narzędzia.

5. Przechylić pompę w stronę wypływu wody, aby całkowicie opróżnić zestaw hydroforowy.

6. Przechowywać hydrofor w suchym i zabezpieczonym przed mrozem miejscu.

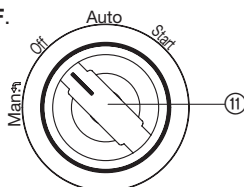

Utylizacja:
(zgodnie z RL2002/96/EG)



Urządzenie nie może być wyrzucone wraz z normalnymi odpadkami domowymi, lecz musi być poddane fachowej utylizacji.

→ Ważne: Urządzenie zutylizować w wyznaczonym miejscu.

6. Konserwacja



UWAGA! Niebezpieczeństwo porażenia prądem!

→ Przed rozpoczęciem prac konserwacyjnych należy wyciągnąć wtyczkę z gniazdka.

Czyszczenie filtra ssącego:

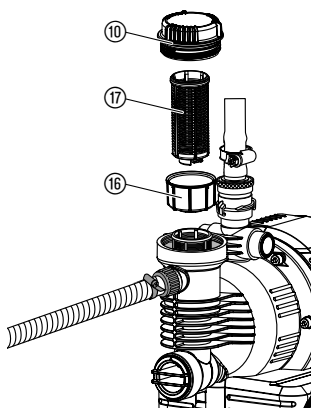

1. Przekręcić pokrętko ⑪ na pozycję **OFF**.
2. Ewentualnie zamknąć wszystkie zawory od strony ssącej.
3. Odkręcić pokrywę ⑩ komory filtrującej.
4. Wyciągnąć pionowo filtr ⑬ ⑭.
5. Przytrzymać pojemnik ⑮, filtr ⑰ obrócić w kierunku przeciwnym do ruchu wskazówek zegara **A** i wyjąć **B** (zamknięcie bagnetowe).
6. Pojemnik ⑮ wyczyścić pod bieżącą wodą, zaś filtr ⑰ wyczyścić np. za pomocą miękkiej szczotki.
7. Zmontować filtr w kolejności odwrotnej do demontażu.

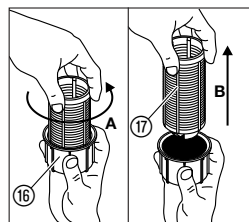
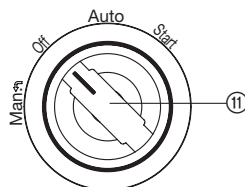

Czyszczenie zaworu zwrotnego:

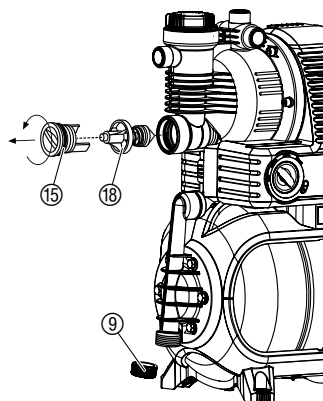

1. Przekręcić pokrętko ⑪ na pozycję **OFF**.
2. Ewentualnie zamknąć wszystkie zawory od strony ssącej.
3. Otworzyć wszystkie miejsca poboru wody, aby strona tłoczna nie znajdowała się pod ciśnieniem.
4. Odkręcić zamknięcie ⑨ i spuścić wodę.
5. Otworzyć pokrywę ⑮ zaworu zwrotnego (ew. przy użyciu odpowiedniego narzędzia).
6. Wyjąć zawór ⑮ i wyczyścić pod bieżącą wodą.
7. Montaż odbywa się w odwrotnej kolejności.
8. Ponownie uruchomić zestaw hydroforowy (patrz rozdz. 4. Obsługa).

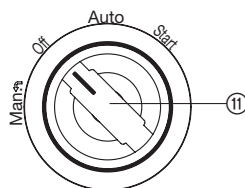

7. Usuwanie zakłóceń



UWAGA! Niebezpieczeństwo porażenia prądem!

→ Przed rozpoczęciem prac związanych z usuwaniem zakłóceń wyciągnąć wtyczkę z gniazdka!

Prace przy częściach elektrycznych mogą być wykonywane tylko przez serwis GARDENA lub autoryzowany punkt serwisowy.

Usterka	Możliwa przyczyna	Postępowanie
Pompa nie zasysa.	Pokrętło nie znajduje się na pozycji START .	→ Ponownie uruchomić pompę (patrz rozdz. 4. Obsługa).
	Pompa zasysa powietrze w jednym z połączeń po stronie tłocznej.	→ Sprawdzić wszystkie połączenia po stronie ssącej i zlikwidować istniejącą ewentualnie nieszczelność.
	Pompa została zalana zbyt małą ilością cieczy.	→ Napełnić pompę i upewnić się, że woda może spływać z powrotem do przewodu tłoczego (patrz rozdz. 4. Obsługa).
	Powietrze nie ma ujścia od strony tłocznej, np. z powodu zamknięcia wypływu wody w podłączonych urządzeniach.	→ Otworzyć urządzenia znajdujące się po stronie tłocznej.
	Końcówka węża ssącego nie znajduje się w wodzie, uszkodzony lub nieszczelny zawór zwrotny na końcu węża ssącego, załamany wąż ssący, nieszczelne przyłącza lub zatkany filtr ssący.	→ Sprawdzić cały wąż ssący od miejsca zasysania do pompy i w przypadku wystąpienia nieszczelności należy ją usunąć. Zapewnić dopływ wody od strony ssącej. Ew. wyczyścić filtr ssący.
Silnik pompy nie włącza się lub nagle podczas eksploatacji zatrzymuje się.	Wtyczka nie jest włączona do gniazdka.	→ Włożyć wtyczkę do gniazdka prądu elektrycznego (230 V AC).
	Brak dopływu prądu.	→ Sprawdzić bezpieczniki i elektryczne połączenia wtykowe.
	Zadziałał termiczny wyłącznik ochronny (pomarańczowa lampka ostrzegawcza świeci się, a obudowa pompy jest gorąca).	<ol style="list-style-type: none">1. Przekręcić pokrętło na pozycję OFF.2. Otworzyć urządzenia odbiorcze (zniwelować ciśnienie).3. Zadać o wystarczający dopływ powietrza i odczekać ok. 15 min, aż pompa ochłodzi się.4. Ponownie uruchomić pompę (patrz rozdz. 4. Obsługa).
	Zadziałało zabezpieczenie przed pracą na sucho (świeci się pomarańczowa lampka ostrzegawcza).	→ Zapewnić dopływ wody od strony ssącej, po czym ponownie uruchomić pompę (patrz rozdz. 4. Obsługa).

Usterka	Możliwa przyczyna	Postępowanie
Silnik pompy nie włącza się lub nagle podczas eksploatacji zatrzymuje się.	Pobór wody w trybie Auto jest za wysoki. Zadziałał nadzór ciśnienia (świeci się pomarańczowa lampka ostrzegawcza).	→ Przekręcić pokrętko na pozycję Man . (Uwaga! Zabezpieczenie przed pracą na sucho zostaje dezaktywowane).
Silnik pompy pracuje, ale ilość pompowanej cieczy lub ciśnienie nagle zmniejszają się.	Nieszczelność po stronie ssącej.	→ Zlikwidować nieszczelność.
	Zbyt mała ilość wody od strony ssącej.	→ Zdławić pompę od strony tłocznej, aby dopasować wydajność od strony ssącej.
	Filtr ssący, zawór zwrotny lub blokada wypływu na końcu węża ssącego są zatkane.	→ Wyczyścić filtr ssący i zawór zwrotny lub blokadę wypływu.
Pompa za często włącza i wyłącza się.	Wyciek od strony tłocznej.	→ Sprawdzić stronę tłoczną pod kątem wycieków i ew. usunąć ich przyczynę.
	Zbyt niskie ciśnienie w zbiorniku.	→ Uzupelnąć powietrze w zbiorniku (patrz poniżej).
	Membrana w zbiorniku jest uszkodzona.	→ Skontaktować się z serwisem GARDENA.

Uzupelnienie powietrza w zbiorniku:

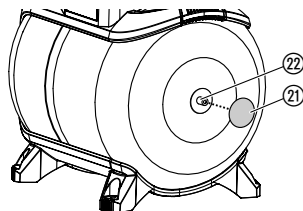

Ciśnienie w zbiorniku musi wynosić ok. 1,6 bar.

W celu uzupełnienia powietrza konieczna jest sprężarka powietrza/pompka do kół z wskaźnikiem ciśnienia (manometrem).

1. Odkręcić wieczko ochronne ②1.
2. Sprężarkę powietrza/pompkę do kół włożyć na wentyl zbiornika ②2 i tak długo dopompowywać powietrze, dopóki wskaźnik ciśnienia na sprężarce powietrza/pompce nie wskazuje 1,6 bar.
3. Przykręcić ponownie wieczko ochronne ②1.



W przypadku wystąpienia innych usterek prosimy o kontakt z serwisem Husqvarna. Naprawy winny być przeprowadzane tylko przez punkty serwisowe Husqvarna lub autoryzowane serwisy.

8. Dostępne wyposażenie dodatkowe

Wężę ssące GARDENA	Odporne na załamania i podciśnienie, dostępne alternatywnie w dowolnych długościach o średnicy 19 mm (3/4"), 25 mm (1") lub 32 mm (5/4"), bez armatury przyłączeniowej albo w gotowych odcinkach, art. 1411 / 1418, konfekcjonowanych z armaturą przyłączeniową.	
Armatura do węża ssącego GARDENA	Do hermetycznego podłączenia węży w dowolnych długościach.	art. 1723 / 1724
Filtr ssący GARDENA z zaworem zwrotnym	Do montażu do węży ssących sprzedawanych na metry (o dowolnej długości).	art. 1726 / 1727
Filtr wstępny GARDENA	Szczególnie polecany przy tłoczeniu zapiaszczonej wody.	art. 1730 / 1731

Wąż ssący GARDENA do studni abisyńskich	Do hermetycznego podłączenia pompy do studni abisyńskich albo stałych przewodów rurowych. Długość 0,5 m. Z obustronnym gwintem wewnętrznym 33,3 mm (G 1").	art. 1729
Osadzone sprężynowo nóżki GARDENA (4 x)	Osadzone sprężynowo nóżki gwarantujące spokojną, pozbawioną wibracji pracę. Dostępne jako wyposażenie dodatkowe poprzez serwis GARDENA.	art. 1753-00.901.00

9. Dane techniczne

Typ	4000/5 eco (art. 1754)	5000/5 eco (art. 1755)	5000/5 eco inox (art. 1756)
Napięcie/częstotliwość	230 V AC/50 Hz	230 V AC/50 Hz	230 V AC/50 Hz
Moc znamionowa	850 W	1100 W	1200 W
Kabel przyłączeniowy	1,5 m H05-RNF	1,5 m H07-RNF	1,5 m H07-RNF
Max wydajność	3500 l/h	4500 l/h	4500 l/h
Max ciśnienie / Max wysokość tłoczenia	4,5 bar/45 m	5,0 bar/50 m	5,0 bar/50 m
Max wysokość zasysania	8 m	8 m	8 m
Ciśnienie włączające	1,5 ± 0,1 bar	1,5 ± 0,1 bar	1,5 ± 0,1 bar
Ciśnienie wyłączające eco / max.	2,2/3,2 bar	2,5/3,5 bar	2,5/3,5 bar
Dopuszczalne ciśnienie wewnętrzne (strona tłoczna):	6 bar	6 bar	6 bar
Waga	15,0 kg	17,0 kg	17,0 kg
Wymiary (dł x sz x wys)	45 cm x 29 cm x 62 cm	45 cm x 29 cm x 62 cm	45 cm x 29 cm x 62 cm
Poziom ciśnienia akustycznego L_{WA} (zmierzony/zagwarantowany)	83,2 dB(A)/85 dB(A)	87,1 dB(A)/89 dB(A)	87,4 dB(A)/90 dB(A)
Odchylenie K_{WA}	2,1 dB(A)	2,1 dB(A)	2,3 dB(A)

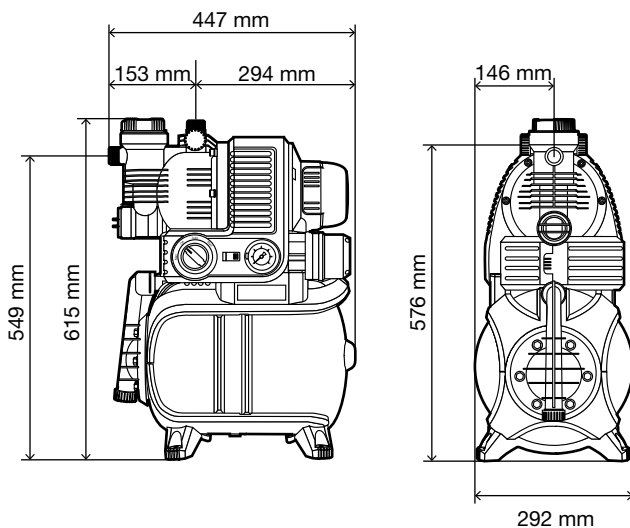

10. Serwis / gwarancja

Gwarancja:

Firma Husqvarna Poland Spółka z o.o. udziela na zakupiony artykuł gwarancji na warunkach zawartych w karcie gwarancyjnej, która winna być wydana przez sprzedawcę.

W przypadku reklamacji w trybie gwarancji należy przedstawić ważną kartę gwarancyjną wraz z dokumentem zakupu.

Pumpen-Kennlinien
Performance characteristics
Courbes de performance
Prestatiegrafieken
Kapacitetskurva
Ydelses karakteristika
Pumpun ominaiskäyrä
Pumpekarakteristikk
Curva di rendimento
Curva característica de la bomba
Características de performance

Charakterystyka pompy

Szivattyú-jelleggörbe

Charakteristika čerpadla

Charakteristiky čerpadla

Χαρηκτηριστικό διάγραμμα

Характеристика насоса

Karakteristika črpalka

Obilježja pumpe

Karakteristika pumpe

Κριβα χαρακτηριστικι насоса

Caracteristică pompă

Pompa karakter eğrisi

Помпена характеристика

Fuqia e pompës

Pumba karakteristik

Siurblio charakteristinė kreivė

Sūkņa raksturlīkne

4000/5 eco

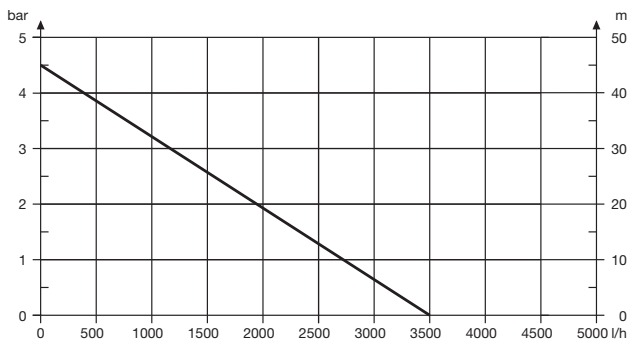

5000/5 eco

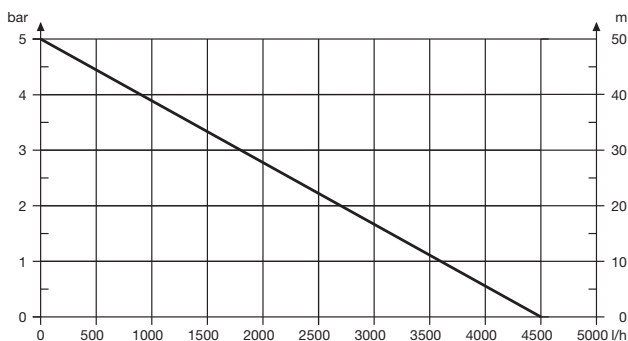

5000/5 eco inox

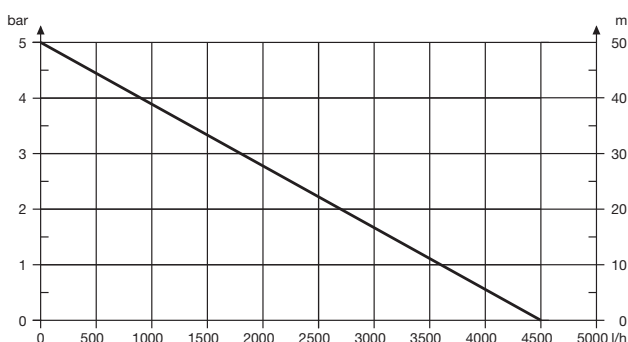

D Produkthaftung

Wir weisen ausdrücklich darauf hin, dass wir nach dem Produkthaftungsgesetz nicht für durch unsere Geräte hervorgerufene Schäden einzustehen haben, sofern diese durch unsachgemäße Reparatur verursacht oder bei einem Teileaustausch nicht unsere originale GARDENA Teile oder von uns freigegebene Teile verwendet wurden und die Reparatur nicht vom GARDENA Service oder dem autorisierten Fachmann durchgeführt wird. Entsprechendes gilt für Ergänzungssteile und Zubehör.

GB Product Liability

We expressly point out that, in accordance with the product liability law, we are not liable for any damage caused by our units if it is due to improper repair or if parts exchanged are not original GARDENA parts or parts approved by us, and, if the repairs were not carried out by a GARDENA Service Centre or an authorised specialist. The same applies to spare parts and accessories.

F Responsabilité

Nous vous signalons expressément que GARDENA n'est pas responsable des dommages causés par ses appareils, dans la mesure où ces dommages seraient causés suite à une réparation non conforme, dans la mesure où, lors d'un échange de pièces, les pièces d'origine GARDENA n'auraient pas été utilisées, ou si la réparation n'a pas été effectuée par le Service Après-Vente GARDENA ou l'un des Centres SAV agréés GARDENA. Ceci est également valable pour tout ajout de pièces et d'accessoires autres que ceux préconisés par GARDENA.

NL Productaansprakelijkheid

Wij wijzen er nadrukkelijk op, dat wij op grond van de wet aansprakelijkheid voor producten niet aansprakelijk zijn voor schade ontstaan door onze apparaten, indien deze door onvakkundige reparatie veroorzaakt zijn, of er bij het uitwisselen van onderdelen geen gebruik gemaakt werd van onze originele GARDENA onderdelen of door ons vrijgegeven onderdelen en de reparatie niet door de GARDENA technische dienst of de bevoegde vakman uitgevoerd werd. Ditzelfde geldt voor extra-onderdelen en accessoires.

S Produktansvar

Tillverkaren är inte ansvarig för skada som orsakats av produkten om skadan beror på att produkten har reparerats felaktigt eller om, vid reparation eller utbyte, andra än Original GARDENA reservdelar har använts. Samma sak gäller för kompletteringsdelar och tillbehör.

DK Produktansvar

Vi gør udtrykkeligt opmærksom på, at vi i henhold til produktansvarsloven ikke er ansvarlige for skader forårsaget af vores udstyr, såfremt det sker på grund af uautoriserede reparationer eller hvis dele er skiftet ud og der ikke er anvendt originale GARDENA dele eller dele godkendt af os, eller hvis reparationerne ikke er udført af GARDENA-service eller en autoriseret fagmand. Det samme gælder for ekstra udstyr og tilbehør.

FI Tuotevastuu

Korostamme nimenomaan, että tuotevastuulain nojalla emme ole vastuussa laitteistamme johtuneista vahingoista, mikäli nämä ovat aiheutuneet epäasianmukaisesta korjauksesta tai osia vaihdettaessa ei ole käytetty alkuperäisiä GARDENA-varaosia tai hyväksymiämme osia ja korjauksen on suorittanut muu kuin GARDENA-huoltokeskus tai valtuuttamamme ammattihenkilö. Tämä pätee myös lisäosiin ja lisävarusteisiin.

I Responsabilità del prodotto

Si rende espressamente noto che, conformemente alla legislazione sulla responsabilità del prodotto, non si risponde di danni causati da nostri articoli se originati da riparazioni eseguite non correttamente o da sostituzioni di parti effettuate con materiale non originale GARDENA o comunque da noi non approvato e, in ogni caso, qualora l'intervento non venga eseguito da un centro assistenza GARDENA o da personale specializzato autorizzato. Lo stesso vale per le parti complementari e gli accessori.

E Responsabilidad de productos

Advertimos que conforme a la ley de responsabilidad de productos no nos responsabilizamos de daños causados por nuestros aparatos, siempre y cuando dichos daños hayan sido originados por arreglos o reparaciones indebidas, por recambios con piezas que no sean piezas originales GARDENA o bien piezas no autorizadas por nosotros, así como en aquellos casos en que la reparación no haya sido efectuada por un Servicio Técnico GARDENA o por un técnico autorizado. Lo mismo es aplicable para las piezas complementarias y accesorios.

P Responsabilidade sobre o produto

Queremos salientar que segundo a lei da responsabilidade do fabricante, nós não nos responsabilizaremos por danos causados pelo nosso equipamento, quando estes ocorrerem em decorrência de reparações inadequadas ou da substituição de peças por peças não originais da GARDENA, ou peças não autorizadas. A responsabilidade tornar-se-á nula também depois de reparações realizadas por oficinas não autorizadas pela GARDENA. Esta restrição valerá também para peças adicionais e acessórios.

PL Odpowiedzialność za produkt

Zwracamy Państwa uwagę, że nie ponosimy odpowiedzialności za uszkodzenia naszych maszyn, bądź szkody spowodowane ich wadliwym funkcjonowaniem, powstałe na skutek nieprawidłowo przeprowadzonych napraw lub użycia nieoryginalnych części zamiennych. Naprawy winny być przeprowadzane tylko przez punkty serwisowe Husqvarna lub autoryzowane serwisy. Dotyczy to również części uzupełniających i oprzyrządowania.

H Termékszavatosság

Nyomatékosan utalunk arra a tényre, hogy a termékszavatossági törvény szerint nem kell jótállást vállalnunk azokra a károokra, amelyeket nem a mi készülékeink okoztak, ha ezeket szakszerűen javítás okozta vagy egy alkatrész kicserélésénél nem a mi eredeti GARDENA alkatrészünket vagy általunk engedélyezett alkatrészeket használták fel és a javítást nem a GARDENA szerviz vagy egy erre felhatalmazott szakember végezte. Hasonlóképpen érvényes ez a kiegészítő alkatrészekre és tartozékokra is.

CZ Odpovědnost za výrobek

Výslovně upozorňujeme na to, že podle zákona o odpovědnosti za výrobek neneseme odpovědnost za škody způsobené našimi přístroji, pokud byly způsobené neodbornou opravou nebo použitím jiných než našich originálních náhradních dílů GARDENA nebo námi schválených dílů a neprovedením opravy servisem GARDENA nebo autorizovaným odborníkem. Odpovídající platí i pro doplňkové díly a příslušenství.

SK Predmet záruky

Upozorňujeme dôrazne na to, že podľa zákona o poskytovaní záruk nezodpovedáme za škody spôsobené našimi výrobkami, v prípade, že boli boli vyvolané neodbornými opravami, výmenou dielcov, ktoré nepatria k originálnym dielom GARDENA alebo neboli nami schválené a rovnako boli spôsobené servisnými zásahmi, ktoré neboli vykonané servisom GARDENA alebo autorizovaným odborníkom. Rovnako to platí pre doplnky a príslušenstvo.

GR Ευθύνη για το προϊόν

Σας υπενθυμίζουμε ρητά, ότι σύμφωνα με το νόμο περί ευθύνης για τα προϊόντα δεν ευθυνόμαστε για ενδεχόμενες βλάβες που προκαλούνται από τις συσκευές μας, εφόσον οφείλονται σε μία ακατάλληλη επισκευή ή σε μια αντικατάσταση τμημάτων για την οποία δεν έχουν χρησιμοποιηθεί τα πρωτότυπα ανταλλακτικά της GARDENA ή τα από μας εγκριμένα ανταλλακτικά και σε περίπτωση που δεν εκτελείται η επισκευή από το Τμήμα Εξυπηρέτησης Πελατών της GARDENA ή από έναν εξουσιοδοτημένο εξειδικευμένο τεχνίτη. Το ίδιο ισχύει για εξαρτήματα και συμπληρωματικά τμήματα.

SLO Jamstvo za izdelek

Pismo no poudarjamo, da po zakonu jamstva za izdelek nismo odgovorni za škodo, ki bi nastala zaradi uporabe naše ga izdelka, prav tako tudi ne za škodo ki bi nastala zaradi nepravilnega popravila izdelka ali pri napačni zamenjavi delov, ki niso originalni deli GARDENA ali pri uporabi z naše strani potrjenih delov, ki pa niso bili vgrajeni v servisu GARDENA ali v naši pooblaščenih servisni službi. Enako velja tudi za nadomestne dele in opremo.

RO Responsabilitatea legala a produsului

Menționăm în mod expres ca, în concordanță cu responsabilitatea legală a produsului, nu suntem răspunzători de nici un accident provocat de produsele noastre dacă se datorează reparării necorespunzătoare sau dacă piesele de schimb nu sunt originale GARDENA sau aprobate de GARDENA, sau dacă reparațiile nu au fost efectuate de un Centru de Service GARDENA sau un specialist autorizat. Aceleași prevederi se aplică și pieselor de schimb și accesoriilor.

BG Отговорност за качество

Изрично подчертаваме, че съгласно закона за отговорност за качество, ние не носим отговорност за вредите причинени от нашите уреди, ако същите са причинени от неправилен ремонт или при подмяната на части не са използвани оригинални части на GARDENA или части одобрени от нас и ремонта не е извършен от сервиз на GARDENA или оторизиран специалист. Същото важи за допълнителните части и принадлежности.

EST Tootevastutus

Juhime teie tähelepanu sellele, et tootevastutusseaduse kohaselt ei vastuta me meie seadmete poolt põhjustatud kahjude eest, kui need on tekkinud asjatundmatu paranduse tagajärjel või kui detaili vahetamisel ei kasutatud GARDENA originaalvaruosi ega meie poolt kasutada lubatud varuosi ja kui parandustööd ei ole teinud GARDENA klienditeenindusspetsialistid ega meie volitatud spetsialistid. Sama kehtib lisadetailide ja tarvikute kohta.

LT Atsakomybė už produkciją

Nurodome, kad remdamiesi Atsakomybės už produkciją įstatymu, neatsakome už nuostolius, sukeltus mūsų prietaisų, jei jie atsirado dėl netinkamo remonto, arba, jei keičiant dalis, buvo naudojamos neoriginalios GARDENA dalys arba dalys, kurių mes neleidome naudoti, o remontą atliko ne GARDENA servisas arba neįgaliotasis specialistas. Tas pats galioja papildomoms dalims ir priedams.

LV Produkta atbildība

Mēs skaidri norādām uz to, ka saskaņā ar Produktu atbildības likumu, mēs neatbildam par mūsu iekārtu radītiem zaudējumiem, ciktāl tos ir izraisījis neatbilstošs remonts vai daļu nomaiņa ar neoriģinālām GARDENA daļām vai ne ar mūsu norādītajām detaļām un remontu nav veicis GARDENA serviss vai pilnvarots speciālists. Tas pats attiecas uz papildinošajām daļām un piederumiem.

<p>D EG-Konformit�terkl�rung Der Unterzeichnete Husqvarna AB, 561 82 Huskvarna, Sweden best�tigt, dass die nachfolgend bezeichneten Ger�te in der von uns in Verkehr gebrachten Ausf�hrung die Anforderungen der harmonisierten EU-Richtlinien, EU-Sicherheitsstandards und produkt-spezifischen Standards erf�llen. Bei einer nicht mit uns abgestimmten �nderung der Ger�te verliert diese Erkl�rung ihre G�ltigkeit.</p>	<p>PL Deklaracja zgodnoŹci Unii Europejskiej Husqvarna AB, 561 82 Huskvarna, Sweden potwierdza, że poniŹej okreŹone urz�dzenia w wersji oferowanej przez nas do sprzedaŹy s�pelniaj� wymagania zharmonizowanych dyrektyw Unii Europejskiej, standardu bezpieczeŹstwa Unii Europejskiej i standardu specyficznego dla tego typu produkt�w. W przypadku zmiany urz�dzenia, ktr� nie została z nami uzgodniona, niniejsza deklaracja traci moc obowi�zywania.</p>
<p>GB EU Declaration of Conformity The undersigned Husqvarna AB, 561 82 Huskvarna, Sweden hereby certifies that, when leaving our factory, the units indicated below are in accordance with the harmonised EU guidelines, EU standards of safety and product specific standards. This certificate becomes void if the units are modified without our approval.</p>	<p>H EU-Megfelel�ségi nyilatkozat Alulirott, a Husqvarna AB, 561 82 Huskvarna, Sweden igazolja azt, hogy az �l�bbiakkban megnevezett k�szul�kek, az �ltalunk forgalomba hozott kiv�telben teljesitik a harmoniz�ci�s EU-ir�nyelvek, az EU biztons�gi szabv�nyok �s a term�k jellemez� szabv�nyok k�vetelm�nyeit. Ha a k�szul�keken a mi beleyez�s�nk n�lk�l v�ltoztat�s v�geznek, akkor ez a nyilatkozat �rv�nyet veszti.</p>
<p>F Certificat de conformit� aux directives europ�ennes Le constructeur, soussign� : Husqvarna AB, 561 82 Huskvarna, Sweden d�clare qu'� la sortie de ses usines le mat�riel neuf d�sign� ci-dessous �tait conforme aux prescriptions des directives europ�ennes �nonc�es ci-apr�s et conforme aux r�gles de s�curit� et autres r�gles qui lui sont applicables dans le cadre de l'Union europ�enne. Toute modification port�e sur ce produit sans l'accord express de GARDENA supprime la validit� de ce certificat.</p>	<p>CZ Prohl�šení o shod� EU Podepsan� Husqvarna AB, 561 82 Huskvarna, Sweden potvrzuje, Źe d�le uveden� p�stroje v n�m� do provozu uveden�m proveden� spln�j� poŹadavky harmonizovan�ch sm�rnice EU, bezpe�nostn�ch norem EU a norem specifi�k�ch pro v�robek. P�i n�m� neschv�len� zm�n� p�stroj� ztr�ci toto prohl�šení platnost.</p>
<p>NL EU-overeenstemmingsverklaring Ondergetekende Husqvarna AB, 561 82 Huskvarna, Sweden bevestigt, dat de volgende genoemde apparaten in de door ons in de handel gebrachte uitvoering voldoen aan de eis van, en in overeenstemming zijn met de EU-richtlijnen, de EU-veiligheidsstandaard en de voor het product specifieke standaard. Bij een niet met ons afgestemde verandering aan de apparaten verliest deze verklaring haar geldigheid.</p>	<p>SK EU-VyhlaŹenie o zhode NiŹšie uveden� firma Husqvarna AB, 561 82 Huskvarna, Sweden vyhlasuje, Źe uveden� zariadenia, ktor� sme uviedli na trh v ich vyhotoven� spln�j� poŹiadavky harmonizovan�ch predpisov EU, bezpe�nostn�ch standardov EU a v�robn�-specifi�kych standardov. P�i zmene zariadenia, ktor� nebola odsuhlaŹen� v�robnom str�ca toto vyhl�senie platnost.</p>
<p>S EU Tillverkarintyg Undertecknad firma Husqvarna AB, 561 82 Huskvarna, Sweden intygar h�rmed att nedan n�mnda produkter �verensst�mmer med EU:s direktiv, EU:s s�kerhetsstandard och produktspecifikation. Detta intyg upph�r att g�lla om produkten �ndras utan v�rt tillst�nd.</p>	<p>GR Δι�λωση Συμμ�ρφωσης προς τις Οδηγίες της ΕΕ Η υπογραφ�σα εταιρ� Husqvarna AB, 561 82 Huskvarna, Sweden δηλώνει, �τι τα �ληθ αναφερόμενα εκδιδόμενα �πο την εταιρ� μας προϊόντα ανταποκρίνονται σε �λες τις εναρμονισμένες προδιαγραφές της ΕΕ, στα π�ρτυπα ασφαλείας της ΕΕ και στα ειδικ� για το προϊόν π�ρτυπα. Σε μ�ια μη συμφωνημένη με την εταιρ� μας τροποποίηση των συσκευ�ν αυτ� η δηλωση χ�νει την ισχ� της.</p>
<p>DK EU Overensstemmelse certifikat Undertegnede Husqvarna AB, 561 82 Huskvarna, Sweden bekr�fter hermed, at enheder listet herunder, ved afsendelse fra fabrikken, er i overensstemmelse med harmoniserede EU retningslinjer, EU sikkerheds standarder og produkt specifikations standarder. Dette certifikat tr�der ud af kraft hvis enhederne er �ndret uden vor godkendelse.</p>	<p>SLO EV-izjava o skladnosti Podpisani proizvajalec »Husqvarna AB, 561 82 Huskvarna, Sweden« s podpisom potrjuje, da slede�e opisana naprava, ki smo jo poslali na trŹiŹe izpolnjuje zahteve harmoniziranih standardov ES-smernic, ES-varnostnih standardov in izdelku specifi�nih standardov. V primeru spremembe na napravi brez naŹega pisnega dovoljenja ta izjava izgubi svoj pomen in veljavnost.</p>
<p>FI EY-vaatimustenmukaisuusvakuutus Allekirjoittanut Husqvarna AB, 561 82 Huskvarna, Sweden vakuuttaa, ett� allamainitut laitteet t�ytt�v�t tentaattamme l�htiess�n yhdenmukaistettujen EY-direktiivien, EY-turvallisuusstandardien ja tuotekohtaisen standardien vaatimukset. Laitteisiin tehdyt muutokset, joista ei ole sovittu kanssamme, johtavat t�m�n vakuutuksen raukeamiseen.</p>	<p>RO UE-Certificat de conformitate Prin prezenta Husqvarna AB, 561 82 Huskvarna, Sweden, certifica faptul ca, in momentul in care produsele mentionate mai jos ies din fabrica sunt in concordanta cu directivele UE, standardele de siguranta UE si standardele specifice ale produsului UE. Acest certificat devine nul in cazul modific�rii aparatului f�r� aprobarea noastr�.</p>
<p>I Dichiarazione di conformit� alle norme UE La sottoscritta Husqvarna AB, 561 82 Huskvarna, Sweden certifica che il prodotto qui di seguito indicato, nei modelli da noi commercializzati, � conforme alle direttive armonizzate UE nonch� agli standard di sicurezza e agli standard specifici di prodotto. Qualunque modifica apportata al prodotto senza nostra specifica autorizzazione invalida la presente dichiarazione.</p>	<p>BG ES-Декларация за съответствие Подписалата фирма Husqvarna AB, 561 82 Huskvarna, Sweden декларира, че описаните по-долу уреди, пуснати в продажба съгласно нашата спецификация, изпълняват изискванията на хармонизираните ЕС-директиви, ЕС-станданти за безопасност и специфичните производствени стандарти. При промяна на уреда, която не е съгласувана с нас, тази декларация губи своята валидност.</p>
<p>E Declaraci�n de conformidad de la UE El que suscribe Husqvarna AB, 561 82 Huskvarna, Sweden declara que la presente mercancia, objeto de la presente declaraci�n, cumple con todas las normas de la UE, en lo que a normas t�cnicas, de homologaci�n y de seguridad se refiere. En caso de realizar cualquier modificaci�n en la presente mercancia sin nuestra previa autorizaci�n, esta declaraci�n pierde su validez.</p>	<p>EST ELI vastavusdeklaratsioon Allkirjutanu Husqvarna AB, 561 82 Huskvarna, Sweden kinnitab, et kirjelatud seade vastab meie poolt riigisuse viidud kujul ELi harmoniseeritud direktiividele, ELi ohutusstandarditele ja tootega seotud standarditele. Meiega kooskl�stamatata muudatuse tegemise korral seadmel kaotab see deklaratsioon kehtivuse.</p>
<p>P Certificado de conformidade da UE Os abaixo mencionados Husqvarna AB, 561 82 Huskvarna, Sweden Por este meio certificamos que ao sair da f�brica os aparelhos abaixo mencionados est�o de acordo com as diretrizes harmonizadas da UE, padr�es de seguran�a e de produtos espec�ficos. Este certificado ficar� nulo se as unidades forem modificadas sem a nossa aprova�o.</p>	<p>LT ES Atitikties deklaracija PasiraŹanti firma Husqvarna AB, 561 82 Huskvarna, Sweden patvirtina, kad Źemiau nurodyti prietaisai ir ju modeliai, kuriuos paledome j �pyvart�ti, patenkina harmonizuotas ES direktyvas, ES saugumo standartus ir specifinius gamintojo standartus. Atlikus bet koki prietaiso pakeitim�, kuris n�ra suderintas su mumis, Źi deklaracija praranda galiojim�.</p>
<p>LV ES-atbilstības deklaracija Parakstijies Husqvarna AB, 561 82 Huskvarna, Sweden, V�cija apstiprina, ka sekojoŹi apzīmētās iek�rtas, kuras m�s izplat�m, sav� izpildījum� atbilst harmoniz�taj�m ES direktiv�m, ES droŹības standartiem un produkta specifiskajiem standartiem. Ar m�su nepatiprin�t�m izmaiņ�m iek�rt� Źi deklar�cija zaudē savu derīgumu.</p>	

<p>Bezeichnung der Geräte: Description of the units: Désignation du matériel : Omschrijving van de apparaten: Produktbeskrivning: Beskrivelse af produktet: Laitteiden nimitys: Descrizione dei prodotti: Descripción de la mercancía: Descrição dos aparelhos: Nazwa urządzeń: A készülékek megnevezése: Označení přístrojů: Označenie zariadenia: Όνομασία της συσκευής: Opis naprave: Descrierea articolelor: Обозначение на уредите:</p> <p>Seadmete nimetus: Prietaisų pavadinimas: Iekārtu apzīmējums:</p>	<p>Hauswasserwerk Pressure Tank Unit Groupe de surpression Hydrofoorpomp Hydroforpump Husvandværk Paineveitsikkö Autoclave Estación de Bombeo con Calderín Bomba doméstica Zestaw hydroforowy Házi vízellátó Domáci vodárna Domáča vodáreň Πιστικό με βαρέλι Hišna vodna črpalka Hidrofor cu rezervor Хидрофорна уредба с разширителен съд Hüdroforiga veeautomaat Siurblys su slėgio rezervuaru Spiedtvertnes ierice</p>	<p>Schall-Leistungspegel: Noise level: Puissance acoustique : Geluidsniveau: Ljudnivá: Lydrtryksniveau: Melun tehotasó: Livello rumorosità: Nivel sonoro: Nível de ruído: Poziom natężenia dźwięku: Zajteljesítmény szint: Hluková hladina výkonu: Výkonová hladina hluku: Επίπεδο ισχύος ήχου: Nivo hrupa: Nivel de putere acustică: Ниво на шума: Heliõivõimsuse tase: Garso stiprumo lygis: Trokišņu jaudas līmenis:</p> <p>gemessen / garantiert measured / guaranteed mesurée / garantie gemeten / gegarandeerd uppmätt / garanterad afmält / garanti mitattu / taattu testato / garantito medido / garantizado medido / garantido zmierzono / zagwarantowane mért / garantált naměřeno / garantováno meraná / garantovaná μετρήθηκαν / εγγυημένα izmerjeno / zagotovljeno măsurat / garantat измерено / гарантирано mõõdetud / garanteeritud išmatuotas / garantuotas izmērītais / garantētais</p> <p>1754 83,2 dB (A) / 85 dB (A) 1755 87,1 dB (A) / 89 dB (A) 1756 87,4 dB (A) / 90 dB (A)</p>
<p>Typ: Typ: Type: Típo: Type : Tip: Type: Tip: Type: Tím: Type: Mudel: Tuuyppi: Tipas: Modello: Model: Tipo: Tipo: Type: Tipusok: Type:</p> <p>4000/5 eco 5000/5 eco 5000/5 eco inox</p>	<p>Art.-Nr.: Art.: Art. No.: Αριθ. είδους: Référénc : Art št.: Art.nr.: Nr art.: Art.nr.: Αρτ. номер: Art. nr.: Toote nr.: Tuuten:o Gaminio nr.: Art.: Izstr.:</p> <p>Art. No: Art. no: Nr artykuła: Cikkszám: Číslo artiklu:</p> <p>1754 1755 1756</p>	<p>Anbringningsjahr der CE-Kennzeichnung: Year of CE marking: Année d'apposition du marquage CE : Installatiejaar van de CE-aanduiding: Märkningsår: CE-Mærkningsår: Anno di applicazione della certificazione CE: Colocación del distintivo CE: Ano de marcação pela CE: Rok nadania oznakowania CE: CE-jelzés elhelyezésének éve: Rok umístění značky CE: Rok udelenia značky CE: Έτος σήματος CE: Leto namestitve CE-oznake: Anul de marcare CE: Година на поставяне на CE-маркировка: CE-márgistuse paigaldamise aasta: Metai, kuriais pažymėta CE-ženklui: CE-marķējuma uzlikšanas gads:</p> <p>2013</p>
<p>EU-Richtlinien: EU directives: Directives européennes : EU-richtlijnen: EU directiv: EU Retningslinier: EY-direktiivi: Direttive UE: Normativa UE: Directizas da UE: Dyrektwyw Unii Europejskiej:</p>	<p>EU-irányelvek: Směrnice EU: EU-Predpisy: Οδηγίες της ΕΕ: ES-smernice: Directive UE: EC-директиви: EU direktivid: ESi direktivos: ES-direktivas:</p> <p>2006/95/EG 2004/108/EG 2011/65/EG 2000/14/EG</p>	<p>Ulm, den 21.08.2013 Ulm, 21.08.2013 Fait à Ulm, le 21.08.2013 Ulm, 21-08-2013 Ulm, 2013.08.21. Ulm, 21.08.2013 Ulmissa, 21.08.2013 Ulm, 21.08.2013 Ulm, 21.08.2013 Ulm, 21.08.2013 Ulm, dnia 21.08.2013 Ulm, 21.08.2013 Ulm, 21.08.2013 Ulm, 21.08.2013 Ulm, 21.08.2013 Ulm, 21.08.2013 Ulm, 21.08.2013 Ulm, 21.08.2013 Ulm, 21.08.2013 Ulm, 21.08.2013 Ulm, 21.08.2013 Ulm, 21.08.2013 Ulm, 21.08.2013 Ulm, 21.08.2013 Ulm, 21.08.2013</p>
<p>Harmonisierte EN: EN 60335-1 EN 60335-41 EN 55014-1 EN 55014-2 EN 61000-3-11</p>		<p>Der Bevollmächtigte Authorised representative Le mandataire De gevolmachtigde Auktoriserad representant Autoriseret repräsentant Valtuutettu edustaja Persona delegata La persona autorizada O representante Pehnomocnik Meghatalmazott Zplnomocněnc Spilnomocnený Ο εξουσιοδοτημένος Pooblaščenec Conducerea tehnică Упълномощен Valitatud esindaja Igalitasis atstovas Pilnvarotā persona</p>
<p>Hinterlegte Dokumentation: GARDENA- Technische Dokumentation, M. Kugler 89079 Ulm</p> <p>Deposited Documentation: GARDENA Technical Documentation, M. Kugler 89079 Ulm</p> <p>Dokumentation déposée: Documentation technique GARDENA, M. Kugler 89079 Ulm</p>	<p>Konformitätsbewertungsverfahren: Nach 2000/14/ EG Art. 14 Anhang V</p> <p>Conformity Assessment Procedure: according to 2000/14/EC Art.14 Annex V</p> <p>Procédure d'évaluation de la conformité: Selon 2000 /14 /CE art. 14 Annexe V</p>	<p>Reinhard Pompe Vice president</p>

Deutschland / Germany

GARDENA GmbH
Central Service
Hans-Lorenser-Straße 40
D-89079 Ulm
Produktfragen:
(+49) 731 490-123
Reparaturen:
(+49) 731 490-290
service@gardena.com

Albania

COBALT Sh.p.k.
Rr. Siri Kodra
1000 Tirana

Argentina

Husqvarna Argentina S.A.
Av. del Libertador 5954 –
Piso 11 – Torre B
(C1428ARP) Buenos Aires
Phone: (+54) 11 5194 5000
info.gardena@
ar.husqvarna.com

Armenia

Garden Land Ltd.
61 Tigran Mets
0005 Yerevan

Australia

Husqvarna Australia Pty. Ltd.
Locked Bag 5
Central Coast BC
NSW 2252
Phone: (+61) (0) 2 4352 7400
customer.service@
husqvarna.com.au

Austria / Österreich

Husqvarna Austria GmbH
Consumer Products
Industriezeile 36
4010 Linz
Tel.: (+43) 732 77 01 01-90
consumer.service@
husqvarna.at

Azerbaijan

Firm Progress
a. Aliyev Str. 26A
1052 Baku

Belgium

COBALT Belgium NV/SA
Starebeekstraat 163
1930 Zaventem
Phone: (+32) 2 70 92 12
Mail: info@gardena.be

Bosnia / Hercegovina

SILK TRADE d.o.o.
Industrijska zona Bukva bb
74260 Tešanj

Brazil

Husqvarna do Brasil Ltda
Av. Francisco Matarazzo,
1400 – 19º andar
São Paulo – SP
CEP: 05001-903
Tel: 0800-112252
marketing.br.husqvarna@
husqvarna.com.br

Bulgaria

Хускарна България ЕООД
Бул. „Андрей Липчев“ № 72
1739 София
Тел.: (+359) 02/9753076
www.husqvarna.bg

Canada / USA

GARDENA Canada Ltd.
100 Summerlea Road
Brampton, Ontario L6T 4X3
Phone: (+1) 905 792 9330
info@gardenacanada.com

Chile

Maquinarias Agroforestales
Ltda. (Maga Ltda.)
Santiago, Chile
Avda. Chesterton
8355 comuna Las Condes
Phone: (+56) 2 202 4417
Dalton@maga.cl
Zipcode: 7560330
Temuco, Chile
Avda. Valparaíso # 01466
Phone: (+56) 45 222 126
Zipcode: 4780441

China

Husqvarna (China) Machinery
Manufacturing Co., Ltd.
No. 1355, Jia Xin Rd.,
Ma Lu Zhen, Jia Ding Dist.,
Shanghai
201801
Phone: (+86) 21 59159629
Domestic Sales
www.gardena.com.cn

Colombia

Husqvarna Colombia S.A.
Calle 18 No. 68 D-31, zona
Industrial de Montevideo
Bogotá, Cundinamarca
Tel. 571 2922700 ext. 105
jairo.salazar@
husqvarna.com.co

Costa Rica

Compania Exim
EuroIberoamericana S.A.
Los Colegios, Moravia,
200 metros al Sur del Colegio
Saint Francis – San José
Phone: (+506) 297 68 83
exim_euro@racsca.co.cr

Croatia

SILK ADRIA d.o.o.
Josipa Lončara 3
10090 Zagreb
Phone: (+385) 1 3794 580
silk.adria@zg.t-com.hr

Cyprus

Med Marketing
17 Digeni Akrita Ave
P.O. Box 27017
1641 Nicosia

Czech Republic

Husqvarna Česko s.r.o.
Türkova 2319/5b
149 00 Praha 4 – Chodov
Bezpłatná infolinka:
800 100 425
servis@cz.husqvarna.com

Denmark

GARDENA/Husqvarna
Consumer Outdoor Products
Salgsafdelning Danmark
Box 9003
S-200 39 Malmö
info@gardena.dk

Dominican Republic

BOSQUESA, S.R.L
Carretera Santiago Licey
Km. 5 ½
Esquina Copal II,
Santiago, Dominican Republic
Phone: (+809) 736-0333
joserbosquesa@claro.net.do

Ecuador

Husqvarna Ecuador S.A.
Arujos E1-181 y 10 de Agosto
Quito, Pichincha
Tel. (+593) 22800739
francisco.jacom@
husqvarna.com.ec

Estonia

Husqvarna Eesti OÜ
Consumer Outdoor Products
Kesk tee 10, Aaviku küla
Rae vald
Häria maakond
75305 Estonia
kontakt.etj@husqvarna.ee

Finland

Oy Husqvarna Ab
Consumer Outdoor Products
Lautatamankatu 8 B / PL 3
00581 HELSINKI
info@gardena.fi

France

GARDENA France
Immeuble Exposial
9-11 allée des Pierres Mayettes
ZAC des Barbanniers, B.P. 99
- R. 92232 GENNEVILLIERS
cedex
Tel. (+33) 01 40 85 30 40
service.consommateurs@
gardena.fr

Georgia

ALD Group
Belajshvili 8
1159 Tbilisi

Great Britain

Husqvarna UK Ltd
Preston Road
Aycliffe Industrial Park
Newton Aycliffe
County Durham
DL5 6UP
info.gardena@
husqvarna.co.uk

Greece

HUSQVARNA ΕΛΛΑΣ Α.Ε.Β.Ε.
Υπ/μια Ηφαιστίου 33Α
Π. Πε. Κορωπίου
194 00 Κορωπί Αττικής
V.A.T. EL.094094640
Phone: (+30) 210 66 20 225
info@husqvarna-consumer.gr

Hungary

Husqvarna Magyarország Kft.
Ezred u. 1-3
1044 Budapest
Telefon: (+36) 1 251-4161
vevoszolgalat.husqvarna@
husqvarna.hu

Iceland

O. Johnson & Kaaber
Tunguhsali 1
110 Reykjavik
ooj@ojk.is

Ireland

Husqvarna UK Ltd
Preston Road
Aycliffe Industrial Park
Newton Aycliffe
County Durham
DL5 6UP
info.gardena@
husqvarna.co.uk

Italy

Husqvarna Italia S.p.A.
Via Como 72
23868 VALMADRERA (LC)
Phone: (+39) 0341.203.111
info@gardenaitalia.it

Japan

KAKIUCHI Co. Ltd.
Sumitomo Realty &
Development Kojimachi
BLDG., 8F
5-1 Nibanbanyo
Chiyoda-ku
Tokyo 102-0084
Phone: (+81) 33 264 4721
m_ishihara@kaku-ichi.co.jp

Kazakhstan

LAMED Ltd.
155/1, Tazhibayevoy Str.
050060 Almaty
IP Schmidt
Abayavenue 3B
110 005 Kostanay

Korea

Kyung Jin Trading CO.,LTD.
107-4, SunDuk Bld.,
YangJae-dong,
Seocho-gu,
Seoul, (zipcode: 137-891)
Phone: (+82) (0)2 574-6300

Kyrgyzstan

Alye Maki
av. Moladaya Guardir J 3
720014
Bishkek

Latvia

Husqvarna Latvija
Consumer Outdoor Products
Bārkūžu iela 6
LV-1024 Rīga
info@husqvarna.lv

Lithuania

UAB Husqvarna Lietuva
Consumer Outdoor Products
Tel. (+37) 01 40 85 30 40
service.consommateurs@
gardena.fr

Luxembourg

Magasins Jules Neuberg
39 Rue Jacques Stas
Luxembourg-Gasperich 2549
Case Postale No. 12
Luxembourg 2010
Phone: (+352) 40 14 01
api@neuberg.lu

Mexico

AFOSA
Av. Lopez Mateos Sur # 5019
Col. La Calma 45070
Zapopan, Jalisco
Mexico
Phone: (+52) 33 3818-3434
icornejo@afosa.com.mx

Moldova

Convel S.R.L.
290A Muncești Str.
2002 Chisinau

Netherlands

GARDENA Nederland B.V.
Postbus 50176
1305 AD ALMERE
Phone: (+31) 36 521 00 00
info@gardena.nl

Neth. Antilles

Jonka Enterprises N.V.
Sta. Rosa Weg 196
P.O. Box 8200
Curaçao
Phone: (+599) 9 767 66 55
pgm@jonka.com

New Zealand

Husqvarna New Zealand Ltd.
PO Box 76-437
Manukau City 2241
Phone: (+64) (0) 9 9202410
support.nz@husqvarna.co.nz

Norway

GARDENA
Husqvarna Consumer
Outdoor Products
Salgskontor Norge
Kleiverveien 6
1540 Vestby
info@gardena.no

Peru

Husqvarna Perú S.A.
Jr. Ramón Cárcamo 710
Lima 1
Tel.: (+51) 1 3320400 ext. 416
juan_rfmuzgo@
husqvarna.com

Poland

Husqvarna
Poland Spółka z o.o.
ul. Wysockiego 15 b
03-371 Warszawa
Phone: (+48) 22 330 96 00
gardena@husqvarna.com.pl

Portugal

Husqvarna Portugal, SA
Lagoa – Albaraque
2635 – 595 Rio de Mouro
Tel.: (+351) 21 922 85 30
Fax : (+351) 21 922 85 36
info@gardena.pt

Romania

Madex International Srl
Soseaua Odaii 117 - 123,
RO 013603
Bucuresti, S 1
Phone: (+40) 21 352.76.03
madex@ines.ro

Russia

ООО „Хускарна“
141400, Московская обл.,
г. Химки,
улица Ленинградская,
владение 39, стр.6
Бизнес Центр
„Химки Бизнес Парк“,
помещение ОВ02_04

Serbia

Domel d.o.o.
Autoput za Novi Sad bb
11273 Belgrade
Phone: (+381) 118 48 88 12
miroslav.jejina@domel.rs

Singapore

HV- Ray PRIVATE LIMITED
40 Jalan Pampinim
#02-08 Tat Ann Building
Singapore 577185
Phone: (+65) 6253 2277
shiyang@hvray.com.sg

Slovak Republic

Husqvarna Česko s.r.o.
Türkova 2319/5b
149 00 Praha 4 – Chodov
Bezpłatná infolinka:
800 154 044
servis@sk.husqvarna.com

Slovenia

Husqvarna Austria GmbH
Consumer Products
Industriezeile 36
4010 Linz
Tel.: (+43) 732 77 01 01-90
consumer.service@
husqvarna.at

South Africa

Husqvarna
South Africa (Pty) Ltd
Postnet Suite 250
Private Bag X6
Cascades, 3202
South Africa
Phone: (+27) 33 846 9700
info@gardena.co.za

Spain

Husqvarna España S.A.
C/ Basauri, nº 6
La Florida
28023 Madrid
Phone: (+34) 91 708 05 00
atencioncliente@gardena.es

Suriname

Agrofix n.v.
Verlengde Hogestraat #22
P.O. Box: 2006
Paramaribo
Suriname – South America

Sweden

Husqvarna AB
S-561 82 Huskvarna
info@gardena.se

Switzerland / Schweiz

Husqvarna Schweiz AG
Consumer Products
Industriestrasse 10
5506 Mägenwil
Phone: (+41) (0) 848 800 464
info@gardena.ch

Turkey

GARDENA Dost Diş Ticaret
Müessesilik A.Ş.
Sanayi Cad. Adil Sokak
No: 1/B Kartal
34873 Istanbul
Phone: (+90) 216 38 93 939
info@gardena-dost.com.tr

Ukraine / Україна

ТОВ «Хускарна Україна»
в. Васильківська, 34,
офіс 204-р
03022, Київ
Тел. (+38) 044 998 39 02
info@gardena.ua

Uruguay

FELI SA
Entre Ríos 1083 CP 11800
Montevideo – Uruguay
Tel: (+598) 22 03 18 44
info@felisa.com.uy

Venezuela

Corporación Casa y Jardín C.A.
Av. Caroni, Edif. Trezmen, PB.
Colinas de Bello Monte,
1050 Caracas.
Tlf: (+58) 212 992 33 22
info@casayjardin.net.ve

1754-20.960.02/1013
© GARDENA
Manufacturing GmbH
D-89070 Ulm
http://www.gardena.com