

3000/4 eco Art. 1753

**D Betriebsanleitung**  
Hauswasserwerk

**GB Operating Instructions**  
Pressure Tank Unit

**F Mode d'emploi**  
Groupe de surpression

**NL Gebruiksaanwijzing**  
Hydrofoorpomp

**S Bruksanvisning**  
Hydroforpump

**DK Brugsanvisning**  
Husvandværk

**FI Käyttöohje**  
Painevesiyksikkö

**N Bruksanvisning**  
Trykktank

**I Istruzioni per l'uso**  
Autoclave

**E Instrucciones de empleo**  
Estación de Bombeo con Calderín

**P Manual de instruções**  
Bomba doméstica

**PL Instrukcja obsługi**  
Zestaw hydroforowy

**H Használati utasítás**  
Házi vízellátó

**CZ Návod k obsluze**  
Domácí vodárna

**SK Návod na obsluhu**  
Domáca vodáreň

**GR Οδηγίες χρήσης**  
Πιεστικό με βαρέλι

**RUS Инструкция по эксплуатации**  
Станция бытового водоснабжения автоматическая

**SLO Navodilo za uporabo**  
Hišna vodna črpalka

**HR Upute za uporabu**  
Kućni hidroforska pumpa

**SRB Uputstvo za rad**  
BIH Kućna hidroforska pumpa

**UA Інструкція з експлуатації**  
Домова водопровідна станція

**RO Instrucțiuni de utilizare**  
Hidrofor cu rezervor

**TR Kullanma Kılavuzu**  
Konut Suyu Tertibatı

**BG Инструкция за експлоатация**  
Хидрофорна уредба с разширителен съд

**AL Manual përdorimi**  
Impiant uji për shtëpi

**EST Kasutusjuhend**  
Hüdrofooriga veeautomaat

**LT Eksploatavimo instrukcija**  
Siurblys su slėgio rezervuaru

**LV Lietošanas instrukcija**  
Spiedvertnes ierīce

# GARDENA Hidrofor cu rezervor 3000/4 eco



**Aceasta este traducerea instrucțiunilor originale din limba germana.** Citiți cu atenție aceste instrucțiuni de utilizare și observați notele însoțitoare. Cu ajutorul acestor instrucțiuni de utilizare, vă rugăm să vă familiarizați cu produsul, cu utilizarea corectă precum și cu instrucțiunile de siguranță.



Din motive de siguranță, utilizarea produsului de către copii și tinerii sub 16 ani precum și de către persoanele, care nu s-au familiarizat cu aceste instrucțiuni de utilizare, este interzisă. Persoanele cu abilități fizice sau mentale reduse pot folosi produsul numai dacă sunt supravegheate sau instruite de către o persoană responsabilă. Copii trebuie supravegheați pentru a vă asigura că nu se joacă cu produsul.

→ Păstrați aceste instrucțiuni de utilizare la loc sigur.

## Cuprins:

1. Domeniul de utilizarea al hidroforului cu rezervor GARDENA . . . . .	191
2. Instrucțiuni de siguranță . . . . .	192
3. Punerea în funcțiune . . . . .	193
4. Operarea . . . . .	194
5. Scoaterea din funcțiune . . . . .	195
6. Întreținerea . . . . .	195
7. Remedierea avariilor . . . . .	196
8. Accesorii livrabile . . . . .	198
9. Date tehnice . . . . .	199
10. Service/Garanție. . . . .	199

## 1. Domeniul de utilizarea al hidroforului cu rezervor GARDENA

### Utilizarea regulamentară:

Hidroforul cu rezervor GARDENA este destinat utilizării private în casă și în grădina pentru hobby, și nu este prevăzut pentru acționarea aparatelor și sistemelor de irigație în grădini publice.

### Lichide ce pot fi pompate:

Hidroforul cu rezervor GARDENA poate fi folosit pentru pomparea apei de ploaie, a apei de la robinet și apei cu clor din piscine.

### Atenție:



**Hidroforul cu rezervor GARDENA nu este proiectat pentru funcționare continuă (de ex. aplicații industriale, regim de recirculare continuă). Este interzisă pomparea cu aceste pompe a substanțelor corozive, ușor inflamabile, agresive sau explozive (precum benzină, petrol sau diluant nitro), a apei sărată, ca de altfel și a alimentelor.**  
**Temperatura lichidului nu trebuie să depășească 35°C.**

## 2. Instrucțiuni de siguranță

### Siguranța electrică



**PERICOL! Șocuri electrice!**

Pericol de accidentare datorită curentului electric!

→ Scoateți-o din priză înainte de umplere, după scoaterea din funcțiune, la remedierea avariilor și înainte de întreținere.

Atenție: Utilizarea pompei este admisibilă numai dacă se face printr-un întrerupător diferențial pentru curenți reziduali (RCD) (DIN VDE 0100-702).

În afară de acest lucru pompa trebuie poziționată pe pământ solid, protejată de inundații și de căderea în apă.

Ca un dispozitiv adițional de siguranță poate fi folosit un întrerupător de siguranță standardizat.

→ Cereți sfatul unui electrician.

Datele indicate pe plăcuța de identificare trebuie să corespundă cu datele rețelei de alimentare.

Conform DIN VDE 0620, cablurile de racordare la rețea și cele prelungitoare nu trebuie să aibă un diametru mai mic decât cablurile învelite în cauciuc marcate cu simbolurile H07 RNF.

Protejați cablul de căldură, ulei și margini ascuțite.

Nu transportați pompa ținând de cablu și nu folosiți cablul pentru scoaterea ștecherului din priză.

### Indicații generale



**Pericol de accidentare datorită apei fierbinți!**

**Dacă întrerupătorul de presiune este defect sau dacă lipsește alimentarea cu apă de la partea de aspirare, apa aflată încă în pompă se poate încălzi, astfel încât la ieșirea apei pot interveni accidente datorate apei fierbinți.**

**Pompa este echipată cu o siguranță termică, care oprește pompa dacă apa din pompă atinge temperaturi prea ridicate (cca. 65 °C).**

→ În cazul unei decuplări din cauza temperaturii, întrerupeți alimentarea pompei de la rețea de la siguranțele clădirii, lăsați apa să se răcească (cca. 10 – 15 minute). Înainte de repunerea în funcțiune, asigurați alimentarea cu apă pe partea de aspirație.

→ Înaintea de folosirea pompei, efectuați o verificare vizuală pentru detectarea eventuală a pompei, în special a cablului de alimentare și a prizei.

O pompă defectă nu trebuie folosită.

→ În caz de defectare pompa trebuie dusă la un service autorizat GARDENA sau unui specialist autorizat.

Un expuneți ploii pompa și n-o utilizați într-un mediu ud sau umed.

Pentru a împiedica mersul uscat al pompei, atenție ca întotdeauna capătul furtunului de aspirare să se afle în mediul de transportat.

Este interzis ca popa să meargă pe uscat sau cu robinetul conductei de aspirare închis.

→ Înainte de fiecare utilizare umpleți pompa pentru amorsare (aprox. 2 – 3 l) cu lichid!

Nisipul și alte substanțe abrazive din lichid provoacă uzură avansată și reduc performanțele pompei.

În cazul utilizării pompei instalației proprii de alimentare cu apă, trebuie respectate prevederile locale ale autorităților care răspund de alimentarea cu apă și de apa uzată. În mod suplimentar, trebuie respectate prevederile normei DIN 1988.

→ La nevoie întrebați întreprinderea dvs. specializată pentru produse sanitare.

### 3. Punerea în funcțiune

#### Amplasarea hidroforului cu rezervor:

Locul de amplasare trebuie să fie solid și uscat pentru asigurarea unei funcționări stabile și sigure a hidroforului cu rezervor.

→ Amplasați hidroforul cu rezervor la o distanță de siguranță față de mediul de transportat.

Pompa trebuie amplasată într-un loc cu o umiditate mică a aerului și o aerisire suficientă în jurul șlițurilor de aerisire. Distanța față de pereți trebuie să fie de minim 5 cm. Deasupra șlițurilor nu trebuie să fie aspirată murdărie (de ex. nisip sau pământ).

#### Instalarea hidroforului cu rezervor:

→ Hidroforul cu rezervor poate fi fixat cu șuruburi cu toate cele patru picioare ② pe o suprafață rigidă ①.

Alternativ, ca accesoriu, sunt disponibile la GARDENA Service picioare cu arc (art. 1753-00.901.00) pentru o rulare lină, fără vibrații.

Amplasați hidroforul cu rezervor astfel, încât sub șurubul de evacuare ③ să fie posibilă așezarea unui vas de captare de dimensiuni corespunzătoare pentru golirea pompei sau a instalației.

Pe cât posibil, instalați pompa deasupra suprafeței apei din care urmează să se pompeze. Dacă acest lucru nu este posibil, instalați între pompă și furtunul de aspirație un ventil rezistent la subpresiune.

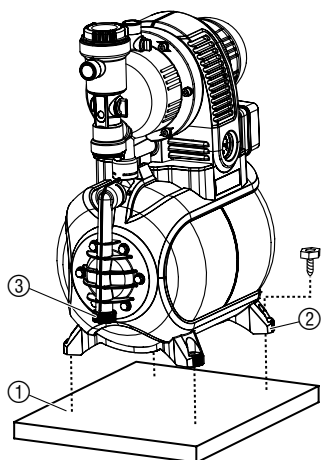

La instalarea fixă a pompei în interior pentru alimentarea cu apă a casei, pentru reducerea zgomotului și evitarea deteriorărilor pompei prin șocuri de presiune hidroforul nu se va fixa rigid cu tuburi rigide, ci se va lega cu furtunuri la rețeaua de conducte.

În cazul instalării fixe, utilizați ventilul potrivit atât pe partea de aspirație, cât și pe partea de refluxare. Important de ex. pentru lucrările de întreținere și curățire sau pentru scoaterile din funcțiune.

**Strângerea pieselor de racordare de pe partea de aspirație și de pe partea de refluxare trebuie efectuată exclusiv manual.**

#### Conectarea furtunului la zona de admisie:

Trebuie utilizat un furtun de aspirație rezistent la vid, de ex.:

– furtun cu sorb pentru pompă GARDENA, art. 1411/1418/1412 sau

– furtunuri de sucțiune GARDENA pentru racordare pentru puțuri abisiniene, art. 1729.

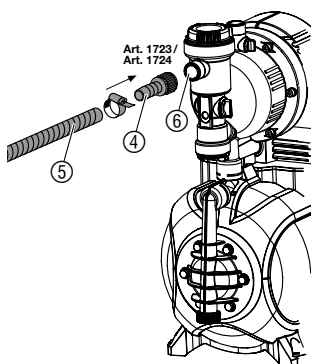

Nu folosiți conectori de furtun pentru conectarea la zona de admisie!

→ Racordați furtunul de aspirație ⑤ cu racordul de pe partea de aspirație ⑥ a pompei.

Furtunurile de aspirație ⑤ fără racord filetat se vor îmbina prin intermediul unui conector (de ex. art. 1723/1724) ④ cu racordul părții de aspirație și se înșurubează ermetic.

Pentru a reduce timpul de reaspirare vă recomandăm utilizarea unui furtun de aspirație cu supapă de sens, care împiedică golirea automată a furtunului de aspirație după scoaterea din funcțiune a hidroforului cu rezervor.

Pentru a proteja pompa împotriva greutății furtunului de aspirație, în cazul unei înălțimi de admisie mai mari de 4 m, fixați suplimentar furtunul de aspirație ⑤ (de ex. prin legarea de un suport de lemn).

În cazul unor impurități foarte fine, se recomandă suplimentar la filtrul integrat un **filtru preliminar pompă GARDENA, art. 1730/1731.**

#### Conectarea furtunului la partea de refulare:

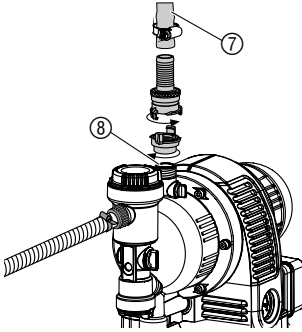

#### Indicație:

Utilizați GARDENA furtunuri rezistente la presiune cu un diametru de 19 mm (3/4"), în combinație cu mufa rapidă GARDENA cu un filet interior de 33,3 mm (G1), **art. 7109**, și cu cuplajul GARDENA de aspirație și presiune înaltă, **art. 7120**, pentru furtunuri de 19 mm (3/4"), dar și un colier pentru furtun GARDENA, **art. 7192**. **Nu utilizați în niciun caz furtunuri de aspirație.**

→ **Conectați furtunul de presiune ⑦ la conectorul de pe partea de refulare ⑧.**

→ Indicație: În cazul legării rigide, conductele trebuie să fie ascendente, pentru ca pe partea de refulare apa să poată să curgă înapoi în pompă.

## 4. Operarea

#### Pornirea hidroforului cu rezervor:

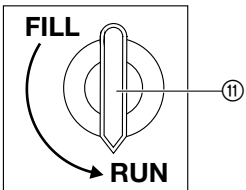
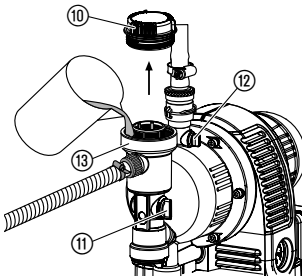
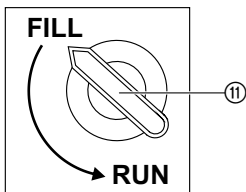

#### PERICOL! Șocuri electrice!

→ Înaintea umplerii, scoateți ștecherul de rețea.

#### ATENȚIE! Mersul uscat al pompei!

→ Pentru a evita mersul în gol, înainte de fiecare repornire, umpleți pompa până la scurgerea de preaplin (cca. 2 – 3 l) cu lichid de transportat!

1. Deșurubați manual capacul ⑩ camerei de filtru.
2. Rotiți comutatorul rotativ ⑪ pe **FILL**.  
*Ventilul de refulare integrat se deschide.*
3. Deschideți aerisirea ⑫.
4. Deschideți ventilele eventuale pe conducta de presiune (aparate de jonctiune, dispozitiv de oprire a apei etc.) și goliți apa reziduală din furtunul de presiune, pentru a permite evacuarea aerului la umplere și aspirare.
5. Umpleți încet lichidul de transportat prin ștuțul de umplere ⑬ (cca. 2 până la 3 l), până când prin orificiul de aerisire ⑫ iese apă.
6. Înșurubați din nou manual până la opritor capacul ⑩ camerei de filtru.
7. **Închideți aerisirea ⑫ și rotiți comutatorul rotativ ⑪ pe RUN.**
8. **Introduceți ștecherul de rețea într-o priză de rețea de 230 V AC. ATENȚIE! Pompa pornește imediat!**

După atingerea presiunii maxime, pompa se oprește automat. Pompa pornește automat când se depășește presiunea minimă prin extragerea de apă.

Înălțimea maximă de aspirație automată indicată de 8 m poate fi atinsă numai dacă pompa a fost umplută până la scurgerea de preaplin prin intermediul ștuțului de umplere ⑩, iar furtunul de presiune va fi ținut în timpul aspirării automate la o astfel de înălțime, încât mediul de transport să nu poată curge din pompă prin furtunul de presiune. În cazul furtunurilor umplute de aspirație cu supapă de sens, furtunul de presiune nu trebuie ținut în sus.

### Comutator ECO:



Pentru a putea economisi energie (până la ca. 15%), în funcție de caz, presiunea de oprire a pompei poate fi reglată fără trepte între **ECO** și **MAX**. (Diferența de presiune dintre **ECO** și **MAX** este de ca. 1 bar.).

→ Rotiți comutatorul rotativ **ECO** ⑭ în poziția dorită.

### Indicații pentru utilizarea instalației de stropit:

În funcție de debitul volumic al instalației de stropit, oprirea și pornirea automată a pompei poate cauza o stropire neuniformă.

## 5. Scoaterea din funcțiune

### Depozitarea:



Dacă există pericolul de îngheț, hidroforul cu rezervor trebuie golit și depozitat protejat contra înghețului. Locul de depozitare trebuie să fie inaccesibil copiilor.

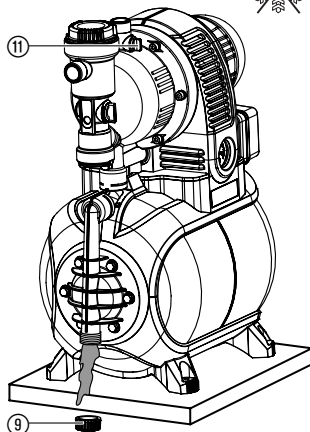

1. Scoateți ștecherul de rețea al pompei.
2. Rotiți comutatorul rotativ ⑪ pe **FILL**.
3. Se deschid consumatorii de la partea de refulare.
4. Se deșurubează dopul filetat ⑨ și se golește apa.
5. Depozitați hidroforul protejat contra înghețului și uscat.

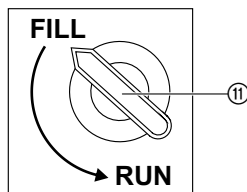

### Eliminarea produsul uzat: (conform RL2002/96/CE)



Aparatul nu se va arunca împreună cu gunoiul menajer, ci se va depune la deșeuri în mod corespunzător.

→ Important: Predați aparatul la punctul de colectare comunală.

## 6. Întreținerea



**PERICOL! Șocuri electrice!**

→ Înaintea întreținerii, scoateți ștecherul de rețea.

### Curățarea filtrului de aspirație:

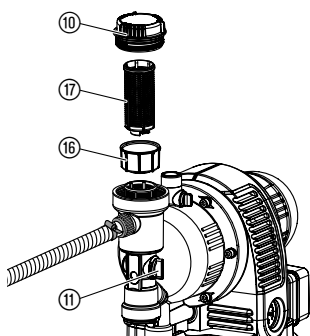

1. Rotiți comutatorul rotativ ⑪ pe **RUN**.
2. La nevoie, închideți toate ventilele ale părții de aspirație.
3. Deșurubați capacul ⑩ camerei de filtru.
4. Scoateți perpendicular în sus unitatea de filtrare ⑬ ⑭.
5. Țineți strâns paharul ⑮, rotiți filtrul ⑰ în sensul opus al acelor de ceas **A** și extrageți-l **B** (închizător baionetă).
6. Curățați paharul sub jet de apă ⑯ și curățați filtrul ⑰ de ex. cu o perie moale.
7. Remontați filtrul în ordine inversă.

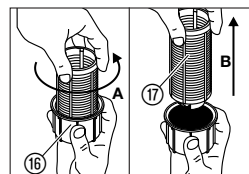
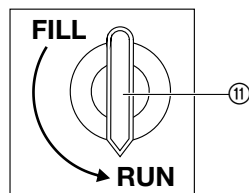

### Curățarea ventilului de reflux:

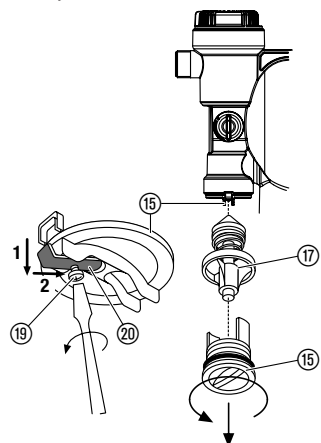

1. Rotiți comutatorul rotativ ⑪ pe **FILL**.
2. La nevoie, închideți toate ventilele ale părții de aspirație.
3. Deschideți toate sursele de alimentare pentru ca partea de refluxare să fie scoasă de sub presiune.
4. Deșurubați dopul filetat ⑨ și goliți apa (vezi 5. Scoaterea din funcțiune "Depozitarea").
5. Deșurubați șurubul ⑲ și împingeți suporturile ⑳ în sus 1 și în spate 2 în canelura lagărului.
6. Deșurubați capacul ⑮ ventilului de refluxare (dacă este necesar, folosiți o unealtă potrivită).
7. Scoateți corpul ventilului ⑱ și curățați-l sub jet de apă.
8. Remontarea se face în ordine inversă.
9. Poniți din nou hidroforul cu rezervor (vezi cap. 4. Operarea).

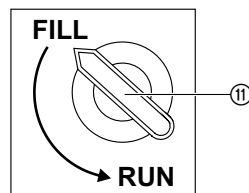

## 7. Remedierea avariilor



**PERICOL! Șoc electric!**

→ Înaintea remedierii avariilor, scoateți ștecherul de rețea.

**Efectuarea lucrărilor la partea electrică este permisă exclusiv Serviciului GARDENA.**

### Avarie

Pompa nu aspiră.

### Cauza posibilă

Comutatorul rotativ nu este poziționat pe **RUN**.

Pompa aspiră aer infiltrat printr-un racord al părții de aspirație.

### Remediu

→ Poniți din nou pompa (vezi 4. Operarea).

→ Verificați toate racordurile pe partea cu aspirația și la nevoie etanșați ermetic.

<b>Avarie</b>	<b>Cauza posibilă</b>	<b>Remediu</b>
<b>Pompa nu aspiră.</b>	Pompa nu a fost umplută cu suficient lichid de transportat.	→ Pompa se umple și se verifică ca în conducta de refulare apa să poată să curgă înapoi (vezi 4. Operarea).
	Aerul nu poate fi evacuat partea de refulare deoarece sursele de alimentare sunt închise.	→ Deschideți sursa de alimentare a părții de refulare.
	Capătul furtunului nu este în apă, supapa de sens la capătul furtunului lipsă sau neetanșă, furtun de aspirație îndoit, racorduri neetanșe sau filtrul de aspirație astupat.	→ Verificați etanșeitatea întregului furtun de aspirație de la locul de aspirare până la pompă și îndepărtați eventualele neetanșeități. Asigurați alimentarea cu apă pe partea de aspirație. Dacă este necesar, curățați filtrul de aspirație.
<b>Motorul pompei nu pornește sau se oprește dintr-o dată în timpul operării.</b>	Ștecherul de rețea nu este introdus în priză.	→ Introduceți ștecherul de rețea în priza de rețea (230 V AC).
	Nu este curent.	→ Verificați siguranța fuzibilă și conexiunile electrice.
	Înterupătorul termic de protecție s-a declanșat (carcasă fierbinte).	→ Asigurați o aerisire suficientă și lăsați pompa să se răcească cca. 15 minute. Scoateți din priză și reporniți pompa (vezi 4. Operarea).
<b>Motorul pompei funcționează, însă debitul sau presiunea scade brusc.</b>	Neetanșeitate pe partea de aspirație.	→ Înlăturați neetanșeitatea.
	Cantitate prea mică de apă pe partea de aspirație.	→ Strangulați pompa pe partea de refulare pentru a adapta debitul de transport al părții de aspirație la partea de refulare.
	Filtrul de aspirație, ventilul de refulare sau supapa de sens blocate la capătul de aspirație.	→ Curățați filtrul de aspirație, ventilul de refulare resp. supapa de sens.
<b>Pompa pornește și se oprește prea des.</b>	Neetanșeități pe partea de refulare.	→ Partea de refulare se verifică la neetanșeitate.
	Presiunea în cazan este prea redusă.	→ Completați aerul în rezervor (vezi mai jos).
	Membrana cazanului este deteriorată.	→ Luați legătura cu GARDENA Service.
	Comutatorul rotativ nu este poziționat pe <b>RUN</b> .	→ Rotiți comutatorul rotativ complet pe <b>RUN</b> .



### Completați aerul în rezervor:

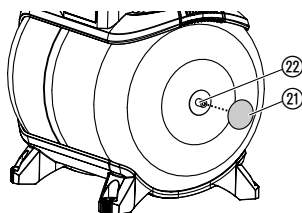

Presiunea din rezervor trebuie să fie de cca. 1,6 bari.

Pentru completarea aerului este nevoie de o pompă de aer/dispozitiv de completare a anvelopelor cu afișare a presiunii (manometru).

1. Deșurubați capacul de protecție ⑳.
2. Racordați pompa de aer/dispozitivul de completare a anvelopelor la ventilul cazanului ㉔ și pompați aer până când afișajul presiunii de la pompa de aer/dispozitivul de completare a anvelopelor indică cca. 1,6 bari.
3. Înșurubați din nou capacul de protecție ⑳.



În caz de alte deranjamente vă rugăm, să vă adresați serviciului GARDENA. Reparațiile trebuie efectuate exclusiv de centrele de service GARDENA sau de un specialist autorizat de GARDENA.

## 8. Accesorii livrabile

<b>Furtunuri de admisie GARDENA</b>	Rezistente la îndoire și la vid, opțional la metru, de diametru de 19 mm (3/4"), 25 mm (1") sau de 32 mm (5/4"), fără conectori sau cu conectori și de lungimi fixe (art. 1411/1418).	
<b>Conectori GARDENA</b>	Pentru racordarea rezistentă la vid a furtunului vândut la metru.	<b>art. 1723/1724</b>
<b>Sorb cu supapă de sens GARDENA</b>	Pentru dotarea furtunilor de aspirare vândute la metru.	<b>art. 1726/1727</b>
<b>Filtru preliminar pompă GARDENA</b>	Recomandat în special pentru lichide cu impurități de nisip.	<b>art. 1730/1731</b>
<b>Furtunuri de aspirație GARDENA pentru puțuri abisiniene</b>	Pentru conectarea rezistentă la vid puțuri abisiniene sau conducte rigide. Lungimea 0,5 m. Cu filet interior de 33,3 mm, (G 1) pe ambele părți.	<b>art. 1729</b>
<b>Picioare cu arc GARDENA (4 x)</b>	Picioare cu arc pentru o rulare lină, fără vibrații. Sunt disponibile prin GARDENA Service.	<b>art. 1753-00.901.00</b>

## 9. Date tehnice

<b>Tip</b>	<b>3000/4 eco (Nr. art. 1753)</b>
<b>Tensiune de rețea/ frecvența de rețea</b>	230 V AC/50 Hz
<b>Putere nominală</b>	650 W
<b>Cablu de jonctiune</b>	1,5 m H05-RNF
<b>Cantitatea max. transportată</b>	2800 l/h
<b>Presiunea max. / Înălțimea max. de transport</b>	4,0 bari/40 m
<b>Înălțimea max. de aspirație</b>	8 m
<b>Presiunea de conectare</b>	1,5 ± 0,1 bari
<b>Presiunea de oprire eco/max</b>	2,2/3,2 bari
<b>Presiunea interioară admisibilă (pe partea de refluxare)</b>	6 bari
<b>Greutate</b>	13,6 kg
<b>Dimensiuni (L x l x H)</b>	45 cm x 29 cm x 62 cm
<b>Valoarea emisiei sonore L<sub>WA</sub> (măsurată/garantată)</b>	78,5 dB(A)/81 dB(A)
<b>Incertitudine K<sub>WA</sub></b>	2,2 dB(A)

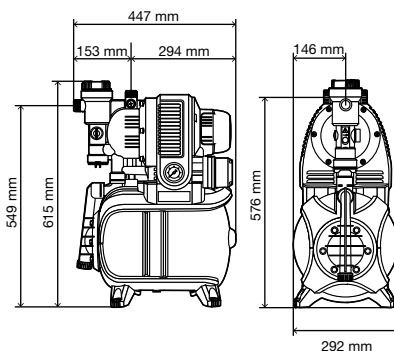

## 10. Service / Garanție

### Garanție

GARDENA garantează acest produs 2 ani (de la data cumpărării). Aceasta garanție acoperă toate defectele importante ale produsului ce pot fi dovedite a fi cauzate de defectele de fabricație sau de material.

- Produsul trebuie să fi fost exploatat corespunzător și în concordanță cu cerințele instrucțiunilor de utilizare.
- Atât cumpărătorul sau orice alta persoană nu au încercat să repare produsul.

Piese de uzură rotor și filtru sunt excluse de la garanție.

Această garanție dată de producător nu afectează cererile de garanție ale cumpărătorului formulate către dealer sau vânzător.

În caz de garanție, vă rugăm să trimiteți – achitând costurile de transport – aparatul defect împreună cu o copie a dovezii de cumpărare (chitanță) și o descriere a avariei la adresa de service indicată pe verso.

**Pumpenkennlinie**  
**Performance characteristics**  
**Courbe de performance**  
**Prestatiegrafiek**  
**Kapacitetskurva**  
**Ydelses karakteristika**  
**Pumpun ominaiskäyrä**  
**Pumpekarakteristikk**  
**Curva di rendimento**  
**Curva característica de la bomba**  
**Características de performance**  
**Charakterystyka pompy**  
**Szivattyú-jelleggörbe**  
**Charakteristika čerpadla**  
**Charakteristiky čerpadla**  
**Χαρακτηριστικό διάγραμμα**  
**Характеристика насоса**  
**Karakteristika črpalke**  
**Obilježja pumpe**  
**Karakteristika pumpe**  
**Крива характеристики насоса**  
**Caracteristică pompă**  
**Pompa karakter eğrisi**  
**Помпена характеристика**  
**Fuqia e pompës**  
**Pumba karakteristik**  
**Siurblio charakteristinė kreivė**  
**Сүкһа raksturlіkne**

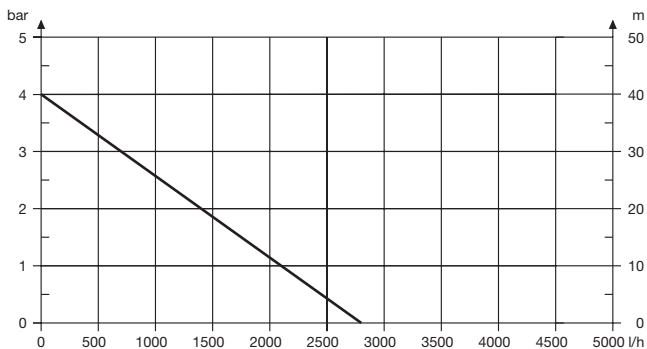

**D Produkthaftung**

Wir weisen ausdrücklich darauf hin, dass wir nach dem Produkthaftungsgesetz nicht für durch unsere Geräte hervorgerufene Schäden einzustehen haben, sofern diese durch unsachgemäße Reparatur verursacht oder bei einem Teileaustausch nicht unsere originale GARDENA Teile oder von uns freigegebene Teile verwendet wurden und die Reparatur nicht vom GARDENA Service oder dem autorisierten Fachmann durchgeführt wird. Entsprechendes gilt für Ergänzungssteile und Zubehör.

**GB Product Liability**

We expressly point out that, in accordance with the product liability law, we are not liable for any damage caused by our units if it is due to improper repair or if parts exchanged are not original GARDENA parts or parts approved by us, and, if the repairs were not carried out by a GARDENA Service Centre or an authorised specialist. The same applies to spare parts and accessories.

**F Responsabilité**

Nous vous signalons expressément que GARDENA n'est pas responsable des dommages causés par ses appareils, dans la mesure où ces dommages seraient causés suite à une réparation non conforme, dans la mesure où, lors d'un échange de pièces, les pièces d'origine GARDENA n'auraient pas été utilisées, ou si la réparation n'a pas été effectuée par le Service Après-Vente GARDENA ou l'un des Centres SAV agréés GARDENA. Ceci est également valable pour tout ajout de pièces et d'accessoires autres que ceux préconisés par GARDENA.

**NL Productaansprakelijkheid**

Wij wijzen er nadrukkelijk op, dat wij op grond van de wet aansprakelijkheid voor producten niet aansprakelijk zijn voor schade ontstaan door onze apparaten, indien deze door onvakkundige reparatie veroorzaakt zijn, of er bij het uitswisselen van onderdelen geen gebruik gemaakt werd van onze originele GARDENA onderdelen of door ons vrijgegeven onderdelen en de reparatie niet door de GARDENA technische dienst of de bevoegde vakman uitgevoerd werd. Ditzelfde geldt voor extra-onderdelen en accessoires.

**S Produktsansvar**

Tillverkaren är inte ansvarig för skada som orsakats av produkten om skadan beror på att produkten har reparerats felaktigt eller om, vid reparation eller utbyte, andra än Original GARDENA reservdelar har använts. Samma sak gäller för kompletteringsdelar och tillbehör.

**DK Produktsansvar**

Vi gør udtrykkeligt opmærksom på, at vi i henhold til produktansvarsloven ikke er ansvarlige for skader forårsaget af vores udstyr, såfremt det sker på grund af uautoriserede reparationer eller hvis dele er skiftet ud og der ikke er anvendt originale GARDENA dele eller dele godkendt af os, eller hvis reparationerne ikke er udført af GARDENA-service eller en autoriseret fagmand. Det samme gælder for ekstra udstyr og tilbehør.

**FI Tuotevastuu**

Korostamme nimenomaan, että tuotevastuulain nojalla emme ole vastuussa laitteistamme johtuneista vahingoista, mikäli nämä ovat aiheutuneet epäasianmukaisesta korjauksesta tai osia vaihdettaessa ei ole käytetty alkuperäisiä GARDENA-varaosia tai hyväksymiämme osia ja korjauksen on suorittanut muu kuin GARDENA-huoltokeskus tai valtuuttamamme ammattihenkilö. Tämä pätee myös lisäosiin ja lisävarusteisiin.

**I Responsabilità del prodotto**

Si rende espressamente noto che, conformemente alla legislazione sulla responsabilità del prodotto, non si risponde di danni causati da nostri articoli se originati da riparazioni eseguite non correttamente o da sostituzioni di parti effettuate con materiale non originale GARDENA o comunque da noi non approvato e, in ogni caso, qualora l'intervento non venga eseguito da un centro assistenza GARDENA o da personale specializzato autorizzato. Lo stesso vale per le parti complementari e gli accessori.

**E Responsabilidad de productos**

Advertimos que conforme a la ley de responsabilidad de productos no nos responsabilizamos de daños causados por nuestros aparatos, siempre y cuando dichos daños hayan sido originados por arreglos o reparaciones indebidas, por recambios con piezas que no sean piezas originales GARDENA o bien piezas no autorizadas por nosotros, así como en aquellos casos en que la reparación no haya sido efectuada por un Servicio Técnico GARDENA o por un técnico autorizado. Lo mismo es aplicable para las piezas complementarias y accesorios.

**P Responsabilidade sobre o produto**

Queremos salientar que segundo a lei da responsabilidade do fabricante, nós não nos responsabilizaremos por danos causados pelo nosso equipamento, quando estes ocorrerem em decorrência de reparações inadequadas ou da substituição de peças por peças não originais da GARDENA, ou peças não autorizadas. A responsabilidade tornar-se-á nula também depois de reparações realizadas por oficinas não autorizadas pela GARDENA. Esta restrição valerá também para peças adicionais e acessórios.

**PL Odpowiedzialność za produkt**

Zwracamy Państwa uwagę, że nie ponosimy odpowiedzialności za uszkodzenia naszych maszyn, bądź szkody spowodowane ich wadliwym funkcjonowaniem, powstałe na skutek nieprawidłowo przeprowadzonych napraw lub użycia nieoryginalnych części zamiennych. Naprawy winny być przeprowadzane tylko przez punkty serwisowe Husqvarna lub autoryzowane serwisy. Dotyczy to również części uzupełniających i oprzyrządowania.

**H Termékszavatosság**

Nyomatékosan utalunk arra a tényre, hogy a termékszavatossági törvény szerint nem kell jótállást vállalnunk azokra a károokra, amelyeket nem a mi készülőkeink okoztak, ha ezeket szakszerűtlen javítás okozta vagy egy alkatrész kicserélésénél nem a mi eredeti GARDENA alkatrészceinket vagy általunk engedélyezett alkatrészeket használtak fel és a javítást nem a GARDENA szerviz vagy egy erre felhatalmazott szakember végezte. Hasonlóképpen érvényes ez a kiegészítő alkatrészekre és tartozékokra is.

**CZ Odpovědnost za výrobek**

Výslovně upozorňujeme na to, že podle zákona o odpovědnosti za výrobek neneseme odpovědnost za škody způsobené našimi přístroji, pokud byly způsobené neodbornou opravou nebo použitím jiných než našich originálních náhradních dílů GARDENA nebo námi schválených dílů a neprovedením opravy servisem GARDENA nebo autorizovaným odborníkem. Odpovídající platí i pro doplňkové díly a příslušenství.

**SK Predmet záruky**

Upozorňujeme dôrazne na to, že podľa zákona o poskytovaní záruk nezodpovedáme za škody spôsobené našimi výrobkami, v prípade, že boli boli vyvolané neodbornými opravami, výmenou dielcov, ktoré nepatria k originálnym dielom GARDENA alebo neboli nami schválené a rovnako boli spôsobené servisnými zásahmi, ktoré neboli vykonané servisom GARDENA alebo autorizovaným odborníkom. Rovnako to platí pre doplnky a príslušenstvo.

**GR Ευθύνη για το προϊόν**

Σας υπενθυμίζουμε ρητά, ότι σύμφωνα με το νόμο περί ευθύνης για τα προϊόντα δεν ευθυνόμαστε για ενδεχόμενες βλάβες που προκαλούνται από τις συσκευές μας, εφόσον οφείλονται σε μία ακατάλληλη επισκευή ή σε μια αντικατάσταση τμημάτων για την οποία δεν έχουν χρησιμοποιηθεί τα πρωτότυπα ανταλλακτικά της GARDENA ή τα από μας εγκριμένα ανταλλακτικά και σε περίπτωση που δεν εκτελείται η επισκευή από το Τμήμα Εξυπηρέτησης Πελατών της GARDENA ή από έναν εξουσιοδοτημένο εξειδικευμένο τεχνίτη. Το ίδιο ισχύει για εξαρτήματα και συμπληρωματικά τμήματα.

**SLO Jamstvo za izdelek**

Pismo no poudarjamo, da po zakonu jamstva za izdelek nismo odgovorni za škodo, ki bi nastala zaradi uporabe našeга izdelka, prav tako tudi ne za škodo ki bi nastala zaradi nepravilnega popravila izdelka ali pri napačni zamenjavi delov, ki niso originalni deli GARDENA ali pri uporabi z naše strani potrjenih delov, ki pa niso bili vgrajeni v servisu GARDENA ali v naši pooblaščenih servisni službi. Enako velja tudi za nadomestne dele in opremo.

**RO Responsabilitatea legala a produsului**

Menționam în mod expres ca, în concordanță cu responsabilitatea legala a produsului, nu suntem răspunzători de nici un accident provocat de produsele noastre dacă se datorează reparării necorespunzătoare sau dacă piesele de schimb nu sunt originale GARDENA sau aprobate de GARDENA, sau dacă reparațiile nu au fost efectuate de un Centru de Service GARDENA sau un specialist autorizat. Aceleași prevederi se aplică și pieselor de schimb și accesoriilor.

**BG Отговорност за качество**

Изрично подчертаваме, че съгласно закона за отговорност за качество, ние не носим отговорност за вредите причинени от нашите уреди, ако същите са причинени от неправилен ремонт или при подмяната на части не са използвани оригинални части на GARDENA или части одобрени от нас и ремонта не е извършен от сервиз на GARDENA или оторизиран специалист. Същото важи за допълнителните части и принадлежности.

**EST Tootevastutus**

Juhime teie tähelepanu sellele, et tootevastutusseaduse kohaselt ei vastuta me meie seadmete poolt põhjustatud kahjude eest, kui need on tekkinud asjatundmatu paranduse tagajärjel või kui detaili vahetamisel ei kasutatud GARDENA originaalvaruosi ega meie poolt kasutada lubatud varuosi ja kui parandustööd ei ole teinud GARDENA klienditeenindusspetsialistid ega meie volitatud spetsialistid. Sama kehtib lisadetailide ja tarvikute kohta.

**LT Atsakomybė už produkciją**

Nurodome, kad remdamiesi Atsakomybės už produkciją įstatymu, neatsakome už nuostolius, sukeltus mūsų prietaisų, jei jie atsirado dėl netinkamo remonto, arba, jei keičiant dalis, buvo naudojamos neoriginalios GARDENA dalys arba dalys, kurių mes neleidome naudoti, o remontą atliko ne GARDENA servisas arba neįgaliotasis specialistas. Tas pats galioja papildomoms dalims ir priedams.

**LV Produkta atbildība**

Mēs skaidri norādām uz to, ka saskaņā ar Produktu atbildības likumu, mēs neatbildam par mūsu iekārtu radītiem zaudējumiem, ciktāl tos ir izraisījis neatbilstošs remonts vai daļu nomaiņa ar neoriģinālām GARDENA daļām vai ne ar mūsu norādītajām detaļām un remontu nav veicis GARDENA serviss vai pilnvarots speciālists. Tas pats attiecas uz papildinošajām daļām un piederumiem.

<p><b>D EG-Konformitterklrung</b> Der Unterzeichnete Husqvarna AB, 561 82 Huskvarna, Sweden besttigt, dass die nachfolgend bezeichneten Gerte in der von uns in Verkehr gebrachten Ausfhrung die Anforderungen der harmonisierten EU-Richtlinien, EU-Sicherheitsstandards und produkt-spezifischen Standards erfullen. Bei einer nicht mit uns abgestimmten nderung der Gerte verliert diese Erklrung ihre Gltigkeit.</p>	<p><b>PL Deklaracja zgodnoci Unii Europejskiej</b> Husqvarna AB, 561 82 Huskvarna, Sweden potwierdza, że poniżej okreone urzadzenia w wersji oferowanej przez nas do sprzedaŹy spełniają wymagania zharmonizowanych dyrektyw Unii Europejskiej, standardu bezpieczestwa Unii Europejskiej i standardu specyficznego dla tego typu produktw. W przypadku zmiany urzadzenia, która nie została z nami uzgodniona, niniejsza deklaracja traci moc obowizywania.</p>
<p><b>GB EU Declaration of Conformity</b> The undersigned Husqvarna AB, 561 82 Huskvarna, Sweden hereby certifies that, when leaving our factory, the units indicated below are in accordance with the harmonised EU guidelines, EU standards of safety and product specific standards. This certificate becomes void if the units are modified without our approval.</p>	<p><b>H EU-Megfelelségi nyilatkozat</b> Alulirott, a Husqvarna AB, 561 82 Huskvarna, Sweden igazolja azt, hogy az albiakban megnevezett kszlekek, az altalunk forgalomba hozott kivitelben teljesitik a harmonizcis EU-irnyelvek, az EU biztonsgi szabvnyok s a termekre jellemz szabvnyok kvetelmnyeit. Ha a kszlekeken a mi beleyezsnknek nlkl vltoztats vgeznek, akkor ez a nyilatkozat rvnyet veszti.</p>
<p><b>F Certificat de conformit aux directives europennes</b> Le constructeur, soussign : Husqvarna AB, 561 82 Huskvarna, Sweden dclare qu' la sortie de ses usines le matriel neuf dsign ci-dessous tait conforme aux prescriptions des directives europennes nonces ci-aprs et conforme aux rgles de scurit et autres rgles qui lui sont applicables dans le cadre de l'Union europenne. Toute modification porte sur ce produit sans l'accord express de GARDENA supprime la validit de ce certificat.</p>	<p><b>CZ Prohlšení o shod EU</b> Podepsan Husqvarna AB, 561 82 Huskvarna, Sweden potvrzuje, že dle uveden pstroje v nm do provozu uvedenm proveden spluj poŹadavky harmonizovanch smrnice EU, bezpenostnch norem EU a norem specifickch pro vrobek. P nm neschvlen zmnn pstroji ztrci toto prohlšení platnost.</p>
<p><b>NL EU-overeenstemmingsverklaring</b> Ondergetekende Husqvarna AB, 561 82 Huskvarna, Sweden bevestigt, dat de volgende genoemde apparaten in de door ons in de handel gebrachte uitvoering voldoen aan de eis van, en in overeenstemming zijn met de EU-richtlijnen, de EU-veiligheidsstandaard en de voor het product specifieke standaard. Bij een niet met ons afgestemde verandering aan de apparaten verliest deze verklaring haar geldigheid.</p>	<p><b>SK EU-Vyhlasenie o zhode</b> Nišie uveden firma Husqvarna AB, 561 82 Huskvarna, Sweden vyhlasuje, že uveden zariadenia, ktor sme uviedli na trh v ich vyhotoven spluj poŹiadavky harmonizovanch predpisv EU, bezpenostnch standardv EU a vrobn-specifickch standardv. P zmene zariadenia, ktor nebla odshlasen vrobnm strca toto vyhlsenie platnost.</p>
<p><b>S EU Tillverkarintyg</b> Undertecknad firma Husqvarna AB, 561 82 Huskvarna, Sweden intygar hrmed att nedan nmnda produkter verensstmmer med EU:s direktiv, EU:s skerhetsstandard och produkt-specifikation. Detta intyg upphr att glla om produkten ndras utan vrt tillstnd.</p>	<p><b>GR Διηλωση Συμμρφωσης προς τις Οδηγίες της ΕΕ</b> Η υπογραφσα Husqvarna AB, 561 82 Huskvarna, Sweden δηλνω, οτι τα ελη αναφερόμενα εκδσιματα απο την εταιρα μας προϊόντα ανταποκρίνονται σε όλες τις εναρμονισμένες προδιαγραφές της ΕΕ, στα πρτυπα ασφαλείας της ΕΕ και στα ειδικ για το προϊόν πρτυπα. Σε μα μη συμφωνημένη με την εταιρα μας τροποποίηση των συσκευων αυτ η δηλωση χνει την ισχ της.</p>
<p><b>DK EU Overensstemmelse certifikat</b> Undertegnede Husqvarna AB, 561 82 Huskvarna, Sweden bekrfter hermed, at enheder listet herunder, ved afsendelse fra fabrikken, er i overensstemmelse med harmoniserede EU retningslinjer, EU sikkerheds standarder og produkt specifikations standarder. Dette certifikat trder ud af kraft hvis enhederne er ndret uden vor godkendelse.</p>	<p><b>SLO EV-izjava o skladnosti</b> Podpisani proizvajalec »Husqvarna AB, 561 82 Huskvarna, Sweden« s podpisom potrjuje, da sledee opisana naprava, ki smo jo poslali na trŹie izpolnjuje zahteve harmoniziranih standardv ES-smernic, ES-varnostnih standardv in izdelku specifinih standardv. V primeru spremembe na napravi brez naega pisnega dovoljenja ta izjava izgubi svoj pomen in veljavnost.</p>
<p><b>FI EY-vaatimustenmukaisuusvakuutus</b> Allekirjoittanut Husqvarna AB, 561 82 Huskvarna, Sweden vakuuttaa, ett allamainitut laitteet tyttvt tentaaltamme lhtiesissen yhdenmukaisittujen EY-direktiivien, EY-turvallisuusstandardien ja tuotekohtaisen standardien vaatimukset. Laitteisiin tehdyt muutokset, joista ei ole sovittu kanssamme, johtavat taman vakuutuksen raukeamiseen.</p>	<p><b>RO UE-Certificat de conformitate</b> Prin prezenta Husqvarna AB, 561 82 Huskvarna, Sweden, certifica faptul ca, in momentul in care produsele mentionate mai jos ies din fabrica sunt in concordanta cu directivele UE, standardele de siguranta UE si standardele specifice ale produsului UE. Acest certificat devine nul in cazul modificrii aparatului fr aprobarea noastr.</p>
<p><b>I Dichiarazione di conformit alle norme UE</b> La sottoscritta Husqvarna AB, 561 82 Huskvarna, Sweden certifica che il prodotto qui di seguito indicato, nei modelli da noi commercializzati,  conforme alle direttive armonizzate UE nonch agli standard di sicurezza e agli standard specifici di prodotto. Qualunque modifica apportata al prodotto senza nostra specifica autorizzazione invalida la presente dichiarazione.</p>	<p><b>BG ES-Декларация за съответствие</b> Подписалата фирма Husqvarna AB, 561 82 Huskvarna, Sweden декларира, че описаните по-долу уреди, пуснати в продажба съгласно нашата спецификация, изпълняват изискванията на хармонизираните ЕС-директиви, ЕС-станданти за безопасност и специфичните производствени стандарти. При промяна на уреда, която не е съгласувана с нас, тази декларация губи своята валидност.</p>
<p><b>E Declaracin de conformidad de la UE</b> El que suscribe Husqvarna AB, 561 82 Huskvarna, Sweden declara que la presente mercancia, objeto de la presente declaracin, cumple con todas las normas de la UE, en lo que a normas tcnicas, de homologacin y de seguridad se refiere. En caso de realizar cualquier modificacin en la presente mercancia sin nuestra previa autorizacin, esta declaracin pierde su validez.</p>	<p><b>EST ELI vastavusdeklaratsioon</b> Allkirjutanu Husqvarna AB, 561 82 Huskvarna, Sweden kinnitab, et kirjeldatud seade vastab meie poolt riigisuse viidud kujul ELi harmoniseeritud direktiividele, ELi ohutusstandarditele ja tootega seotud standarditele. Meiega koosklstamatata muudatuse tegemise korral seadmel kaotab see deklaratsioon kehtivuse.</p>
<p><b>P Certificado de conformidade da UE</b> Os abaixo mencionados Husqvarna AB, 561 82 Huskvarna, Sweden Por este meio certificamos que ao sair da fbrica os aparelhos abaixo mencionados esto de acordo com as diretrizes harmonizadas da UE, padres de segurana e de produtos especificos. Este certificado ficar nulo se as unidades forem modificadas sem a nossa aprovao.</p>	<p><b>LT ES Atitikties deklaracija</b> Pasiraanti firma Husqvarna AB, 561 82 Huskvarna, Sweden patvirtina, kad Źemiau nurodyti prietaisai ir ju modeliai, kuriuos pleidome i povyrt, atitinka harmonizuotas ES direktyvas, ES saugumo standartus ir specifinius gamintojo standartus. Atlikus bet kokį prietaiso pakeitim, kuris nra suderintas su mumis, ši deklaracija praranda galiojim.</p>
<p><b>LV ES-atbilstības deklaracija</b> Parakstijies Husqvarna AB, 561 82 Huskvarna, Sweden, Vcija apstiprina, ka sekojoši apzīmētās iekrtas, kuras mēs izplatām, sav izpildījum atbilst harmonizētajām ES direktīvām, ES drošības standartiem un produkta specifiskajiem standartiem. Ar mūsu nepatiprinātām izmaiņām iekrtā šī deklarācija zaudē savu derīgumu.</p>	







**Deutschland / Germany**

GARDENA GmbH  
Central Service  
Hans-Lorenser-Straße 40  
D-89079 Ulm  
Produktfragen:  
(+49) 731 490-123  
Reparaturen:  
(+49) 731 490-290  
service@gardena.com

**Albania**

COBALT Sh.p.k.  
Rr. Siri Kodra  
1000 Tirana

**Argentina**

Husqvarna Argentina S.A.  
Av. del Libertador 5954 –  
Piso 11 – Torre B  
(C1428ARP) Buenos Aires  
Phone: (+54) 11 5194 5000  
info.gardena@  
ar.husqvarna.com

**Armenia**

Garden Land Ltd.  
61 Tigran Mets  
0005 Yerevan

**Australia**

Husqvarna Australia Pty. Ltd.  
Locked Bag 5  
Central Coast BC  
NSW 2252  
Phone: (+61) (0) 2 4352 7400  
customer.service@  
husqvarna.com.au

**Austria / Österreich**

Husqvarna Austria GmbH  
Consumer Products  
Industriezeile 36  
4010 Linz  
Tel.: (+43) 732 77 01 01-90  
consumer.service@  
husqvarna.at

**Azerbaijan**

Firm Progress  
a. Aliyev Str. 26A  
1052 Baku

**Belgium**

COBARDEN Belgium NV/SA  
Starebeekstraat 163  
1930 Zaventem  
Phone: (+32) 2 70 92 12  
Mail: info@gardena.be

**Bosnia / Hercegovina**

SILK TRADE d.o.o.  
Industrijska zona Bukva bb  
74260 Tešanj

**Brazil**

Husqvarna do Brasil Ltda  
Av. Francisco Matarazzo,  
1400 – 19º andar  
São Paulo – SP  
CEP: 05001-903  
Tel: 0800-112252  
marketing.br.husqvarna@  
husqvarna.com.br

**Bulgaria**

Хускарна България ЕООД  
Бул. „Андрей Липчев“ № 72  
1739 София  
Тел.: (+359) 02/9753076  
www.husqvarna.bg

**Canada / USA**

GARDENA Canada Ltd.  
100 Summerlea Road  
Brampton, Ontario L6T 4X3  
Phone: (+1) 905 792 9330  
info@gardenacanada.com

**Chile**

Maquinarias Agroforestales  
Ltda. (Maga Ltda.)  
Santiago, Chile  
Avda. Chesterton  
# 8355 comuna Las Condes  
Phone: (+56) 2 202 4417  
Dalton@maga.cl  
Zipcode: 7560330  
Temuco, Chile  
Avda. Valparaíso # 01466  
Phone: (+56) 45 222 126  
Zipcode: 4780441

**China**

Husqvarna (China) Machinery  
Manufacturing Co., Ltd.  
No. 1355, Jia Xin Rd.,  
Ma Lu Zhen, Jia Ding Dist.,  
Shanghai  
201801  
Phone: (+86) 21 59159629  
Domestic Sales  
www.gardena.com.cn

**Colombia**

Husqvarna Colombia S.A.  
Calle 18 No. 68 D-31, zona  
Industrial de Montevideo  
Bogotá, Cundinamarca  
Tel. 571 2922700 ext. 105  
jairo.salazar@  
husqvarna.com.co

**Costa Rica**

Compania Exim  
Euroiberomericana S.A.  
Los Colegios, Moravia,  
200 metros al Sur del Colegio  
Saint Francis – San José  
Phone: (+506) 297 68 83  
exim\_euro@racsca.co.cr

**Croatia**

SILK ADRIA d.o.o.  
Josipa Lončara 3  
10090 Zagreb  
Phone: (+385) 1 3794 580  
silk.adria@zg.t-com.hr

**Cyprus**

Med Marketing  
17 Digeni Akrita Ave  
P.O. Box 27017  
1641 Nicosia

**Czech Republic**

Husqvarna Česko s.r.o.  
Türkova 2319/5b  
149 00 Praha 4 – Chodov  
Bezpłatná infolinka:  
800 100 425  
servis@cz.husqvarna.com

**Denmark**

GARDENA/Husqvarna  
Consumer Outdoor Products  
Salgsafdelning Danmark  
Box 9003  
S-200 39 Malmö  
info@gardena.dk

**Dominican Republic**

BOSQUESA, S.R.L.  
Carretera Santiago Licey  
Km. 5 ½  
Esquina Copal II,  
Santiago, Dominican Republic  
Phone: (+809) 736-0333  
joserbosquesa@claro.net.do

**Ecuador**

Husqvarna Ecuador S.A.  
Arujos E1-181 y 10 de Agosto  
Quito, Pichincha  
Tel: (+593) 22800739  
francisco.jacom@  
husqvarna.com.ec

**Estonia**

Husqvarna Eesti OÜ  
Consumer Outdoor Products  
Kesk tee 10, Aaviku küla  
Rae vald  
Häria maakond  
75305 Estonia  
kontakt.etj@husqvarna.ee

**Finland**

Oy Husqvarna Ab  
Consumer Outdoor Products  
Lautatamankatu 8 B / PL 3  
00581 HELSINKI  
info@gardena.fi

**France**

GARDENA France  
Immeuble Exposial  
9-11 allée des Pierres Mayettes  
ZAC des Barbanniers, B.P. 99  
- R. 92232 GENNEVILLIERS  
cedex  
Tel: (+33) 01 40 85 30 40  
service.consommateurs@  
gardena.fr

**Georgia**

ALD Group  
Belajshvili 8  
1159 Tbilisi

**Great Britain**

Husqvarna UK Ltd  
Preston Road  
Aycliffe Industrial Park  
Newton Aycliffe  
County Durham  
DL5 6UP  
info.gardena@  
husqvarna.co.uk

**Greece**

HUSQVARNA ΕΛΛΑΣ Α.Ε.Β.Ε.  
Υπ/μια Ηφαιστίου 33Α  
Βλ. Πτε. Κορωπίου  
194 00 Κορωπί Αττικής  
V.A.T. EL.094094640  
Phone: (+30) 210 66 20 225  
info@husqvarna-consumer.gr

**Hungary**

Husqvarna Magyarország Kft.  
Ezred u. 1-3  
1044 Budapest  
Telefon: (+36) 1 251-4161  
vevoszolgalat.husqvarna@  
husqvarna.hu

**Iceland**

O. Johnson & Kaaber  
Tunguhsali 1  
110 Reykjavik  
ooj@ojk.is

**Ireland**

Husqvarna UK Ltd  
Preston Road  
Aycliffe Industrial Park  
Newton Aycliffe  
County Durham  
DL5 6UP  
info.gardena@  
husqvarna.co.uk

**Italy**

Husqvarna Italia S.p.A.  
Via Como 72  
23868 VALMADRERA (LC)  
Phone: (+39) 0341.203.111  
info@gardenaitalia.it

**Japan**

KAKUICHI Co. Ltd.  
Sumitomo Realty &  
Development Kojimachi  
BLDG., 8F  
5-1 Nibanbanyo  
Chiyoda-ku  
Tokyo 102-0084  
Phone: (+81) 33 264 4721  
m\_ishihara@kaku-ichi.co.jp

**Kazakhstan**

LAMED Ltd.  
155/1, Tazhibayevoy Str.  
050060 Almaty  
IP Schmidt  
Abayavenue 3B  
110 005 Kostanay

**Korea**

Kyung Jin Trading CO.,LTD.  
107-4, SunDuk Bld.,  
YangJae-dong,  
Seocho-gu,  
Seoul, (zipcode: 137-891)  
Phone: (+82) (0)2 574-6300

**Kyrgyzstan**

Alye Maki  
av. Moladaya Guardir J 3  
720014  
Bishkek

**Latvia**

Husqvarna Latvija  
Consumer Outdoor Products  
Bārkūžu iela 6  
LV-1024 Rīga  
info@husqvarna.lv

**Lithuania**

UAB Husqvarna Lietuva  
Consumer Outdoor Products  
Tel. (+37) 01 40 85 30 40  
service.consommateurs@  
gardena.fr

**Luxembourg**

Magasins Jules Neuberg  
39 Avenue Jacques Stas  
Luxembourg-Gasperich 2549  
Case Postale No. 12  
Luxembourg 2010  
Phone: (+352) 40 14 01  
api@neuberg.lu

**Mexico**

AFOSA  
Av. Lopez Mateos Sur # 5019  
Col. La Calma 45070  
Zapopan, Jalisco  
Mexico  
Phone: (+52) 33 3818-3434  
icornejo@afosa.com.mx

**Moldova**

Convel S.R.L.  
290A Muncești Str.  
2002 Chisinau

**Netherlands**

GARDENA Nederland B.V.  
Postbus 50176  
1305 AD ALMERE  
Phone: (+31) 36 521 00 00  
info@gardena.nl

**Neth. Antilles**

Jonka Enterprises N.V.  
Sta. Rosa Weg 196  
P.O. Box 8200  
Curaçao  
Phone: (+599) 9 767 66 55  
pgm@jonka.com

**New Zealand**

Husqvarna New Zealand Ltd.  
PO Box 76-437  
Manukau City 2241  
Phone: (+64) (0) 9 9202410  
support.nz@husqvarna.co.nz

**Norway**

GARDENA  
Husqvarna Consumer  
Outdoor Products  
Salgskontor Norge  
Kleiverveien 6  
1540 Vestby  
info@gardena.no

**Peru**

Husqvarna Perú S.A.  
Jr. Ramón Cárcamo 710  
Lima 1  
Tel.: (+51) 1 3320400 ext. 416  
juan\_remu@zco  
husqvarna.com

**Poland**

Husqvarna  
Poland Spółka z o.o.  
ul. Wysockiego 15 b  
03-371 Warszawa  
Phone: (+48) 22 330 96 00  
gardena@husqvarna.com.pl

**Portugal**

Husqvarna Portugal, SA  
Lagoa – Albaraque  
2635 – 595 Rio de Mouro  
Tel.: (+351) 21 922 85 30  
Fax : (+351) 21 922 85 36  
info@gardena.pt

**Romania**

Madex International Srl  
Soseaua Odaii 117 - 123,  
RO 013603  
Bucuresti, S 1  
Phone: (+40) 21 352.76.03  
madex@ines.ro

**Russia**

ООО „Хускарна“  
141400, Московская обл.,  
г. Химки,  
улица Ленинградская,  
владение 39, стр.6  
Бизнес Центр  
„Химки Бизнес Парк“,  
помещение 0B02\_04

**Serbia**

Domel d.o.o.  
Autoput za Novi Sad bb  
11273 Belgrade  
Phone: (+381) 118 48 88 12  
miroslav.jejina@domel.rs

**Singapore**

HV- Ray PRIVATE LIMITED  
40 Jalan Pampinim  
#02-08 Tat Ann Building  
Singapore 577185  
Phone: (+65) 6253 2277  
shiyang@hvray.com.sg

**Slovak Republic**

Husqvarna Česko s.r.o.  
Türkova 2319/5b  
149 00 Praha 4 – Chodov  
Bezpłatná infolinka:  
800 154 044  
servis@sk.husqvarna.com

**Slovenia**

Husqvarna Austria GmbH  
Consumer Products  
Industriezeile 36  
4010 Linz  
Tel.: (+43) 732 77 01 01-90  
consumer.service@  
husqvarna.at

**South Africa**

Husqvarna  
South Africa (Pty) Ltd  
Postnet Suite 250  
Private Bag X6  
Cascades, 3202  
South Africa  
Phone: (+27) 33 846 9700  
info@gardena.co.za

**Spain**

Husqvarna España S.A.  
C/ Basauri, nº 6  
La Florida  
28023 Madrid  
Phone: (+34) 91 708 05 00  
atencioncliente@gardena.es

**Suriname**

Agrofix n.v.  
Verlengde Hogestraat #22  
P.O. Box: 2006  
Paramaribo  
Suriname – South America

**Sweden**

Husqvarna AB  
S-561 82 Huskvarna  
info@gardena.se

**Switzerland / Schweiz**

Husqvarna Schweiz AG  
Consumer Products  
Industriestrasse 10  
5506 Mägenwil  
Phone: (+41) (0) 848 800 464  
info@gardena.ch

**Turkey**

GARDENA Dost Diş Ticaret  
Müessesilik A.Ş.  
Sanayi Cad. Adil Sokak  
No: 1/B Kartal  
34873 Istanbul  
Phone: (+90) 216 38 93 939  
info@gardena-dost.com.tr

**Ukraine / Україна**

ТОВ «Хускарна Україна»  
вул. Васильківська, 34,  
офіс 204-р  
03022, Київ  
Тел. (+38) 044 998 39 02  
info@gardena.ua

**Uruguay**

FELI SA  
Entre Rios 1083 CP 11800  
Montevideo – Uruguay  
Tel: (+598) 22 03 18 44  
info@felisa.com.uy

**Venezuela**

Corporación Casa y Jardín C.A.  
Av. Caroni, Edif. Trezmen, PB.  
Colinas de Bello Monte,  
1050 Caracas.  
Tlf: (+58) 212 992 33 22  
info@casayjardin.net.ve

1753-20.960.02/0913  
© GARDENA  
Manufacturing GmbH  
D-89070 Ulm  
http://www.gardena.com