

Classic 3000 Art. 1751-29

DE Betriebsanleitung

Hauswasserwerk

PL Instrukcja obsługi

Zestaw hydroforowy

HU Használati utasítás

Házi vízellátó

CS Návod k obsluze

Domácí vodárna

SK Návod na obsluhu

Domáca vodáreň

EL Οδηγίες χρήσης

Πιεστικό με βαρέλι

RU Инструкция по эксплуатацииСтанция бытового водоснабжения
автоматическая**SL Navodilo za uporabo**

Hišna vodna črpalka

HR Upute za uporabu

Kućna hidroforska pumpa

SR/ Uputstvo za rad

Kućna hidroforska pumpa

UK Інструкція з експлуатації

Домова водопровідна станція

RO Instrucțiuni de utilizare

Hidrofor cu rezervor

TR Kullanma Kılavuzu

Konut Suyu Tertibatı

BG Инструкция за експлоатацияХидрофорна уредба
с разширителен съд**SQ Manual përdorimi**

Impiant uji për shtëpi

ET Kasutusjuhend

Hüdrofooriga veeautomaat

LT Eksploatavimo instrukcija

Siurblys su slėgio rezervuaru

LV Lietošanas instrukcija

Spiedvertnes ierīce

DE Produkthaftung

Wir weisen ausdrücklich darauf hin, dass wir in Übereinstimmung mit dem Produkthaftungsgesetz nicht für Schäden haften, die durch unsere Produkte entstehen, wenn diese unsachgemäß und nicht durch einen von uns autorisierten Servicepartner repariert wurden oder wenn keine Original GARDENA Teile oder von uns zugelassene Teile verwendet wurden.

PL Odpowiedzialność za produkt

Zgodnie z niemiecką ustawą o odpowiedzialności za produkt, niniejszym wyraźnie oświadczamy, że nie ponosimy żadnej odpowiedzialności za szkody poniesione na skutek użytkowania naszych produktów, w przypadku gdy naprawa tych produktów nie była odpowiednio przeprowadzana przez zatwierdzonego przez firmę GARDENA partnera serwisowego lub nie stosowano oryginalnych części GARDENA albo części autoryzowanych przez tę firmę.

HU Termékszavatosság

A németországi termékszavatossági törvénnyel összhangban ezennel nyomatékosan kijelentjük, hogy nem vállalunk felelősséget a termékeinkben keletkezett olyan károkért, amelyek valamely GARDENA által jóváhagyott szervizpartner által nem megfelelően végzett javításból adódtak, vagy amely során nem eredeti GARDENA alkatrészeket vagy a GARDENA által jóváhagyott alkatrészeket használtak fel.

CS Odpovědnost za výrobek

V souladu s německým zákonem o odpovědnosti za výrobek tímto výslovně prohlašujeme, že nepřijímáme žádnou odpovědnost za poškození vzniklá na našich výrobcích, kdy zmíněné výrobky nebyly řádně opraveny schváleným servisním partnerem GARDENA nebo kdy nebyly použity originální náhradní díly GARDENA nebo náhradní díly autorizované společností GARDENA.

SK Zodpovednosť za produkt

V súlade s nemeckými právnymi predpismi upravujúcimi zodpovednosť za výrobok týmto výslovne prehlasujeme, že nenesieme žiadnu zodpovednosť za škody spôsobené našimi výrobkami, v prípade ktorých neboli náležité opravy vykonané servisným partnerom schváleným spoločnosťou GARDENA alebo neboli použité diely spoločnosti GARDENA alebo diely schválené spoločnosťou GARDENA.

EL Ευθύνη προϊόντος

Σύμφωνα με τον γερμανικό νόμο περί Ευθύνης για τα Προϊόντα, με το παρόν δηλώνουμε ρητώς ότι δεν αποδεχόμαστε καμία ευθύνη για τυχόν ζημιές που προκύπτουν από τα προϊόντα μας εάν αυτά δεν έχουν επισκευαστεί σωστά από κάποιον εγκεκριμένο συνεργάτη επισκευών της GARDENA ή εάν δεν έχουν χρησιμοποιηθεί αυθεντικά εξαρτήματα GARDENA ή εξαρτήματα εγκεκριμένα από την GARDENA.

SL Odgovornost proizvajalca

V skladu z nemškimi zakoni o odgovornosti za izdelke, izrecno izjavljajo, da ne sprejemamo nobene odgovornosti za škodo, ki jo povzročijo naši izdelki, če teh niso ustrezno popravili GARDENINI odobreni servisni partnerji ali pri tem niso bili uporabljeni originalni GARDENINI nadomestni deli ali GARDENINIMI homologiranimi nadomestnimi deli.

HR Pouzdanost proizvoda

Sukladno njemačkom zakonu o pouzdanosti proizvoda, ovime izričito izjavljujemo kako ne prihvaćamo nikakvu odgovornost za oštećenja na našim proizvodima nastala uslijed neispravnog popravka od strane servisnog partnera kojeg odobrava GARDENA ili uslijed nekorištenja originalnih GARDENA dijelova ili dijelova koje odobrava GARDENA.

RO Răspunderea pentru produs

În conformitate cu Legea germană privind răspunderea pentru produs, declarăm în mod expres prin prezentul document că nu acceptăm nicio răspundere pentru defecțiunile suferite de produsele noastre atunci când acestea nu au fost reparate în mod corect de un atelier de service partener, aprobat de GARDENA, sau când nu au fost utilizate piese GARDENA originale sau piese autorizate de GARDENA.

BG Отговорност за вреди, причинени от стоки

Съгласно германския Закон за отговорността за вреди, причинени от стоки, с настоящото изрично декларираме, че не носим отговорност за щети, причинени от нашите продукти, ако те не са били правилно ремонтирани от одобрен от GARDENA сервиз или ако не са използвани оригинални части на GARDENA или части, одобрени от GARDENA.

ET Tootevastutus

Vastavalt Saksamaa tootevastutusseadusele deklareerime käesolevaga selgesõnaliselt, et me ei kanna mingisugust vastutust meie toodetest tingitud kahjude eest, kui need tooted ei ole korrektselt parandatud GARDENA heakskiidetud hoolduspartneri poolt või kui parandamisel ei ole kasutatud GARDENA originaalosi või GARDENA volitatud osi.

LT Gaminio patikimumas

Mes aiškiai pareiškiame, kad, atsižvelgiant į Vokietijos gaminių patikimumo įstatymą, nepriimame atsakomybės dėl bet kokios žalos, patirtos dėl mūsų gaminių, jeigu jie buvo netinkamai taisomi arba jų dalys buvo pakeistos neoriginaliomis GARDENA dalimis ar nepatvirtintomis dalimis, arba jeigu remonto darbai buvo atliekami ne GARDENA techninės priežiūros centro specialistų.

LV Atbildība par produkcijas kvalitāti

Saskaņā ar Vācijas likumu par atbildību par produkcijas kvalitāti ar šo mēs paziņojam, ka neuzņemamies atbildību par bojājumiem, kas radušies, lietojot mūsu izstrādājumus, kuru remontu nav veicis uzņēmuma GARDENA apstiprināts apkopes partneris vai kuru remontam netika izmantotas oriģinālās GARDENA detaļas vai detaļas, kuru lietošanu apstiprinājis uzņēmums GARDENA.

I1

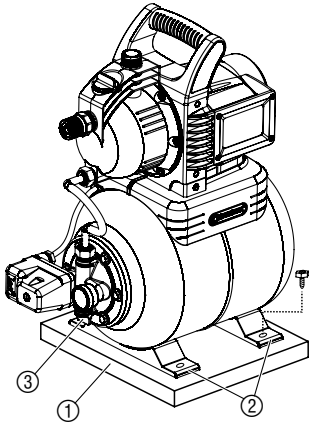

I2

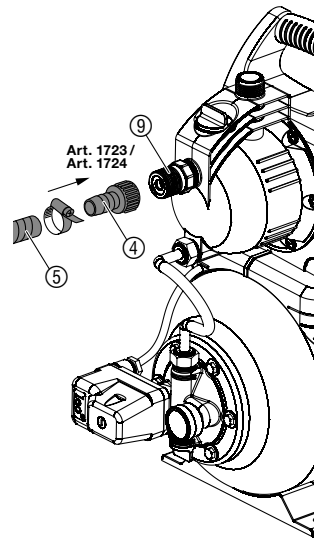

I3

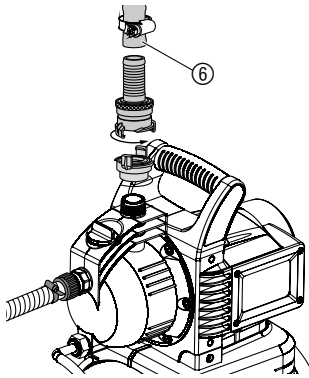

O1

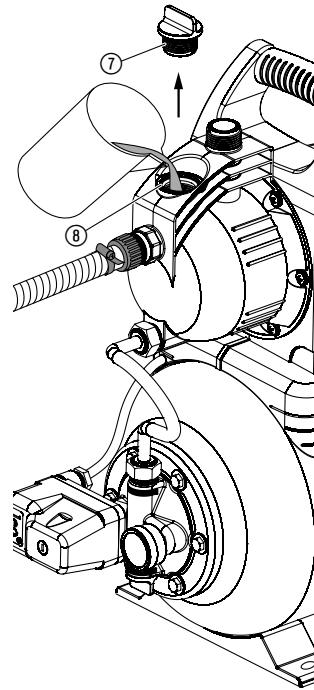

M1

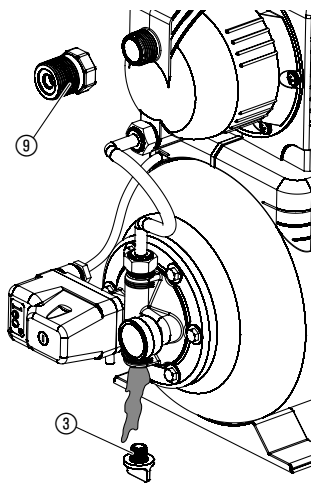

S1

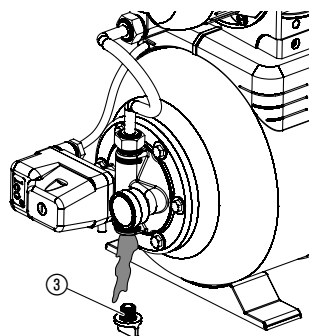

T1

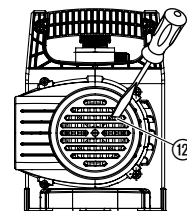

T2

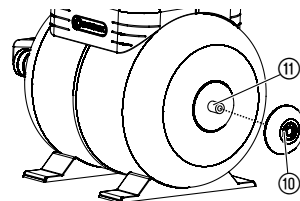

1. BIZTONSÁG

FONTOS!

Olvassa el figyelmesen a használati utasítást, és őrizze meg gondosan, hogy később is fellapozhassa.

Elektromos biztonság



VESZÉLY! Áramütés!

Az esetleges áramütés sérülés veszélyével fenyeget.

→ A terméket fel kell szerelni egy hibaáram-védőkapcsolóval (RCD), amelynél a névleges kioldóáram erőssége legfeljebb 30 mA.



VESZÉLY! Áramütés!

Az esetleges áramütés sérülés veszélyével fenyeget.

→ A szivattyú feltöltése előtt és üzemben kívül helyezése után, üzembazok elhárítása esetén és karbantartás előtt a készüléket mindig húzza ki a csatlakozó aljzatból.

A szivattyút stabilan száraz helyen kell elhelyezni, a medence peremétől távolabb.

A szivattyú működése közben emberek a vízben nem tartózkodhatnak.

→ Kérjük villanyszerelő szakember tanácsát.

A típuscímkén található adatok egyezzenek meg a hálózati jellemzőkkel.

A hálózati csatlakozó és a hosszabító vezetékek nem lehetnek szűkebb keresztmetszetűek, mint a H07RN-F jelzésű (VDE szerinti) gumitömlés vezetékek.

→ Ha megrongálódott a készülék hálózati csatlakozóvezetéke, azt a gyártóval vagy a Vevőszolgálatával, ill. szakemberrel kell kicseréltetni, nehogy veszélyhelyzet álljon elő.

A vezetéket óvja hőtől, olajtól és éles szegélyektől.

Kérjük, a szivattyút soha ne a vezetéknél fogva emelje fel és ne ennél fogva rántsa ki a konnektorból.

A nyomáskapcsolót nem szabad kinyitni. Hibás nyomáskapcsoló esetén vegye fel a kapcsolatot a GARDENA szervizzel.

Ausztáriában

Ausztáriában a villamos csatlakozás a következő szabványoknak kell megfeleljen: ÖVE-EM 42, T2 (2000)/1979 § 22, § 2022.1. Ezért a szivattyúkat úszómedencékhez és kerti tavakhoz történő alkalmazás esetén csak leválasztó transzformátoron keresztül szabad üzemeltetni.

→ Kérjük forduljon villamos szakemberhez.

Svájcban

Svájcban azokat a mobil berendezéseket, amelyeket a szabadban használnak, hibaáram védőkapcsolón keresztül kell bekötni.

Általános biztonsági útmutatások



Sérülésveszély a forró víz miatt!

Meghibásodott nyomáskapcsoló, hibás felszerelés, vagy szakszerűtlen használat esetén, ha a szivattyú hosszabb ideig (> 5 perc) lezárt nyomóoldal ellenében dolgozik, a szivattyúban található víz felforrósodhat, aminek következtében a forró víz kilépéskor sérüléseket okozhat.

→ A szivattyú max. 5 percig működtethető zárt kirakodási oldallal.

→ Használat előtt szemrevételezze, hogy a hálózati csatlakozó és a vezetékek nincsenek-e meghibásodva.

Sérült szivattyút ne üzemeltessen.

→ Meghibásodás esetén vizsgálta meg a szivattyút a GARDENA szervizben, vagy villanyszerelő szakemberrel.

Óvja a szivattyút az esővíztől, nedves, vizes környezetből.

Ügyeljen mindig arra, hogy a szívócső a szállított folyadék szintje alatt legyen.

A szivattyút nem szabad sem szárazon, sem pedig lezárt szívócsővel járítani.

→ Használat előtt mindig töltsön színtig a szivattyút kb. 2 – 3 l folyadékkal.

A szállított folyadékban lévő homok és egyéb sűrűlő agyagok a szivattyú gyorsabb elhasználódásához, a teljesítmény csökkenéséhez vezetnek.

Ügyeljen arra, hogy a szivattyú, valamint a szállított folyadék környezetében, felügyelet nélkül ne tartózkodjanak gyermekek, vagy illetéktelen személyek.

A szivattyú házi vízellátóként történő használatakor be kell tartani a helyi vízügyi- és szennyvízkezelő hatóság előírásait. Ezenkívül be kell tartani a DIN 1988 előírásait is.

→ Szükség esetén kérjen tájékoztatást az illetékes Közegészségügyi és Járványügyi Állomástól is.

VESZÉLY! Ez a termék az üzemelés során elektromágneses mezőt hoz létre. Ez a mező bizonyos körülmények között hatással lehet az aktív és passzív orvosi implantátumok működési módjára. A súlyos vagy halálos kimenetelű sérülések elkerülése érdekében azt javasoljuk, hogy az orvosi implantátummal rendelkező személyek a termék használata előtt beszéljenek erről az orvosukkal, vagy az implantátum gyártójával.

VESZÉLY! Az apróbb alkatrészek könnyen lenyelhetők. A nejlonzacsok miatt kisgyermeknél fulladás veszélye fenyeget. Szereléskor tartsa távol a kisgyermeket.



VESZÉLY! Halláskárosodás durranás miatt!

A tartályt nem szabad kinyitni.

HU

Az eredeti útmutató fordítása.



8 éves kor feletti gyermekek, valamint csökkent fizikai, érzékszervi vagy mentális képességekkel élő, vagy hiányos tapasztalatokkal és tudással rendelkező személyek a terméket csak másik személy felügyelete mellett, vagy olyan esetben használhatják, ha megfelelő eligazítást kapnak a termék biztonságos működtetéséről, és megértik az abból eredő veszélyeket. Gyermekeknek tilos játszani a termékkel. Gyermekek felügyelet nélkül nem végezhetnek tisztítást vagy felhasználó általi karbantartást. A termék használatát csak 16 éven felüli fiatalok számára ajánljuk. Soha ne használja a terméket, ha fáradt, beteg vagy alkohol, kábítószer, ill. gyógyszer hatása alatt áll.

Rendeltetésszerű használat:

A GARDENA Házi vízellátót kifejezetten magáncélú alkalmazásra tervezték házi és hobbi kertekhez, rögzített, telepített módon történő használatra, emiatt nem alkalmas nyilvános parkok öntözőberendezéseinek és -rendszereinek üzemeltetésére.

Nyitott fogyasztóknál (pl. vízcsap) előfordulhat, hogy bizonyos átfolyási mennyiségnél nyomásingadozás lép fel a be- és kikapcsolás között.

A szivattyút nyomásfokozásra is használhatjuk, ekkor a nyomóoldali belső nyomás max. 6 bar lehet. A növelni kívánt nyomás és a szivattyú nyomása összeadódik.

– Példa: a vízcsapon kilépő víznyomás = 3,0 bar,
max. nyomás a Classic 3000 házi vízellátón = 2,4 bar,
kilépő nyomás = 5,4 bar.

Szállított folyadékok:

A GARDENA házi vízmű esővíz, vezetékes víz és klór tartalmú víz szállítására használható.

VESZÉLY! A GARDENA házi vízellátó berendezés nem alkalmas tartós üzemre (pl.: ipari alkalmazás, tartós cirkulációs üzem). Nem alkalmas savak, könnyen gyúlékony, robbanékony, agresszív anyagok (pl. benzin, petróleum, nitrooldatok), sós víz, valamint fogyasztásra szánt élelmiszerek szállítására. A szállított folyadék hőmérséklete nem haladhatja meg a 35 °C-t. A fagyok beállta előtt víztelenítsük a házi vízellátót, és tároljuk fagymentes helyen (lásd 5. TÁROLÁS).

2. ÜZEMBE HELYEZÉS

A házi vízellátó telepítése:

A felállítási helynek stabilnak és száraznak kell lennie, amely biztonságos, sima fekvést biztosít a házi vízellátó számára.

→ A házi vízellátót úgy kell elhelyezni, hogy közte és a szállított közeg között biztonságos távolság (legalább 2 m-re) legyen.

A szivattyút 80 %-nál alacsonyabb páratartalmú és megfelelően szellőztetett helyiségben, a szellőzőnyílások közelében kell elhelyezni. A szivattyú és a fal között a távolság legyen legalább 5 cm. A szivattyú semmiféle szennyeződést (pl. homokot vagy földet) nem szívhat be szellőzőnyílásokon keresztül.

A házi vízellátót fix módon kell telepíteni [ábra I1]:

A rögzítőlap, ① pl. falap (a szállítási terjedelem nem tartalmazza) megakadályozza, hogy a házi vízellátó elcsússzon.

→ Csavarozza a házi vízellátót mind a 4 lábával ② a rögzítőlapra (imbuszkulcs használata javasolt).

Úgy telepítse a házi vízellátót, hogy a szivattyú vagy a berendezés leeresztése céljából egy megfelelő méretű felfogóedényt lehessen tenni a leeresztő csavar alá ③.

Lehetőség szerint magasabbra helyezze a szivattyút a szállítandó folyadék-nál. Amennyiben ez nem lehetséges, telepítsen a szivattyú és a szivótömlő közé egy nyomásálló elzáró szelepet.

A szivattyú helyhez kötött beltéri házi vízellátás céljából való felszerelése esetén, a zajok csökkentése, valamint a nyomáslökések okozta sérülések elkerülése érdekében a szivattyút ne rögzített merev csövekkel, hanem tömlők (pl. páncéltömlő) segítségével csatlakoztassa a csőrendszerekhez.

Véglegesen beszerelt szivattyúkhoz szívó- és nyomóoldalra egyaránt szereljen nyomásálló elzáró szelepet. Fontos karbantartási és tisztítási munkákhoz.

A csatlakozóelemeket a szívó- és nyomóoldalon csak kézzel lehet meghúzni.

Tömlőcsatlakozás a szívóoldalon [ábra I2]:

A szívóoldalon vákuumálló szívócsövet használjon, égszivárgásmentesen, pl:

- GARDENA szívókészletet **cikksz. 1411/1418/1412 vagy**
- GARDENA szivótömlőt vert kutakhoz **cikksz. 1729.**

A felszívási idő csökkentésére ajánljuk:

– Egy visszafolyás-gátlóval ellátott szívócső használata, mely a házi vízellátó kikapcsolása után megakadályozza a szívócső automatikus kiürülését.

– Nagyobb szivómagasságnál kis átmérőjű szivótömlő (3/4") használatát.

1. A vákuumálló szivótömlőt ⑤ rögzítse egy csatlakozóelemmel (pl. **cikksz. 1723/1724**) ④ a visszacsapószelep ⑨ csatlakozójához, és légmentesen csavarozza rá.
2. 4 méternél nagyobb szivómagasságnál ajánljuk a szivattyú tehermentesítését a szívócső ⑤ pótlólagos rögzítésével, pl. faállványhoz. *Ezáltal a szivattyút mentesíti a felszívott víz súlyától.*

Ha a víz szennyezett, akkor az integrált szűrőn kívül egy **GARDENA Szivattyú előszűrőt (cikksz. 1730/1731)** is kell használni.

Tömlőcsatlakoztatás a nyomóoldalon [ábra I3]:

Megjegyzés:

Nyomásálló tömlőket kell használni, mint pl.: a 19 mm-es (3/4") átmérőjű GARDENA Premium Rubber-tömlő, **cikksz.: 18113**, az összekapcsoláshoz pedig 33,3 mm-es (G1) belső menetes GARDENA gyorscsatlakozókat, **cikksz.: 7109**, és a GARDENA szívó- és magasnyomású csatlakozót, **cikksz.: 7120**, 19 mm-es (3/4") tömlőkhöz, valamint egy GARDENA csőbillincset, **cikksz.: 7192**.

Semmi esetben sem szabad olyan tömlőket használni, amelyet a szivattyú össze tud szívni.

→ A nyomótömlőt ⑥ a csatlakozóval a nyomó oldalon rögzítse.

→ **Javaslat:** Rögzített csövek esetén a csöveket felszálló csőként kell felszerelni, hogy a nyomásoldalon a víz vissza tudjon folyni a szivattyúba.

3. KEZELÉS

A házi vízellátó bekapcsolása [ábra O1]:



VESZÉLY! Áramütés!

→ A feltöltés előtt húzza ki a hálózati csatlakozódugót az aljzatból.

FIGYELEM! Szivattyú szárazonfutása!

→ A szivattyút minden használatbavétel előtt 2 – 3 l folyadékkal tölts fel.

1. A fedelet ⑦ a betöltőnyíláson kézzel csavarja le.
2. Az esetleges zárószelepeket a nyomóvezetéken (csatlakoztatott készülékek, vízstopp) nyissa ki, hogy a levegő távozhasson.
3. A nyomóoldali tömlőben maradt vizet öntsük ki, hogy a felszíváskor a levegő a nyomóoldalon át távozhasson.
4. A töltőcsonton ⑧ keresztül töltsön be lassan szivattyúzandó folyadékot (kb. 2 – 3 l), a víz kilépéséig.
5. Csavarja vissza a fedelet ⑦ a betöltőnyíláson ütközésig.
6. Csatlakoztassa a hálózati dugót egy 230 V AC hálózati aljzatba. **Figyelem! A szivattyú azonnal elindul!**
7. A víz szállításakor, zárja vissza a zárószelepeket a nyomóvezetékben.

A maximális nyomás elérése után a szivattyú automatikusan kikapcsol. Ha a nyomás a vízelvétel következtében a minimális nyomás értéke alá csökken, akkor a szivattyú automatikusan bekapcsol.

A megadott 7 m maximális szivómagasságot a készülék csak abban az esetben éri el, ha a szivattyút előzőleg színültig tölti a szállítandó folyadékkal, és eközben illetve az önfelszívás folyamata alatt a szivótömlőt olyan magasan tartja, hogy a szivattyúba töltött folyadék nem folyik ki. Feltöltött, és visszacsapó szeleppel felszerelt szivótömlő esetén nem szükséges a nyomótömlőt a magasba tartani.

4. KARBANTARTÁS



VESZÉLY! Áramütés!

Az esetleges áramütés sérülés veszélyével fenyeget.

→ Karbantartás előtt húzzuk ki a hálózati csatlakozót.

Visszacsapó szelep tisztítása [ábra M1]:

1. Az esetleges zárószelepeket a nyomóoldalon zárja le.
2. Nyisson ki minden csatlakozást a nyomóoldalon, hogy a nyomóoldal nyomás nélkül maradjon.
3. Csavarja ki a vízleeresztő csavart ⑥, és engedje le a vizet.
4. Csavarja le a visszacsapó-szelepet ⑨.
5. A visszacsapó-szelepet ⑨ tisztítsa meg folyóvíz alatt.
6. A visszacsapó-szelepet ⑨ fordított sorrendbe szerelje vissza.
7. A házi vízellátót ismét kapcsolja be (lásd a 3. KEZELÉS c. szakaszt).

5. TÁROLÁS

Üzemen kívül helyezés [ábra S1]:



Fagyveszély esetén a házi vízellátót fagymentes helyen kell tárolni. A terméket gyermekektől elzárt helyen kell őrizni.

1. Húzza ki a szivattyú hálózati csatlakozó dugóját az aljzatból.
2. Nyisson ki minden csatlakozást a nyomóoldalon, hogy a nyomóoldal nyomás nélkül maradjon.
3. Csavarja ki a leeresztő csavart ③.
4. A szivattyút billentse a szívóoldal irányába, hogy a szivattyúból teljesen kiürüljön a víz.
5. Csavarja vissza a leeresztő csavart ③.
6. A házi vízellátót fagymentes, száraz helyen tárolja.

Ártalmatlanítás:

(2012/19/EU jelű IE szerint)

Nem szabad a terméket a normál háztartási hulladékkal együtt kidobni. A hatályos helyi környezetvédelmi előírásoknak megfelelően kell ártalmatlanítani.



FONTOS!

→ Adja le a terméket a helyi újrahasznosító gyűjtőhelyen, vagy bizza rájuk az ártalmatlanítását.

6. HIBAELHÁRÍTÁS



VESZÉLY! Áramütés!

Az esetleges áramütés sérülés veszélyével fenyeget.

→ A hibaelhárítási munkálatok megkezdése előtt húzza ki a hálózati csatlakozót.

Turbina szabadlá tétele [ábra T1]:

A szennyeződésekől elakadt turbinalapát útját meg lehet tisztítani.

→ Csavarhúzóval csavarja le a turbínacsavart ⑩.
Ezzel az elakadt turbinalapát újra szabadon fut.

A levegő utántöltése a tárolótartályba [ábra T2]:

A tárolótartályban lévő nyomás kb. 1,5 bár kell, hogy legyen. A levegő utántöltéséhez egy nyomásmérős (manométeres) pumpára/autópumpára van szükség.

- Csavarozza le a védőfedelelet ⑩.
- Nyisson ki minden csatlakozást a nyomóoldalon, hogy a nyomóoldal nyomás nélkül maradjon.
- Csatlakoztassa a pumpát/autópumpát a tartály szelepeire ⑪ és addig töltsen a levegőt, amíg a pumpa/autópumpa nyomásmérője kb. 1,5 bárt nem mutat.
- Csavarozza vissza a védőfedelelet ⑩.

Probléma	Lehetséges oka	Megoldása
A szivattyú nem szív	A szivattyú valamelyik szívóoldali csatlakozásánál levegőt szív.	→ Ellenőrizze az összes csatlakozást a szívóoldalon és szükség esetén légtömören tömítse le.
	A szivattyú nincs megfelelő mértékben feltöltve a szállítandó folyadékkal.	→ Töltsen meg a szivattyút (lásd 3. KEZELÉS).
	A levegő nem tud eltávozni a nyomóoldalon, mert az elvételi helyek le vannak zárva.	→ Nyissa ki az elvételi helyeket a nyomóoldalon.
	A szivótömlő vége nem ér bele a vízbe, nincs beépítve vagy tömítetlen a visszafolyás gátló szelep (lábszelep) a szivóvezeték végén, meg van törve a szivótömlő, a csatlakozások tömítetlenek vagy a szivósűrű eldugult.	→ Ellenőrizze a teljes szivótömlő tömítettségét a szivási helytől a szivattyúig, szükség esetén szüntesse meg a tömítetlenséget.
A szivattyú motor nem indul el vagy hirtelen leáll működés közben	A hálózati csatlakozódugó nincs bedugva.	→ A csatlakozódugót dugja be egy hálózati aljzatba (230 V AC).
	Áramkimaradás.	→ Ellenőrizze a biztosítékokat és a vezetékeket.
	Az FI hibaáram miatt kioldott.	→ Húzza ki a szivattyút, és vegye fel a kapcsolatot a GARDENA szervizzel.
A szivattyú motorja jár, de a szállított mennyiség vagy a nyomás hirtelen visszaesik	A futókerék blokkolva van.	→ A futókerék motortengelyét egy csavarhúzóval oldja le.
	Túlmelegedés a motor túlterhelése miatt (a hővédő elem lekapcsolta a szivattyút).	→ A szivattyút hagyja lehűlni. → Tisztítsa ki a szellőzőnyílásokat.
	Tömítetlenség a szívóoldalon.	→ Szüntesse meg a tömítetlenséget.
A szivattyú túl gyakran kapcsol be és ki	A szivattyú bemeneti oldalán túl kevés a víz.	→ Fojtsa le a szivattyút a nyomóoldalon, hogy a szívóoldali szállítómennyiség a nyomóoldal szállítómennyiségéhez illeszkedjen.
	A szivósűrű vagy a visszafolyás gátló szelep eldugult.	→ Tisztítsa meg a szivósűrűt, ill. a visszafolyás gátló szelepet.
	A tartály membránja megsérült.	→ Cseréltesse ki a membránt a GARDENA szervizzel.
A szivattyú túl gyakran kapcsol be és ki	A visszacsapó-szelep elszennyeződött.	→ Tisztítsa meg a visszacsapó-szelepet (lásd a 4. KARBANTARTÁS).
	A tartályban lévő nyomás túl kicsi.	→ Töltsen utána a tárolótartályban lévő levegőt.
	Tömítetlenség a nyomóoldalon.	→ Szüntesse meg a tömítetlenséget a nyomóoldalon.



ÜTMUTATÁS: Egyéb üzemi zavarok esetén forduljon a GARDENA területileg illetékes szervizközpontjához. Javításokat csak a GARDENA szervizközpontokkal, valamint a GARDENA szerződött szakkereskedőivel szabad végezni.

7. MŰSZAKI ADATOK

Házi vízellátó	Egység	Érték (cikksz. 1751-29)
Hálózati feszültség / Hálózati frekvencia	V (AC)	230 / 50
Névleges teljesítmény	W	600
Csatlakozó vezeték	m	1,5 H07RN-F
Max. szállított mennyiség	l/h	2800
Max. szállítási magasság	m	36
Max. szívási magasság	m	7
Működési nyomástartomány p(w): (Bekapcsolási nyomástól kikapcsolási nyomásig)	bar	1,4 – 2,4
Megengedett belső nyomás (nyomóoldalon)	bar	6
Tömeg	kg	11,3
Hangteljesítmény szint L _{WA} ¹⁾ : mért/garantált	dB (A)	79 / 83
Bizonytalanság K _{WA} ¹⁾		4,43

Mérési eljárás: ¹⁾ RL 2000/14/EC

8. TARTOZÉKOK

GARDENA szivótömlők	Megtörés-, és vákuumálló, méteráruként 19 mm 3/4", vagy 25 mm (1") választható, csatlakozó szerelvények nélkül, vagy fix hosszúságban, csatlakozó szerelvényekkel együtt.	
GARDENA csatlakozóelemek		cikksz. 1723/1724
GARDENA szűrő visszacsapó-szeleppel	Szivótömlő méteráru felszereléséhez.	cikksz. 1726/1727
GARDENA szivattyú-előszűrő	Különösen ajánlott homoktartalmú közegek szűrésére.	cikksz. 1730/1731
GARDENA szivótömlő vert kutakhoz	A szivattyú vákuumálló csatlakoztatásához, vert kutakhoz, merev csövekhez. 0,5 m hosszú. Mindkét végén 33,3 mm-es (G 1) belső menettel.	cikksz. 1729

9. SZERVIZ/GARANCIA

Szerviz:

Kérjük, vegye fel velünk a kapcsolatot a hátoldalon lévő címen.

Garancia:

Garanciaigény esetén nem kerül felszámolásra díj önnek a nyújtott szolgáltatásokért.

Erre a termékre a GARDENA Manufacturing GmbH (a vásárlás napjától számított) 2 év garanciát vállal, feltéve, hogy a terméket kizárólag magán célra használták. A gyártói garancia nem vonatkozik a másodlagos piacon vásárolt használt termékekre. Ez a garancia a termék minden olyan lényeges hiányosságára kiterjed, amely bizonyíthatóan anyag- vagy gyártási hibára vezethető vissza. A jótállás egy teljes mértékben működőképes cseretermék biztosításával vagy a számunkra megküldött hibás termék ingyenes megjavításával teljesül; fenntartjuk a jogot az ezen lehetőségek közötti választásra. Ez a szolgáltatás az alábbi rendelkezések teljesülése esetén érhető el:

- A terméket rendeltetés szerint használták, a használati útmutatóban meghatározott ajánlások szerint.
- Sem a vásárló, sem harmadik fél nem tett kísérletet a termék javítására.
- A készüléket csak eredeti GARDENA pót- és kopóalkatrészekkel üzemeltették.

Az alkatrészek és alkotóelemek normál kopása, a megjelenésben bekövetkezett változások, valamint a kopóalkatrészek és fogyóeszközök nem tartoznak a garancia hatálya alá.

A jelen gyártói garancia nem befolyásol a kereskedővel/forgalmazóval szembeni semmilyen garanciális jogosultságot.

Amennyiben a termékkel kapcsolatban problémák jelentkeznének, kérjük, forduljon a szervízünkhöz. Garancia esetén küldje el a meghibásodott terméket, a vásárlási bizonylat másolatát és a hiba leírását megfelelően bérmentesített csomagban a hátoldalon található GARDENA szervíz címre.

Kopóalkatrészek:

A gyorsan kopó alkatrészekre (futókerék, szűrő és a Jet fúvóka) a garancia nem érvényes.

Pumpen-Kennlinien
Charakterystyka pompy
Szivattyú-jelleggörbe
Charakteristika čerpadla
Charakteristiku čerpadla
Χαρακτηριστικό διάγραμμα
Χαρακτηριστικά καμπύλες
Karakteristika črpalka
Obilježja pumpe

Karakteristika pumpe
Крива карактеристики насоса
Caracteristică pompă
Помпа карактер егристи
Помпена карактеристика
Fuqia e pompës
Pumba karakteristik
Siurblio charakteristikė kreivė
Σύμφωνα με τα χαρακτηριστικά

Classic 3000

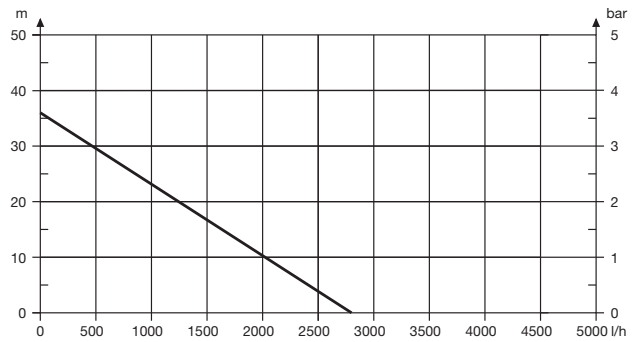

<p>DE EU-Konformitätserklärung Der Unterzeichner, GARDENA Germany AB, PO Box 7454, S-103 92 Stockholm, Schweden, bescheinigt hiermit, dass die nachstehend aufgeführten Produkte bei Verlassen des Werks die harmonisierten EU-Leitlinien, EU-Normen für Sicherheit und besondere Normen erfüllen. Dieses Zertifikat verliert seine Gültigkeit, wenn die Produkte ohne unsere Genehmigung verändert werden.</p>	<p>SL Izjava ES o skladnosti Spodaj podpisana, GARDENA Germany AB, PO Box 7454, S-103 92 Stockholm, Švedska, s to izjavo potrjuje, da je bila spodaj navedena enota ob izhodu iz tovarne skladna z usklajenimi smernicami EU, standardi EU za varnost in standardi, specifičnimi za izdelek. Izjava postane neveljavna v primeru neodobrene spremembe enote.</p>
<p>PL Deklaracja zgodności WE Niziej podpisany przedstawiciel firmy GARDENA Germany AB, PO Box 7454, S-103 92 Stockholm, Szwecja, niniejszym oświadcza, że podane poniżej wyroby opuszczające fabrykę są zgodne ze zharmonizowanymi normami UE oraz z obowiązującymi w UE przepisami bezpieczeństwa i normami dotyczącymi danego produktu. Modyfikacja wyrobów bez naszej zgody powoduje unieważnienie niniejszego certyfikatu.</p>	<p>HR Izjava o uskladenosti EZ Niže potpisana GARDENA Germany AB, PO Box 7454, S-103 92 Stockholm, Švedska, ovime potvrđuje kako su u nastavku navedene jedinice prilikom napuštanja tvornice bile u skladu s usklađenim smjernicama EU, EU sigurnosnim standardima i standardima specifičnima za proizvod. Ova certifikacija poništava se ako se jedinice izmjenjuju bez odobrenja.</p>
<p>HU EK megfelelési nyilatkozat Alulírott GARDENA Germany AB, PO Box 7454, S-103 92 Stockholm, Svédország, ezzel tanúsítja, hogy az alábbiakban leírt egységek a gyár elhagyásakor megfeleltek a harmonizált uniós előírásoknak és biztonságai és termékspecifikus szabványoknak. Ez a tanúsítvány érvényét veszti, ha az egységeket jóváhagyásunk nélkül átalakítják.</p>	<p>RO Declarație de conformitate CE Subscrisa, GARDENA Germany AB, PO Box 7454, S-103 92 Stockholm, Suedia, certifică prin prezenta că, la momentul ieșirii din fabrica noastră, unitățile indicate mai jos sunt în conformitate cu directivele UE armonizate, cu standardele UE de siguranță și cu standardele specifice ale produsului. Prezentul certificat devine nul dacă unitățile sunt modificate fără aprobarea noastră.</p>
<p>CS Prohlášení o shodě ES Níže uvedená společnost GARDENA Germany AB, PO Box 7454, S-103 92 Stockholm, Švédsko, tímto potvrzuje, že při odeslání našich výrobků jsou jednotky uvedené níže v souladu s harmonizačními pokyny EU, standardy EU ohledně bezpečnosti a specifickými produktovými standardy. Tento certifikát pozbyvá platnosti, pokud dojde k úpravě jednotek bez našeho schválení.</p>	<p>BG Декларация за съответствие на ЕО С настоящото допълнително подписана, GARDENA Germany AB, PO Box 7454, S-103 92 Stockholm, Швеция, удостоверява, че при напускане на фабриката модулите, посочени по-долу, са в съответствие с хармонизираните директиви на ЕС, стандартите на ЕС за безопасност и специфичните за продукта стандарти. Този сертификат става невалиден, ако модулите са променени без нашето одобрение.</p>
<p>SK EÚ vyhlásenie o zhode Dolu podpísaná spoločnosť GARDENA Germany AB, PO Box 7454, S-103 92 Stockholm, týmto osvedčuje, že nižšie uvedené jednotky boli v súlade s harmonizačnými usmerneniami EÚ, normami EÚ v oblasti bezpečnosti a špecifickými normami týkajúcimi sa produktu v čase opustenia výrobného závodu. Toto osvedčenie stráca platnosť, ak boli jednotky zmenené bez nášho súhlasu.</p>	<p>LT EB atitikties deklaracija GARDENA Germany AB, PO Box 7454, S-103 92 Stockholm, Sweden, garantuoja, kad is gamyklos siunčiami toliau nurodyti įrenginiai atitinka suderintus EB reikalavimus, EB saugos ir konkretaus gaminio standartus. Pakeitus gaminį be mūsų patvirtinimo, nutraukiamas šio sertifikato galiojimas.</p>
<p>EL Δήλωση Συμμόρφωσης ΕΚ Η υπογεγραμμένη εταιρεία, GARDENA Germany AB, PO Box 7454, S-103 92 Stockholm, Σουηδία, πιστοποιεί ότι, κατά την έξοδο από το εργοστάσιο, οι μονάδες που αναφέρονται κατωτέρω συμμορφώνονται με τις εναρμονισμένες οδηγίες ΕΕ, τα πρότυπα ασφαλείας της ΕΕ και τα οικολογικά πρότυπα προϊόντος. Αυτό το πιστοποιητικό καθίσταται άκυρο εάν οι μονάδες έχουν τροποποιηθεί χωρίς την έγκρισή μας.</p>	<p>LV EK atbilstības deklarācija Uzņēmums GARDENA Germany AB, PO Box 7454, S-103 92 Stockholm, Zviedrija, ar parakstu apliecina, ka tālāk minētās vienības, pamatot rūpnīcu, atbilst saskaņotajām ES vadlīnijām, ES drošības standartiem un izstrādājuma specifiskajiem standartiem. Šis sertifikāts tiek anulēts, ja šīs vienības tiek modificētas bez mūsu apstiprinājuma.</p>

<p>Produktbezeichnung: Opis produktu: A termék leírása: Popis výrobku: Popis produktu: Περιγραφή του προϊόντος: Opis izdelka: Opis proizvoda: Descrierea produsului: Описание на продукта: Toote kirjeldus: Gaminio aprašas: Izstrādājuma apraksts:</p>	<p>Hauswasserwerk Zestaw hydroforowy Házi vizellátó Domáci vodárna Domáca vodáreň Πιεστικό με βαρέλι Hišna vodna črpalka Κυβίσι hydroforoska pumpa Hydrofor cu rezervor Хидрофорна уредба с разширителен съд Hüdrofooriga veeautomaat Siurblys su slėgio rezervuaru Spiedvertnes ierice</p>	<p>Harmonisierte EN-Normen / Harmonised EN: EN 60335-1 EN 60335-2-41</p>
<p>Produkttyp: Typ produktu: Terméktípus: Druh výrobku: Typ produktu: Τύπος προϊόντος: Vrsta izdelka: Vrsta proizvoda: Tip produs: Тип продукт: Toote tüüp: Gaminio tipas: Produkta veids:</p>	<p>Artikelnummer: Numer katalogowy: Cikkszámok: Objednací číslo: Objednávacie číslo: Κωδικός είδους: Številka izdelka: Kataloški broj: Cod articol: Артикул номер: Artiklinumber: Dalies numeris: Artikula numurs:</p>	<p>Schall-Leistungspegel: Poziom hałasu: Zajszint: Hladina hluku: Hladiny hluku: Επίπεδο θορύβου: Raven zvočne moči: Razina buke: Nivel de zgomot: Hlubo na шум: Mlratase: Triukšmo lygis: Trokšņa līmenis :</p>
<p>Classic 3000</p>	<p>1751-29</p>	<p>79 dB (A) / 83 dB (A)</p>
<p>EU-Richtlinien: Dyrektywy WE: EK-irányelvek: Predpisy ES: Smernice EÚ: Οδηγίες ΕΚ: Direktive EU: EC direktive: Directive CE: Директиви на ЕО: EU direktīvi: EB direktīvyos: EK direktīvas:</p>	<p>Hinterlegte Dokumentation: GARDENA Technische Dokumentation, M. Kugler 89079 Ulm</p> <p>Deposited Documentation: GARDENA Technical Documentation, M. Kugler 89079 Ulm</p> <p>Documentation déposée: Documentation technique GARDENA, M. Kugler 89079 Ulm</p>	<p>Conformitätsbewertungsverfahren: Nach 2000/14/EG Art. 14 Anhang V</p> <p>Conformity Assessment Procedure: according to 2000/14/EC Art.14 Annex V</p> <p>Procédure d'évaluation de la conformité: Selon 2000/14/CE art. 14 Annexe V</p>
<p>2000/14/EG 2014/35/EG 2014/30/EG 2011/65/EG 1997/23/EG</p>	<p>2014</p>	<p>Ulm, den 15.12.2014 Ulm, dnia 15.12.2014 Ulm, 15.12.2014 Ulm, 15.12.2014 Ulm, 15.12.2014 Ulm, 15.12.2014 Ulm, 15.12.2014 Ulm, 15.12.2014 Ulm, 15.12.2014 Ulm, 15.12.2014 Ulm, 15.12.2014 Ulm, 15.12.2014 Ulm, 15.12.2014 Ulm, 15.12.2014 Ulm, 15.12.2014</p> <p>Der Bevollmächtigte Pelnomocník Meghatalmazott Zplnomocnenec Spłnomocniony Ο εξουσιοδοτημένος Pooblaščenec Ovlaštena osoba Conducerea tehnică Упълномощен Volitatud esindaja Igalotstasis atstovas Pilnvarotā persona</p> <p><i>Reinhard Pompe</i> Reinhard Pompe Vice President</p>

Deutschland / Germany

GARDENA
Manufacturing GmbH
Central Service
Hans-Lorenser-Straße 40
D-89079 Ulm
Produktfragen:
(+49) 731 490-123
Reparaturen:
(+49) 731 490-290
service@gardena.com

Albania

COBALT Sh.p.k.
Rr. Siri Kodra
1000 Tirana

Argentina

Husqvarna Argentina S.A.
Av.del Libertador 5954 –
Piso 11 – Torre B
(C1428ARP) Buenos Aires
Phone: (+54) 11 5194 5000
info.gardena@
ar.husqvarna.com

Armenia

Garden Land Ltd.
61 Tigran Mets
0005 Yerevan

Australia

Husqvarna Australia Pty. Ltd.
Locked Bag 5
Central Coast BC
NSW 2252
Phone: (+61) (0) 2 4352 7400
customer.service@
husqvarna.com.au

Austria / Österreich

Husqvarna Austria GmbH
Industriezeile 36
4010 Linz
Tel.: (+43) 732 77 01 01-485
service.gardena@
husqvarnagroup.com

Azerbaijan

Firm Progress
a. Aliyev Str. 26A
1052 Baku

Belgium

Husqvarna België nv/sa
Gardena Division
Rue Egide Van Ophem 111
1180 Uccle / Ukkel
Tel.: (+32) 2 720 92 12
info@gardena.be

Bosnia / Herzegovina

SILK TRADE d.o.o.
Industrijska zona Bukva bb
74260 Tešanj

Brazil

Husqvarna do Brasil Ltda
Av. Francisco Matarazzo,
1400 – 19º andar
São Paulo – SP
CEP: 05001-903
Tel: 0800-112252
marketing.br.husqvarna@
husqvarna.com.br

Bulgaria

AGROLAND България АД
бул. 8 Декември, №13
Офис 5
1700 Студентски град
София
Тел.: (+359) 24 66 69 10
info@agroland.eu

Canada / USA

GARDENA Canada Ltd.
100 Summerlea Road
Brampton, Ontario L6T 4X3
Phone: (+1) 905 792 93 30
info@gardenacanada.com

Chile

Maquinarias Agroforestales
Ltda. (Maga Ltda.)
Santiago, Chile
Avda. Chesterton
8355 comuna Las Condes
Phone: (+56) 2 202 4417
Dalton@maga.cl
Zipcode: 7560330

China

Husqvarna (Shanghai)
Management Co., Ltd.
富世华 (上海) 管理有限公司
3F, Benq Square B,
No207, Song Hong Rd.,
Chang Ning District,
Shanghai, PRC. 200335
上海市长宁区淞虹路207号明
基广场B座3楼, 邮编: 200335

Colombia

Husqvarna Colombia S.A.
Calle 18 No. 68 D-31, zona
Industrial de Montevideo
Bogotá, Cundinamarca
Tel. 571 2922700 ext. 105
jairo.salazar@
husqvarna.com.co

Costa Rica

Compania Exim
Euroberoamericana S.A.
Los Colegios, Moravia,
200 metros al Sur del Colegio
Saint Francis – San José
Phone: (+506) 297 68 83
exim_euro@racsa.co.cr

Croatia

Husqvarna Austria GmbH
Industriezeile 36
4010 Linz
Tel.: (+43) 732 77 01 01-485
service.gardena@
husqvarnagroup.com

Cyprus

Med Marketing
17 Digeni Akrita Ave
P.O. Box 27017
1641 Nicosia

Czech Republic

Husqvarna Česko s.r.o.
Türkova 2319/5b
149 00 Praha 4 – Chodov
Bezplatná infolinka:
800 100 425
servis@cz.husqvarna.com

Denmark

GARDENA DANMARK
Lejrvej 19, st.
3500 Værløse
Tlf.: (+45) 70 26 47 70
husqvarna@husqvarna.dk
www.gardena.com/dk

Dominican Republic

BOSQUESA, S.R.L
Carretera Santiago Licey
Km. 5 ½
Esquina Copal II.
Santiago
Dominican Republic
Phone: (+809) 736-0333
joserbosquesa@claro.net.do

Ecuador

Husqvarna Ecuador S.A.
Arupos E1-181 y 10 de
Agosto Quito, Pichincha
Tel. (+593) 22800739
francisco.jacome@
husqvarna.com.ec

Estonia

Husqvarna Eesti OÜ
Valdeku 132
EE-11216 Tallinn
info@gardena.ee

Finland

Oy Husqvarna Ab
Gardena Division
Lautatarhankatu 8 B/PL 3
00581 HELSINKI
www.gardena.fi

France

Husqvarna France
9/11 Allée des pierres mayettes
92635 Gennevilliers Cedex
France
http://www.gardena.com/fr
N° AZUR: 0 810 00 78 23
(Prix d'un appel local)

Georgia

Transporter LLC
8/57 Beliashvili street
0159 Tbilisi, Georgia
Phone: (+995) 322 14 71 71

Great Britain

Husqvarna UK Ltd
Preston Road
Aycliffe Industrial Park
Newton Aycliffe
County Durham
DL5 6UP
info.gardena@
husqvarna.co.uk

Greece

Π. ΠΑΠΑΔΟΠΟΥΛΟΣ ΑΕΒΕ
Λεωφ. Αθηνών 92
Αθήνα
T.K.104 42
Ελλάδα
Τηλ. (+30) 210 51 93 100
info@papadopoulos.com.gr

Hungary

Husqvarna Magyarország Kft.
Ezred u. 1-3
1044 Budapest
Telefon: (+36) 1 251-4161
vevoszolgalat.husqvarna@
husqvarna.hu

Iceland

Ó. Johnson & Kaaber
Tunguhalsi 1
110 Reykjavik
ooj@ojk.is

Ireland

Husqvarna UK Ltd
Preston Road
Aycliffe Industrial Park
Newton Aycliffe
County Durham
DL5 6UP
info.gardena@
husqvarna.co.uk

Italy

Husqvarna Italia S.p.A.
Via Santa Vecchia 15
23868 VALMADRERA (LC)
Phone: (+39) 0341.203.111
assistenza.italia@
it.husqvarna.com

Japan

KAKUICHI Co. Ltd.
Sumitomo Realty &
Development Kojimachi
BLDG., 8F
5-1 Nibannco
Chiyoda-ku
Tokyo 102-0084
Phone: (+81) 33 264 4721
m_ishihara@kaku-ichi.co.jp

Kazakhstan

LAMED Ltd.
155/1, Tazhibayevoi Str.
050060 Almaty
IP Schmidt
Abayavenue 3B
110 005 Kostanay

Korea

Kyung Jin Trading CO.,LTD.
107-4, SunDuk Bld.,
YangJae-dong,
Seocho-gu,
Seoul, (zipcode: 137-891)
Phone: (+82) (0)2 574-6300

Kyrgyzstan

Alye Maki
av. Moladaya Guardir J 3
720014
Bishkek

Latvia

Husqvarna Latvija SIA
Ulbrokas 19A
LV-1021 Rīga
info@gardena.lv

Lithuania

UAB Husqvarna Lietuva
Ateities pl. 77C
LT-52104 Kaunas
info@gardena.lt

Luxembourg

Magasins Jules Neuberger
39, rue Jacques Stas
Luxembourg-Gasperich 2549
Case Postale No. 12
Luxembourg 2010
Phone: (+352) 40 14 01
api@neuberger.lu

Mexico

AFOSA
Av. Lopez Mateos Sur # 5019
Col. La Calma 45070
Zapopan, Jalisco
Mexico
Phone: (+52) 33 3818-3434
icornejo@afosa.com.mx

Moldova

Convel S.R.L.
290A Muncesti Str.
2002 Chisinau

Netherlands

Husqvarna Nederland B.V.
GARDENA Division
Postbus 50131
1305 AC ALMERE
Phone: (+31) 36 521 00 10
info@gardena.nl

Neth. Antilles

Jonka Enterprises N.V.
Sta. Rosa Weg 196
P.O. Box 8200
Curaçao
Phone: (+599) 9 767 66 55
pgm@jonka.com

New Zealand

Husqvarna New Zealand Ltd.
PO Box 76-437
Manukau City 2241
Phone: (+64) (0) 9 9202410
support.nz@husqvarna.co.nz

Norway

Husqvarna Norge AS
Gardena Division
Trøskenveien 36
1708 Sarpsborg
info@gardena.no

Peru

Husqvarna Perú S.A.
Jr. Ramón Cárcamo 710
Lima 1
Tel: (+51) 1 3320400 ext. 416
juan.remuzgo@
husqvarna.com

Poland

Husqvarna
Poland Spółka z o.o.
ul. Wysockiego 15 b
03-371 Warszawa
Phone: (+48) 22 330 96 00
gardena@husqvarna.com.pl

Portugal

Husqvarna Portugal, SA
Lagoa - Albarraque
2635 - 595 Rio de Mouro
Tel.: (+351) 21 922 85 30
Fax : (+351) 21 922 85 36
info@gardena.pt

Romania

Madex International Srl
Soseaua Odaii 117-123,
RO 013603 București, S1
Phone: (+40) 21 352.76.03
madex@ines.ro

Russia / Россия

ООО „Хускварна“
141400, Московская обл.,
г. Химки,
улица Ленинградская,
владение 39, стр.6
Бизнес Центр
„Химки Бизнес Парк“,
помещение ОВ02_04
http://www.gardena.ru

Serbia

Domel d.o.o.
Autoput za Novi Sad bb
11 273 Belgrade
Phone: (+381) 1 18 48 88 12
miroslav.jejina@domel.rs

Singapore

Hy-Ray PRIVATE LIMITED
40 Jalan Pemimpin
#02-08 Tat Ann Building
Singapore 577185
Phone: (+65) 6253 2277
shiyiing@hyray.com.sg

Slovak Republic

Husqvarna Česko s.r.o.
Türkova 2319/5b
149 00 Praha 4 – Chodov
Bezplatná infolinka:
800 154 044
servis@sk.husqvarna.com

Slovenia

Husqvarna Austria GmbH
Industriezeile 36
4010 Linz
Tel.: (+43) 732 77 01 01-485
service.gardena@
husqvarnagroup.com

South Africa

Husqvarna
South Africa (Pty) Ltd
Postnet Suite 250
Private Bag X6,
Cascades, 3202
South Africa
Phone: (+27) 33 846 9700
info@gardena.co.za

Spain

Husqvarna España S.A.
Calle de Rivas nº 10
28052 Madrid
Phone: (+34) 91 708 05 00
atencioncliente@gardena.es

Suriname

Agrofix n.v.
Verlengde Hogestraat #22
Phone: (+597) 472426
agrofix@sr.net
Pobox : 2006
Paramaribo
Suriname – South America

Sweden

Husqvarna AB
Gardena Division
S-561 82 Husqvarna
Gardenaorder@husqvarna.se

Switzerland / Schweiz

Husqvarna Schweiz AG
Consumer Products
Industriestrasse 10
5506 Mägenwil
Phone: (+41) (0) 62 887 37 90
info@gardena.ch

Turkey

Dost Bahçe Diş Ticaret
Mümesillik A.Ş
Yunus Mah. Adil Sok. No:3
Ic Kapi No: 1 Kartal
34873 Istanbul
Phone: (+90) 216 38 93 939
info@dostbahce.com.tr

Ukraine / Україна

ТОВ «Хускварна Україна»
вул. Васильківська, 34,
офіс 204-г
03022, м. Київ
Тел. (+38) 044 498 39 02
info@gardena.ua

Uruguay

FELI SA
Entre Rios 1083 CP 11800
Montevideo – Uruguay
Tel: (+598) 22 03 18 44
info@felisa.com.uy

Venezuela

Corporación Casa y Jardín C.A.
Av. Caroní, Edif. Trezmen, PB.
Colinas de Bello Monte.
1050 Caracas.
Tlf: (+58) 212 992 33 22
info@casayjardin.net.ve

1751-29.960.03/0918

© GARDENA
Manufacturing GmbH
D-89070 Ulm
http://www.gardena.com