

A 1020 Sensor Art. 1835

- D Betriebsanleitung**
Bewässerungsautomat
-
- F Mode d'emploi**
Kit d'arrosage automatique
-
- I Istruzioni per l'uso**
Set per irrigazione automatica
-
- E Manual de instrucciones**
Sistema automático de riego
-
- P Instruções de manejo**
Mecanismo de Irrigação

GARDENA Set per irrigazione automatica A 1020 Sensor



Questa è la traduzione dal testo originale tedesco delle istruzioni per l'uso.

Leggere attentamente le istruzioni per l'uso e rispettare le avvertenze. Le istruzioni per l'uso forniscono informazioni sul set per irrigazione automatica, su come usarlo correttamente e sulle indicazioni di sicurezza.



Per motivi di sicurezza, i minori di 16 anni e le persone che non abbiano letto le presenti istruzioni per l'uso non devono utilizzare il set per irrigazione automatica.

Per motivi di sicurezza i disabili mentali devono utilizzare il prodotto solo sotto la supervisione di un responsabile. Gli adulti devono controllare i bambini affinché non giochino con il prodotto. Non utilizzare mai l'apparecchio quando si è stanchi, malati o sotto l'influenza di alcool, sostanze stupefacenti o farmaci.

→ Conservare con cura le presenti istruzioni per l'uso.

Indice

1. Campo di utilizzo del Set per irrigazione automatica	28
2. Avvertenze	28
3. Funzionamento	29
4. Messa in uso	30
5. Utilizzo	33
6. Interventi di fine stagione	35
7. Manutenzione	36
8. Anomalie di funzionamento	37
9. Accessori disponibili	38
10. Dati tecnici	39
11. Assistenza / Garanzia	40

1. Campo di utilizzo del Set per irrigazione automatica

Settore di utilizzo:

Il GARDENA Set per irrigazione automatica è composto da un timer e un tester di umidità. Deve essere utilizzato, per fini non commerciali, in giardini privati e serre, unicamente all'aperto per il controllo di irrigatori e sistemi di irrigazione prendendo in considerazione l'umidità del terreno.

Nota bene



Non è consentito impiegare il set per irrigazione automatica a fini industriali o commerciali né con prodotti chimici, alimenti, materiali facilmente infiammabili ed esplosivi.

2. Avvertenze

Batterie:

Per motivi di sicurezza, nel timer è consentito utilizzare solo una batteria alcalino-manganese (alcalina) da 9 V, tipo IEC 6LR61, e nel sensore solo due celle baby 1,5 V (alcaline) tipo IEC LR14 .

In caso di assenza prolungata, per prevenire danni al timer / sensore, causati da batterie scariche, occorre sostituire le batterie nel momento indicato.

A tale scopo vanno prese in considerazione la precedente durata delle batterie durante il funzionamento e la durata prevista dell'assenza che in totale non può superare un anno.

Modalità d'impiego:

Il set per irrigazione automatica va usato esclusivamente all'aperto.

→ Non utilizzarlo in ambienti chiusi.

Il watertimer elettronico deve essere installato in posizione verticale, con l'attacco rivolto verso l'alto per evitare infiltrazioni d'acqua nel vano batteria.

Per il corretto funzionamento della valvola che apre e chiude il flusso d'acqua è necessario un passaggio minimo di 20 litri all'ora.

Ad esempio, per comandare in automatico un impianto di microirrigazione, bisogna che questi sia realizzato con almeno 10 gocciolatori da 2 litri all'ora.

La temperatura dell'acqua non deve superare i 40 °C.

→ Utilizzare solo acqua dolce chiara.

La pressione d'esercizio va da un minimo di 0,5 bar a un massimo di 12 bar.

Evitare di forzare l'attacco del computer per irrigazione.

→ Non tirare il tubo collegato.

Programmazione:

→ Programmare il timer tenendo chiuso il rubinetto dell'acqua.

In tal modo si evita di bagnarsi mentre si prova la funzione on/off manuale (man. On/Off).

Per effettuare la programmazione, è possibile estrarre il pannello di controllo dall'alloggiamento.

Tester di umidità:

Il tester di umidità è dotato di un circuito di sicurezza. Se il cavo del sensore è danneggiato o le batterie sono esaurite, il tester di umidità non viene più riconosciuto dal timer. Se l'irrigazione viene comandata dal tester di umidità (☀️, ☔, 🌧️), viene eseguito un programma di emergenza: irrigazione ogni 24 ore con il periodo di irrigazione impostato, max. 30 minuti. Nel caso di irrigazione a tempo, il programma viene eseguito senza sensore.

La diffusione dell'umidità del terreno dopo l'irrigazione o la pioggia è piuttosto lenta. Nel peggiore dei casi può accadere che un'irrigazione e uno scroscio di pioggia si sovrappongano fino a raggiungere l'umidità desiderata.

3. Funzionamento

Il tester di umidità misura l'umidità del terreno nella zona radicale delle piante. Il GARDENA Tester di umidità consente di rilevare l'umidità del terreno ai fini dell'irrigazione. Il tester di umidità misura l'umidità del terreno automaticamente, ogni 10 minuti circa, e invia il risultato al timer.

Pannello di controllo del tester di umidità:

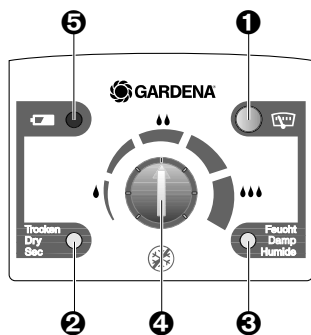

- 1 Tasto di visualizzazione:** attiva la visualizzazione dell'ultima condizione di umidità misurata.
- 2 LED "Secco":** indica che il tester di umidità rileva "Secco" rispetto alla manopola di regolazione **4**.
- 3 LED "Umido":** indica che il tester di umidità rileva "Umido" rispetto alla manopola di regolazione **4**.
- 4 Manopola di regolazione:** imposta il grado di umidità da cui avviare l'irrigazione.
- 5 LED Batteria:** se il LED Batteria lampeggia, è necessario sostituire le batterie.

Se le batterie sono esaurite e non vengono sostituite, il computer per irrigazione collegato esegue il programma di irrigazione impostato o il programma di emergenza.

→ Sostituzione delle batterie (vedere **7. Manutenzione** “Sostituzione delle batterie del tester di umidità”).

Pannello di controllo del timer:

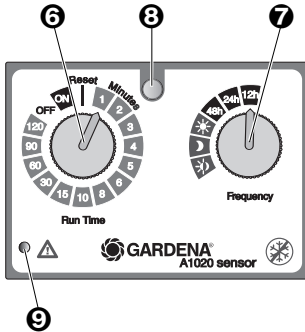

- 6 Manopola Run-Time:** imposta la durata dell'irrigazione.
- 7 Manopola Frequency:** imposta il ciclo di irrigazione.
- 8 Sensore luce:** rilevamento giorno / notte.
- 9 LED errore:** indica che la batteria è quasi esaurita o che il tester di umidità non è collegato correttamente.

Se la batteria è quasi esaurita, il programma impostato non viene più eseguito.

→ Sostituzione della batteria (vedere **7. Manutenzione** “Sostituzione della batteria del Timer”).

4. Messa in uso

Inserimento della batteria nel timer:

Collegamento del cavo dell'adattatore del tester di umidità:

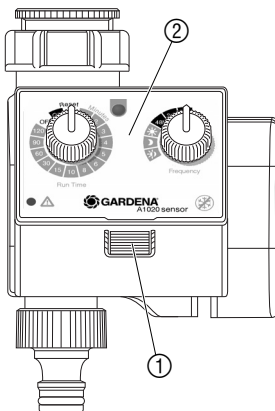

Timer:

→ Per l'inserimento della batteria, consultare **7. Manutenzione** “Sostituzione della batteria del timer”.

1. Premere il tasto di sbloccaggio ① ed estrarre il pannello di controllo ② dal timer.
2. Inserire il cavo dell'adattatore corto nel collegamento del sensore ③.
3. Reinserire il pannello di controllo ② sul timer.

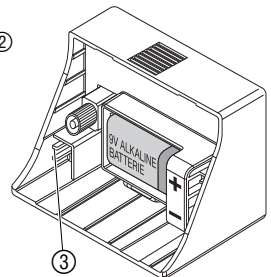

Collegamento:

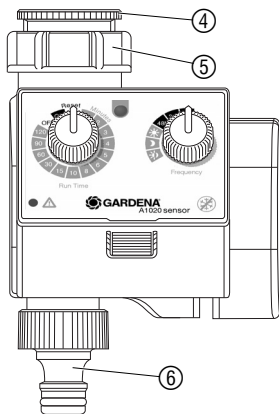

Il watertimer elettronico è dotato di ghiera filettata ⑤ per l'attacco a rubinetti con filetto da 33,3 mm (G1). L'adattatore ④ in dotazione consente di collegare il watertimer elettronico a rubinetti con filetto da 26,5 mm (G3/4").

1. Solo per filettature da 26,5 mm (G3/4"): Avvitare a mano l'adattatore ⑤ sul rubinetto (non usare pinze).
2. Avvitare, sempre a mano, la ghiera ⑤ del watertimer elettronico sull'adattatore ⑤.
3. Avvitare la presa ⑥ per il raccordo portagomma sull'uscita del watertimer elettronico.

Sicurezza antifurto (optional):

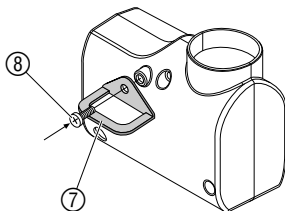

Per impedire eventuali furti, è possibile fissare sul retro del watertimer elettronico una speciale **staffa di sicurezza, art. 1815-00.791.00**, reperibile presso il Centro Assistenza GARDENA.

→ Avvitare saldamente la staffa ⑦ con la vite ⑧ al retro del watertimer elettronico.

Assicurare la staffa con una catena o un lucchetto. Attenzione: la vite di fissaggio, una volta montata, non può più essere tolta.

Inserimento delle batterie:

Scegliere la posizione corretta del tester di umidità:

→ Per l'inserimento delle batterie, consultare 7. **Manutenzione** "Sostituzione delle batterie del tester di umidità".

Posizione corretta:

Il tester di umidità deve essere posizionato in un **punto del settore di irrigazione** in cui sia esposto agli agenti atmosferici (sole, vento, pioggia, etc.) esattamente come le piante.

Posizione errata:

Il tester di umidità non deve essere coperto dalle piante limitrofe. Evitare le zone ombreggiate. Onde poter escludere risultati errati a causa di ristagni di umidità, non collocare il tester di umidità in avvallamenti del terreno.

Come "piantare" il tester di umidità:



ATTENZIONE!

La punta del sensore della sonda misura l'umidità del terreno correttamente solo se è interamente a contatto con il terreno su tutti i lati! Nel terreno circostante alla punta del sensore non devono esservi sacche d'aria.

Come "piantare" il tester di umidità:

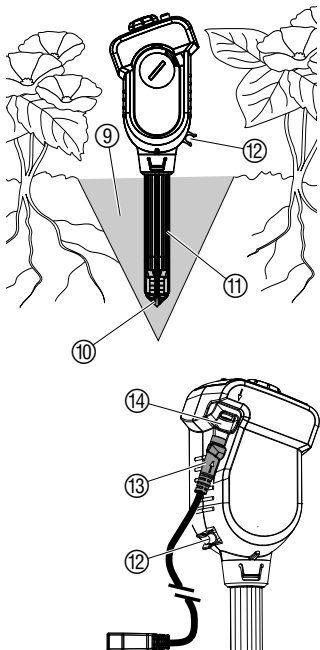

ATTENZIONE!

La punta del sensore della sonda misura l'umidità del terreno correttamente solo se è interamente a contatto con il terreno su tutti i lati! Nel terreno circostante alla punta del sensore non devono esservi sacche d'aria.

1. Scavare nel terreno ⑨ una buca a forma di imbuto profonda almeno 12 cm.
2. Dissodare il terreno scavato ⑨ ed eliminare eventuali pietre.
3. Se il terreno è secco, inumidirlo.
4. Versare di nuovo nella buca il terreno dissodato e inumidito ⑨.
5. Immergere completamente in acqua la punta del sensore ⑩ (il feltro deve essere bagnato).
6. Inserire il cavo del sensore (lungo) ⑬ nella rispettiva presa ⑭ del tester di umidità (viene fornito già collegato).
7. Inserire nel terreno rassodato ⑨ il tester di umidità fino al bordo superiore della sonda ⑪.
La punta del sensore ⑩ deve essere interamente a contatto con il terreno da tutti i lati.
8. Compattare leggermente il terreno ⑨ intorno alla sonda ⑪.
Il tester di umidità non deve traballare nel terreno.
9. Innaffiare la zona immediatamente circostante al tester di umidità con ca. 1 litro di acqua.

A seconda del tipo di terreno, possono essere necessarie alcune ore prima che il tester di umidità misuri l'effettiva umidità del terreno.

Collegamento del GARDENA Micro-Drip-System:

Onde consentire che, utilizzando il GARDENA Micro-Drip-System, la punta del sensore rilevi la quantità di acqua propagata, è possibile applicare un gocciolatore direttamente sopra la sonda.

→ Applicare un tubo di derivazione da 4,6 mm (3/16") con gocciolatore all'apposito supporto ⑫ del tester di umidità.

Collegamento del cavo dell'adattatore:

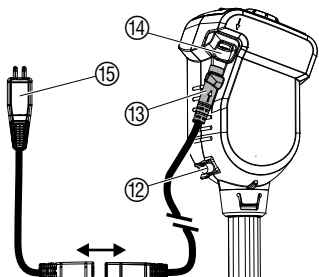

1. Posare il cavo del sensore ⑬ nel / sul terreno facendo attenzione a non danneggiarlo ed evitando che costituisca motivo di inciampo. Nel terreno il cavo deve essere posato in un letto di sabbia al fine di evitare che le pietre possano danneggiarlo.
2. Infilare il cavo dell'adattatore (corto) ⑮ sul cavo del sensore ⑬ (viene fornito già collegato).

Se la lunghezza del cavo del sensore è insufficiente, è possibile prolungarla utilizzando il GARDENA Cavo prolunga Art. 1186 (fino a 105 m).

5. Utilizzo

Impostazione del programma di irrigazione:

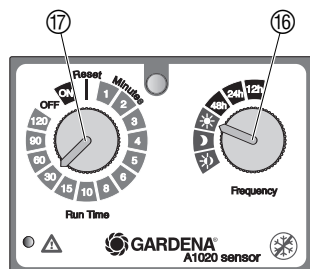

Timer:

Per impostare il programma di irrigazione, è possibile estrarre il pannello di controllo dall'alloggiamento premendo il tasto di sbloccaggio ed eseguire la programmazione in movimento (vedere

4. Messa in uso "Collegamento del cavo dell'adattatore").

Il programma di irrigazione viene eseguito solo se sul timer il tester di umidità indica "Secco" e se il pannello di controllo è inserito correttamente. Se, durante l'esecuzione del programma, il tester di umidità segnala "Umido", il programma di irrigazione viene terminato.

Irrigazione comandata dal tester di umidità:

1. Ruotare la manopola Frequency **16** sul ciclo di irrigazione desiderato (ad es. ☀️ Giorno).

Giorno ☀️	Irrigazione diurna, quando il tester di umidità segnala "Secco".
Notte 🌙	Irrigazione notturna, quando il tester di umidità segnala "Secco".
Giorno e notte ☀️🌙	L'irrigazione viene effettuata quando il tester di umidità segnala "Secco".

2. Ruotare la manopola Run-Time **17** sul periodo di irrigazione desiderato (ad es. 30 minuti). *L'irrigazione viene avviata nel ciclo di irrigazione impostato.*

Se l'irrigazione è comandata dal tester di umidità, dopo ogni emissione di acqua viene innescata una pausa di due ore (onde consentire l'adeguamento dell'umidità del terreno).

Esempio:

Ciclo di irrigazione = ☀️ (Giorno),

Periodo di irrigazione = 30 minuti.

L'irrigazione ha inizio quando, di giorno, il tester di umidità segnala "Secco" e termina, a seconda dell'umidità del terreno, al più tardi dopo 30 minuti.

Irrigazione a tempo:

1. Ruotare la manopola Frequency **16** sul ciclo di irrigazione desiderato (ad es. 12 ore).

12h	Irrigazione ogni 12 ore
24h	Irrigazione ogni giorno
48h	Irrigazione ogni 2 giorni

2. Ruotare la manopola Run-Time (17) su Reset per impostare l'inizio dell'irrigazione (momento programmato).

3. Ruotare la manopola Run-Time **17** sul periodo di irrigazione desiderato (ad es. 15 minuti).

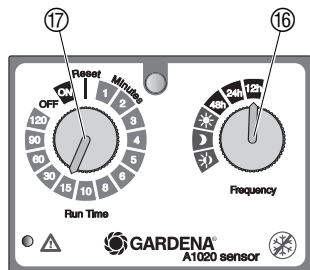

L'irrigazione viene avviata in funzione del momento programmato.

Esempio:

Ciclo di irrigazione = 12 ore,
periodo di irrigazione = 15 minuti.

Se il sensore indica "Secco", l'irrigazione inizia (dall'ora corrente) ogni 12 ore e termina, a seconda dell'umidità del terreno, al più tardi dopo 15 minuti.

Agendo sulla manopola Run-Time ⑰ è anche possibile modificare il periodo di irrigazione di un programma in esecuzione. Se il nuovo periodo di irrigazione è minore del periodo di irrigazione già trascorso, l'irrigazione viene terminata entro il minuto successivo.

La valvola può essere aperta o chiusa a mano in qualsiasi momento. Anche una valvola aperta comandata dal programma può essere chiusa in anticipo.

Irrigazione manuale:

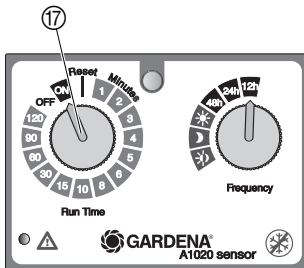

Apertura manuale della valvola:

→ Ruotare la manopola Run-Time ⑰ su **ON**.
La valvola si apre e viene chiusa automaticamente dopo 30 minuti.

Chiusura manuale della valvola:

→ Ruotare la manopola Run-Time ⑰ su **OFF**.
La valvola si chiude.

Reset:

Se la manopola Run-Time ⑰ viene portata su Reset, il controllo a tempo interno del timer viene riavviato. La pausa di irrigazione di due ore viene eliminata.

Il tester di umidità

Il fabbisogno di acqua delle piante dipende da molteplici fattori, tra cui il tipo di pianta, il terreno, l'irradiazione solare, le condizioni del vento. Per trovare il grado di sensibilità idoneo del tester di umidità, è necessario tenere sotto osservazione l'irrigazione per un periodo di ca. 1 – 2 settimane ed eventualmente regolarlo nuovamente. Se l'umidità del terreno supera il punto di inserimento impostato, il programma di irrigazione del computer per irrigazione viene terminato in anticipo oppure un'irrigazione non iniziata viene bloccata.

Selezione dell'impostazione preliminare del regolatore del punto di inserimento:

Alla consegna, il regolatore del punto di inserimento si trova nella posizione **intermedia**, indicata per terreni di colture in pieno campo (**humus argilloso**).

Per i **terreni sabbiosi** il regolatore del punto di inserimento ⑱ deve essere preregolato **verso destra** (più umido).

Nel caso della **terra per fiori** il regolatore del punto di inserimento ⑱ deve essere preregolato **verso sinistra** (più secco).

Impostazione del grado di sensibilità del tester di umidità:

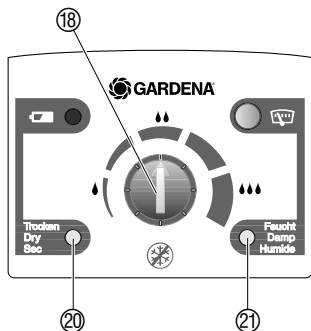

Misurazione dell'umidità del terreno:

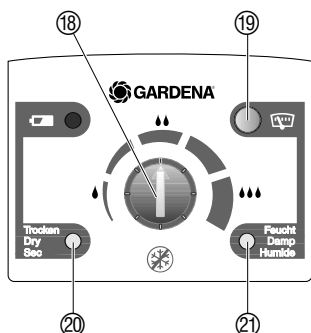

Avvertenza per l'applicazione:

Aumento del grado di umidità:

→ Se il terreno appare troppo secco per un'applicazione specifica (tipo di terreno o pianta), il regolatore del punto di inserimento ⑱ deve essere ruotato in direzione "Umido", verso destra (ad es. con una moneta).

Abbassamento del grado di umidità:

→ Se il terreno appare troppo umido per un'applicazione specifica (tipo di terreno o pianta), il regolatore del punto di inserimento ⑱ deve essere ruotato in direzione "Asciutto", verso sinistra (ad es. con una moneta).

Il tester di umidità consente di misurare l'umidità del terreno in qualsiasi momento. Se il tester di umidità indica "Umido" ⑴ l'irrigazione non viene eseguita.

→ Premere il tasto di visualizzazione ⑨.

Il LED corrispondente ("Asciutto" ⑩ o "Umido" ⑴) visualizza per un minuto l'ultimo valore di umidità misurato.

Entro il minuto in cui viene visualizzato il risultato della misurazione, mediante la manopola di regolazione è possibile cercare il punto di inserimento corrispondente ruotandolo fino a cambiare la visualizzazione da "Secco" ⑩ a "Umido" ⑴ o viceversa. Se la visualizzazione non cambia, significa che il terreno è troppo secco o troppo umido.

Al fine di mantenere quanto più possibile costante l'umidità del terreno, è opportuno irrigare con cicli e tempi di irrigazione brevi. Questo vale in particolare per le fioriere, per cui si applicano tempi di irrigazione < 5 min.

6. Interventi di fine stagione

Conservazione / In inverno:



Conservare l'apparecchio in un luogo inaccessibile ai bambini.

1. Estrarre le batterie dal tester di umidità e dal timer.
2. Conservare timer e tester di umidità in un luogo asciutto e al riparo dal gelo.

Smaltimento:

(conforme a:
direttiva 2012/19/UE)



Importante!

Restituire le batterie usate in un punto di vendita o smaltirle tramite un centro di smaltimento municipale. Smaltire la batteria solo se è completamente scarica.

Non smaltire insieme ai normali rifiuti domestici. Utilizzare sempre gli appositi contenitori di raccolta.

→ Importante: l'apparecchio va smaltito consegnandolo al centro di smaltimento municipale.

7. Manutenzione

Sostituzione della batteria del timer:

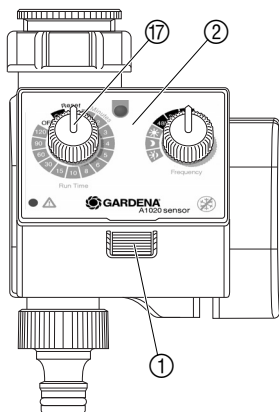

Il timer funziona unicamente con una batteria alcalino-manganesa (alcalina) da 9 V tipo IEC 6LR61.

1. Premere il tasto di sbloccaggio ① ed estrarre il pannello di controllo ② del timer.
2. Inserire la batteria ② nel vano portabatteria. **Fare attenzione che la polarità (+/-) sia corretta.**
3. Reinserire il pannello di controllo ② sul timer.

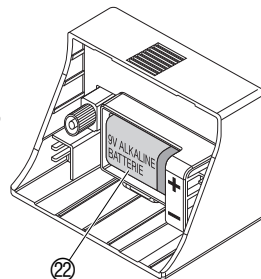

Prova della nuova batteria:

1. Aprire il rubinetto dell'acqua.
2. Ruotare la manopola Run-Time ①7 su **ON**.
La valvola si apre.
3. Ruotare la manopola Run-Time ①7 su **OFF**.
La valvola si chiude.

Onde evitare che la fuoriuscita dell'acqua possa causare danni, è necessario predisporre opportunamente il timer (collegamento tubo, posizionamento secco, etc.).

Sostituzione delle batterie del tester di umidità:

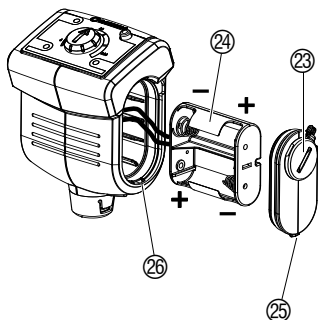

1. Svitare il coperchio delle batterie ②3 ruotando con una moneta (o un cacciavite grande) in senso orario e rimuovere il coperchio delle batterie con leggera pressione.

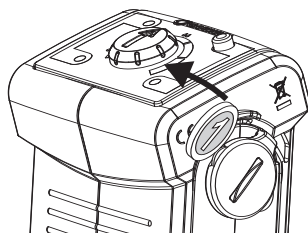

2. Estrarre il portabatterie ②4 e inserire 2 batterie (celle baby da 1,5 V tipo IEC LR14). **Fare attenzione che la polarità (+/-) sia corretta.**
3. Inserire il portabatterie ②4 nel tester di umidità. Fare attenzione a non schiacciare il cavo.
4. Inserire il nasello ②5 del coperchio ②3 nella fessura dell'alloggiamento ②6 e premere il coperchio ②3. Verificare che l'O-ring sia posizionato correttamente.
5. Riavvitare il coperchio delle batterie ②3 utilizzando una moneta (o un cacciavite grande) ruotando in senso antiorario.

Pulizia del pannello di controllo:

È necessario pulire il pannello di controllo e sensore luce quando è sporco.

Non usare detergenti corrosivi o abrasivi.

→ Pulire il pannello di controllo con un panno umido. Non utilizzare solventi.

Pulizia / sostituzione della punta del sensore:

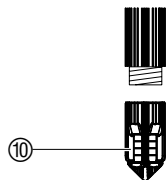

Se il tester di umidità viene spostato, è necessario pulire / sostituire la punta del sensore. Il feltro della punta non deve entrare in contatto con grasso.

→ Pulire la punta del sensore ⑩ con acqua semplice.

Se il feltro è danneggiato, è possibile ordinarlo presso il Centro di Assistenza Tecnica GARDENA.

→ Svitare la punta del sensore ⑩ e avvitare una nuova punta.

Pulizia del filtro:

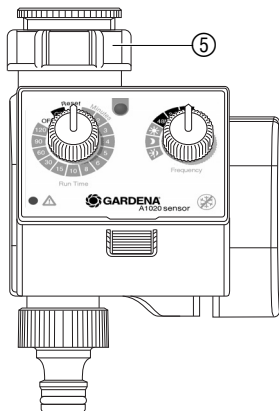

Controllare regolarmente il filtro e pulirlo, se necessario.

1. Svitare a mano il dado di raccordo ⑤ del timer dalla filettatura del rubinetto dell'acqua (non utilizzare pinze).
2. Estrarre e pulire il filtro del dado di raccordo.
3. Riavvitare a mano il dado di raccordo ⑤ del timer sulla filettatura del rubinetto dell'acqua (non utilizzare pinze).

8. Anomalie di funzionamento

Guasto	Causa possibile	Rimedio
Impossibile eseguire l'irrigazione manuale	Il rubinetto dell'acqua è chiuso.	→ Aprire il rubinetto dell'acqua.
	Batterie del timer esaurite / non correttamente inserite / uso di batterie inadatte.	→ Sostituire / inserire correttamente le batterie del timer / utilizzare batterie alcaline.
L'irrigazione non si avvia nonostante sia secco	Il tester di umidità si trova in un avvallamento del terreno.	→ Inserire il tester di umidità nella giusta posizione (vedere 4. Messa in uso "Posizione corretta del tester di umidità").
	La manopola di regolazione è troppo spostato a sinistra su "Secco".	→ Ruotare opportunamente verso destra la manopola di regolazione.
	Batterie del timer esaurite / non correttamente inserite / uso di batterie inadatte.	→ Sostituire / inserire correttamente le batterie del timer / utilizzare batterie alcaline.
	Pausa di irrigazione di due ore dopo irrigazione comandata da tester di umidità.	→ Aumentare la durata dell'irrigazione in modo che sia necessario irrigare solo ogni 2 ore.

Guasto	Causa possibile	Rimedio
L'irrigazione non si avvia nonostante sia secco	La valvola è stata chiusa a mano.	→ Ruotare la manopola Run-Time su un periodo di irrigazione.
	Il pannello di controllo non è inserito correttamente.	→ Inserire il pannello di controllo correttamente.
L'irrigazione si avvia nonostante sia umido	Il tester di umidità non è posizionato nel settore di irrigazione.	→ Posizionare il tester di umidità nel settore di irrigazione.
	La manopola di regolazione è troppo spostata a destra su "Umido".	→ Ruotare opportunamente verso sinistra la manopola di regolazione.
	Cavo del sensore difettoso o allentato.	→ Controllare cavo del sensore e collegamenti.
	Sulla punta del sensore è presente una sacca d'aria.	→ Eliminare la sacca d'aria (vedere 4. Messa in uso "Come <i>"piantare"</i> il tester di umidità").
Il Timer non si chiude	Portata minima inferiore a 20 l/h.	→ Collegare più gocciolatori.
L'icona delle batterie del tester di umidità lampeggia	Le batterie del tester di umidità sono esaurite.	→ Sostituire le batterie del tester di umidità.
	Tester di umidità difettoso.	→ Contattare il Centro di Assistenza Tecnica GARDENA.
La segnalazione di errore del timer lampeggia	Batterie del tester di umidità esaurite / non correttamente inserite / uso di batterie inadatte.	→ Sostituire / inserire correttamente le batterie del tester di umidità / utilizzare batterie alcaline.
	Le batterie del tester di umidità sono esaurite.	→ Sostituire la batteria del tester di umidità.
	Il cavo del tester di umidità è difettoso.	→ Sostituire il cavo del tester di umidità.
	Cavo del sensore difettoso o allentato.	→ Controllare cavo del sensore e collegamenti.



In caso di altre anomalie, contattare il Centro di Assistenza Tecnica GARDENA. Le riparazioni devono essere eseguite esclusivamente dai Centri di Assistenza Tecnica GARDENA o dai rivenditori autorizzati GARDENA.

9. Accessori disponibili

GARDENA Cavo prolunga (lunghezza: 10 metri)	Per prolungare il cavo del sensore fino a massimo 105 metri.	Art. 1186
GARDENA Punta del sensore con dischi in feltro	Da sostituire in caso di punta del sensore danneggiata.	Disponibile attraverso il Centro di Assistenza Tecnica GARDENA

10. Dati tecnici

A 1020 Sensor (Art. 1835)

Timer

Pressione di esercizio min./ max.:	0,5 bar / 12 bar
Portata minima:	20 l/h
Temperatura max. dell'acqua:	40 °C
Intervallo di temperatura:	5 – 60 °C
Periodo di irrigazione comandato dal programma:	1, 2, 3, 4, 5, 6, 8, 10, 15, 30, 60, 90, 120 minuti
Cicli di irrigazione comandati dalla luminosità:	Di giorno, notte, permanente
Cicli di irrigazione comandati dal programma:	Ogni 12 ore, ogni 24 ore, ogni 48 ore
Batteria:	1 x tipo IEC 6LR61 (9 V; alcalina; 500 mAh)
Durata della batteria:	ca. 1 anno (con batteria alcalina)

Tester di umidità

Cavo del sensore:	5 m
Cavo dell'adattatore:	20 cm
Intervallo di temperatura:	5 – 60 °C
Batterie:	2 x celle baby tipo IEC LR14 (1,5 V alcaline 7,8 Ah)
Durata delle batterie:	ca. 1 anno (con batteria alcalina)

11. Assistenza / Garanzia

Assistenza

In caso di guasto o di anomalia di funzionamento, rivolgersi al Centro Assistenza Tecnica Nazionale, tel. 199.400.169.

Garanzia

Questo prodotto GARDENA è coperto da garanzia legale (nella Comunità Europea per 24 mesi a partire dalla data di acquisto) relativamente a tutti i difetti imputabili a vizi di fabbricazione o di materiale impiegato. Il prodotto in garanzia potrà essere, a nostra discrezione, o sostituito con uno in perfetto stato di funzionamento o riparato gratuitamente qualora vengano osservate le seguenti condizioni:

- il prodotto sia stato adoperato in modo corretto e conforme alle istruzioni e nessun tentativo di riparazione sia stato eseguito dall'acquirente o da terzi
- il prodotto sia stato spedito a spese del mittente direttamente a un Centro Assistenza GARDENA allegando il documento che attesta l'acquisto (fattura o scontrino fiscale) e una breve descrizione del problema riscontrato.

Poiché soggetta a usura, la punta del sensore con feltro è esclusa dalla garanzia.

L'intervento in garanzia non estende in nessun caso il periodo iniziale.

La presente garanzia del produttore non inficia eventuali rivalse nei confronti del negoziante/rivenditore.

D Produkthaftung

Wir weisen ausdrücklich darauf hin, dass wir nach dem Produkthaftungsgesetz nicht für durch unsere Geräte hervorgerufene Schäden einzustehen haben, sofern diese durch unsachgemäße Reparatur verursacht oder bei einem Teileaustausch nicht unsere Original GARDENA Teile oder von uns freigegebene Teile verwendet werden und die Reparatur nicht vom GARDENA Service oder dem autorisierten Fachmann durchgeführt wird. Entsprechendes gilt für Ergänzungsstücke und Zubehör.

F Responsabilité

Nous vous signalons expressément que GARDENA n'est pas responsable des dommages causés par ses appareils, dans la mesure où ces dommages seraient causés suite à une réparation non conforme, dans la mesure où, lors d'un échange de pièces, les pièces d'origine GARDENA n'auraient pas été utilisées, ou si la réparation n'a pas été effectuée par le Service Après-Vente GARDENA ou l'un des Centres SAV agréés GARDENA. Ceci est également valable pour tout ajout de pièces et d'accessoires autres que ceux préconisés par GARDENA.

I Responsabilità del prodotto

Si rende espressamente noto che, conformemente alla legislazione sulla responsabilità del prodotto, non si risponde di danni causati da nostri articoli se originati da riparazioni eseguite non correttamente o da sostituzioni di parti effettuate con materiale non originale GARDENA o comunque da noi non approvato e, in ogni caso, qualora l'intervento non venga eseguito da un centro assistenza GARDENA o da personale specializzato autorizzato. Lo stesso vale per le parti complementari e gli accessori.

E Responsabilidad de productos

Advertimos que conforme a la ley de responsabilidad de productos no nos responsabilizamos de daños causados por nuestros aparatos, siempre y cuando dichos daños hayan sido originados por arreglos o reparaciones indebidas, por recambios con piezas que no sean piezas originales GARDENA o bien piezas autorizadas por nosotros, así como en aquellos casos en que la reparación no haya sido efectuada por un Servicio Técnico GARDENA o por un técnico autorizado. Lo mismo es aplicable para las piezas complementarias y accesorios.

P Responsabilidade sobre o produto

Queremos salientar que segundo a lei da responsabilidade do fabricante, nós não nos responsabilizaremos por danos causados pelo nosso equipamento, quando estes ocorrerem em decorrência de reparações inadequadas ou da substituição de peças por peças não originais da GARDENA, ou peças não autorizadas. A responsabilidade tornar-se-á nula também depois de reparações realizadas por oficinas não autorizadas pela GARDENA. Esta restrição valerá também para peças adicionais e acessórios.

<p>D EG-Konformitätserklärung Der Unterzeichnete Husqvarna AB, 561 82 Huskvarna, Sweden bestätigt, dass die nachfolgend bezeichneten Geräte in der von uns in Verkehr gebrachten Ausführung die Anforderungen der harmonisierten EU-Richtlinien, EU-Sicherheitsstandards und produktspezifischen Standards erfüllen. Bei einer nicht mit uns abgestimmten Änderung der Geräte verliert diese Erklärung ihre Gültigkeit.</p>	Bezeichnung des Gerätes: Bewässerungsautomat Désignation du matériel : Kit d'arrosage automatique Descrizione del prodotto: Set per irrigazione automatica Descripción de la mercancía: Sistema automático de riego Descrição do aparelho: Mecanismo de Irrigaçãoão
<p>F Certificat de conformité aux directives européennes Le constructeur, soussigné : Husqvarna AB, 561 82 Huskvarna, Sweden, déclare qu'à la sortie de ses usines le matériel neuf désigné ci-dessous était conforme aux prescriptions des directives européennes énoncées ci-après et conforme aux règles de sécurité et autres règles qui lui sont applicables dans le cadre de l'Union européenne. Toute modification portée sur ce produit sans l'accord express de Husqvarna supprime la validité de ce certificat.</p>	Typ: Art.-Nr.: Type : Référence : Modello: A 1020 Sensor Art. : 1835 Tipo: Art. N°: Tipo: Art. N°:
<p>I Dichiarazione di conformità alle norme UE La sottoscritta Husqvarna AB, 561 82 Huskvarna, Sweden, certifica che il prodotto qui di seguito indicato, nei modelli da noi commercializzati, è conforme alle direttive armonizzate UE nonché agli standard di sicurezza e agli standard specifici di prodotto. Qualunque modifica apportata al prodotto senza nostra specifica autorizzazione invalida la presente dichiarazione.</p>	EU-Richtlinien: 2004/108/EC Directives européennes : Directive UE: Normativa UE: 2011/65/EC Diretrizes da UE: Harmonisierte EN: DIN EN 60730-1 DIN EN 60730-2-7
<p>E Declaración de conformidad de la UE El que suscribe Husqvarna AB, 561 82 Huskvarna, Sweden, declara que la presente mercancía, objeto de la presente declaración, cumple con todas las normas de la UE, en lo que a normas técnicas, de homologación y de seguridad se refiere. En caso de realizar cualquier modificación en la presente mercancía sin nuestra previa autorización, esta declaración pierde su validez.</p>	Hinterlegte Dokumentation: GARDENA Technische Dokumentation M. Kugler 89079 Ulm Deposited Documentation: GARDENA Technical Documentation M. Kugler 89079 Ulm Documentation déposée : Documentation technique GARDENA M. Kugler 89079 Ulm
<p>P Certificado de conformidade da UE Os abaixo mencionados Husqvarna AB, 561 82 Huskvarna, Sweden, por este meio certificam que ao sair da fábrica o aparelho abaixo mencionado está de acordo com as diretivas harmonizadas da UE, padrões de segurança e de produtos específicos. Este certificado ficará nulo se a unidade for modificada sem a nossa aprovação.</p>	Anbringungsjahr der CE-Kennzeichnung: 2006 Date d'apposition du marquage CE : Anno di rilascio della certificazione CE : Colocación del distintivo CE : Ano de marcação pela CE :
	Ulm, den 19.09.2013 Der Bevollmächtigte Fait à Ulm, le 19.09.2013 Représentant légal Ulm, 19.09.2013 Rappresentante autorizzato Ulm, 19.09.2013 Representante autorizado Ulm, 19.09.2013 Representante autorizado  Reinhard Pompe (Vice President)

Bild Nr. Picture No.	Ersatzteil-Nr. Spare Part No.	Bezeichnung	Description	Désignation
Art.-Nr. 1835		Bewässerungs- automat A 1020	Watertimer A 1020	Programmateu d'arrosage A 1020
2	1835-00.610.00 #	Steuerteil 24 h, vollst.	Control component 24 h, cpl.	Boite de commande 24h, cpl.
3	1815-00.600.23	Gehäuse, links	Case, left	Carter, gauche
4	1121-00.000.01	Flachdichtung 25,1 x 3	Washer 25, 1 x 3	Joint plat 25,1 x 3
5 + 4	924-00.600.00	Adapter 1" - 3/4"	Adapter 1" - 3/4"	Adaptateur 1" - 3/4"
6	1815-00.614.00	Feinfilter 1"	Fine filter 1"	Filtre 1"
6 - 10	1815-00.706.00	Ventilkörper, vollst.	Valve body, cpl.	Corps de soupape, cpl.
6 - 21/3	1815-00.742.00	Hydraulikteil, vollst.	Hydraulic part cpl.	Pièce hydraulique, cpl.
7	1210-00.600.61	Anschlusschülse, vollst.	Connecting bush, cpl.	Douille de raccord, cpl.
8	964-00.505.04	O-Ring 18,4 x 2,7	O-Ring 18,4 x 2,7	Joint torique 18,4 x 2,7
11	1815-00.617.00	Membrane, vollst.	Diaphragm, cpl.	Membrane, cpl.
12	1815-00.610.27	Steuerdüse	Control nozzle	Buse de commande
13	1169-00.600.39	Druckfeder, groß	Pressure spring, large	Ressort de pression, grand
14 + 12	1815-00.743.00	Ventildeckel, vollst.	Valve cap, cpl.	Couvercle de soupape, cpl.
15	1672-00.600.11	O-Ring 24 x 2	O-Ring 24 x 2	Joint torique 24 x 2
16	1174-00.617.00	Magnetplatte, vollst.	Magnetic plate, cpl.	Clapet magnétique, cpl.
17	1174-00.610.11	Druckfeder, klein	Pressure spring, small	Ressort de pression, petit
6 - 19	1815-00.707.00	El.Magnet + Hydraulikteil	Electro-magnet + hydraulic part	Electro-aimant + pièce hydraulique
20	1825-00.600.01	Gehäuse, rechts	Case, right	Carter, droite
21	1174-00.610.07	Blechschrabe 3,5 x 25-F-H	Screw 3,5 x 25-F-H	Vis à tôle 3,5 x 25-F-H
22 + 23	1815-00.791.00	Diebstahlsicherung, kpl.	Anti-theft device, cpl.	Antivol, cpl.
23	1174-00.600.13	Einwegschrabe B4, 2 x 19	Screw B4, 2 x 19	Vis à voie unique B4, 2 x 19
24 / 25 / 4	901-00.100.00	Hahnstück 3/4"	Tap connector 3/4"	Nez de robinet 3/4"
25	900-00.101.06	O-Ring System 10,5 x 2,7	O-Ring System 10,5 x 2,7	Joint torique Système 10,5 x 2,7
26	1815-00.610.38	Mylarfolie 50, rund	Mylar foil 50, round	Feuille mylar 50, rond



Deutschland / Germany

GARDENA GmbH
Central Service
Hans-Lorenser-Straße 40
D-89079 Ulm
Produktfragen:
(+49) 731 490-123
Reparaturen:
(+49) 731 490-290
service@gardena.com

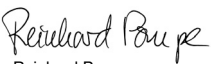
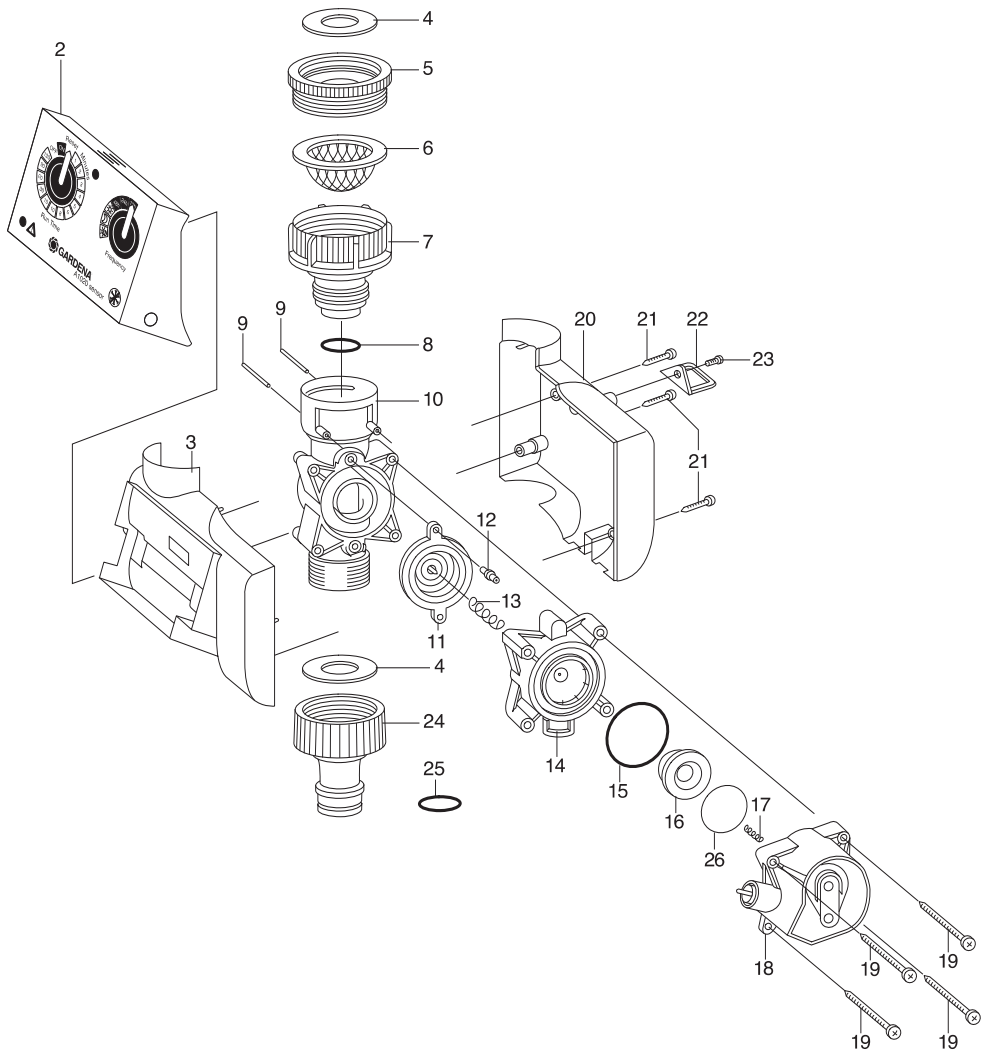
Albania

COBALT Sh.p.k.
Rr. Siri Kodra
1000 Tirana
Argentina
Husqvarna Argentina S.A.
Av.del Libertador 5954 –
Piso 11 – Torre B
(C1428ARP) Buenos Aires
Phone: (+54) 11 5194 5000
info.gardena@
ar.husqvarna.com

Armenia

Garden Land Ltd.
61 Tigran Mets
0005 Yerevan

Australia

Husqvarna Australia Pty. Ltd.
Locked Bag 5
Central Coast BC
NSW 2252
Phone: (+61) (0) 2 4352 7400
customer.service@
husqvarna.com.au

Austria / Österreich

Husqvarna Austria GmbH
Consumer Products
Industriezeile 36
4010 Linz
Tel.: (+43) 732 77 01 01-90
consumer.service@
husqvarna.at

Azerbaijan

Firm Progress
a. Aliyev Str. 26A
10522 Baku

Belgium

GARDENA Belgium NV/SA
Sterrebeekstraat 163
1930 Zaventem
Phone: (+32) 2 720 92 12
Mail: info@gardena.be

Bosnia / Hercegovina

SILK TRADE d.o.o.
Industrijska zona Bukva bb
74260 Tešanj

Brazil

Husqvarna do Brasil Ltda
Av. Francisco Matarazzo,
1400 – 19º andar
São Paulo – SP
CEP: 05001-903
Tel: 0800-112252
marketing.br.husqvarna@
husqvarna.com.br

Bulgaria

Хускварна България ЕООД
Бул. „Андрей Липчев“ № 72
1799 София
Тел.: (+359) 02/9753076
www.husqvarna.bg

Canada / USA

GARDENA Canada Ltd.
100 Summerlea Road
Brampton, Ontario L6T 4X3
Phone: (+1) 905 927 9330
info@gardena.ca

Chile

Maquinarias Agroforestales
Ltda. (Maga Ltda.)
Santiago, Chile
Avda. Chesterton
8355 comuna Las Condes
Phone: (+56) 2 202 4417
Dalton@мага.cl
Zipcode: 7560330
Temuco, Chile
Avda. Valparaiso # 01466
Phone: (+56) 45 222 126
Zipcode: 4780441

China

Husqvarna (China) Machinery
Manufacturing Co., Ltd.
No. 1355, Xia Xin Rd.,
Ma Lu Zhen, Jia Ding Dist.,
Shanghai
201801
Phone: (+86) 21 59159629
Domestic Sales
www.gardena.com.cn

Colombia

Husqvarna Colombia S.A.
Calle 18 No. 68 D-31, zona
Industrial de Montevideo
Bogotá, Cundinamarca
Tel. 571 2922700 ext. 105
jairo.salazar@
husqvarna.com.co

Costa Rica

Compania Exim
Euroberoamericana S.A.
Los Colegios, Moravia,
200 metros al Sur del Colegio
Saint Francis – San José
Phone: (+506) 297 6883
exim_euro@racsa.co.cr

Croatia

SILK ADRIA d.o.o.
Josipa Lončara 3
10090 Zagreb
Phone: (+385) 1 3794 580
silk.adria@zg-t-com.hr

Cyprus

Med Marketing
17 Digeni Akrita Ave
P.O. Box 27017
1641 Nicosia

Czech Republic

Husqvarna Česko s.r.o.
Türkova 2319/5b
149 00 Praha 4 – Chodov
Bežplatná infolinka:
800 100 425
servis@cz.husqvarna.com

Denmark

GARDENA / Husqvarna
Consumer Outdoor Products
Salgsafdelning Danmark
Box 9003
S-200 39 Malmö
info@gardena.dk

Dominican Republic

BOSQUESA, S.R.L.
Carretera Santiago Licey
Km. 5 ½
Esquina Copal II.
Santiago, Dominican Republic
Phone: (+809) 736-0333
joserbosquesa@claro.net.do

Ecuador

Husqvarna Ecuador S.A.
Arupos E1-181 y 10 de Agosto
Quito, Pichincha
Tel. (+593) 22800739
francisco.jacome@
husqvarna.com.ec

Estonia

Husqvarna Eesti OÜ
Consumer Outdoor Products
Kesk tee 10, Aaviku küla
Rae vald
Harju maakond
75305 Estonia
kontakt.etj@husqvarna.ee

Finland

Oy Husqvarna Ab
Consumer Outdoor Products
Lautatarhankatu 8 B / PL 3
00581 HELSINKI
info@gardena.fi

France

GARDENA France
Immobilier Expositif
9-11 allée des Pierres Mayettes
ZAC des Barbanniers, B.P. 99
-F. 92232 GENNEVILLIERS
cedex
Tél. (+33) 01 40 85 30 40
service.consommateurs@
gardena.fr

Georgia

AL Group
39, rue Jacques Stas
Belilashvili 8
1159 Tbilisi

Great Britain

Husqvarna UK Ltd
Preston Road
Aycliffe Industrial Park
Newton Aycliffe
Consumer Durham
DL5 6UP
info.gardena@
husqvarna.co.uk

Greece

PAPADOPOULOS S.A.
92 ATHINON AVENUE
ATHENS
POST CODE 10442
GREECE
Phone: (+30) 210 5193100
info@papadopoulous.com.gr

Hungary

Husqvarna Magyarorszag Kft.
Ezred u. 1-3
1044 Budapest
Telefon: (+36) 1 251-4161
vevoszolgalat.husqvarna@
husqvarna.hu

Iceland

O. Johnson & Kaaber
Tunguhalsi 1
110 Reykjavik
oj@ojk.is

Ireland

Husqvarna UK Ltd
Preston Road
Aycliffe Industrial Park
Newton Aycliffe
County Durham
DL5 6UP
info.gardena@
husqvarna.co.uk

Italy

Husqvarna Italia S.p.A.
Via Como 72
23868 VALMADRERA (LC)
Phone: (+39) 0341.203.111
info@gardenaitalia.it

Japan

KAKUJICHI Co. Ltd.
Sumitomo Realty &
Development Kojimachi
BLDG., 8F
5-1 Nibanencho
Chiyoda-ku
Tokyo 102-0084
Phone: (+81) 33 264 4721
m_ishihara@kaku-ichi.co.jp

Kazakhstan

LAMED Ltd.
155/1, Tazhibayevoy Str.
050060 Almaty
IP Schmidt
Abayavenue 3B
110 005 Kostanay

Korea

Kyung Jin Trading Co.,LTD.
107-4, SunDuk Bld.,
YangJae-dong,
Seocho-gu,
Seoul, (zipcode: 137-891)
Phone: (+82) (0)2 574-6300

Kyrgyzstan

Alye Maki
av. Molodaya Guardir J 3
720014
Bishkek

Latvia

Husqvarna Latvija
Consumer Outdoor Products
Bakūžu iela 6
LV-1024 Rīga
info@husqvarna.lv

Lithuania

UAB Husqvarna Lietuva
Consumer Outdoor Products
Ateities pl. 77C
LT-52104 Kaunas
centras@husqvarna.lt

Luxembourg

Magasins Julies Neuberg
39, rue Jacques Stas
Luxembourg-Gasperich 2549
Case Postale No. 12
Luxembourg 2010
Phone: (+352) 40 14 01
api@neuberg.lu

Mexico

AFOSA
Av. Lopez Mateos Sur # 5019
Col. La Calma 45070
Zapopan, Jalisco
Mexico
Phone: (+52) 33 3818-3434
icornejo@afosa.com.mx

Moldova

Comvel S.R.L.
290 A. Muncestii Str.
20022 Chisinau

Netherlands

GARDENA Nederland B.V.
Postbus 50176
1305 AD ALMERE
Phone: (+31) 36 521 00 00
info@gardena.nl

Neth. Antilles

Jonka Enterprises N.V.
Sta. Rosa Weg 196
P.O. Box 8200
Curaçao
Phone: (+599) 9 767 66 55
pjm@jonka.com

New Zealand

Husqvarna New Zealand Ltd.
PO Box 76-437
Manukau City 2241
Phone: (+64) (0) 9 9202410
support.nz@husqvarna.co.nz

Norway

GARDENA
Husqvarna Consumer
Outdoor Products
Salgskontor Norge
Kleiverveien 6
1540 Vestby
info@gardena.no

Peru

Husqvarna Perú S.A.
Jr. Ramón Cárcamo 710
Lima 1
Tel: (+51) 1 3320400 ext.416
juan_remujo@
husqvarna.com

Poland

Husqvarna
Poland Spółka z o.o.
ul. Wysockiego 15 b
03-371 Warszawa
Phone: (+48) 22 330 96 00
gardena@husqvarna.com.pl

Portugal

Husqvarna Portugal, SA
Lagoa - Albarraque
2635 - 595 Rio de Mouro
Tel.: (+351) 21 922 85 30
Fax: (+351) 21 922 85 36
info@gardena.pt

Romania

Madex International Srl
Soseaua Odaii 117-123,
RO 013603
Bucuresti, S 1
Phone: (+40) 21 352.76.03
madex@ines.ro

Russia

ООО „Хускварна“
141400, Московская обл.,
г. Химки,
улица Ленинградская,
владение 39, стр.6
Бизнес Центр
„Химки Бизнес Парк“,
помещение ОВ02_04

Serbia

Domel d.o.o.
Autoput za Novi Sad bb
11273 Belgrade
Phone: (+381) 1184888 12
miroslav.jejina@domel.rs

Singapore

Hy-Ray PRIVATE LIMITED
40 Jalan Pampin
#02-08 Tat Ann Building
Singapore 577185
Phone: (+65) 6253 2277
shying@hyray.com.sg

Slovak Republic

Husqvarna Česko s.r.o.
Türkova 2319/5b
149 00 Praha 4 – Chodov
Bežplatná infolinka:
800 154 044
servis@sk.husqvarna.com

Slovenia

Husqvarna Austria GmbH
Consumer Products
Industriezeile 36
4010 Linz
Tel.: (+43) 732 77 01 01-90
consumer.service@
husqvarna.at

South Africa

Husqvarna
South Africa (Pty) Ltd
Postnet Suite 250
Private Bag X6,
Cascades, 2202
South Africa
Phone: (+27) 33 846 9700
info@gardena.co.za

Spain

Husqvarna España S.A.
C/ Basauri, nº 6
La Florida
28023 Madrid
Phone: (+34) 91 708 05 00
atencioncliente@gardena.es

Suriname

Agrofriv n.v.
Verlengde Hogestraat #22
Phone: (+597) 472426
agrofriv@sr.net
Pobox : 2006
Paramaribo
Suriname – South America

Sweden

Husqvarna AB
S-561 82 Huskvarna
info@gardena.se

Switzerland / Schweiz

Husqvarna Schweiz AG
Consumer Products
Industriestrasse 10
5506 Mägerwil
Phone: (+41) (0) 62 887 37 90
info@gardena.ch

Turkey

GARDENA Dost Diş Ticaret
Mümesillik A.Ş.
Sanayi Cad. Adil Sokak
No: 1/B Kartal
34873 Istanbul
Phone: (+90) 216 38 93 99
info@gardena-dost.com.tr

Ukraine / Україна

ТОБ «Хусварна Україна»
вул. Васильківська, 34,
офіс 204-р
03022, Київ
Тел. (+380) 044 498 39 02
info@gardena.ua

Uruguay

FELI SA
Entre Ríos 1083 CP 11800
Montevideo – Uruguay
Tel: (+598) 22 03 18 44
info@felisa.com.uy

Venezuela

Corporación Casa y Jardín C.A.
Av. Caroní, Edif. Trezmen, PB.
Colinas de Bello Monte.
1050 Caracas.
Tlf: (+58) 212 992 33 22
info@casayjardin.net.ve

1835-20.960.06/0714
© GARDENA
Manufacturing GmbH
D-89070 Ulm
http://www.gardena.com