

TCS Li-18/20 Art. 8866

- | | |
|---|---|
| <p>D Betriebsanleitung
Accu-Hochentaster</p> <hr/> <p>GB Operating Instructions
Battery Pole Pruner</p> <hr/> <p>F Mode d'emploi
Élagueuse sur perche sur accu</p> <hr/> <p>NL Gebruiksaanwijzing
Accu-telescoopkettingzaag</p> <hr/> <p>S Bruksanvisning
Batteridrivnen Kvistsåg</p> <hr/> <p>DK Brugsanvisning
Akku-grensav til højtsiddende grene</p> <hr/> <p>FI Käyttöohje
Accu-raivaussaha</p> <hr/> <p>N Bruksanvisning
Accu-beskjæringssaks</p> <hr/> <p>I Istruzioni per l'uso
Potatore telescopico a batteria</p> <hr/> <p>E Instrucciones de empleo
Sierra de pértiga telescópica con accu</p> <hr/> <p>P Manual de instruções
Serra accu para poda em altura</p> <hr/> <p>PL Instrukcja obsługi
Akumulatorowa pilarka tańcuchowa z trzonkiem teleskopowym</p> <hr/> <p>H Használati utasítás
Akumulátoros magassági ágévágó</p> <hr/> <p>CZ Návod k obsluze
Akumulátorová teleskopická vyvívavací pilka</p> <hr/> <p>SK Návod na obsluhu
Akumulátorový teleskopický odvetvovač</p> | <p>GR Οδηγίες χρήσης
Τηλεσκοπικό αλυσοπίρινο μπαταρίας</p> <hr/> <p>RUS Инструкция по эксплуатации
Аккумуляторный высоторез</p> <hr/> <p>SLO Navodilo za uporabo
Akumulatorski obrezovalnik za veje</p> <hr/> <p>HR Upute za uporabu
Akumulatorska teleskopska pila</p> <hr/> <p>SRB Uputstvo za rad
Akumulatorska teleskopska testera</p> <hr/> <p>UA Інструкція з експлуатації
Акумуляторного телескопічного сучкоріза-пилки</p> <hr/> <p>RO Instrucțiuni de utilizare
Foarfecă cu acumulator pentru rădirea crengilor copacilor înalți</p> <hr/> <p>TR Kullanma Kılavuzu
Accu High Kesici</p> <hr/> <p>BG Инструкция за експлоатация
Телескопична акумулаторна кастрачка</p> <hr/> <p>AL Manual përdorimi
Sharrë degësh me bateri</p> <hr/> <p>EST Kasutusjuhend
Akuga kõrglõikur</p> <hr/> <p>LT Eksploatavimo instrukcija
Akumulatorinė aukštapjovė</p> <hr/> <p>LV Lietošanas instrukcija
Atzarotājs ar akumulatoru un teleskopisko kātu</p> |
|---|---|

GARDENA Телескопична акумулаторна кастрачка TCS Li-18/20



Това е превод на немския оригинал на инструкцията за експлоатация. Моля, прочетете внимателно инструкцията за експлоатация и спазвайте нейните указания. Използвайте настоящата инструкция за експлоатация за да се запознаете с продукта, правилно му използване, както и указанията за техника на безопасност.



От съображения за сигурност не се разрешава използването на продукта от деца и младежи до 16 години, както и лица, които не са запознати с настоящата инструкция за експлоатация. Хора с ограничени психически или физически възможности могат да използват този продукт само под ръководството и надзора на отговорно за тях лице. Децата трябва да бъдат наблюдавани, за да се гарантира, че не си играят с продукта.

→ Моля, съхранявайте тази инструкция за експлоатация на сигурно място.

Съдържание:

1. Област на приложение на Вашата GARDENA Телескопична акумулаторна кастрачка	299
2. Указания за безопасност	299
3. Монтаж	303
4. Въвеждане в експлоатация	303
5. Обслужване	305
6. Сваляне от експлоатация	307
7. Техническо обслужване	307
8. Отстраняване на повреди	309
9. Допълнителни аксесоари	310
10. Технически данни	310
11. Сервиз /Гаранция	311

1. Област на приложение на Вашата GARDENA Телескопична акумулаторна кастрачка

Правилна употреба:

GARDENA телескопичната акумулаторна кастрачка е предназначена за подрязване на дървета, жив плет, храсти и растения с клони с диаметър до макс. 8 см, в лични и хоби градини.

Спазването на тази инструкция за експлоатация е предпоставка за правилната употреба на телескопична акумулаторна кастрачка.

Внимание:



Опасност ! Нараняване!
Телескопичната кастрачка не трябва да бъде използвана за отрязване на дървета. Премахвайте клоните на части, за да не бъдете ударени от падащи клони или да се ударите в паднали на земята клони. Не стойте под клона по време на рязане.

2. Указания за безопасност



При неправилна употреба Вашата машина може да стане опасна и да доведе до сериозни наранявания на обслужващия я и други лица! Трябва да се спазват всички предупредителни указания и правила за техника на безопасност, за да се гарантира безопасна употреба и съответната производителност на Вашата машина. Работещият с машината е отговорен за спазването на всички предупредителни указания и правила за техника на безопасност изложени в тази инструкция и върху машината.

Разяснение на символите изобразени върху машината.



ВНИМАНИЕ!

Инструкцията за експлоатация трябва да бъде прочетена внимателно, за да се гарантира, че сте запознат с всички управляващи елементи и техните функции.



Опасност за живота от токов удар! Стойте на разстояние минимум 10 м от електропроводи.



Носете винаги защитни ръкавици.



Бъдете винаги с обувки срещу подхлъзване.



Носете винаги защитна каска.



Винаги носете защитни очила и антифони.



Уредът да не се излага на дъжд или друга влага. Уредът да не се оставя на открито по време на дъжд.

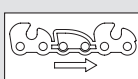

Посока на движение на веригата.

Общи правила за техника на безопасност при употребата на електроинструменти



ПРЕДУПРЕЖДЕНИЕ! Прочетете всички указания за техника на безопасност и другите инструкции. Ако не бъдат спазени следващите предупреждения и инструкции, съществува опасност от токов удар, пожар и/или от тежки наранявания.

Съхранявайте грижливо за бъдеща употреба всички указания за техника на безопасност и другите инструкции. Понятието "електроинструмент" в указанията за техника на безопасност се отнася за Вашия електроинструмент, захранван от електрическата мрежа (с кабел) или Вашия електроинструмент, захранван от батерии или акумулатор (без кабел).

1) Безопасност на работното място

а) Внимавайте около работното място да бъде чисто и добре осветено.

При безпорядък или лошо осветена работна среда съществува повишен риск от нараняване.

б) Не използвайте електроинструменти в области с опасност от експлозия, като напр. в близост до запалими течности, газове или прах. Електроинструментите произвеждат искри, които могат да предизвикат запалване на прах или димни газове.

в) Когато използвате електроинструмент дръжте деца и наблюдаващи на разстояние.

Отклоняване на вниманието може да доведе до загуба на контрола над инструмента.

2) Безопасност на електрическите уреди

а) Щепселът на електроинструмента трябва да е произведен за използвания електрически контакт. Не правете промени по щепсела.

Не използвайте преходни щепсели за заземени електроинструменти. Оригиналните щепсели и подходящите контакти предотвратяват риска от токов удар.

б) Избягвайте контакт на тялото със заземени повърхности, като тръби, отоплителни тела, печки и хладилници. Когато тялото Ви е заземено съществува повишен риск от токов удар.

в) Електроинструментите не трябва да се излагат на дъжд или влага. Вода, влязла в електроинструмент повишава риска от токов удар.

г) Действайте внимателно със захранващия кабел. Не използвайте кабела за да пренасяте електроинструмента или да го теглите или да извадите щепсела. Дръжте кабела далеч от топлина, масло, остри ръбове и подвижни части.

Повредени или заплетени кабели повишават риска от токов удар.

д) Използвайте подходящ удължителен кабел, когато използвате електроинструмента на открито.

Използването на удължителен кабел подходящ за употреба на открито предотвратява риска от токов удар.

е) Ако не може да се избегне използването на електроинструмент на влажно място, уредът трябва да бъде защитен посредством автоматичен предпазител.

Използването на автоматичен предпазител предотвратява риска от токов удар.

3) Лична безопасност

а) Бъдете бдителни, внимавайте за това, което правите и използвайте трезвия си разум, когато боравите с електроинструмент. Не работете с електроинструменти, когато сте изморени или болни или се намирате под влиянието на наркотици, алкохол или медикаменти.

Само момент невнимание при боравенето с електроинструмент може да доведе до тежки наранявания.

б) Носете лични предпазни средства. Винаги носете защитни очила. Личното защитно облекло може да бъде закупено в специализираните магазини.

Носенето на съответните предпазни средства, като прахова маска, стабилни предпазни обувки, защитен шлем или шлемофон, намалява риска от нараняване.

в) Избягване на погрешно задействане. Уверете се, че инструментът е изключен, преди да го включите към електроизточника и /или батериите, преди да го вдигнете или пренасяте.

Пренасянето на уреда с поставен пръст върху бутона за включване и свързването на включен електроинструмент към захранващия източник може да доведат до инциденти.

г) Премахнете всички ключове за настройка и други преди да включите електроинструмента.

Оставени на въртяща се част на електроинструмент ключове може да доведат до наранявания.

д) Не се преуморявайте. За да избегнете преумора, сменяйте работната позиция и се погрижете да има достатъчно почивки. Винаги внимавайте да стоите стабилно и постоянно пазете равновесие. Това прави възможен по-добрия контрол над електроинструмента в непредвидени ситуации.

е) Носете подходящо облекло. Не носете широки дрехи или бижута. Внимавайте косите, дрехите и ръкавиците да не попадат в зоната на движещи се детайли. Широки дрехи, бижута и дълги коси могат да се заплетат в движещи се детайли.

ж) Ако има приспособления за изсмукване и събиране на прах, свържете същите и ги използвайте съгласно предписанията. Използването на прахоуловител предотвратява опасностите предизвикани от прах.

4) Употреба и поддръжка на електроинструменти

а) Не използвайте прекомерна сила при използването на електроинструмент. Използвайте електроинструмента предназначен за съответната употреба. Всеки инструмент изпълнява своето предназначение най-добре и безопасно, когато се използва за целта, за която е предназначен от производителя.

б) Не използвайте електроинструмент, който не може да се включи и изключи от прекъсвача. Всеки електроинструмент, чийто прекъсвач за ВКЛ./ИЗКЛ. не работи, представлява опасност и трябва да бъде отремониран.

в) Изключете щепсела на уреда от контакта и / или батериите от уреда, преди да започнете настройките по електроинструмента, смяна на аксесоари или да приберете инструмента в склада. Тези превантивни мерки за безопасност предотвратяват риска инструмента да бъде включен по невнимание.

г) Съхранявайте електроинструменти, които не се използват, извън зона на достъп до деца. Не позволявайте използването на електроинструмента от никой, който не е запознат с експлоатацията на електроинструмента или с настоящите инструкции. Електроинструментите са опасни в ръцете на неопитни потребители.

д) Поддържайте електроинструментите в изправност. Уверете се, че подвижните части са поставени правилно и се движат безпрепятствено и, че начина на работа на уреда не е нарушен. Погрижете се преди употреба повредените електроинструменти да бъдат ремонтирани. Множество инциденти се причиняват от недостатъчно добре поддържани електроинструменти.

е) Поддържайте режещи инструменти наточени и чисти. Правилно поддържаните режещи инструменти с остри режещи ръбове не се износват толкова бързо и се използват по лесно.

ж) Използвайте електроинструмента, неговите аксесоари, нож и др. само съгласно тези инструкции и съблюдавайки работните условия и работата, която трябва да бъде извършена.

Използването на електроинструменти не по предназначение може да доведе до опасни ситуации.

5) Употреба и обслужване на акумулаторния инструмент

а) Зареждайте акумулаторните батерии само в зарядни устройства, които се препоръчват от производителя.

За зарядно устройство, за което са предназначени определен вид акумулаторни батерии, съществува опасност от пожар, когато се използва с други акумулаторни батерии.

б) Използвайте в електроинструментите само предназначените за тях акумулаторни батерии. Употребата на други акумулаторни батерии може да доведе до нараняване и опасност от пожар.

в) Дръжте неизползваните акумулаторни батерии далеч от кламери, монети, ключове, гвоздеи, винтове или други малки метални предмети, които биха могли да окъсят контактите. Късо съединение между контактите на акумулаторната батерия може да доведе до изгаряния или пожар.

г) При неправилно използване от акумулаторната батерия може да излезе течност. Избягвайте контакта с нея. При случаен контакт изплакнете с вода. Ако течността попадне в очите, потърсете лекарска помощ. Течността от акумулаторната батерия може да доведе до дразнене по кожата или изгаряния.

б) Сервиз

а) Електроинструментите да се ремонтират само от квалифицирани специалисти и само с оригинални резервни части. Така се гарантира, че ще се запази безопасността на уреда.

Телескопична кастрачка – Указания за безопасност:

- Винаги внимавайте в зоната на веригата да не попадат части на тялото. Отстранете отрязания материал или не дръжте материала, който ще реже, когато се движат ножовете. Отстранете блокиралия материал само при изключен уред. Момент на невнимание при работа с телескопичната кастрачка може да причини сериозни наранявания.

- Носете телескопичната кастрачка винаги за дръжката и само тогава, когато веригата не се движи. По време на транспортиране или съхранение на телескопичната кастрачка трябва да бъде монтиран капак на шината.

Правилното боравене с телескопичната кастрачка предотвратява риска от нараняване.

- Дръжте електроинструмента за изолираните ръкохватки, защото веригата може да попадне в съприкосновение със скрити кабели.

Контактът на шината с електропроводи под напрежение може да постави металните детайли под напрежение и да доведе до токов удар.

Допълнителни препоръки за безопасност

Безопасност на работното място

Използвайте телескопичната кастрачка само по предвидения за целта начин.

Обслужващият или потребителя е отговорен за инциденти на други лица и за опасността, която те или тяхната собственост може да предизвика. Внимавайте да не застрашите трети лица поради повишената работна зона, когато е изтеглена телескопичната тръба.

Опасност! При носене на антифони и от шумът на уреда може да не забележите, когато се приближават хора.

Опасност! По време на работа тази машина образува електромагнитно поле. При определени обстоятелства това поле може да си въздейства с активни или пасивни медицински имплантатни. За да се избегне риска от сериозно или смъртоносно нараняване,

ние препоръчваме, преди работа с машината лицата с медицински имплантанти да се консултират със своя лекар или производител на медицинския имплантант.

Не използвайте уреда при опасност от буря.

Сведения за безопасност при използването на електрически части

Свързвайте зарядното устройство само към посочено на фирмената табелка променливо напрежение.

При никакви обстоятелства не трябва да се свързва някъде към продукта заземителен проводник.

Лична безопасност

Носете винаги подходящо облекло, ръкавици и стабилни обувки.

Проверете участъците, където трябва да се използва телескопичната кастрачка и отстранете всякакви телове, скрити електрически кабели и други чужди обекти.

Всички работи по настройката (наклон на рещещата глава, промяна на дължината на телескопичната тръба) трябва да се изпълняват при монтирано защитно приспособление, като при това телескопичната кастрачка не трябва да бъде поставяна върху шината.

Преди употреба или след силен удар, машината трябва да бъде проверена за счупване или повреда и при необходимост да бъдат извършени необходимите ремонтни работи.

Не се опитвайте да работите с неокмплектована телескопична кастрачка или с такава по която са правени непозволен промени.

Употреба и поддръжка на електроинструменти

Трябва да знаете как да изключите уреда в случай на авария.

Никога не дръжте телескопичната кастрачка за защитното приспособление.

Не използвайте телескопичната кастрачка когато са повредени предпазните приспособления.

По време на работа с телескопичната кастрачка не трябва да бъде използвана стълба.

Използвайте уреда само стойки изправени върху стабилна основа.

Сваляне на акумулаторната батерия:

- преди да оставите телескопичната кастрачка без надзор;
- преди да бъде отстранено блокиране;
- преди да проверите или почистите телескопичната кастрачка или да бъдат извършени манипулации по нея;
- когато се натъкнете на препятствие. Телескопичната кастрачка може да бъде използвана отново едва тогава, когато е абсолютно сигурно, всичко по телескопичната кастрачка е в безупречно работно състояние;
- ако телескопичната кастрачка започне да вибрира необичайно силно. В този случай той трябва незабавно да бъде проверен. Прекомерните вибрации могат да причинят наранявания.
- преди да дадете уреда на друго лице.

Техническо обслужване и съхранение



ОПАСНОСТ ОТ НАРАНЯВАНЕ!

Не докосвайте веригата.

→ След приключване или при прекъсване на работа поставете защитното покритие.

Всички гайки и болтове трябва да бъдат затегнати здраво, за да може да се гарантира безопасното работно състояние на уреда.

Безопасност на акумулаторите



ОПАСНОСТ ОТ ПОЖАР!

→ Никога не поставяйте акумулаторите в близост до киселини или лесно запалими материали.

Като зарядно устройство трябва да бъде използвано само включеното в доставката GARDENA зарядно устройство.

При използване на други зарядни устройства могат да бъдат повредени акумулаторите и дори да се стигне до пожари.



ОПАСНОСТ ОТ ЕКСПЛОЗИЯ!

→ Пазете сменяема батерия от високи температури и огън. Не ги поставяйте върху горещи тела или излагайте продължително време на силни слънчеви лъчи.



Не използвайте зарядното устройство на открито.

→ Не излагайте зарядното устройство на влага.

Използвайте батерията само при температура на околната среда между 0 °C до 40 °C.

Неизправна батерия трябва да бъде изхвърлена съгласно разпоредбите. Тя не трябва да бъде изпращана по пощата. Моля, за повече информация се обръщайте към местните служби за отстраняване на отпадъците.

Кабела на зарядното редовно трябва да се проверява за признаци на повреда и стареене (трошливост) и да се използва само в изправно състояние.

Включеното зарядно устройство може да се използва само за зареждане на включените в доставката батерии.

Батерии, които не са предназначение за зареждане, да не се зареждат с това зарядно устройство (опасност от пожар).

След зареждане разкачете зарядното устройство от ел. мрежа и от батерията.

Зареждайте акумулаторните батерии само при температура между 0 °C до 45 °C. След голямо натоварване първо оставете батериите да се охладят.

Съхранение

Телескопичната кастрачка не трябва да бъде съхранявана на пряка слънчева светлина.

Не съхранявайте телескопичната кастрачка на места със статично електричество.

3. Монтаж

В обема на доставката кастрачката, батерията, зарядното устройство, веригата, шината и защитния капак са с имбусен ключ и инструкция за експлоатация.

Монтаж на телескопичната част:

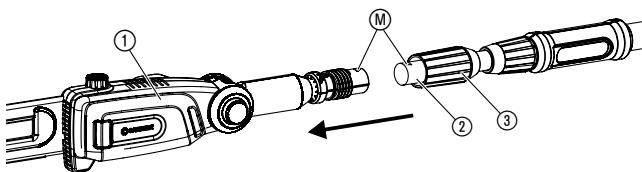
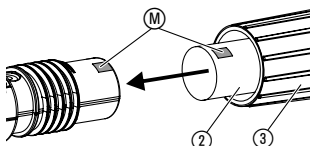

1. Пъхнете телескопичната тръба ② до ограничителя в секцията на електромотора ①. При това е необходимо да фиксирате двете маркировки M една срещу друга.
2. Затегнете сивата гайка ③.

Монтаж на колана за носене:

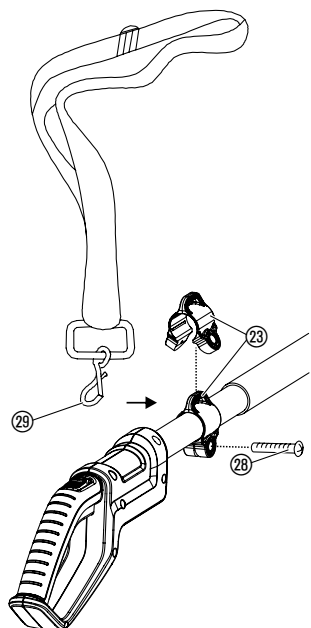

1. Разтворете скобата за колана ⑳ поставете я върху дръжката и стегнете с винта ㉘.
2. Закачете карабинера ㉙ на колана за носене към скобата за колана ㉘.
3. Нагласете колана на желаната дължина с помощта на бързата закопчалка.

ВНИМАНИЕ!

Трябва да се използва включеният в доставката колан за носене.

4. Въвеждане в експлоатация

Зареждане на акумулаторите:



ВНИМАНИЕ!

Свърхнапрежението разрушава акумулаторите и зарядното устройство.

→ Внимавайте за правилното напрежение на електрическата мрежа.

Преди първа употреба, батерията трябва да бъде заредена напълно. Продължителност на зареждане (при разредени батерии) виж 10. Технически данни.
Литиево-йонните батерии могат да бъдат заредени при всяко едно състояние и зареждането може да бъде прекъснато по всяко време, без да се навреди на батерията (няма Memory-Effekt).

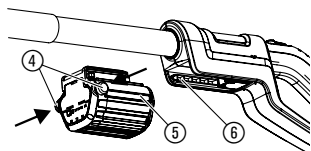

1. Натиснете двата деблокиращи бутона (4) и извадете батерията (5) от гнездото на батерията (6) на ръкохватката.
2. Включете кабела за зареждане (7) в батерията (5).
3. Включете зарядното устройство (8) в контакт на електрическата мрежа.

Контролната лампа за зареждане (9) върху зарядното устройство – когато мига за секунда зелено: Батерията се зарежда.

Контролната лампа 4 върху зарядното устройство свети зелено: Батерията е напълно заредена.

(Продължителност на зареждане виж 10. Технически данни).

Индикатор за състоянието на зареждане на батерията по време на зареждане:

100 % заредена L1, L2 и L3 светят.

66 – 99 % заредена L1 и L2 светят, L3 мига.

33 – 65 % заредена L1 свети, L2 мига.

0 – 32 % заредена L1 мига.

4. Първо извадете щепсела на зарядния кабел (7) от батерията (5) и след това извадете зарядното устройство (8) от електрическия контакт.

5. Поставете батерията (5) върху гнездото за батерията (6) на ръкохватката, докато чуете изщракване от фиксирането.

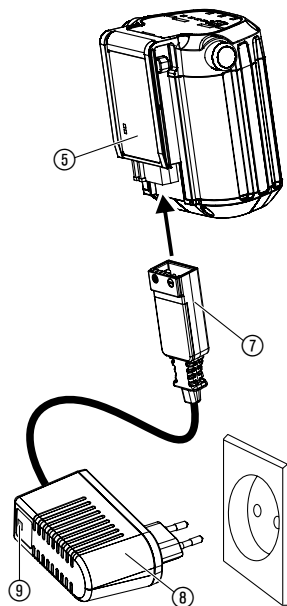

Предотвратяване на дълбоко разреждане:

Когато батерията е изтощена, защитата срещу пълно разреждане автоматично изключва уреда, преди батерията да се разрези напълно. За да не се разрези от изключеното зарядно устройство напълно заредената батерия, батерията след зареждане трябва да бъде разкачена от зарядното устройство. Ако батерията е била съхранявана по-дълго от 1 година, тя отново трябва да бъде заредена изцяло. Ако батерията бъде разрежена напълно, контролната лампа за зареждане (9) мига бързо в началото на процеса на зареждане (2. пъти на секунда). Ако след 10 минути контролната лампа за зареждане (9) все още мига бързо, има повреда (виж 8. Отстраняване на повреди). Ако светлинния индикатор за грешка (W) на батерията мига, има повреда (виж 8. Отстраняване на повреди). В случай на съвсем изтощена батерия, може да продължи приблизително 20 мин. докато състоянието на зареждане се индикира на батерията чрез светодиода. Процесът на зареждане се индикира по всяко време на зарядното устройство чрез мигащият светодиод (9).

Индикатор за състоянието на зареждане на батерията по време на работа:

→ Натиснете бутон (B) на батерията.

66 – 99 % заредена L1, L2 и L3 светят.

33 – 65 % заредена L1 и L2 светят.

10 – 32 % заредена L1 свети.

1 – 9 % заредена L1 мига.

0 % заредена Няма индикация.

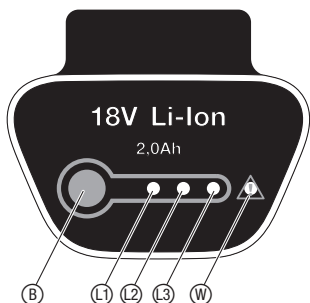

Наливане на масло за вериги:

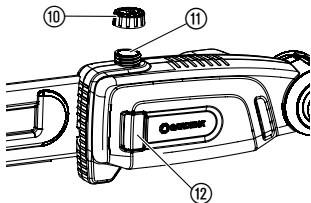

ОПАСНОСТ!

Травми от скъсане на веригата, когато веригата върху шината не бъде смазана достатъчно добре.

→ Проверявайте преди всяка употреба, дали се подава достатъчно количество масло за веригата.

Препоръчваме **Арт. 6006 GARDENA Bio** масло за верига или еквивалентно масло за вериги от специализираните магазини.

1. Развийте капачката на резервоара за масло ⑩.
2. Напълнете масло за вериги в отвора за пълнене ⑪ докато маслоуказателното стъкло ⑫ се запълни изцяло с масло.
3. Отново завийте капачката на резервоара за масло ⑩.

Ако върху уреда бъде разлято масло, същото трябва да бъде почистено старателно.

→ Насочете шината ⑬ на около 20 см разстояние към светла дървена повърхност. След една минута работа на машината, повърхността трябва осезаемо да има следи от масло.

Шината в никакъв случай не трябва да попада в съприкосновение с пясък или почва, защото това води до повишено износване на веригата!

Проверка на маслената смазочна система:

5. Обслужване

Работни позиции:

Телескопичната кастрачка може да бъде използвана в 2 работни позиции (горе/долу). За чист срез дебелия клон трябва да бъдат отрязвани на 2 пъти. (изображенията са примери).



Горе (дебели клони):
1. Отрежете клона от долу макс. до 1/3 от диаметъра (Веригата се изгубва до предния ограничител А).



Горе (дебели клони):
2. Отрежете клона отгоре (Веригата се издърпва към задния ограничител Б).



Долу:
Рязане отгоре (Веригата се задържа към задния ограничител Б).

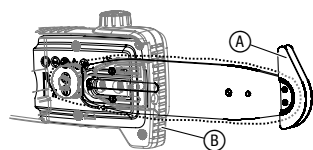

Поставяне под наклон на секцията на електродвигателя:

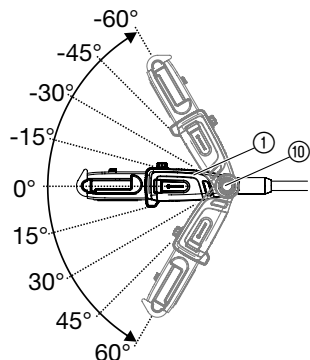

Изтегляне на телескопичната тръба:

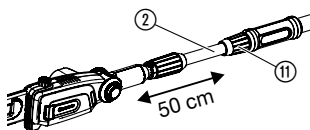

Включване на телескопичната кастрачка:

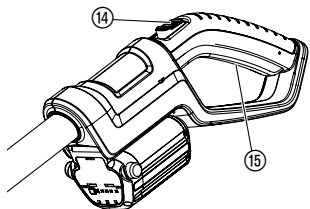
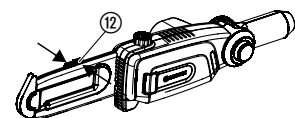

Секцията на електродвигателя ① може да бъде наклонявана в стъпки от по 15° от 60° до - 60°.

1. Свалете батерията от дръжката (виж 4. Въвеждане в експлоатация).
2. Задръжте натиснати двата оранжеви бутона ⑩.
3. Наклонете секцията на електродвигателя ① в желаната посока.
4. Поснете двата оранжеви бутона ⑩ и оставете секцията на електромотора ① да се фиксира.
5. Поставете батерията върху дръжката (виж 4. Въвеждане в експлоатация).

Телескопичната тръба ② може да бъде изтеглена плавно до 50 см.

1. Свалете батерията от дръжката (виж 4. Въвеждане в експлоатация).
2. Развийте оранжевата гайка ⑪, изтеглете телескопичната тръба ② до желаната дължина и отново завийте оранжевата гайка ⑪.
3. Поставете батерията върху дръжката (виж 4. Въвеждане в експлоатация).



ОПАСНОСТ!

Контузии от порязване!

→ **Никога не блокирайте предпазните устройства (напр. като завързвате блокировката срещу включване и/или бутона за включване).**

Преди започване на работа трябва да бъдат проверени следните условия:

- Напълнено е достатъчно масло за вериги и е проверена системата за смазване (виж 4. Въвеждане в експлоатация).
- Веригата е натегната (виж 7. Техническо обслужване)

Включване на телескопичната кастрачка:

1. Отворете модула за закрепване на предпазния капак ⑫ и го свалете от шината.
2. Поставете батерията върху дръжката (виж 4. Въвеждане в експлоатация).
3. Телескопичната кастрачка може да се държи с едната ръка за телескопичната тръба, а с другата ръка за дръжката.
4. Плъзнете напред блокировката срещу включване ⑭ и след това натиснете бутона за включване ⑮.
5. Пуснете блокировката срещу включване ⑭.

Изключване на телескопичната кастрачка:

1. Пуснете бутона за включване ⑮.
2. Свалете батерията от дръжката (виж 4. Въвеждане в експлоатация).
3. Поставете предпазния капак ⑫ върху шината и го затворете, докато се заключи модула за закрепване.

6. Сваляне от експлоатация

Съхраняване:

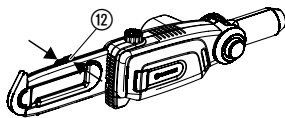

Рециклиране:
(според директива
RL2002/96/EO)



**Изхвърляне
на батериите:**



Li-ion

Мястото на съхранение трябва да бъде недостъпно за деца.

1. Свалете батерията и я заредете (виж 4. Въвеждане в експлоатация).
2. Почистете телескопичната кастрачка (виж 7. Техническо обслужване) и поставете предпазния капак 12 върху шината и го затворете, докато се заключи модула за закрепване.
3. Съхранявайте телескопичната кастрачка на сухо, защитено от замръзване място.

Уреда не трябва да се поставя в контейнерите с обичайните отпадъци, а трябва да бъде изхвърлен съгласно изискванията.

→ Отстранете уреда чрез Вашия комунален пункт за отстраняване на отпадъците.

Литиевите батерии GARDENA съдържат литиево-йонни клетки, които след изтичане на продължителността им на живот не трябва да бъдат изхвърляни заедно с битовите отпадъци.

Важно за България:

Правилното отстраняване се поема от Вашия търговец на GARDENA или местната служба по чистотата.

1. Разредете напълно литиево-йонната батерия.
2. Изхвърлете литиево-йонната батерия съобразно техническите изисквания.

7. Техническо обслужване

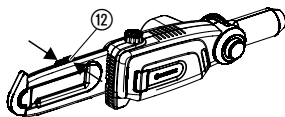

**Почистване на
телескопичната кастрачка:**

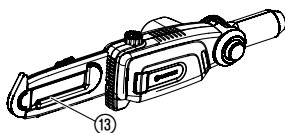

Опасност! Контузии!

Контузия от порязване, ако телескопичната кастрачка бъде включена неволно.

→ Преди техническо обслужване свалете акумулатора (виж 4. Въвеждане в експлоатация) и поставете защитния капак 12 върху шината и го затворете, докато се заключи модула за закрепване.



ВНИМАНИЕ!

Повреждане на телескопичната кастрачка!

→ Не почиствайте телескопичната кастрачка под течаща вода или с въздух под налягане.

1. Почиствайте телескопичната кастрачка с влажна кърпа
2. При нужда почистете шината 13 с четка.

Смяна на веригата:

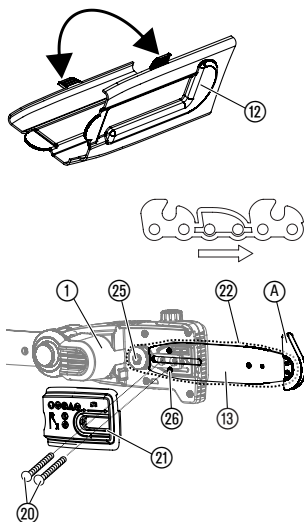

ВНИМАНИЕ! Контузии!

Порязване от веригата.

→ Използвайте защитни ръкавици при смяната на веригата.

Ако качеството на рязане започне да намалява осезаемо (веригата се затъпява), същата трябва да бъде сменена. Имбусният ключ за болтове ⑳ се намира в защитния капак ㉑. Трябва да бъдат използвани само оригинални GARDENA резервна верига и шина **Арт. 4048** или резервна верига **Арт. 4049**.

1. Развийте двата болта ⑳ и свалете капака ㉑.
2. Свалете шината ⑬ с веригата ㉒ и развийте старата верига ㉒ от шината ⑬.
3. Почистете секцията на електродвигателя ①, шината ⑬ и капака ㉑. При това внимавайте особено за гумените уплътнения в корпуса и в капака ㉑.
4. Поставете нова верига ㉒ над предния ограничител А на шината ⑬, **като внимавате за правилната посока на движение на веригата и предният ограничител да сочи напред**.
5. Така поставете шината ⑬ върху секцията на електродвигателя ①, че винта ㉔ да бъде прекаран през шината ⑬ и веригата ㉒ да е положена около задвижващото зъбно колело ㉕.
6. Поставете капака ㉑ (внимавайте за гумените уплътнения) и **леко притегнете** с двата болта ⑳.
7. Натегнете веригата.

Натягане на веригата:

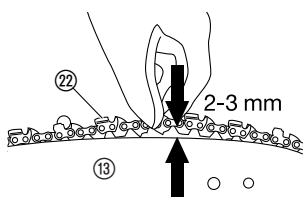

ОПАСНОСТ ОТ ИЗГАРЯНЕ!

Твърде опънатата верига може да доведе до претоварване на електромотора и до повреда, докато недостатъчно опънатата верига може да предизвика откачане на веригата от шината. Правилно опънатата верига е предпоставка за най-добри резултати при рязане, **оптимално време на работа на батерията** и по-дълъг живот. Затова проверявайте редовно колко е опъната веригата, защото по време на работа дължината на веригата може да се увеличи (особено когато веригата е нова; след първоначалния монтаж трябва да се провери опънатостта на веригата, след като инструментът е работил няколко минути).

→ **Не натягайте веригата веднага след употреба, а изчакайте докато тя се охлади.**

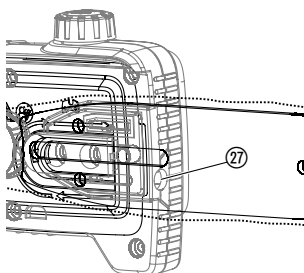

1. Повдигнете веригата ㉒ от шината в средата на шината ⑬. Пространството трябва да бъде около 2 – 3 мин.
2. Завъртете по посока на часовниковата стрелка регулиращия винт ㉗, ако веригата е твърде слабо опъната, завъртете регулиращия винт ㉗ в посока обратна на часовниковата стрелка, ако веригата е твърде опъната.
3. Завийте капака ㉑.
4. Пуснете инструмента да работи около 10 секунди.
5. Отново проверете колко е опъната веригата и при необходимост регулирайте.

8. Отстраняване на повреди

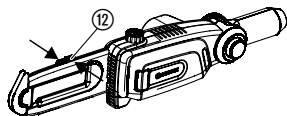

Опасност! Нараняване!

Контузия от порязване, ако телескопичната кастрачка бъде включена неволно.

→ Свалете батерията преди отстраняването на повреди (виж 4. Въвеждане в експлоатация) и поставете защитния капак 12 върху шината и го затворете, докато се заключи модула за закрепване.

Повреда	Възможна причина	Отстраняване
Телескопичната кастрачка не работи	Батерията е изтощена.	→ Заредете батерията (виж 4. Въвеждане в експлоатация).
	Батерията не е поставена правилно върху дръжката.	→ Поставете така батерията върху дръжката, че фиксиращите бутони да щракнат.
	Веригата блокира.	→ Отстранете причината за блокиране.
Кратко време на работа	Веригата е твърде опъната.	→ Натегнете веригата (виж 7. Техническо обслужване).
	Веригата не е смазана, защото няма масло	→ Допълнете масло (виж 4. Въвеждане в експлоатация).
Нечисто подрязване	Веригата е затъпена или повредена.	→ Сменете веригата.
Телескопичната кастрачка не може да бъде изключена	Бутонът за включване е блокирал.	→ Извадете батерията и освободете бутона за включване.
Телескопичната кастрачка спира. Светлинният индикатор за грешка 10 мига	Претоварване на батерия.	→ Изчакайте 10 сек. Натиснете бутон 10 на батерията и отново включете уреда.
	Допустимата работна температура е надхвърлена.	→ Оставете батерията да се охлади за ок. 15 мин. Натиснете бутон 10 на батерията и отново включете уреда.
Контролната лампа за зареждане 9 на зарядното устройство не свети.	Зарядното устройство или кабела за зареждане не са включени правилно.	→ Включете правилно зарядното устройство или кабела за зареждане.
Контролната лампа за зареждане 9 на зарядното устройство мига бързо (2-пъти на секунда)	Грешка при зареждане.	→ Разкачете и отново свържете зарядното устройство.
Телескопичната кастрачка спира. Светлинният индикатор за грешка 10 свети	Повреда в батерията / дефектирала батерия.	→ Натиснете бутон 10 на батерията и отново включете уреда.
Батерията повече не позволява да бъде заредена	Батерията е повредена.	→ Сменете батерията (Арт. 9840).

Може да бъде използвана само оригинална GARDENA сменяема батерия BLi 18 (Арт. 9840). Същият може да получите при Вашия търговец на GARDENA или директно от сервизната служба на GARDENA.



При други повреди Ви молим да се свържете с центъра за сервизно обслужване на GARDENA. Ремонти имат право да извършват само сервизните служби на GARDENA или оторизирани търговци на GARDENA.

9. Допълнителни аксесоари

GARDENA Сменяема Батерия BLi 18	Батерия за допълнително време за работа или за подмяна.	Арт. № 9840
GARDENA Резервна верига и шина	Верига и шина за подмяна.	Арт. № 4048
GARDENA резервна верига	Верига за подмяна.	Арт. № 4049
GARDENA Bio масло за верига	За смазване на веригата.	Арт. № 6006

10. Технически данни

TCS Li-18/20 (Арт. № 8866)	
Скорост на веригата	3,8 м/сек
Дължина на шината	20 см
Тип на веригата	90 рх
Обем на резервоара за масло	60 мл
Диапазон на удължаване на телескопичната тръба	0 – 50 см
Тегло включително батерията	3,5 кг
Ниво на шум в зависимост от работното място $L_{PA}^{1)}$	79 дБ (А)
Неопределеност k_{PA}	3 дБ (А)
Ниво на шума $L_{WA}^{1)}$	89 дБ (А)
Неопределеност k_{WA}	3 дБ (А)
Ниво на вибрации $a_{vhw}^{2)}$	< 2,5 м/сек ²
Неопределеност k_a	1,5 м/сек ²
Акумулатор	литиево-йонен (18 V)
Капацитет на акумулатора	2,0 Ah
Време за зареждане на акумулатора	около 3 ч 80 % / около 5 ч 100 %
Време до изтощаване	около 20 мин. (при пълен акумулатор)
Зарядно устройство	
Напрежение на мрежата	230 V / 50 – 60 Hz
Макс. изходящ ток	600 mA
Изходно напрежение	18 V (DC)

Метод на измерване по ¹⁾ DIN EN ISO 22868 ²⁾ DIN EN ISO 22867. Дадената стойност на вибрациите е измерена по унифициран метод на изпитване и може да послужи за сравнение на един електроинструмент с друг. Тя може да бъде използвана и за предварителна оценка при пускането за продажба. Стойността на вибрациите може да бъде различна по време на реалното използване на електроинструмента.

11. Сервиз /Гаранция

Гаранция:

Фирма GARDENA дава за този продукт 2 години гаранция (от датата на продажба). Това гаранционно обслужване се отнася за всички съществени дефекти на уреда, които може да се докаже, че са причинени от грешка в материала или производствена грешка. Гаранционното обслужване се осъществява посредством предоставянето на изправен уред или безплатен ремонт по наш избор, ако са следните условия:

- Уредът е бил използван правилно и в съответствие с препоръките в инструкцията за експлоатация.
- Не е правен опит от купувача или трето лице да бъде ремонтиран уред.

Износващите се части верига и шина са изключени от гаранцията.

Тази гаранция на производителя не се отнася за съществуващите изисквания по гаранционното обслужване на търговеца / продавача.

Моля, в случай на гаранционно обслужване изпратете за наша сметка повредения уред заедно с копие от касовата бележка и описание на повредата, на адреса на сервизната фирма изписан на обратната страна.

D Produkthaftung

Wir weisen ausdrücklich darauf hin, dass wir nach dem Produkthaftungsgesetz nicht für durch unsere Geräte hervorgerufene Schäden einzustehen haben, sofern diese durch unsachgemäße Reparatur verursacht oder bei einem Teileaustausch nicht unsere originale GARDENA Teile oder von uns freigegebene Teile verwendet wurden und die Reparatur nicht vom GARDENA Service oder dem autorisierten Fachmann durchgeführt wird. Entsprechendes gilt für Ergänzungssteile und Zubehör.

GB Product Liability

We expressly point out that, in accordance with the product liability law, we are not liable for any damage caused by our units if it is due to improper repair or if parts exchanged are not original GARDENA parts or parts approved by us, and, if the repairs were not carried out by a GARDENA Service Centre or an authorised specialist. The same applies to spare parts and accessories.

F Responsabilité

Nous vous signalons expressément que GARDENA n'est pas responsable des dommages causés par ses appareils, dans la mesure où ces dommages seraient causés suite à une réparation non conforme, dans la mesure où, lors d'un échange de pièces, les pièces d'origine GARDENA n'auraient pas été utilisées, ou si la réparation n'a pas été effectuée par le Service Après-Vente GARDENA ou l'un des Centres SAV agréés GARDENA. Ceci est également valable pour tout ajout de pièces et d'accessoires autres que ceux préconisés par GARDENA.

NL Productaansprakelijkheid

Wij wijzen er nadrukkelijk op, dat wij op grond van de wet aansprakelijkheid voor producten niet aansprakelijk zijn voor schade ontstaan door onze apparaten, indien deze door onvakkundige reparatie veroorzaakt zijn, of er bij het uitwisselen van onderdelen geen gebruik gemaakt werd van onze originele GARDENA onderdelen of door ons vrijgegeven onderdelen en de reparatie niet door de GARDENA technische dienst of de bevoegde vakman uitgevoerd werd. Ditzelfde geldt voor extra-onderdelen en accessoires.

S Produktansvar

Tillverkaren är inte ansvarig för skada som orsakats av produkten om skadan beror på att produkten har reparerats felaktigt eller om, vid reparation eller utbyte, andra än Original GARDENA reservdelar har använts. Samma sak gäller för kompletteringsdelar och tillbehör.

DK Produktansvar

Vi gør udtrykkeligt opmærksom på, at vi i henhold til produktansvarsloven ikke er ansvarlige for skader forårsaget af vores udstyr, såfremt det sker på grund af uautoriserede reparationer eller hvis dele er skiftet ud og der ikke er anvendt originale GARDENA dele eller dele godkendt af os, eller hvis reparationerne ikke er udført af GARDENA-service eller en autoriseret fagmand. Det samme gælder for ekstra udstyr og tilbehør.

FI Tuotevastuu

Korostamme nimenomaan, että tuotevastuulain nojalla emme ole vastuussa laitteistamme johtuneista vahingoista, mikäli nämä ovat aiheutuneet epäasianmukaisesta korjauksesta tai osia vaihdettaessa ei ole käytetty alkuperäisiä GARDENA-varaosia tai hyväksymiämme osia ja korjauksen on suorittanut muu kuin GARDENA-huoltokeskus tai valtuuttamamme ammattihenkilö. Tämä pätee myös lisäksiin ja lisävarusteisiin.

I Responsabilità del prodotto

Si rende espressamente noto che, conformemente alla legislazione sulla responsabilità del prodotto, non si risponde di danni causati da nostri articoli se originati da riparazioni eseguite non correttamente o da sostituzioni di parti effettuate con materiale non originale GARDENA o comunque da noi non approvato e, in ogni caso, qualora l'intervento non venga eseguito da un centro assistenza GARDENA o da personale specializzato autorizzato. Lo stesso vale per le parti complementari e gli accessori.

E Responsabilidad de productos

Advertimos que conforme a la ley de responsabilidad de productos no nos responsabilizamos de daños causados por nuestros aparatos, siempre y cuando dichos daños hayan sido originados por arreglos o reparaciones indebidas, por recambios con piezas que no sean piezas originales GARDENA o bien piezas no autorizadas por nosotros, así como en aquellos casos en que la reparación no haya sido efectuada por un Servicio Técnico GARDENA o por un técnico autorizado. Lo mismo es aplicable para las piezas complementarias y accesorios.

P Responsabilidade sobre o produto

Queremos salientar que segundo a lei da responsabilidade do fabricante, nós não nos responsabilizaremos por danos causados pelo nosso equipamento, quando estes ocorrerem em decorrência de reparações inadequadas ou da substituição de peças por peças não originais da GARDENA, ou peças não autorizadas.

A responsabilidade tornar-se-à nula também depois de reparações realizadas por oficinas não autorizadas pela GARDENA. Esta restrição valerá também para peças adicionais e acessórios.

PL Odpowiedzialność za produkt

Zwracamy Państwa uwagę, że nie ponosimy odpowiedzialności za uszkodzenia naszych maszyn, bądź szkody spowodowane ich wadliwym funkcjonowaniem, powstałe na skutek nieprawidłowo przeprowadzonych napraw lub użycia nieoryginalnych części zamiennych. Naprawy winny być przeprowadzane tylko przez punkty serwisowe Husqvarna lub autoryzowane serwisy. Dotyczy to również części uzupełniających i oprzyrządowania.

H Termékszavatosság

Nyomatékosan utalunk arra a tényre, hogy a termékszavatossági törvény szerint nem kell jótállást vállalnunk azokra a károokra, amelyeket nem a mi készülékeink okoztak, ha ezeket kátszerűtlen javítás okozta vagy egy alkatrész kicserélésénél nem a mi eredeti GARDENA alkatrészeinket vagy általunk engedélyezett alkatrészeket használtak fel és a javítást nem a GARDENA szerviz vagy egy erre felhatalmazott szakember végezte. Hasonlóképpen érvényes ez a kiegészítő alkatrészekre és tartozékokra is.

CZ Odpovědnost za výrobek

Výslovně upozorňujeme na to, že podle zákona o odpovědnosti za výrobek neneseme odpovědnost za škody způsobené našimi přístroji, pokud byly způsobené neodbornou opravou nebo použitím jiných než našich originálních náhradních dílů GARDENA nebo námi schválených dílů a neprovedením opravy servisem GARDENA nebo autorizovaným odborníkem. Odpovídající platí i pro doplňkové díly a příslušenství.

SK Predmet záruky

Upozorňujeme dôrazne na to, že podľa zákona o poskytovaní záruk nezodpovedáme za škody spôsobené našimi výrobkami, v prípade, že boli boli vyvolané neodbornými opravami, výmenou dielcov, ktoré nepatria k originálnym dielom GARDENA alebo neboli nami schválené a rovnako boli spôsobené servisnými zásahmi, ktoré neboli vykonané servisom GARDENA alebo autorizovaným odborníkom. Rovnako to platí pre doplnky a príslušenstvo.

GR Ευθύνη για το προϊόν

Σας υπενθυμίζουμε ρητά, ότι σύμφωνα με το νόμο περί ευθύνης για τα προϊόντα δεν ευθυνόμαστε για ενδεχόμενες βλάβες που προκαλούνται από τις συσκευές μας, εφόσον οφείλονται σε μία ακατάλληλη επισκευή ή σε μια αντικατάσταση τμημάτων για την οποία δεν έχουν χρησιμοποιηθεί τα πρωτότυπα ανταλλακτικά της GARDENA ή τα από μας εγκεκριμένα ανταλλακτικά και σε περίπτωση που δεν εκτελείται η επισκευή από το Τμήμα Εξυπηρέτησης Πελατών της GARDENA ή από έναν εξουσιοδοτημένο εξειδικευμένο τεχνίτη. Το ίδιο ισχύει για εξαρτήματα και συμπληρωματικά τμήματα.

SLO Jamstvo za izdelek

Pismo poudarjamo, da po zakonu jamstva za izdelek nismo odgovorni za škodo, ki bi nastala zaradi uporabe našega izdelka, prav tako tudi ne za škodo ki bi nastala zaradi nepravilnega popravila izdelka ali pri napačni zamenjavi delov, ki niso originalni deli GARDENA ali pri uporabi z naše strani potrjenih delov, ki pa niso bili vgrajeni v servisu GARDENA ali v naši pooblašteni servisni službi. Enako velja tudi za nadomestne dele in opremo.

HR Odgovornost za proizvod

Izričito napominjemo da u skladu sa Zakonom o odgovornosti za proizvode nismo odgovorni za štete uzrokovane našim uređajima ako su one izazvane nestručnim popravkom ili u slučaju zamjene dijelova nisu korišteni originalni GARDENA dijelovi ili dijelovi koje smo odobrili i popravak nije izvršio GARDENA servis ili ovlašteni stručnjak. Isto vrijedi i za dodatne dijelove i pribor.

RO Responsabilitatea legala a produsului

Menționăm în mod expres ca, în concordanță cu responsabilitatea legală a produsului, nu suntem răspunzători de nici un accident provocat de produsele noastre dacă se datorează reparării necorespunzătoare sau dacă piesele de schimb nu sunt originale GARDENA sau aprobate de GARDENA, sau dacă reparațiile nu au fost efectuate de un Centru de Service GARDENA sau un specialist autorizat. Aceleași prevederi se aplică și pieselor de schimb și accesoriilor.

BG Отговорност за качество

Изрично подчертаваме, че съгласно закона за отговорност за качество, ние не носим отговорност за вредите причинени от нашите уреди, ако същите са причинени от неправилен ремонт или при подмяната на части не са използвани оригинални части на GARDENA или части одобрени от нас и ремонта не е извършен от сервиз на GARDENA или оторизиран специалист. Същото важи за допълнителните части и принадлежности.

EST Tootevastutus

Juhime teie tähelepanu sellele, et tootevastutusseaduse kohaselt ei vastuta me meie seadmete poolt põhjustatud kahjude eest, kui need on tekkinud asjatundmatu paranduse tagajärjel või kui detaili vahetamisel ei kasutatud GARDENA originaalvaruosi ega meie poolt kasutada lubatud varuosia ja kui parandustöid ei ole teinud GARDENA klienditeenindusspetsialistid ega meie volitatud spetsialistid. Sama kehtib lisadetailide ja tarvikute kohta.

LT Atsakomybė už produkciją

Nurodome, kad remdamiesi Atsakomybės už produkciją įstatymu, neatsakome už nuostolius, sukeltus mūsų prietaisy, jei jie atsirado dėl netinkamo remonto, arba, jei keičiant dalis, buvo naudojamasi neoriginalios GARDENA dalys arba dalys, kurių mes neleidome naudoti, o remontą atliko ne GARDENA servisas arba neįgaliotasis specialistas. Tas pats galioja papildomoms dalims ir priedams.

LV Produkta atbildība

Mēs skaidri norādām uz to, ka saskaņā ar Produktu atbildības likumu, mēs neatbildam par mūsu iekārtu radītiem zaudējumiem, ciktāl tos ir izraisījis neatbilstošs remonts vai dalu nomaiņa ar neoriginālām GARDENA daļām vai ne ar mūsu norādītajām detaļām un remontu nav veicis GARDENA serviss vai pilnvarots speciālists. Tas pats attiecas uz papildinošajām daļām un piederumiem.

<p>D EG-Konformitätserklärung Der Unterzeichnete Husqvarna AB, 561 82 Huskvarna, Sweden bestätigt, dass die nachfolgend bezeichneten Geräte in der von uns in Verkehr gebrachten Ausführung die Anforderungen der harmonisierten EU-Richtlinien, EU-Sicherheitsstandards und produktspezifischen Standards erfüllen. Bei einer nicht mit uns abgestimmten Änderung der Geräte verliert diese Erklärung ihre Gültigkeit.</p>	<p>H EU-Megfelelőeségi nyilatkozat Alulírott, a Husqvarna AB, 561 82 Huskvarna, Sweden igazolja azt, hogy az alábbiakban megnevezett készülékek, az általunk forgalomba hozott kivételben teljesítik a harmonizációs EU-irányelvek, az EU biztonsági szabványok és a termékre jellemző szabványok követelményeit. Ha a készülékeken a mi beleegyezésünk nélkül változtatást végeznek, akkor ez a nyilatkozat érvényét veszti.</p>
<p>GB EU Declaration of Conformity The undersigned Husqvarna AB, 561 82 Huskvarna, Sweden hereby certifies that, when leaving our factory, the units indicated below are in accordance with the harmonised EU guidelines, EU standards of safety and product specific standards. This certificate becomes void if the units are modified without our approval.</p>	<p>CZ Prohlášení o shodě EU Podepsaný Husqvarna AB, 561 82 Huskvarna, Sweden potvrzuje, že dále uvedené přístroje v námi do provozu uvedeném provedení splňují požadavky harmonizovaných směrnic EU, bezpečnostních norem EU a norem specifických pro výrobek. Při námi neschválené změně přístrojů ztrácí toto prohlášení platnost.</p>
<p>F Certificat de conformité aux directives européennes Le constructeur, soussigné : Husqvarna AB, 561 82 Huskvarna, Sweden déclare qu'à la sortie de ses usines le matériel neuf désigné ci-dessous étai conforme aux prescriptions des directives européennes énoncées ci-après et conforme aux règles de sécurité et autres règles qui lui sont applicables dans le cadre de l'Union européenne. Toute modification portée sur ce produit sans l'accord express de GARDENA supprime la validité de ce certificat.</p>	<p>SK EU-Vyhlasenie o zhode Nižšie uvedená firma Husqvarna AB, 561 82 Huskvarna, Sweden vyhlasuje, že uvedené zariadenia, ktoré sme uviedli na trh v ich vyhotovení spĺňajú požiadavky harmonizovaných predpisov EU, bezpečnostných štandardov EU a výrobo-spezifických štandardov. Pri zmene zariadenia, ktorá nebola odsúhlasená výrobcom stráca toto vyhlásenie platnosť.</p>
<p>NL EU-overeenstemmingsverklaring Ondergetekende Husqvarna AB, 561 82 Huskvarna, Sweden bevestigt, dat de volgende genoemde apparaten in de door ons in de handel gebrachte uitvoering voldoen aan de eis van, en in overeenstemming zijn met de EU-richtlijnen, de EU-veiligheidsstandaard en de voor het product specifieke standaard. Bij een niet met ons afgestemde verandering aan de apparaten verliest deze verklaring haar geldigheid.</p>	<p>GR Δήλωση Συμμόρφωσης προς τις Οδηγίες της ΕΕ Η υπογράφουσα Husqvarna AB, 561 82 Huskvarna, Sweden δηλώνει, ότι τα εξής αναφερόμενα εκδοόμενα από την εταιρία μας προϊόντα ανταποκρίνονται σε όλες τις εναρμονισμένες προδιαγραφές της ΕΕ, στα πρότυπα ασφαλείας της ΕΕ και στα ειδικά για το προϊόν πρότυπα. Σε μία μη συμφωνημένη με την εταιρία μας τροποποίηση των συσκευών αυτή η δήλωση χάνει την ισχύ της.</p>
<p>S EU Tillverkarintyg Undertecknad firma Husqvarna AB, 561 82 Huskvarna, Sweden intygar härmed att nedan nämnda produkter överensstämmer med EU:s direktiv, EU:s säkerhetsstandard och produktspecifikation. Detta intyg upphör att gälla om produkten ändras utan vårt tillstånd.</p>	<p>SLO EU-izjava o skladnosti Podpisani proizvajalca «Husqvarna AB, 561 82 Huskvarna, Sweden» s podpisom potrjuje, da sledeće opisana naprava, ki smo jo poslali na tržišče izpolnjuje zahteve harmoniziranih standardov ES-smernic, ES-varnostnih standardov in izdelku specifičnih standardov. V primeru spremembe na navprati brez našega pisnega dovoljenja ta izjava izgubi svoj pomen in veljavnost.</p>
<p>DK EU Overensstemmelse certifikat Undertegnede Husqvarna AB, 561 82 Huskvarna, Sweden bekræfter hermed, at enheder listede herunder, ved afsendelse fra fabrikken, er i overensstemmelse med harmoniserede EU retningslinjer, EU sikkerheds standarder og produkt specifikations standarder. Dette certifikat træder ud af kraft hvis enhederne er ændret uden vor godkendelse.</p>	<p>HR Izjava o skladnosti EU-a Dolje potpisana tvrtka Husqvarna AB, 561 82 Huskvarna, Sweden ovime potvrđuje da dolje navedeni uređaji u izvedbi plasiranoj na tržište ispunjavaju zahtjeve harmoniziranih EU smjernica, EU sigurnosnih normi i normi za odresne proizvode. Ova izjava postaje ništavna u slučaju izmjene uređaja koje nismo odobrili.</p>
<p>FI EY-vaatimustenmukaisuusvakuutus Allekirjoittanut Husqvarna AB, 561 82 Huskvarna, Sweden vakuuttaa, että alla mainittu laitteet täyttävät tehtaaltamme lähtiesään yhdenmukaistettujen EY-direktiivien, EY-turvallisuusstandardien ja tuotekohtaisten standardien vaatimukset. Laitteisiin tehyd muutokset, joista ei ole sovittu kanssamme, joutavat tämän vakuutuksen raukaamiseen.</p>	<p>RO UE-Certificat de conformitate Prin prezenta Husqvarna AB, 561 82 Huskvarna, Sweden, certifica faptul ca, in momentul in care produsele mentionate mai jos ies din fabrica sunt in concordanta cu directivele UE, standardele de siguranta UE si standardele specifice ale produsului UE. Acest certificat devine nul in cazul modificării aparatului la fabricarea noastră.</p>
<p>I Dichiarazione di conformità alle norme UE La sottoscritta Husqvarna AB, 561 82 Huskvarna, Sweden certifica che il prodotto qui di seguito indicato, nei modelli da noi commercializzati, è conforme alle direttive armonizzate UE nonché agli standard di sicurezza e agli standard specifici di prodotto. Qualunque modifica apportata al prodotto senza nostra specifica autorizzazione invalida la presente dichiarazione.</p>	<p>BG ЕС-Декларация за съответствие Подписаната фирма Husqvarna AB, 561 82 Huskvarna, Sweden декларира, че описаните по-долу уреди, пуснати в продажба съгласно нашата спецификация, изпълняват изискванията на хармонизираните ЕС-директиви, ЕС-стандартите за безопасност и специфичните производствени стандарти. При промяна на уреда, която не е съгласувана с нас, тази декларация губи своята валидност.</p>
<p>E Declaración de conformidad de la UE El que suscribe Husqvarna AB, 561 82 Huskvarna, Sweden declara que la presente mercancía, objeto de la presente declaración, cumple con todas las normas de la UE, en lo que a normas técnicas, de homologación y de seguridad se refiere. En caso de realizar cualquier modificación en la presente mercancía sin nuestra previa autorización, esta declaración pierde su validez.</p>	<p>EST Eli vastavusdeklaratsioon Allekirjutanu Husqvarna AB, 561 82 Huskvarna, Sweden kinnitab, et kirjeldatud seade vastab meie poolt riigusse viidud kujul ELi harmoniseeritud direktiividele, ELi ohutusstandarditele ja tootega seotud standarditele. Meiega kooskõlastamata muudatuse tegemise korral seadmel kaotab see deklaratsioon kehtivuse.</p>
<p>P Certificado de conformidad da UE Os abaixo mencionados Husqvarna AB, 561 82 Huskvarna, Sweden, por este meio certificam que ao sair da fábrica os aparelhos abaixo mencionados estão de acordo com as direttrizes harmonizadas da UE, padrões de segurança e de produtos específicos. Este certificado ficará nulo se as unidades forem modificadas sem a nossa aprovação.</p>	<p>LT ES Atitikties deklaracija Pasirašanti firma Husqvarna AB, 561 82 Huskvarna, Sweden patvirtina, kad žemiau nurodyti prietaisai ir jų moduliai, kuriuos paleidome į apyvartą, patenkina harmonizuotas ES direktyvas, ES saugumo standartus ir specifinius gaminių standartus. Atlikus bet kokį prietaiso pakeitimą, kuris nėra suderintas su mumis, ši deklaracija praranda galiojimą.</p>
<p>PL Deklaracja zgodności Unii Europejskiej Husqvarna AB, 561 82 Huskvarna, Sweden potwierdza, że poniżej określone urządzenia w wersji oferowanej przez nas do sprzedaży spełniają wymagania zharmonizowanych dyrektyw Unii Europejskiej, standardu bezpieczeństwa Unii Europejskiej i standardu specyficznego dla tego typu produktu. W przypadku zmiany urządzenia, która nie została z nami uzgodniona, niniejsza deklaracja traci moc obowiązującą.</p>	<p>LV ES-atbilstības deklarācija Parakstījis/ies Husqvarna AB, 561 82 Huskvarna, Sweden, Vācija apstiprina, ka sekojoši apzīmētās iekārtas, kurās mēs izplatām, savā izpildījumā atbilst harmonizētajām ES direktīvām, ES drošības standartiem un produkta specifiskajiem standartiem. Ar mūsu neapstiprinātām izmaiņām iekārtā šī deklarācija zaudē savu derīgumu.</p>

Deutschland / Germany

GARDENA GmbH
Central Service
Hans-Lorenser-Straße 40
D-89079 Ulm
Produktfragen:
(+49) 731 490-123
Reparaturen:
(+49) 731 490-290
service@gardena.com

Albania

COBALT Sh.p.k.
Rr. Siri Kodra
1000 Tirana

Argentina
Husqvarna Argentina S.A.
Av.del Libertador 5954 –
Piso 11 – Torre B
(C1428ARP) Buenos Aires
Phone: (+54) 11 5194 5000
info.gardena@
ar.husqvarna.com

Armenia

Garden Land Ltd.
61 Tigran Mets
0005 Yerevan

Australia

Husqvarna Australia Pty. Ltd.
Locked Bag 5
Central Coast BC
NSW 2252
Phone: (+61) (0) 2 4352 7400
customer.service@
husqvarna.com.au

Austria / Österreich

Husqvarna Austria GmbH
Consumer Products
Industriezeile 36
4010 Linz
Tel.: (+43) 732 77 01 01 - 90
consumer.service@
husqvarna.at

Azerbaijan

Firm Progress
a. Aliyev Str. 26A
10522 Baku

Belgium

GARDENA Belgium NV/SA
Sterrebeekstraat 163
1930 Zaventem
Phone: (+32) 2 720 92 12
Mail: info@gardena.be

Bosnia / Hercegovina

SILK TRADE d.o.o.
Industrijska zona Bukva bb
74260 Tešanj

Brazil

Husqvarna do Brasil Ltda
Av. Francisco Matrazzo,
1400 – 19º andar
São Paulo – SP
CEP: 05001-903
Tel: 0800-112252
marketing.br.husqvarna@
husqvarna.com.br

Bulgaria

Хусварна България ЕООД
бул. „Андрей Липчев“ № 72
1799 София
Тел.: (+359) 02/9753076
www.husqvarna.bg

Canada / USA

GARDENA Canada Ltd.
100 Summerlea Road
Brampton, Ontario L6T 4X3
Phone: (+1) 905 792 9330
info@gardena.canada.com

Chile

Maquinarias Agroforestales
Ltda. (Maga Ltda.)
Santiago, Chile
Avda. Chesterton
8355 comuna Las Condes
Phone: (+56) 2 202 4417
Dalton@magla.cl
Zipcode: 7560330

Temuco, Chile

Avda. Valparaiso # 01466
Phone: (+56) 45 222 126
Zipcode: 4780441

China

Husqvarna (China) Machinery
Manufacturing Co., Ltd.
No. 1355, Jia Xin Rd.,
Ma Lu Zhen, Jia Ding Dist.,
Shanghai
201801
Phone: (+86) 21 59159629
Domestic Sales
www.gardena.com.cn

Colombia

Husqvarna Colombia S.A.
Calle 18 No. 68 D-31, zona
Industrial de Montevideo
Bogotá, Cundinamarca
Tel. 571 2922700 ext. 105
jairo.salazar@
husqvarna.com.co

Costa Rica

Compania Exim
Euroiberoamericana S.A.
Los Colegios, Moravia,
200 metros al Sur del Colegio
Saint Francis – San José
Phone: (+506) 297 68 83
exim_euro@racsa.co.cr

Croatia

SILK ADRIA d.o.o.
Josipa Lončara 3
10090 Zagreb
Phone: (+385) 1 3794 580
silk.adria@zg-t.com.hr

Cyprus

Med Marketing
17 Digeni Akrita Ave
P.O. Box 27017
1641 Nicosia

Czech Republic

Husqvarna Česko s.r.o.
Türkova 2319/5b
149 00 Praha 4 – Chodov
Bežplatná infolinka:
800 100 425
servis@cz.husqvarna.com

Denmark

GARDENA/Husqvarna
Consumer Outdoor Products
Salgsafdelning Danmark
Box 9003
S-200 39 Malmö
info@gardena.dk

Dominican Republic

BOSQUESA, S.R.L
Carretera Santiago Licey
Km 5 ½
Esquina Copal II,
Santiago, Dominican Republic
Phone: (+809) 736-0333
joserbosquesa@claro.net.do

Ecuador

Husqvarna Ecuador S.A.
Arujos E1-181 y 10 de Agosto
Quito, Pichincha
Tel. (+593) 22800739
francisco.jacome@
husqvarna.com.ec

Estonia

Husqvarna Eesti OÜ
Consumer Outdoor Products
Kesk tee 10, Aaviku küla
Rae vald
Harju maakond
75305 Estonia
kontakt.etj@husqvarna.ee

Finland

Oy Husqvarna Ab
Consumer Outdoor Products
Lautatarhankatu 8 B / PL 3
00581 HELSINKI
info@gardena.fi

France

GARDENA France
Immeuble Expositif
9 C-11 allée des Pierres Mayettes
ZAC des Barbanniers, B.F. 99
-F- 92232 GENNEVILLIERS
cedex
Tél. (+33) 01 40 85 30 40
service.consommateurs@
gardena.fr

Georgia

ALD Group
Belashvili 8
1159 Tbilisi

Great Britain

Husqvarna UK Ltd
Preston Road
Aycliffe Industrial Park
Newton Aycliffe
County Durham
DL5 6UP
info.gardena@
husqvarna.co.uk

Greece

HUSQVARNA ΕΛΛΑΣ Α.Ε.Β.Ε.
Υπ/μυ Ηφαίστου 33Α
Βτ. Πτε. Κορωπίου
194 00 Κορωπί Αττικής
V.A.T. EL094094640
Phone: (+30) 210 66 20 225
info@husqvarna-consumer.gr

Hungary

Husqvarna Magyarország Kft.
Ezred u. 1-3
1044 Budapest
Telefon: (+36) 1 251-4161
vevoszolgalat.husqvarna@
husqvarna.hu

Iceland

O. Johnson & Kaaber
Túngahalsi 1
110 Reykjavik
oio@okj.is

Ireland

Husqvarna UK Ltd
Preston Road
Aycliffe Industrial Park
Newton Aycliffe
County Durham
DL5 6UP
info.gardena@
husqvarna.co.uk

Italy

Husqvarna Italia S.p.A.
Via Como 72
23868 VALMADRERA (LC)
Phone: (+39) 0341.203.111
info@gardenaitalia.it

Japan

KAKUICHI Co. Ltd.
Sumitomo Realty &
Development Kojimachi
BLDG., 8F
5-1 Nibanencho
Chiyoda-ku
Tokyo 102-0084
Phone: (+81) 33 264 4721
m_ishihara@kaku-ichi.co.jp

Kazakhstan

LAMED Ltd.
155/1, Tazhibayevoy Str.
050060 Almaty
IP Schmidt
Abayavenue 3B
110 005 Kostanay

Korea

Kyung Jin Trading Co., LTD.
107-4, SunDuk Bld.,
YangJae-dong,
Seocho-gu,
Seoul, (zipcode: 137-891)
Phone: (+82) (0)2 574-6300

Kyrgyzstan

Alye Maki
av. Molodaya Guardir J 3
720014
Bishkek

Latvia

Husqvarna Latvija
Consumer Outdoor Products
Bakūži iela 6
LV-1024 Rīga
info@husqvarna.lv

Lithuania

UAB Husqvarna Lietuva
Consumer Outdoor Products
Atleities pl. 77C
LT-52104 Kaunas
centras@husqvarna.lt

Luxembourg

Magasins Jules Neuberg
39, rue Jacques Stas
Luxembourg-Gasperich 2549
Case Postale No. 12
Luxembourg 2010
Phone: (+352) 40 14 01
api@neuberg.lu

Mexico

AFOSA
Av. Lopez Mateos Sur # 5019
Col. La Calma 45070
Zapopan, Jalisco
Mexico
Phone: (+52) 33 3818-3434
icornejo@afosa.com.mx

Moldova

Comvel S.R.L.
290A Muncesti S.A.T.
2002 Chisinau

Netherlands

GARDENA Nederland B.V.
Postbus 50176
1305 AD ALMERE
Phone: (+31) 36 521 00 00
info@gardena.nl

Neth. Antilles

Jonka Enterprises N.V.
Sta. Rosa Weg 196
P.O. Box 8200
Curaçao
Phone: (+599) 9 767 66 55
pjm@jonka.com

New Zealand

Husqvarna New Zealand Ltd.
PO Box 76-437
Manukau City 2241
Phone: (+64) (0) 9 9202410
support.nz@husqvarna.co.nz

Norway

GARDENA
Husqvarna Consumer
Outdoor Products
Salgskontor Norge
Kleivveien 6
1540 Vestby
info@gardena.no

Peru

Husqvarna Perú S.A.
Jr. Ramón Cárcamo 710
Lima 1
Tel: (+51) 1 3320400 ext. 416
juan.remuzgo@
husqvarna.com

Poland

Husqvarna
Poland Spółka z o.o.
ul. Wysockiego 15 b
03-371 Warszawa
Phone: (+48) 22 330 96 00
gardena@husqvarna.com.pl

Portugal

Husqvarna Portugal, SA
Lagoa - Albarraque
2635 - 595 Rio de Mouro
Tel.: (+351) 21 922 85 30
Fax: (+351) 21 922 85 36
info@gardena.pt

Romania

Madex International Srl
Soseaua Odaii 117-123,
RO 013603
Bucuresti, S1
Phone: (+40) 21 352.76.03
madex@ines.ro

Russia

ООО „Хусварна“
141400, Московская обл.,
г. Химки,
улица Ленинградская,
владение 39, стр.6
Бизнес Центр
„Химки Бизнес Парк“,
помещение 0802_04

Serbia

Domel d.o.o.
Autoput za Novi Sad bb
11723 Belgrade
Phone: (+381) 11 848 48 33
miroslav.jejina@domel.rs

Singapore

Hy-Ray PRIVATE LIMITED
49 Jalan Pemimpin
#02-08 Tat Ann Building
Singapore 577185
Phone: (+65) 6253 2277
shiyang@hyray.com.sg

Slovak Republic

Husqvarna Cesko s.r.o.
Tel. 503 2319/5b
149 00 Praha 4 – Chodov
Bežplatná infolinka:
800 154 004
servis@sk.husqvarna.com

Slovenia

Husqvarna Austria GmbH
Consumer Products
Industriezeile 36
4010 Linz
Tel.: (+43) 732 77 01 01 - 90
consumer.service@
husqvarna.at

South Africa

Husqvarna
South Africa (Pty) Ltd
Postnet Suite 250
Private Bag X6,
Cascades, 3202
South Africa
Phone: (+27) 33 846 9700
info@gardena.co.za

Spain

Husqvarna España S.A.
C/ Basauri, nº 6
La Florida
28023 Madrid
Phone: (+34) 91 708 05 00
atencioncliente@gardena.es

Suriname

Agrofix n.v.
Verlengde Hogestraat # 22
Phone: (+597) 472426
agrofix@sr.net
Pobox: 2006
Paramaribo
Suriname – South America

Sweden

Husqvarna AB
S-561 82 Huskvarna
info@gardena.se

Switzerland / Schweiz

Husqvarna Schweiz AG
Consumer Products
Industriestrasse 10
5506 Mägenwil
Phone: (+41) (0) 62 887 37 90
info@gardena.ch

Turkey

GARDENA Dost Diş Ticaret
Müesseslik A.Ş.
Sanayi Çik. Adı Sokak
No: 1/B Kartal
34873 Istanbul
Phone: (+90) 216 38 93 939
info@gardena-dost.com.tr

Ukraine / Україна

ТОВ «Хусварна Україна»
вул. Василієвська, 34,
офіс 204-г
03022, Київ
Тел. (+380) 044 498 39 02
info@gardena.ua

Uruguay

FELI SA
Entre Rios 1083 CP 11800
Montevideo – Uruguay
Tel: (+598) 2203 18 44
info@felisa.com.uy

Venezuela

Corporación Casa y Jardín C.A.
Av. Caroní, Edif. Trezmen, P.B.
Cinas de Bello Monte.
1050 Caracas.
Tlf: (+58) 212 992 33 22
info@casayjardin.net.ve

8866-20.960.03/0314
© GARDENA
Manufacturing GmbH
D-89070 Ulm
http://www.gardena.com