

EasyCut 400/25

Art. 9807

D Betriebsanleitung
Turbotrimmer

GB Operating Instructions
Turbotrimmer

F Mode d'emploi
Coupe-bordures

NL Gebruiksaanwijzing
Turbotrimmer

S Bruksanvisning
Turbotrimmer

DK Brugsanvisning
Turbotrimmer

FI Käyttöohje
Turbotrimmeri

N Bruksanvisning
Turbotrimmer

I Istruzioni per l'uso
Turbotrimmer

E Instrucciones de empleo
Recortabordes

P Manual de instruções
Aparador de relva Turbotrimmer

PL Instrukcja obsługi
Podkaszarka

H Használati utasítás
Damilos fűszegélynyíró

CZ Návod k obsluze
Turbotrimmer

SK Návod na obsluhu
Turbotrimmer

GR Οδηγίες χρήσης
Κουρευτικό πετονιάς

RUS Инструкция по эксплуатации
Турботриммер

SLO Navodilo za uporabo
Turbo obrezovalnik

HR Upute za uporabu
Turbo trimer za travu

SRB Uputstvo za rad
BIH Turbo trimer-kosilica

UA Інструкція з експлуатації
Турботример

RO Instrucțiuni de utilizare
Turbotrimmer

TR Kullanma Kılavuzu
Turbo Tirpan

BG Инструкция за експлоатация
Турботример

AL Manual përdorimi
Kositëse bari turbo

EST Kasutusjuhend
Turbotrimmer

LT Eksploatavimo instrukcija
Turbo žoliapjovė

LV Lietošanas instrukcija
Turbotrimmeris

GARDENA EasyCut 400/25



Това е превод на немския оригинал на инструкцията за експлоатация. Моля, прочетете внимателно инструкцията за експлоатация и спазвайте нейните указания. Използвайте настоящата инструкция за експлоатация за да се запознаете с продукта, правилно му използване, както и указанията за техника на безопасност.



От съображения за сигурност не се разрешава използването на продукта от деца и младежи до 16 години, както и лица, които не са запознати с настоящата инструкция за експлоатация. Хора с ограничени психически или физически възможности могат да използват този продукт само под ръководството и надзора на отговорно за тях лице. Децата трябва да бъдат наблюдавани, за да се гарантира, че не си играят с продукта. Не използвайте уреда, ако сте изморен, болен или сте под влиянието на алкохол, наркотични вещества или медикаменти.

→ Моля, съхранявайте тази инструкция за експлоатация на сигурно място.

Съдържание:

1. Област на използване на Вашия турбо-тример GARDENA .211
2. Указания за безопасност 211
3. Монтаж 213
4. Обслужване 214
5. Сваляне от експлоатация 216
6. Техническо обслужване 216
7. Отстраняване на повреди 217
8. Технически данни 218
9. Сервиз /Гаранция 219

1. Област на използване на Вашия турбо-тример GARDENA

Предназначение:

Турбо-тримера GARDENA е предназначен за подравняване и косене на зелени и тревни площи в частни домове и градини.

Не се разрешава използване на тримера на обществени места, паркове, спортни площадки, пътища, в селското и горско стопанство.

Внимание:



Поради опасност от нараняване, турбо-тримера GARDENA не трябва да се използва за подрязване на живи плетове или за раздробяване на компост.

2. Указания за безопасност

→ Спазвайте указанията за техника на безопасност отбелязани върху турбо-тримера.



ВНИМАНИЕ!

→ Преди да започнете работа прочетете инструкцията за експлоатация!

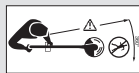

ОПАСНОСТ!

Нараняване на трети лица!
→ Трети лица не трябва да се намират в опасната зона!



ОПАСНОСТ! Токов удар!

→ Пазете тримера от дъжд и влага!





ОПАСНОСТ!

Нараняване на очите и ушите!

→ Носете защитни очила и антифони!



→ Ако е повреден кабелът на уреда, щепселът трябва незабавно да бъде изключен от контакта.

Проверка преди всяка употреба

→ Преди всяка употреба направете визуална проверка на турбо-тримера.

→ Проверете дали вентилационните отвори са чисти.

Не използвайте тримера, когато защитните приспособления (бутонен прекъсвач, защитен корпус) и /или касетата с корда са повредени или износени.

→ Никога не работете без защитни приспособления.

→ Преди началото на работата проверете тревната площ, която ще косите. Отстранете намиращите се там чужди тела и внимавайте по време на работа за чужди тела (напр. клони, въжета, телове, камъни...).

→ Ако по време на работа се натъкнете на препятствие, моля изключете тримера и извадете щепсела от контакта. Премахнете препятствието; проверете тримера за евентуални повреди и ако е необходимо го занесете за ремонт.

→ Ако тримерът започне да вибрира необичайно, моля изключете тримера и извадете щепсела от контакта. Проверете тримера за евентуални повреди и при необходимост се погрижете да бъде ремонтиран.

Използване / Отговорност



ОПАСНОСТ!

Инструмента има инерционно движение!

→ Дръжте ръцете и краката си далече от работната зона до пълното спиране на режещата корда!

Този турбо-тример може да стане причина за сериозни наранявания!

→ Използвайте турбо-тримера съгласно целта за използване дадена в тази инструкция за експлоатация.

Вие носите отговорност за безопасността в зоната за работа (радиус 2 метра).

→ Внимавайте за това, в близост до опасната зона (радиус 15 м) да не се намират други лица (особено деца) и животни.

За да избегнете неволно стартиране на уреда заради дефект на бутона за включване, в близост не трябва да има хора при включване на щепсела.

След употреба изключете щепсела от контакта, и редовно проверявайте тримера за повреди – особено касетата с корда и ако е необходимо отремонтирайте съгласно предписанията.

→ Носете защитни очила!

→ За защита на краката носете здрави обувки и дълги панталони. Дръжте далеч от режещата корда пръстите на ръцете и краката – особено при работа на турбо-тримера!

→ При работа винаги заемайте безопасно и устойчиво положение.

→ Дръжте удължителния кабел извън зоната на косене.

Внимавайте при движение назад.

Опасност от препъване!

Работете само при дневна светлина или в условията на добра видимост.

Прекъсване на работата

→ Никога не оставяйте тримера без надзор на мястото за работа.

→ Когато прекъсвате работа, извадете щепсела от контакта и приберете турбо-тримера на сигурно място.

→ Ако е необходимо да прекъснете работа, за да се преместите на друг работен участък, непременно изключете турбо-тримера, изчакайте пълното спиране на работещия инструмент и извадете щепсела от контакта. Носете тримера за допълнителната дръжка.

Съблюдавайте влиянието на околната среда

→ Запознайте се с околната среда и внимавайте за възможни опасности, които могат да не чуе заради шума на инструмента.

→ Никога не използвайте тримера при опасност от буря, дъжд или на влажна, мокра местност.

Не работете с турбо-тримера непосредствено около водни басейни или водни насаждения.

Елекробезопасност

Съединителният кабел трябва редовно да се проверява за повреди и износване.

Разрешава се използването на турбо-тримера само с неповреден съединителен кабел.

→ При повреда или прекъсване на съединителния / удължителния кабел незабавно извадете щепсела от контакта. При това не докосвайте кабела, докато е изваден.

Захранващите линии не трябва да бъдат по-леки от:

- стандартни гумени линии (Наименование H05RNF), ако има гумена изолация;
- стандартни линии с поливинилова обвивка (Наименование H05VVF), ако има изолация от поливинилхлорид.

→ Включвайте уреда само към електрическа верига, която е оборудвана с аварийен прекъсвач (RCD) с максимален ток на изключване 30 mA.

За Швейцария е задължително използването на автоматичен защитен прекъсвач.

Опасност!

По време на работа тази машина образува електромагнитно поле.

При определени обстоятелства това поле може да си въздейства с активни или пасивни медицински имплантати. За да се избегне риска от сериозно или смъртоносно нараняване, ние препоръчваме, преди работа с машината лицата с медицински имплантати да се консултират със своя лекар или производител на медицинския имплантат.

3. Монтаж

Монтаж на тримера:

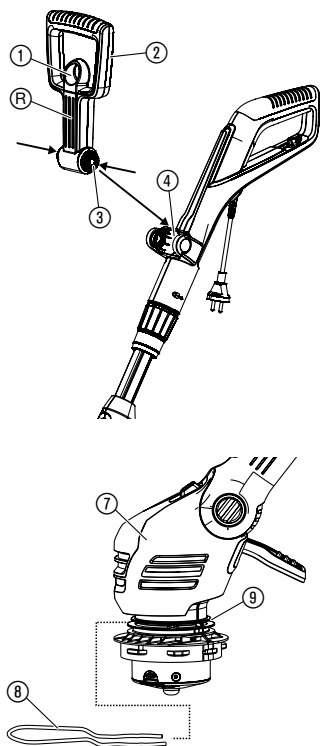

ВНИМАНИЕ!

Тримерът може да бъде използван само с монтирано защитно приспособление ⑩.

1. Издърпайте блокировката ① на допълнителната ръкохватка ②, натиснете двете заключващи скоби ③ на допълнителната ръкохватка ② и ги фиксирайте с каналите R напред с щракване в гнездото ④.
2. Пъхнете защитната скоба за растения ⑧ отпред в горния канал ⑨ на главата на тримера ⑦. При това внимавайте монтираната скоба да може да се върти свободно (т. е. поставете скобата с извивката нагоре).
3. Поставете защитния капак ⑩ върху главата на тримера ⑦.
4. Завъртете защитния капак ⑩, докато той може се отвори изцяло (двете стрелки A1, A2 са една срещу друга).
5. Завъртете защитното приспособление ⑩ обратно на часовниковата стрелка, докато същото се фиксира с изщракване.

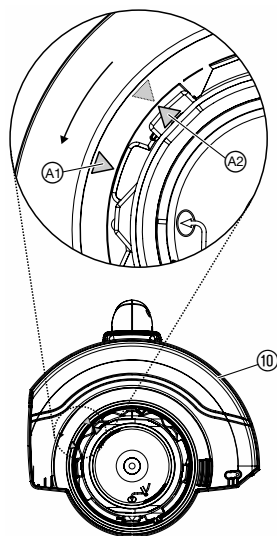

4. Обслужване

ОПАСНОСТ!



Опасност от нараняване, когато тримера не се изключи при отпускане на копчето за пускане!

→ Не блокирайте предпазните или превключващите елементи (напр. като завързвате бутона за включване към дръжката)!

Опасност от нараняване!

→ Преди всяка промяна на работната позиция, дължината на дръжката, на допълнителната дръжка или на предпазителя за растения изключвайте щепсела!

Свързване на тримера:

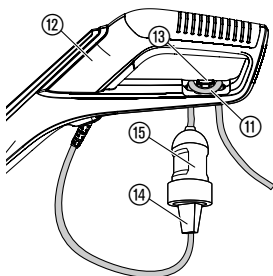

1. Поставете и притегнете ухото на удължаващия кабел (11) отдолу през дръжката (12) в отвора за намаляване на опъването (13).
2. Включете щепсела (14) на тримера в куплунга (15) на удължителния кабел (11).
3. Включете удължителния кабел към 230 V контакт на електрическата мрежа.

Настройка на работна позиция:

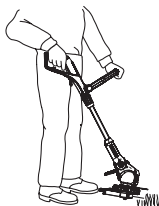

Работна позиция 1:
Стандартно косене

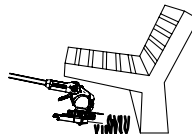

Работна позиция 2:
Косене под препятствие

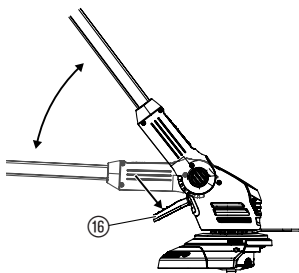

Работна позиция 1:
За стандартно косене.

Работна позиция 2:

1. Натиснете педала (16) и свалете надолу дръжката в желаната работна позиция.
2. Освободете педала (16) и оставете дръжката да се фиксира изщраквайки.

ВНИМАНИЕ! В работна позиция 1 + 2 избягвайте контакт на главата на тримера с почвата.

Настройване на тримера според височината на тялото:

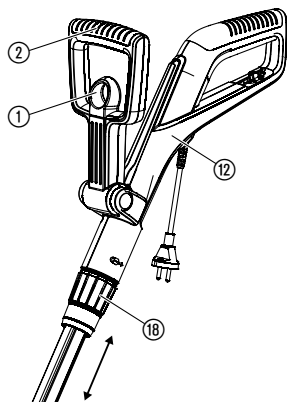

Настройка на предпазната скоба за растения:

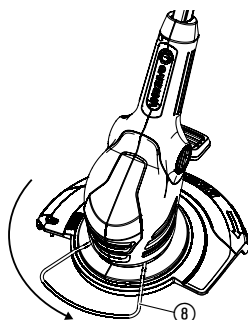

Работна позиция

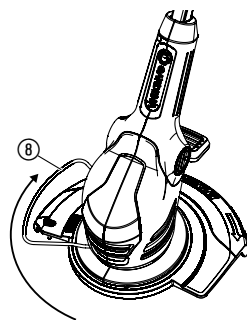

Позиция при престой

Пускане на тримера:

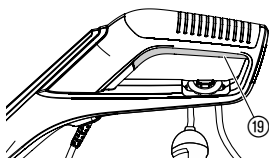

Настройка на дължината на дръжката:

→ Развийте пристягащата втулка (18), издърпайте ръкохватката (12) на желаната дължина на дръжката и отново завийте пристягащата втулка (18).

Пристягащата втулка (18) трябва да бъде затегната толкова силно, че дръжката да не може да се премества.

Регулиране на допълнителната ръкохватка:

→ Издърпайте блокировката (1) на допълнителната ръкохватка (2), настройте допълнителната ръкохватка (2) на желания наклон и отново пуснете блокировката (1).

Когато тримерът е настроен правилно спрямо височината на тялото, стойката на тялото е изправена и главата на тримера в работна позиция 1 е леко наклонена напред.

→ Дръжте тримера за ръкохватката (12) и допълнителна ръкохватка (2) така, че главата на тримера да бъде леко наклонена напред.

→ Завъртете предпазната скоба за растения (8) на 90° в желаната позиция докато се фиксира.

Включване на тримера:

→ Натиснете бутона за включване (19) върху дръжката.

Изключване на тримера:

→ Освободете копчето за включване (19) върху дръжката.

Автоматично устройство за подаване на кордата (TIPP-автоматика):

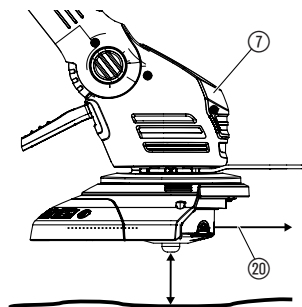

TIPP-автоматиката се задейства при **включен мотор**. Само когато кордата е максимално дълга се постига чисто косене. При първоначално въвеждане в експлоатация трябва при нужда режещата корда да бъде разтеглена многократно.

1. Пуснете тримера.
2. Дръжте главата на тримера (7) паралелно към земята и краткотрайно почукайте с главата на тримера (7) върху твърда основа (избягвайте по-продължителен, непрекъснат натиск).

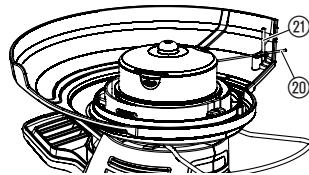

Режещата корда (20) се подава автоматично чрез чуваш се процес на превключване и посредством ограничителя за корда (21) се наглася на правилната дължина. Ако е необходимо, почукайте няколко пъти един след друг.

5. Сваляне от експлоатация

Съхранение:

Мястото на съхранение трябва да бъде недостъпно за деца.
→ Съхранявайте тримера на сухо, защитено от студ място.

Препоръка:

Тримерът може да бъде окачен за ръкохватката. При съхранение в окачено състояние, главата на тримера не се натоварва ненужно.

Рециклиране:
(според директива
RL 2012/19/EU)



Уреда не трябва да се поставя в контейнерите с обичайните отпадъци, а трябва да бъде изхвърлен съгласно изискванията.
→ Отстранете уреда чрез Вашия комунален пункт за отстраняване на отпадъците.

6. Техническо обслужване

ОПАСНОСТ!



Опасност от нараняване от режещата корда!

→ Преди техническо обслужване на тримера извадете щепсела от контакта.

Опасност от нараняване и материални щети!

→ Не почиствайте тримера с вода или с водна струя (особено с въздух под налягане)!

Почистване на тримера:

Не допускате замърсяване на отворите за охлаждане.

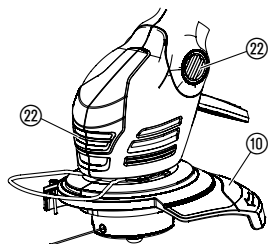

→ След всяка употреба почиствайте всички движещи се части, най-вече премахвайте остатъци от трева и замърсяване по капака (10) и вентилационните отвори (22).

Смяна на касетата с корда:

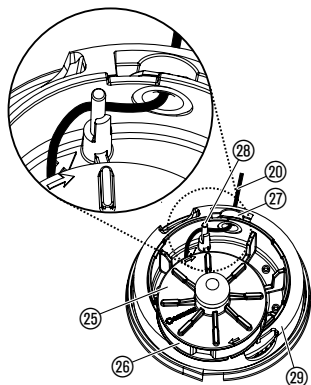
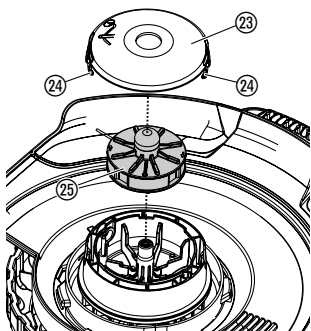

Опасност от нараняване!

→ Забранява се използването на метални режещи елементи или резервни части и принадлежности, които не са предвидени от GARDENA.

Трябва да се използват само оригинални GARDENA-касети с корда. Касетите с корда може да закупите при Вашия търговски агент на GARDENA или директно от сервизната служба на GARDENA.

• за Арт. № EasyCut 400/25: **GARDENA касета с корда за Турботример** Арт. № 5307

1. Едновременно натиснете капака на шпулата 23 при двете закопчалки 24 и го свалете.
2. Извадете шпулата с кордата 25.
3. Отстранете евентуални замърсявания.
4. Изтеглете около 15 см. режещата корда 20 на новата шпула с корда 26 от халката на пластмасовия пръстен 26.
5. Прокарайте режещата корда 20 първо през металната втулка 27.
6. Прекарайте режещата корда 20 около направляващия щифт 28.
7. Поставете шпулата с корда 26 в държача за шпулата с корда 29.
8. Поставете така капака на шпулата 23 върху държача на шпулата с корда 29, да се чуе изщракване при фиксиране на двете закопчалки 24.

При поставяне на капака на шпулата 23 режещата корда 20 трябва да бъде поставена около направляващия щифт 28 и не трябва да бъде притисната.

→ Ако капака на шпулата 23 не може да се постави, завъртете в двете посоки шпулата с корда 26, докато шпулата с корда 26 влезе изцяло в държача 29.

7. Отстраняване на повреди

ОПАСНОСТ!



Изваждане на режещата корда от касетата с корда:

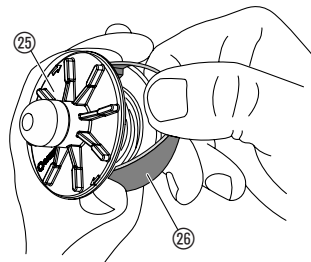

Опасност от нараняване от режещата корда!

→ Преди отстраняването на повреди по тримера изключете щепсела от контакта.

Корда, бъде прибрана в шпулата с корда, може отново да бъде изтеглена.

1. Свалете шпулата с корда 25 както е описано в 6. Техническо обслужване "Смяна на шпулата с корда".
2. Задръжте между палеца и показалеца пластмасовия пръстен 26 на шпулата с корда 26.
3. Стиснете пластмасовия пръстен 26 и го свалете (при необходимост използвайте отвертка).
Сега вече изтеглената корда е свободна.

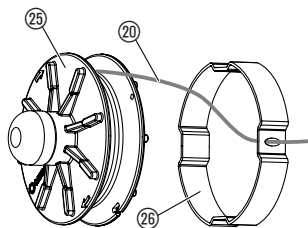

4. Развийте режещата корда 20 (прибл. 15 см и я прекарайте през ухото на пластмасовия пръстен 25). При нужда изцяло развийте и отново навийте слепнала корда, като преди това я освободите с помощта на отвертка.
5. Отново наденете пластмасовия пръстен 25 върху шпулата с корда 25.
6. Поставете шпулата с корда 25 както е описано в 6. Техническо обслужване “Смяна на шпулата с корда”.

Повреда	Възможна причина	Отстраняване
Тримерът не коси	Къса или изразходвана корда.	→ Удължете кордата (стр. 4. Обслужване “Удължаване на кордата – ТИРР-автоматика”).
	Кордата е изразходвана.	→ Сменете касетата с корда (виж 6. Техн. Обслужване “Смяна на касетата с корда”).
	Кордата е прибрана или слепнала в шпулата.	→ Изтеглете кордата от шпулата с корда (виж погоре).
Кордата не се развива или кордата се износва бързо	Кордата е станала (напр. през зимата) твърде суха и чуплива.	→ Поставете касетата с кордата в хладка вода за около 10 ч.
	Чест контакт на кордата с твърди предмети.	→ Избягвайте контакта на кордата с твърди предмети.



При други повреди Ви молим да се свържете с центъра за сервизно обслужване на GARDENA. Ремонти имат право да извършват само сервизните служби на GARDENA или оторизирани търговци на GARDENA.

8. Технически данни

Турботример	EasyCut 400/25 (Арт. 9807)
Консумирана мощност на мотора	400 W
Напрежение / честота на мрежата	230 V / 50 – 60 Hz
Диаметър на кордата	1,6 мм
Ширина на косене	250 мм
Дължина на кордата	6 м
Подаване на кордата	Тирр-автоматика
Брой обороти на касетата за корда	около 12.000 об/мин
Тегло	около 2,9 кг
Възможност за изтегляне на дръжката	около 24 см

Отнасяща се до работното място характеристика

на емисиите L_{pa} ¹⁾ 80 дБ (А)
Неопределеност k_{pa} 3 дБ (А)

Ниво на звукова мощност L_{WA} ²⁾ измерено 92 дБ (А) /
гарантирано 95 дБ (А)
Неопределеност k_{WA} 3 дБ (А)

Ниво на вибрации a_{vhw} ³⁾ 3 м/сек²
Неопределеност k_a 1,5 м/сек²

Метод на измерване по ¹⁾ DIN EN 60335-2-91 ²⁾ RL2000/14/EG ³⁾ DIN EN 786. Дадената стойност на вибрациите е измерена по унифициран метод на изпитване и може да послужи за сравнение на един електроинструмент с друг. Тя може да бъде използвана и за предварителна оценка при пускането за продажба. Стойността на вибрациите може да бъде различна по време на реалното използване на електроинструмента.

9. Сервиз / Гаранция

Гаранция:

Фирма GARDENA дава за този продукт 2 години гаранция (от датата на продажба). Това гаранционно обслужване се отнася за всички съществени дефекти на уреда, които може да се докаже, че са причинени от грешка в материала или производствена грешка. Гаранционното обслужване се осъществява посредством предоставянето на изправен уред или безплатен ремонт по наш избор, ако са следните условия:

- Уредът е бил използван правилно и в съответствие с препоръките в инструкцията за експлоатация.
- Не е правен опит от купувача или трето лице да бъде ремонтиран уреда.

Бързоизносващите се части – касета с корда и капака на касетата са изключени от гаранцията.

Тази гаранция на производителя не се отнася за съществуващите изисквания по гаранционното обслужване на търговеца / продавача.

Моля, в случай на гаранционно обслужване изпратете за наша сметка повредения уред заедно с копие от касовата бележка и описание на повредата, на адреса на сервизната фирма изписан на обратната страна.

D Produkthaftung

Wir weisen ausdrücklich darauf hin, dass wir nach dem Produkthaftungsgesetz nicht für durch unsere Geräte hervorgerufene Schäden einzustehen haben, sofern diese durch unsachgemäße Reparatur verursacht oder bei einem Teileaustausch nicht unsere originale GARDENA Teile oder von uns freigegebene Teile verwendet wurden und die Reparatur nicht vom GARDENA Service oder dem autorisierten Fachmann durchgeführt wird. Entsprechendes gilt für Ergänzungssteile und Zubehör.

GB Product Liability

We expressly point out that, in accordance with the product liability law, we are not liable for any damage caused by our units if it is due to improper repair or if parts exchanged are not original GARDENA parts or parts approved by us, and, if the repairs were not carried out by a GARDENA Service Centre or an authorised specialist. The same applies to spare parts and accessories.

F Responsabilité

Nous vous signalons expressément que GARDENA n'est pas responsable des dommages causés par ses appareils, dans la mesure où ces dommages seraient causés suite à une réparation non conforme, dans la mesure où, lors d'un échange de pièces, les pièces d'origine GARDENA n'auraient pas été utilisées, ou si la réparation n'a pas été effectuée par le Service Après-Vente GARDENA ou l'un des Centres SAV agréés GARDENA. Ceci est également valable pour tout ajout de pièces et d'accessoires autres que ceux préconisés par GARDENA.

NL Productaansprakelijkheid

Wij wijzen er nadrukkelijk op, dat wij op grond van de wet aansprakelijkheid voor producten niet aansprakelijk zijn voor schade ontstaan door onze apparaten, indien deze door onvakkundige reparatie veroorzaakt zijn, of er bij het uitwisselen van onderdelen geen gebruik gemaakt werd van onze originele GARDENA onderdelen of door ons vrijgegeven onderdelen en de reparatie niet door de GARDENA technische dienst of de bevoegde vakman uitgevoerd werd. Ditzelfde geldt voor extra-onderdelen en accessoires.

S Produktansvar

Tillverkaren är inte ansvarig för skada som orsakats av produkten om skadan beror på att produkten har reparerats felaktigt eller om, vid reparation eller utbyte, andra än Original GARDENA reservdelar har använts. Samma sak gäller för kompletteringsdelar och tillbehör.

DK Produktansvar

Vi gør udtrykkeligt opmærksom på, at vi i henhold til produktansvarsloven ikke er ansvarlige for skader forårsaget af vores udstyr, såfremt det sker på grund af uautoriserede reparationer eller hvis dele er skiftet ud og der ikke er anvendt originale GARDENA dele eller dele godkendt af os, eller hvis reparationerne ikke er udført af GARDENA-service eller en autoriseret fagmand. Det samme gælder for ekstra udstyr og tilbehør.

FI Tuotevastuu

Korostamme nimenomaan, että tuotevastuulain nojalla emme ole vastuussa laitteistamme johtuneista vahingoista, mikäli nämä ovat aiheutuneet epäasianmukaisesta korjauksesta tai osia vaihdettaessa ei ole käytetty alkuperäisiä GARDENA-varaosia tai hyväksymiämme osia ja korjauksen on suorittanut muu kuin GARDENA-huoltokeskus tai valtuuttamamme ammattihenkilö. Tämä pätee myös lisäksiin ja lisävarusteisiin.

I Responsabilità del prodotto

Si rende espressamente noto che, conformemente alla legislazione sulla responsabilità del prodotto, non si risponde di danni causati da nostri articoli se originati da riparazioni eseguite non correttamente o da sostituzioni di parti effettuate con materiale non originale GARDENA o comunque da noi non approvato e, in ogni caso, qualora l'intervento non venga eseguito da un centro assistenza GARDENA o da personale specializzato autorizzato. Lo stesso vale per le parti complementari e gli accessori.

E Responsabilidad de productos

Advertimos que conforme a la ley de responsabilidad de productos no nos responsabilizamos de daños causados por nuestros aparatos, siempre y cuando dichos daños hayan sido originados por arreglos o reparaciones indebidas, por recambios con piezas que no sean piezas originales GARDENA o bien piezas no autorizadas por nosotros, así como en aquellos casos en que la reparación no haya sido efectuada por un Servicio Técnico GARDENA o por un técnico autorizado. Lo mismo es aplicable para las piezas complementarias y accesorios.

P Responsabilidade sobre o produto

Queremos salientar que segundo a lei da responsabilidade do fabricante, nós não nos responsabilizaremos por danos causados pelo nosso equipamento, quando estes ocorrerem em decorrência de reparações inadequadas ou da substituição de peças por peças não originais da GARDENA, ou peças não autorizadas.

A responsabilidade tornar-se-à nula também depois de reparações realizadas por oficinas não autorizadas pela GARDENA. Esta restrição valerá também para peças adicionais e acessórios.

PL Odpowiedzialność za produkt

Zwracamy Państwu uwagę, że nie ponosimy odpowiedzialności za uszkodzenia naszych maszyn, bądź szkody spowodowane ich wadliwym funkcjonowaniem, powstałe na skutek nieprawidłowo przeprowadzonych napraw lub użycia nieoryginalnych części zamiennych. Naprawy winny być przeprowadzane tylko przez punkty serwisowe Husqvarna lub autoryzowane serwisy. Dotyczy to również części uzupełniających i oprzyrządowania.

H Termékszavatosság

Nyomatékosan utalunk arra a tényre, hogy a termékszavatossági törvény szerint nem kell jótállást vállalnunk azokra a károokra, amelyeket nem a mi készülékeink okoztak, ha ezeket átkészületlen javítás okozta vagy egy alkatrész kicserélésénél nem a mi eredeti GARDENA alkatrészeinket vagy általunk engedélyezett alkatrészeket használtak fel és a javítást nem a GARDENA szerviz vagy egy erre felhatalmazott szakember végezte. Hasonlóképpen érvényes ez a kiegészítő alkatrészekre és tartozékokra is.

CZ Odpovědnost za výrobek

Výslovně upozorňujeme na to, že podle zákona o odpovědnosti za výrobek neneseme odpovědnost za škody způsobené našimi přístroji, pokud byly způsobené neodbornou opravou nebo použitím jiných než našich originálních náhradních dílů GARDENA nebo námi schválených dílů a neprovedením opravy servisem GARDENA nebo autorizovaným odborníkem. Odpovídající platí i pro doplňkové díly a příslušenství.

SK Predmet záruky

Upozorňujeme dôrazne na to, že podľa zákona o poskytovaní záruk nezodpovedáme za škody spôsobené našimi výrobkami, v prípade, že boli boli vyvolané neodbornými opravami, výmenou dielcov, ktoré nepatria k originálnym dielom GARDENA alebo neboli nami schválené a rovnako boli spôsobené servisnými zásahmi, ktoré neboli vykonané servisom GARDENA alebo autorizovaným odborníkom. Rovnako to platí pre doplnky a príslušenstvo.

GR Ευθύνη για το προϊόν

Σας υπενθυμίζουμε ρητά, ότι σύμφωνα με το νόμο περί ευθύνης για τα προϊόντα δεν ευθυνόμαστε για ενδεχόμενες βλάβες που προκαλούνται από τις συσκευές μας, εφόσον οφείλονται σε μία ακατάλληλη επισκευή ή σε μια αντικατάσταση τμημάτων για την οποία δεν έχουν χρησιμοποιηθεί τα πρωτότυπα ανταλλακτικά της GARDENA ή τα από μας εγκεκριμένα ανταλλακτικά και σε περίπτωση που δεν εκτελείται η επισκευή από το Τμήμα Εξυπηρέτησης Πελατών της GARDENA ή από έναν εξουσιοδοτημένο εξειδικευμένο τεχνίτη. Το ίδιο ισχύει για εξαρτήματα και συμπληρωματικά τμήματα.

SLO Jamstvo za izdelek

Pismo poudarjamo, da po zakonu jamstva za izdelek nismo odgovorni za škodo, ki bi nastala zaradi uporabe našega izdelka, prav tako tudi ne za škodo ki bi nastala zaradi nepravilnega popravila izdelka ali pri napačni zamenjavi delov, ki niso originalni deli GARDENA ali pri uporabi z naše strani potrjenih delov, ki pa niso bili vgrajeni v servisu GARDENA ali v naši pooblašteni servisni službi. Enako velja tudi za nadomestne dele in opremo.

HR Odgovornost za proizvod

Izričito napominjemo da u skladu sa Zakonom o odgovornosti za proizvode nismo odgovorni za štete uzrokovane našim uređajima ako su one izazvane nestručnim popravkom ili u slučaju zamjene dijelova nisu korišteni originalni GARDENA dijelovi ili dijelovi koje smo odobrili i popravak nije izvršio GARDENA servis ili ovlašteni stručnjak. Isto vrijedi i za dodatne dijelove i pribor.

RO Responsabilitatea legala a produsului

Menționăm în mod expres că, în concordanță cu responsabilitatea legală a produsului, nu suntem răspunzători de nici un accident provocat de produsele noastre dacă se datorează reparării necorespunzătoare sau dacă piesele de schimb nu sunt originale GARDENA sau aprobate de GARDENA, sau dacă reparațiile nu au fost efectuate de un Centru de Service GARDENA sau un specialist autorizat. Aceleași prevederi se aplică și pieselor de schimb și accesoriilor.

BG Отговорност за качество

Изрично подчертаваме, че съгласно закона за отговорност за качество, ние не носим отговорност за вредите причинени от нашите уреди, ако същите са причинени от неправилен ремонт или при подмяната на части не са използвани оригинални части на GARDENA или части одобрени от нас и ремонта не е извършен от сервиз на GARDENA или оторизиран специалист. Същото важи за допълнителните части и принадлежности.

EST Tootevastutus

Juhime teie tähelepanu sellele, et tootevastutusseaduse kohaselt ei vastuta me meie seadmete poolt põhjustatud kahjude eest, kui need on tekkinud asjatundmatu paranduse tagajärjel või kui detaili vahetamisel ei kasutatud GARDENA originaalvaruosi ega meie poolt kasutada lubatud varuosia ja kui parandustöid ei ole teinud GARDENA klienditeenindusspetsialistid ega meie volitatud spetsialistid. Sama kehtib lisadetailide ja tarvikute kohta.

LT Atsakomybė už produkciją

Nurodome, kad remdamiesi Atsakomybės už produkciją įstatymu, neatsakome už nuostolius, sukeltus mūsų prietaisy, jei jie atsirado dėl netinkamo remonto, arba, jei keičiant dalis, buvo naudojamasi neoriginalios GARDENA dalys arba dalys, kurių mes neleidome naudoti, o remontą atliko ne GARDENA servisas arba neįgaliotasis specialistas. Tas pats galioja papildomoms dalims ir priedams.

LV Produkta atbildība

Mēs skaidri norādām uz to, ka saskaņā ar Produktu atbildības likumu, mēs neatbildam par mūsu iekārtu radītiem zaudējumiem, ciktāl tos ir izraisījis neatbilstošs remonts vai dalu nomaiņa ar neoriģinālām GARDENA daļām vai ne ar mūsu norādītajām detaļām un remontu nav veicis GARDENA serviss vai pilnvarots speciālists. Tas pats attiecas uz papildinošajām daļām un piederumiem.

<p>D EG-Konformitätserklärung Der Unterzeichnete Husqvarna AB, 561 82 Huskvarna, Sweden bestätigt, dass die nachfolgend bezeichneten Geräte in der von uns in Verkehr gebrachten Ausführung die Anforderungen der harmonisierten EU-Richtlinien, EU-Sicherheitsstandards und produktspezifischen Standards erfüllen. Bei einer nicht mit uns abgestimmten Änderung der Geräte verliert diese Erklärung ihre Gültigkeit.</p>	<p>H EU-Megfelelőeségi nyilatkozat Alulírott, a Husqvarna AB, 561 82 Huskvarna, Sweden igazolja azt, hogy az alábbiakban megnevezett készülékek, az általunk forgalomba hozott kivételben teljesítik a harmonizációs EU-irányelvek, az EU biztonsági szabványok és a termékre jellemző szabványok követelményeit. Ha a készülékeken a mi beleegyezésünk nélkül változtatást végeznek, akkor ez a nyilatkozat érvényét veszti.</p>
<p>GB EU Declaration of Conformity The undersigned Husqvarna AB, 561 82 Huskvarna, Sweden hereby certifies that, when leaving our factory, the units indicated below are in accordance with the harmonised EU guidelines, EU standards of safety and product specific standards. This certificate becomes void if the units are modified without our approval.</p>	<p>CZ Prohlášení o shodě EU Podepsaný Husqvarna AB, 561 82 Huskvarna, Sweden potvrzuje, že dále uvedené přístroje v námi do provozu uvedeném provedení splňují požadavky harmonizačních směrnic EU, bezpečnostních norem EU a norem specifických pro výrobek. Při námi neschválené změně přístrojů ztrácí toto prohlášení platnost.</p>
<p>F Certificat de conformité aux directives européennes Le constructeur, soussigné : Husqvarna AB, 561 82 Huskvarna, Sweden déclare qu'à la sortie de ses usines le matériel neuf désigné ci-dessous étai conforme aux prescriptions des directives européennes énoncées ci-après et conforme aux règles de sécurité et autres règles qui lui sont applicables dans le cadre de l'Union européenne. Toute modification portée sur ce produit sans l'accord express de GARDENA supprime la validité de ce certificat.</p>	<p>SK EU-Vyhlasenie o zhode Nižšie uvedená firma Husqvarna AB, 561 82 Huskvarna, Sweden vyhlasuje, že uvedené zariadenia, ktoré sme uviedli na trh v ich vyhotovení spĺňajú požiadavky harmonizačných predpisov EU, bezpečnostných štandardov EU a výrobných špecifických štandardov. Pri zmene zariadenia, ktorá nebola odsúhlasená výrobcom stráca toto vyhlásenie platnosť.</p>
<p>NL EU-overeenstemmingsverklaring Ondergetekende Husqvarna AB, 561 82 Huskvarna, Sweden bevestigt, dat de volgende genoemde apparaten in de door ons in de handel gebrachte uitvoering voldoen aan de eis van, en in overeenstemming zijn met de EU-richtlijnen, de EU-veiligheidsstandaard en de voor het product specifieke standaard. Bij een niet met ons afgestemde verandering aan de apparaten verliest deze verklaring haar geldigheid.</p>	<p>GR Δήλωση Συμμόρφωσης προς τις Οδηγίες της ΕΕ Η υπογράφουσα Husqvarna AB, 561 82 Huskvarna, Sweden δηλώνει, ότι τα εξής αναφερόμενα εκδοόμενα από την εταιρία μας προϊόντα ανταποκρίνονται σε όλες τις εναρμονισμένες προδιαγραφές της ΕΕ, στα πρότυπα ασφαλείας της ΕΕ και στα ειδικά για το προϊόν πρότυπα. Σε μία μη συμφωνημένη με την εταιρία μας τροποποίηση των συσκευών αυτή η δήλωση χάνει την ισχύ της.</p>
<p>S EU Tillverkarintyg Undertecknad firma Husqvarna AB, 561 82 Huskvarna, Sweden intygar härmed att nedan nämnda produkter överensstämmer med EU:s direktiv, EU:s säkerhetsstandard och produktspecifikation. Detta intyg upphör att gälla om produkten ändras utan vårt tillstånd.</p>	<p>SLO EU-izjava o skladnosti Podpisani proizvajalca «Husqvarna AB, 561 82 Huskvarna, Sweden» s podpisom potrjuje, da sledeče opisana naprava, ki smo jo poslali na tržišče izpolnjuje zahteve harmoniziranih standardov ES-smernic, ES-varnostnih standardov in izdelku specifičnih standardov. V primeru spremembe na napravi brez našega pisnega dovoljenja ta izjava izgubi svoj pomen in veljavnost.</p>
<p>DK EU Overensstemmelse certifikat Undertegnede Husqvarna AB, 561 82 Huskvarna, Sweden bekræfter hermed, at enheder listede herunder, ved afsendelse fra fabrikken, er i overensstemmelse med harmoniserede EU retningslinjer, EU sikkerheds standarder og produkt specifikations standarder. Dette certifikat træder ud af kraft hvis enhederne er ændret uden vor godkendelse.</p>	<p>HR Izjava o skladnosti EU-a Dolje potpisana tvrtka Husqvarna AB, 561 82 Huskvarna, Sweden ovime potvrđuje da dolje navedeni uređaji u izvedbi plasiranoj na tržište ispunjavaju zahtjeve harmoniziranih EU smjernica, EU sigurnosnih normi i normi za odresne proizvode. Ova izjava postaje ništavna u slučaju izmjene uređaja koje nismo odobrili.</p>
<p>FI EY-vaatimustenmukaisuusvakuutus Allekirjoittanut Husqvarna AB, 561 82 Huskvarna, Sweden vakuuttaa, että alla mainittu laitteet täyttävät tehtaaltamme lähtiesään yhdenmukaistettujen EY-direktiivien, EY-turvallisuusstandardien ja tuotekohtaisten standardien vaatimukset. Laitteisiin tehyd muutokset, joista ei ole sovittu kanssamme, joutavat tämän vakuutuksen raukaamiseen.</p>	<p>RO UE-Certificat de conformitate Prin prezenta Husqvarna AB, 561 82 Huskvarna, Sweden, certifica faptul ca, in momentul in care produsele mentionate mai jos ies din fabrica sunt in concordanta cu directivele UE, standardele de siguranta UE si standardele specifice ale produsului UE. Acest certificat devine nul in cazul modificării aparatului la fabricarea noastră.</p>
<p>I Dichiarazione di conformità alle norme UE La sottoscritta Husqvarna AB, 561 82 Huskvarna, Sweden certifica che il prodotto qui di seguito indicato, nei modelli da noi commercializzati, è conforme alle direttive armonizzate UE nonché agli standard di sicurezza e agli standard specifici di prodotto. Qualunque modifica apportata al prodotto senza nostra specifica autorizzazione invalida la presente dichiarazione.</p>	<p>BG ЕС-Декларация за съответствие Подписаната фирма Husqvarna AB, 561 82 Huskvarna, Sweden декларира, че описаните по-долу уреди, пуснати в продажба съгласно нашата спецификация, изпълняват изискванията на хармонизираните ЕС-директиви, ЕС-стандарти за безопасност и специфични производствени стандарти. При промяна на уреда, която не е съгласувана с нас, тази декларация губи своята валидност.</p>
<p>E Declaración de conformidad de la UE El que suscribe Husqvarna AB, 561 82 Huskvarna, Sweden declara que la presente mercancía, objeto de la presente declaración, cumple con todas las normas de la UE, en lo que a normas técnicas, de homologación y de seguridad se refiere. En caso de realizar cualquier modificación en la presente mercancía sin nuestra previa autorización, esta declaración pierde su validez.</p>	<p>EST Eli vastavusdeklaratsioon Allekirjutanu Husqvarna AB, 561 82 Huskvarna, Sweden kinnitab, et kirjeldatud seade vastab meie poolt ringluse viidud kujul ELi harmoniseeritud direktiividele, ELi ohutusstandarditele ja tootega seotud standarditele. Meiega kooskõlastamata muudatuse tegemise korral seadmel kaotab see deklaratsioon kehtivuse.</p>
<p>P Certificado de conformidad da UE Os abaixo mencionados Husqvarna AB, 561 82 Huskvarna, Sweden, por este meio certificam que ao sair da fábrica os aparelhos abaixo mencionados estão de acordo com as direttrizes harmonizadas da UE, padrões de segurança e de produtos específicos. Este certificado ficará nulo se as unidades forem modificadas sem a nossa aprovação.</p>	<p>LT ES Atitikties deklamacija Pasirašanti firma Husqvarna AB, 561 82 Huskvarna, Sweden patvirtina, kad žemiau nurodyti prietaisai ir jų modeliai, kuriuos paleidome į apyvartą, patenkina harmonizuotus ES direktyvas, ES saugumo standartus ir specifinius gaminių standartus. Atlikus bet kokį prietaiso pakeitimą, kuris nėra suderintas su mumis, ši deklaracija praranda galiojimą.</p>
<p>PL Deklaracja zgodności Unii Europejskiej Husqvarna AB, 561 82 Huskvarna, Sweden potwierdza, że poniżej określone urządzenia w wersji oferowanej przez nas do sprzedaży spełniają wymagania zharmonizowanych dyrektyw Unii Europejskiej, standardu bezpieczeństwa Unii Europejskiej i standardu specyficznego dla tego typu produktu. W przypadku zmiany urządzenia, która nie została z nami uzgodniona, niniejsza deklaracja traci moc obowiązującą.</p>	<p>LV ES-atbilstības deklarācija Parakstīstusies Husqvarna AB, 561 82 Huskvarna, Sweden, Vācija apstiprina, ka sekojoši apzīmētās iekārtas, kuras mēs izplatām, savā izpildījumā atbilst harmonizētajām ES direktīvām, ES drošības standartiem un produkta specifiskajiem standartiem. Ar mūsu neapstiprinātām izmaiņām iekārtā šī deklarācija zaudē savu derīgumu.</p>

<p>Bezeichnung der Geräte: Description of the units: Désignation du matériel : Omschrijving van de apparaten: Produktbeskrivning: Beskrivelse af produktet: Laitteiden nimitys: Descrizione dei prodotti: Descripción de la mercancía: Descrição dos aparelhos:</p> <p>Nazwa urządzenia: A készülékek megnevezése: Označení přístrojů: Označenie zariadenia: Όνομασία της συσκευής: Opis naprave: Oznaka uredaja: Descrierea articolelor: Обозначение на уредите: Seadméite nimetus: Prietaisų pavadinimas: Iekārtu apzīmējums:</p>	<p>Turbotrimmer Turbotrimmer Coupe-bordures</p> <p>Turbotrimmer Turbotrimmer Turbotrimmer Turbotrimmer Turbotrimmer Recortabordes Aparador de relva Turbotrimmer Podkaszarzka Damilos fűszegélynyíró Turbotrimmer Turbotrimmer Κοιρυστικό πετονιάς Turbo obrezovalnik Turbo trimmer za travu Turbotrimmer Турботриммер Turbotrimmer Turbo žolijaplovė Turbotrimmeris</p>	<p>Schall-Leistungspegel: Noise level: Puissance acoustique : Geluidsniveau: Ljudnivá: Lydtryksniveau: Melun tehotaso: Livello rumorosità: Nivel sonoro: Nível de ruído: Poziom natężenia dźwięku: Zajteljesítmény szint: Hluková hladina výkonu: Výkonová hladina hluku: Επίπεδο ισχύος ήχου: Nivo hrupa: Razina zvučne snage Nível de putere acustică: Ниво на шума: Helivõimsuse tase: Garso stiprumo lygis: Τρόξηνη jaudas līmenis:</p> <p>gemessen/garantiert measured/guaranteed mesurée/garantie gemeten/gegarandeerd uppmått/garanterad afmätt/garanti mitattu/taattu testatu/garantito medido/garantizado medido/garantido zmierzono/gwarantowane mért/garantált naměřeno/garantovano meraná/garantovaná μετρήθηκαν/εγγυημένα izmerjeno/zagotovljeno izmjereno/garantirano măsurat/garantat измерено/гарантирано mõõdetud/garanteeritud išmatuotas/gantuotas izmērtais/garantētais</p>
<p>Typen: Types: Types : Type: Typ: Typer: Tuypit: Típi: Típos: Típos: Típos: Típy:</p> <p>Típusok: Típu: Typ: Típtoi: Típi: Típovi: Típurí: Типове: Tüübid: Tipai: Típi:</p>	<p>Art.-Nr.: Art. No.: Référence : Art.nr.: Art.nr.: Art. nr.: Tuoten:o Art.: Art. No: Art. no: Nr artykutu:</p> <p>Cikkszám: Číslo artiklu: Art.: Αριθ. ειδους: Art št.: br. art.: Nr art.: Art. номер: Toote nr : Gaminio nr.:</p> <p>Izstr.:</p>	<p>Art. 9807</p> <p>92 dB (A) / 95 dB (A)</p> <p>Anbringungs-jahr der CE-Kennzeichnung: Year of CE marking: Année d'apposition du marquage CE : Installatiejaar van de CE-aanduiding: Märkningsår: CE-Mærkningsår: CE-merkin kiinnitysvuosi: Anno di applicazione della certificazione CE: Colocación del distintivo CE: Ano de marcação pela CE: Rok nariadenia oznakowania CE: CE-jelzés elhelyezésének éve:</p> <p>Rok umistění značky CE: Rok udelenia značky CE: Έτος σήματος CE: Leto namestitve CE-oznake: Godina dobivanja CE oznake: Anul de marcare CE: Година на поставяне на CE-маркировка: CE-märgistuse paigaldamise aasta: Metai, kuriais pažymėta CE-ženklui: CE-marķējuma uzlikšanas gads:</p>
<p>EasyCut 400/25</p> <p>EU-Richtlinien: EU directives: Directives européennes : EU-richtlijnen: EU directiv: EU Retningslinier: EY-direktiivit: Direttive UE: Normativa UE: Directrices da UE: Dyrektywy Unii Europejskiej: EU-irányelvek: Směrnice EU: EU-Predpisy: Οδηγίες της ΕΕ:</p>	<p>Art. 9807</p> <p>ES-smernice: EU smjernice: Directive UE: ЕС-директиви: EU direktiivi: ES direktivos: ES-direktivas:</p> <p>2006/42/EG 2004/108/EC 2000/14/EC 2011/65/EC</p>	<p>2014</p> <p>Ulm, den 01.09.2014 Ulm, 01.09.2014 Fait à Ulm, le 01.09.2014 Ulm, 01-09-2014 Ulm, 2014.09.01. Ulm, 01.09.2014 Ulmissa, 01.09.2014 Ulm, 01.09.2014 Ulm, 01.09.2014 Ulm, 01.09.2014 Ulm, dnia 01.09.2014r. Ulm, 01.09.2014 V Ulmu, dne, 01.09.2014 Ulm, dňa 01.09.2014 Ulm, 01.09.2014 Ulm, 01.09.2014 Ulm, 01.09.2014 Ulm, 01.09.2014 Ulm, 01.09.2014 Ulm, 01.09.2014 Ulm, 01.09.2014 Ulm, 01.09.2014 Ulm, 01.09.2014</p> <p>Der Bevollmächtigte Authorised representative Le mandataire De gevolmachtigde Auktoriserad representant Autoriseret repræsentant Valtuutettu edustaja Persona delegata La persona autorizada O reprezentante Pelnomocnik Meghatalmazott Зпlномоченeц Splnomocnený Ο εξουσιοδοτημένος Pooblaščenec Ovlaštena osoba Conducerea tehnică Volitatud esindaja Igaliotasis atstovas Pilnvarotā persona</p>
<p>Harmonisierte EN: EN ISO 12100 EN 60335-1</p> <p>Hinterlegte Dokumentation: GARDENA-Technische Dokumentation, M. Kugler 89079 Ulm</p> <p>Deposited Documentation: GARDENA Technical Documentation, M. Kugler 89079 Ulm</p> <p>Dokumentation déposée: Documentation technique GARDENA, M. Kugler 89079 Ulm</p>	<p>EN 50636-2-91</p> <p>Konformitätsbewertungs-verfahren: Nach 2000/14/ EG Art. 14 Anhang VI</p> <p>Conformity Assessment Procedure: according to 2000/14/EC Art. 14 Annex VI</p> <p>Procédure d'évaluation de la conformité : Selon 2000/14/CE art. 14 Annexe VI</p>	<p> Reinhard Pompe Vice President</p>

