

THS Li-18/42 Art. 8881

- D Betriebsanleitung**
Accu-Teleskop-Heckenschere
- GB Operating Instructions**
Telescopic Accu Hedge Trimmer
- F Mode d'emploi**
Taille-haies télescopique sur accu
- NL Gebruiksaanwijzing**
Telescopische accu-heggenschaar
- S Bruksanvisning**
Accu Teleskophäckssax
- DK Brugsanvisning**
Akku-teleskop-hækkeklipper
- FI Käyttöohje**
Teleskooppivarrellinen akkupensasleikkuri
- N Bruksanvisning**
Batteri-teleskop-hekksaks
- I Istruzioni per l'uso**
Tagliasiepi telescopica a batteria
- E Instrucciones de empleo**
Recortasetos telescópico con Accu
- P Manual de instruções**
Corta-sebes telescópico accu
- PL Instrukcja obsługi**
Akumulatorowe nożyce do żywopłotu z trzonkiem teleskopowym
- H Használati utasítás**
Akkumulátoros-teleszkópos sövénynyíró
- CZ Návod k obsluze**
Akumulátorové teleskopické nůžky na živý plot
- SK Návod na obsluhu**
Akumulátorové nožnice na živý plot
- GR Οδηγίες χρήσης**
Τηλεσκοπικό μπουρντουροψάλιδο μπαταρίας
- RUS Инструкция по эксплуатации**
Аккумуляторные телескопические ножницы для живых изгородей
- SLO Navodilo za uporabo**
Akumulatorske teleskopske škarje za živo mejo
- HR Upute za uporabu**
Teleskopske škare za živicu s akumulatorom
- SRB Uputstvo za rad**
BIH Teleskopske baterijske makaze za živicu
- UA Інструкція з експлуатації**
Акумуляторний телескопічний садовий секатор
- RO Instrucțiuni de utilizare**
Trimmer telescopic cu acumulator pentru gard viu
- TR Kullanma Kılavuzu**
Akkülü teleskopik çit budayıcı
- BG Инструкция за експлоатация**
Аккумуляторна телескопична ножица за жив плет
- AL Manual përdorimi**
Gërshërë gardhesh teleskopike me bateri
- EST Kasutusjuhend**
Aku ja teleskoopvarrega hekikäärid
- LT Eksploatavimo instrukcija**
Akumuliatorinės teleskopinės gyvatvorių žirkklės
- LV Lietošanas instrukcija**
Teleskopiskās dzīvžogu šķēres ar akumulatoru

GARDENA Aku ja teleskoopvarrega hekiläärid

THS Li-18/42



Käesolev juhend on tõlgitud saksakeelsest originaal-kasutusjuhendist.

Lugege kasutusjuhend hoolikalt läbi ja järgige selles olevad juhiseid. Tutvuge kasutusjuhendi abil tootega ja ohutusjuhistega ning õppige seadet õigesti käsitsema.



Ohutustehnilistel põhjustel on lastel, alla 16-aastastel noorukitel ja isikutel, kes ei ole kasutusjuhendiga tutvunud, seadme kasutamine keelatud. Füüsilise ja vaimse puudega inimestel on soovitatav masinat kasutada ainult koos järelevaatajaga. Lapsed peavad olema järelevalve all tagamaks, et nad tootega ei mängiks.

→ Hoidke kasutusjuhend alles.

Sisukord:

1. GARDENA akuga hekilääri kasutusala	253
2. Ohutusjuhised	253
3. Montaaž	256
4. Kasutusele võtmine	257
5. Kasutamine	258
6. Töö katkestamine	259
7. Hooldus	260
8. Tõrgete kõrvaldamine	260
9. Tellitavad lisatarvikud	261
10. Tehnilised andmed	262
11. Teenindus/garantii	262

1. GARDENA akuga hekilääri kasutusala

Nõuetele vastav kasutamine:

GARDENA akuga hekilääri on mõeldud hekkide, põõsaste, puhmaste ja pinnakattetaimede pügamiseks eramajapidamistes ja hobi korras hooldatavates aedades.

Käesolevast kasutusjuhendist kinnipidamine on hekilääri nõuetele vastava kasutamise eelduseks.

Pange tähele:



OHT ! Kehavigastused!

Hekiläärit ei tohi kasutada muru / muruservade lõikamiseks või peenestamiseks komposteerimise mõttes.

2. Ohutusjuhised



Antud toode võib vale kasutamise korral ohtlik olla! Toode võib põhjustada nii kasutajale kui ka teistele tõsiseid vigastusi, hoiatuste ja ohutusnõuete järgimine on ohutuse ning toote tõhusa kasutamise tagamiseks väga oluline. Nii selles kasutusjuhendis kui ka tootel olevate hoiatuste ja ohutusnõuete järgimise eest vastutab kasutaja. Ärge mitte kunagi kasutage antud toodet kui tootjapoolsed kaitsed ei ole paigas.

Teie tootel olevate sümbolite seletused.



HOIATUS!

Lugege kasutamjuhised hoolikalt läbi, veendumaks, et saate aru kõikidest nuppudest ning nende funktsioonidest.



Eluohulik elektrilöögi tõttu!

Hoidke ennast elektrijuhtmetest vähemalt 10 m kaugusele.



Kandke alati silmakaitset ja kõrvaklappe.



Ärge jätke vihma kätte katmata kujul. Ärge jätke toodet välitingimustesse, kui vihma sajab.

Üldised elektrilise tööriista turvahoiatused



HOIATUS! Lugege kõiki turvahoiatusi ja kõiki juhiseid. Hoiatuste ja juhiste mittejärgimine võib põhjustada elektrilöögi, tulekahju ja/või tõsiseid vigastusi.

Säilitage kõik hoiatused ja juhised edaspidiseks tutvumiseks. Mõiste “elektriline tööriist” hoiatustes viitab teie elektritootele (juhtmega) tööriistale või akutootele (juhtmeta) tööriistale.

1) Tööpiirkonna turvalisus

- Hoidke tööpiirkond puhas ja hästivalgustatud. Segamini või pimedad töökohad kutsuvad esile õnnetusi.
- Ärge töötage elektriliste tööriistadega plahvatusohtlike keskkondades, näiteks kergsüttivate vedelike, gaaside või tolmu läheduses. Elektrilised tööriistad tekitavad sädemeid, mis võivad tolmu süüdata, või vingi.
- Hoidke lapsed ja kõrvalseisjad elektrilise tööriistaga töötamise ajal eemal. Tähelepanu kõrvalejuhtimine võib põhjustada teil kontrolli kadumist.

2) Elektriohutus

- Elektrilise tööriista pistikud peavad sobima kontaktiga. Ärge muutke pistikut kunagi mingil viisil. Ärge kasutage maandatud elektriliste tööriistadega mingeid adapterpistikuid. Muutmata pistikud ja sobivad kontaktid vähendavad elektrilöögriski.
 - Vältige kehalist kontakti maandatud pinnaga, nt torud, radiaatorid, ketid ja külmutusseadmed. Kui teie keha on maandatud, on elektrilöögrisk suurenenud.
 - Ärge jätke elektrilisi tööriistu katteta vihma kätte või niisketesse oludesse. Elektrilise tööriista sisse satunud vesi suurendab elektrilöögriski.
 - Ärge kasutage juhet vääralt. Ärge kunagi kasutage juhet elektrilise tööriista kandmiseks, tõmbamiseks või lahtiühendamiseks. Hoidke juhe eemal kuumusest, õlist, teravatest servadest või liikuvatest osadest. Kahjustunud või sassis juhe suurendab elektrilöögriski.
 - Elektrilise tööriista kasutamisel väljas kasutage pikendusjuhet, mis on sobiv välitingimustes kasutamiseks. Välitingimustes kasutamiseks sobiva juhtme kasutamine vähendab elektrilöögriski.
 - Kui elektrilise tööriistaga töötamine niiskes kohas on vältimatu, kasutage rikkevoolukaitsega toidet. Rikkevoolukaitse kasutamine vähendab elektrilöögriski.
- #### 3) Isiklik ohutus
- Jääge valvsaks, vaadake, mida teete ning kasutage elektrilist tööriista mõistlikult. Ärge kasutage

elektrilist tööriista, kui olete väsinud või uimastite, alkoholi või ravimite mõju all.

Hetkeline tähelepanematus elektrilise tööriistaga töötamisel võib põhjustada tõsiseid kehavigastusi.

- Kasutage kaitsevarustust. Kasutage alati kaitseprille.** Kaitsevarustuse, nt tolmumask, mittelibisevad turvajalanõud, kaitsekiiver või kuulmiskaitsemed, kasutamine vastavates tingimustes vähendab kehavigastusi.
- Hoiduge tahtmatust käivitamisest. Veenduge, et lüliti on enne tooteallika ja/või patareidega ühendamist, tööriista ülesvõtmist või vedamist asendis “väljas”.** Elektriliste tööriistade kandmine sõrm lüliti või nende pingestamine lüliti seesoleku ajal kutsub esile õnnetusi.
- Eemaldage enne elektrilise tööriista sisselülitamist igasugune reguleerimis- või mutrivõti.** Elektriliste tööriistade keerleva osa külge jäetud mutrivõti või võti võib põhjustada kehavigastusi.
- Ärge pingutage üle. Hoidke alati tasakaalu ning leidke kindel jalgealune.** See võimaldab elektrilist tööriista ootamatutes olukordades paremini juhtida.
- Riietuge õigesti. Ärge kandke lahtiseid rõivaid või ehteid.** Hoidke oma juuksed, rõivad ja kindad liikuvatest osadest eemal. Lahtised rõivad, ehted või pikad juuksed võivad jääda liikuvate osade vahele.
- Kui seadmeid on lubatud ühendada tolmueraldus ja -kogumisseadmega, veenduge, et need on ühendatud ja õigesti kasutatud.** Tolmukoguja kasutamine võib vähendada tolmuga seotud ohte.

4) Elektrilise tööriista kasutamine ja hooldus

- Ärge kasutage jõudu käsitsedes elektrilist tööriista. Kasutage elektrilist tööriista oma tarbeks. Õige elektriline tööriist teeb tööd paremini ja ohutumalt klassis, mille jaoks on kavandatud.
- Ärge kasutage elektrilist tööriista, kui lüliti ei lülita seda sisse ja välja. Iga elektriline tööriist, mida ei saa lüliti abil juhtida, on ohtlik ja tuleb parandada.
- Ühendage enne mis tahes reguleerimiste tegemist, lisavarustuse muutmist või elektriliste tööriistade hoialepanekut pistik toiteallikast ja/või patareid tööriistast lahti. Sellised ennetavad ohutusmeetmed vähendavad elektrilise tööriista kogemata tööle hakkamise riski.
- Hoidke kasutuses mitteolevad elektrilised tööriistad laste käeulatuses eemal ning ärge lubage inimestel, kellele ei ole tuttav käesolev elektriline tööriist või need juhised, selle elektrilise tööriistaga töötada. Elektrilised tööriistad on väljaõppeta kasutajate käes ohtlikud.

e) Elektriliste tööriistade hooldamine. Kontrollige liikuvate osade eritelgsust või kinnitatust, osade kahjustusi ja teisi seisundeid, mis võivad mõjutada elektrilise tööriista tööd. Kahjustuse korral parandage elektriline tööriist enne kasutamist.

Paljud õnnetused on põhjustatud elektriliste tööriistade halvast hooldusest.

f) Hoidke lõikeriistad teravate ja puhasena.

Õigesti hooldatud teravate lõikeservadega lõikeriistad jäävad väiksema tõenäosusega kinni ning neid on lihtsam juhtida.

g) Kasutage elektrilisi tööriistu, lisatarvikuid ning tööriistaosi vastavalt käesolevatele juhiste, võttes arvesse töötingimusi ning sooritatavat tööd. Elektrilise tööriista kasutamine mitte sihtotstarbeliselt võib põhjustada ohtlikke olukordi.

5) Akutööriista kasutamine ja sellega ümberkäimine

a) Laadige akusid ainult tootja poolt soovitatud akulaadijatega.

Laadimiseseade, mis on ette nähtud ainult teatud tüüpi aku laadimiseks, võib minna põlema, kui sellega laaditakse muud tüüpi akut.

b) Kasutage elektritööriistades ainult selleks ette nähtud akusid. Muud tüüpi akude kasutamine võib põhjustada vigastusi ja tekitada tulekahju.

c) Ärge hoidke akusid koos kirjaklambrite, müntide, võtmete, nõelte, kruvide või muude väikeste metallist esemetega, mis võivad põhjustada kontaktide ühendamist. Akukontaktide vahel tekkiv lühis võib põhjustada põletusi või tekitada tulekahju.

d) Aku vale kasutamise korral võib vedelik akust välja voolata. Vältige kokkupuudet selle vedelikuga. Juhuslikul kokkupuutel peske rohke veega. Vedeliku silma sattumisel pöörduge arsti poole.

Lekkiv akuveedelik võib tekitada nahaärritusi või põletusi.

6) Teenindus

a) Laske oma elektritööriista remontida vaid kvalifitseeritud personalil ja vaid originaalvaruosadega. Sellega tagate seadme ohutuse.

Hekilõikuri – ohutusjuhised:

• Hoidke kõik korpuse osad lõiketerast eemal. Ärge eemaldage lõigatud materjali ega hoidke lõigatavat materjali terade liikumise ajal. Veenduge, et seade on kinnikiilunud materjali eemaldamise ajal väljalülitatud. Hetkeline tähelepanematus hekilõikuriiga töötamisel võib põhjustada tõsisid kehavigastusi.

• Kandke hekilõikurit käepidemest hoides ja seiskunud lõiketeraga. Hekilõikurit transportides või hoiustades paigaldage lõiketerale alati kate. Hekilõikuri õige käsitsemine vähendab lõiketerade poolt tekitatud kehavigastuste ohtu.

• Hoidke elektritööriista isoleeritud käepidemetest, kuna lõiketera võib kokku puutuda varjatud juhtmetega võivad pingele alla sattuda tööriista metallosad, põhjustades elektrilöögi.

Täiendavad ohutusalsed soovitus

Tööpiirkonna turvalisus

Kasutage antud toodet ainult selles kasutusjuhendis kirjeldatud viisil ja eesmärkidel.

Seadme kasutaja vastutab teiste inimestega või nende varaga juhtunud õnnetuste või ohtude eest.

Pöörake väljasõidetud teleskoobiga töötamisel eriti tähelepanu sellele, et Te ei ohusta teisi isikuid suurendatud tööraadiuse läbi.

Oht! Käesolev masin tekitab käitamise ajal elektromagnetvälja. See väli võib teatud juhtudel aktiivsetele või passiivsetele meditsiinilistele implantaatidele vastastik mõju avaldada. Selleks, et vältida tõsiste või surmavate vigastuste riski, soovime meditsiiniliste implantaatidega inimestel küsida enne masina käitamist nõu oma arstilt või meditsiinilise implantaadi tootjalt. Ärge kasutage seadet äikesehoju korral.

Elektriline

Ühendage laadija ainult tüübisildil näidatud vahelduvpingega.

Mitte mingil juhul ei tohi maandust ühendada mõne toote osaga.

Isiklik ohutus

Kandke alati sobivaid rõivaid, kindaid ja tugevaid jalanõusid.

Kontrollige üle alad, kus hekikääre kasutama hakatakse, ning eemaldage kõiksugu traadid, peidetud elektrijuhtmed ja muud võõrobjektid.

Kõiki seadistusi (lõikepea kallutamine, teleskoopitoru pikkuse muutmine) tohib ette võtta ainult pealepandud kaitsmehga ning hekikääre ei tohi seejuures asetada noale.

Enne kasutamist ning pärast tugeva löögi saamist tuleb üle masin üle kontrollida, et tal poleks murdumise või kahjustuse märke, ning parandage vajadusel.

Ärge kunagi kasutage mittetäielikku hekilõikurit või selle volitamata modifikatsiooni.

Elektrilise tööriista kasutamine ja hooldus

Kasutage antud toodet ainult päeavalguses või hea kunstvalgustuse korral. Kui võimalik, lõigake hekilõikuriga vaid kuiva hekki. Teadke, kuidas hekilõikurit hädaolukorras kiiresti peatada. Ärge kunagi hoidke hekilõikurit käekaitsest. Ärge kasutage hekilõikurit, kui kaitseseadised on kahjustunud.

Hekilõikuri kasutamisel ei tohi kasutada redelit.

Eemaldage aku:

- enne toote mingiks ajaks järelvalveta jätmist;
- enne ummistuse eemaldamist;
- enne seadme kontrollimist, puhastamist või selle kallal tegutsemist;
- mõne esemega kokku puutudes. Ärge kasutage hekilõikurit enne, kui olete veendunud, et hekilõikuri on üleni ohutus töökorras;
- juhul kui hekilõikuri hakkab tavatult värisema, kontrollige seda koheselt. Liigne värisemine võib põhjustada vigastusi.
- enne seadme üleandmist teisele isikule.

Hooldamine ja hoiustamine



VIGASTUSOHT!

Ärge puudutage lõiketeri.

→ Pange kaitsekate peale pärast töö lõpetamist või töö katkestamisel.

Kõik mutrid ja poldid peavad olema kõvasti kinni keeratud, et oleks tagatud seadme turvaline käitumine.

Aku ohutus



TULEKAHJUOHT!

→ Mitte kunagi ärge laagige akut happeliste ja kergesti süttivate materjalide läheduses.

Laadijana tohib kasutada ainult kaasasolevat GARDENA laadijat. Kasutades teisi laadimisseadmeid, võite kahjustada akut ja isegi kutsuda esile tulekahju.



PLAHVATUSOHT!

→ Kaitske vahetusakut kuumuse ja tule eest. Ärge jätke pikemaks ajaks otsese päikese kätte.



Laadimisseadet ei tohi kasutada väljas.

→ Laadimisseadet ei tohi kunagi hoida niiske ja märja käes.

Aku sobib kasutamiseks temperatuurivahemikus 0 °C kuni 40 °C.

Rikkis aku tuleb anda nõuetekohaselt jäätmekäitlusse. Seda ei tohi saata posti teel. Palun pöörduge üksikasjade täpsustamiseks oma kohalike jäätmekäitlusettevõtete poole.

Laadimiskaablit kontrollida regulaarselt kahjustuste ja vananemise (kas ei ole muutunud rabedaks) nähtude suhtes, kasutada tohib ainult tervet kaablit.

Kaasasolevat laadimisseadet tohib kasutada ainult kaasa pandud akude laadimiseks.

Mittelaetavaid akusid ei tohi selle laadimisseadmega laadida (tuleoht).

Pärast laadimist lahutage laadija võrgust ja akust.

Akut laadida vaid vahemikus 0 °C kuni 45 °C.

Pärast aku tugevat koormamist lasta akul maha jahtuda.

Hoiustamine

Hekilõikurit ei tohi hoida otsese päikese kiirguse käes.

Hekilõikurit ei tohi hoida staatilise elektrilaengu tekkimiskohtades.

3. Montaaž

Teleskoopvarre monteerimine:

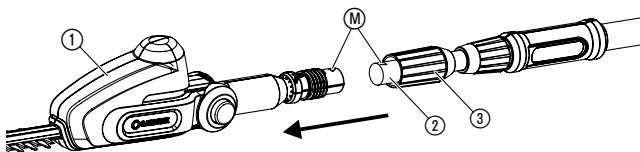
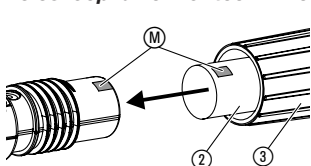

1. Lükake teleskoopvarre ② kuni tõkiseni mootoriploki ① sisse. Seejuures peavad mõlemad markeeringud (M) olema teineteise vastas.
2. Keerake hall mutter ③ kinni.

4. Kasutusele võtmine

Aku laadimine:



TÄHELEPANU!

Ülepinge purustab aku ja laadimiseadme.

→ Kontrollida, kas võrgupinge on õige.

Enne esimest kasutamist tuleb osaliselt laetud aku täielikult laadida. Laadimise kestus (tühja aku puhul) vt 10. Tehnilised andmed.

Liitiumioonakut saab laadida igas seisundis ja laadimist võib igal ajal katkestada, ilma et see akut kahjustaks (ei ole mälu efektiga).

1. Vajutage mõlemad lukustuse avamise nupud (4) sisse ja tõmmake aku (5) käepidemel olevast akusahtlist (6) välja.
2. Ühendada laadimiskaabel (7) aku (5) külge.
3. Ühendada laadimiseadme pistik (8) pistikupesassa.

Akulaadimisel olev laadimise kontroll-lamp (9) vilgub iga sekundi tagant roheliselt: akut laetakse.

Akulaadimisel olev laadimise kontroll-lamp (9) põleb roheliselt: aku on täis laetud. (Laadimise kestust vt 10. Tehnilised andmed).

Aku laadimisoleku näit laadimise ajal:

100 % on laetud L1, L2 ja L3 põlevad.

66 – 99 % on laetud L1 ja L2 põlevad, L3 vilgub.

33 – 65 % on laetud L1 põleb, L2 vilgub.

0 – 32 % on laetud L1 vilgub.

4. Esmalt ühendada laadimiskaabli pistik (7) aku (5) küljest lahti ja seejärel tõmmata laadimiseadme pistik (8) pistikupesast välja.
5. Lükake aku (5) käepidemel olevasse akusahtlisse (6), kuni see kuuldavalt fikseerub.

Süvatühjenduse vältimine:

Kui aku on tühi, siis lülitab sügavühjenduse kaitse seadme automaatselt välja enne, kui aku sügavalt tühjeneb. Selleks, et täislaetud aku ei tühjeneks pistikupesast lahti ühendatud laadija kaudu, tuleb aku pärast laadimist laadija küljest lahutada. Kui aku oli kauemaks kui 1 aastaks hoiule pandud, siis tuleb see uuesti täielikult laadida. Kui aku oli sügavalt tühjenenud, siis vilgub laadimise kontroll-lamp (9) laadimisprotsessi alguses kiiresti (2 korda sekundis). Kui laadimise kontroll-lamp (9) vilgub 10 minuti pärast ikka veel kiiresti, siis on tegemist tõrkega (vt 8. Tõrgete kõrvaldamine). Kui akul olev tõrke LED (W) vilgub, siis on tegemist tõrkega (vt 8. Tõrgete kõrvaldamine).

Täielikult tühjenenud aku puhul võib minna umbes 20 minutit, enne kui akul olev LED hakkab laadimisolekut näitama.

Laadimisprotsessi näitab igal ajal laadimisel oleva LED (9) vilkumine.

Aku laadimisoleku näit käituse ajal:

→ Vajutage akul olevat nuppu (B).

66 – 99 % on laetud L1, L2 ja L3 põlevad.

33 – 65 % on laetud L1 ja L2 põlevad.

10 – 32 % on laetud L1 põleb.

1 – 9 % on laetud L1 vilgub.

0 % on laetud Näit puudub.

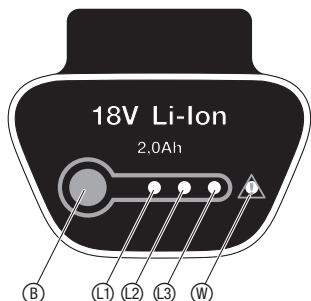
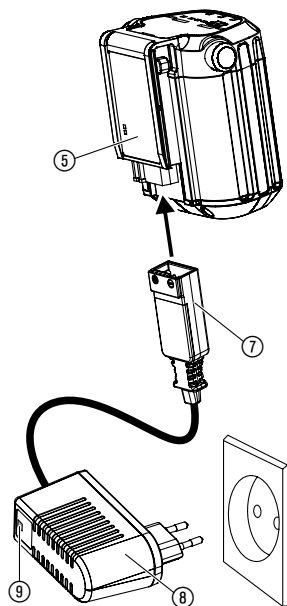
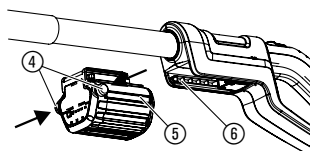

5. Kasutamine

Töösendid:

Hekilõikurit saab kasutada 4 töösendis (joonised on sarnased).



Vertikaalne lõikamine:
Teleskooptoru sisse tõmmatud

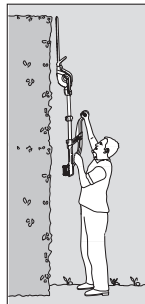

Vertikaalne lõikamine
kõrgelt:
teleskooptoru välja tõmmatud.



Horizontaalne lõikamine:
Mootoriplokk 75° kallutatud,
teleskooptoru pikendatud

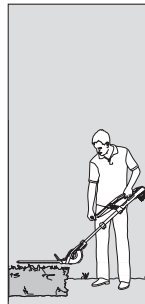

Madalalt lõikamine:
Mootoriplokk – 60° kallutatud,
teleskooptoru pikendatud

Mootoriploki kallutamine:

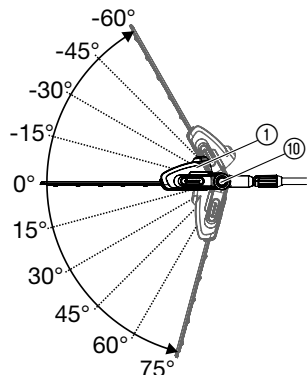

Kõrgelt ja madalalt lõikamiseks saab mootoriplokki ① 15° sammude kaupa kallutada vahemikus 75° kuni – 60°.

1. Võtta aku käepideme küljest ära (vt 4. Kasutusele võtmine).
2. Hoida mõlemat oranži nuppu ⑩ alla vajutatult.
3. Kallutada mootoriplokki ① soovitud suunas.
4. Lasta mõlemad oranžid nupud ⑩ vabaks ja lasta mootoriplokil ① fikseeruda.
5. Panna aku käepideme külge (vt 4. Kasutusele võtmine).

Teleskooptoru väljatõmbamine:

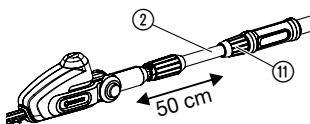

Kõrgelt ja madalalt lõikamiseks saab teleskooptoru ② astmeteta kuni 50 cm välja tõmmata.

1. Võtta aku käepideme küljest ära (vt 4. Kasutusele võtmine).
2. Päästa oranž mutter ⑪ lahti, tõmmata teleskooptoru ② soovitud pikkuseni välja ning keerata oranž mutter ⑪ uuesti kinni.
3. Panna aku käepideme külge (vt 4. Kasutusele võtmine).

Hekilõikuri käivitamine:

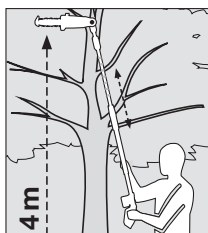
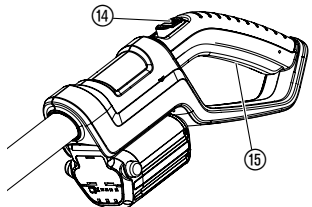
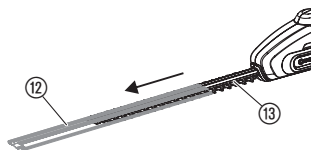

OHT! Kehavigastused!

Lõikevigastused, kui tera ei lülitu automaatselt välja.
→ Ärge kunagi sillake ohutusseadiseid (nt sisselülitustõkise ja/või stardinupu kinnisidumisega).

Hekilõikuri sisselülitamine:

1. Tõmmata ära kaitsekate ⑫.
2. Panna aku käepideme külge (vt 4. Kasutusele võtmine).
3. Hoidke hekilõikurit ühe käega teleskooptorust ja teise käega käepidemest.
4. Lükata sisselülitustõkis ⑭ ettepoole ja vajutada siis stardinupu ⑮. *Hekikäärid käivituvad.*
5. Lasta sisselülitustõkis ⑭ vabaks.

Hekilõikuri väljalülitamine:

1. Lasta stardinupp ⑮ vabaks.
2. Võtta aku käepideme küljest ära (vt 4. Kasutusele võtmine).
3. Tõmmata kaitsekate ⑫ terale ⑬ peale.

6. Töö katkestamine

Hoidmine:

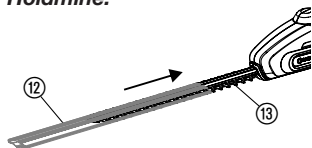

Utiliseerimine:

(direktiivi RL 2012/19/EU järgi)



Mida teha vana akuga:



Li-ion

Hoiukoht peab olema lastele kättesaamatu.

1. Tõmmake aku välja ja laadige seda (vt 4. Kasutusele võtmine).
2. Puhastada hekilõikurit (vt 7. Hooldus) ja lükata kaitsekate ⑫ terale ⑬ peale.
3. Hekilõikurit hoida kuivas, külma eest kaitstud kohas.

Seadet ei tohi visata tavalise olmeprügi hulka, see tuleb utiliseerida nõuetele vastavalt.

→ Viige seade jäätmejaama.

GARDENA liitumaku sisaldab liitiumioon-elemente, mida ei tohi visata tavalise majapidamisprügi hulka, kui akut enam ei kasutata.

Kehtib Eestis:

jäätmete asjakohase käitlemise eest hoolitseb GARDENA edasimüüja või omavalitsuse jäätmejaam.

1. Liitiumioonaku tuleb täielikult tühjendada.
2. Anda liitiumioonaku üle asjakohaseks käitlemiseks.

7. Hooldus

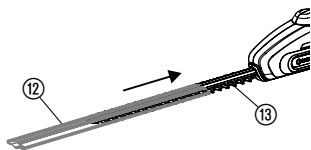

Hekilõikuri puhastamine:

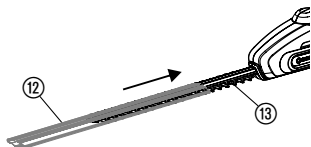

ETTEVAATUST! Kehavigastuste oht!

Hekilõikuri ettekatsetamatu sisselülitamise korral võib see tekitada löikevigastusi.

→ Enne hooldust tõmmata aku maha (vt 4. Kasutusele võtmine) ja lükata kaitse (12) noale (13).



TÄHELEPANU! Hekilõikuri kahjustamise oht!

→ Hekilõikurit ei tohi puhastada voolava vee all või kõrgsurvega.

1. Puhastage hekilõikurit niiske lapiga.
2. Puhastage tera (13) vajaduse korral harjaga ja õlitage tera väheviskoosse õliga (nt GARDENA hooldusõli, art. nr. 2366). Seejuures vältige õli kokkupuudet plastosadega ja kandke kindaid.



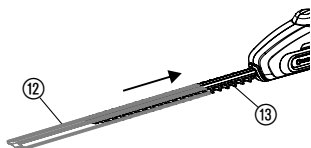

8. Tõrgete kõrvaldamine





ETTEVAATUST! Kehavigastuste oht!

Hekilõikuri ettekatsetamatu sisselülitamise korral võib see tekitada löikevigastusi.

→ Enne rikete kõrvaldamist võtta aku küljest ära (vt 4. Kasutusele võtmine) ja lükata kaitse (12) noale (13).

Rike	Võimalik põhjus	Kõrvaldamine
Hekilõikur ei hakka tööle	Aku on tühi.	→ Laadida aku (vt 4. Kasutusele võtmine).
	Aku ei ole korralikult käepideme küljes.	→ Panna aku käepideme külge nii, et lukustusnupud fikseeruvad.
	Tera on määrdunud (nt vaiguga).	→ Puhastada tera (vt 7. Hooldus).
	Tera on blokeeritud.	→ Eemaldada takistus.
Lõige ei ole puhas	Tera on nüri või kahjustunud.	→ Lasta tera GARDENA teeninduses välja vahetada.
Hekilõikurit ei saa enam välja lülitada.	Stardinupp on kinni kiilunud.	→ Tõmmake aku välja ja päästke stardinupp lahti.
Hekikärid seiskuvad. Tõrke LED  vilgub	Aku ülekoormus.	→ Oodake 10 sek. Vajutage akul olevat nuppu  ja käivitage seade uuesti.
	Ületati lubatud töötemperatuur.	→ Laske akul ca 15 min jahtuda. Vajutage akul olevat nuppu  ja käivitage seade uuesti.
Akulaadijal olev laadimise kontroll-lamp  ei põle.	Laadija või laadimiskaabel pole korrektselt pesasse ühendatud.	→ Ühendage laadija ja laadimiskaabel korrektselt pesasse.

Rike	Võimalik põhjus	Kõrvaldamine
Akulaadimisel olev laadimise kontroll-lamp  vilgub kiiresti (2 korda sekundis).	Laadimise tõrge.	→ Ühendage laadija pesast lahti ja uuesti tagasi.
Hekikäädid seiskuvad. Tõrke LED  põleb	Aku tõrge/ aku on defektne.	→ Vajutage akul olevat nuppu  ja käivitage seade uuesti.
Akut ei saa enam laadida	Aku on defektne.	→ Vahetada aku välja (art. nr. 9840).

Tohib kasutada ainult GARDENA originaalvahetusakut BLi 18 (art. nr. 9840).
Varuakusid saate GARDENA edasimüüjalt või otse GARDENA teenindusest.



Muude rikete korral võtke ühendust GARDENA klienditeenindusega.
Parandustöid võivad teha ainult GARDENA hooldustehnikud või GARDENA volitatud edasimüüjad.

9. Tellitavad lisatarvikud

GARDENA Originaalaku BLi 18	Aku täiendava tööaja tarbeks või vahetuseks.	art. nr. 9840
GARDENA hooldusõli	Pikendab tera kasutusaega ja aku kasutusaega.	art. nr. 2366

10. Tehnilised andmed

THS Li-18/42 (art. nr. 8881)	
Pöörded	2100 / min.
Tera pikkus	42 cm
Lõikehaammaste haare	16 mm
Range of extension of telescopic tube	0 – 50 cm
Kaal koos akuga	3,4 kg
Töökohaga seotud helirõhu tase $L_{PA}^{1)}$	70 dB(A)
Määramatus K_{PA}	3 dB(A)
Helivõimsuse tase $L_{WA}^{2)}$	mõõdetud 86 dB(A) / kindlustatud 89 dB(A)
Määramatus K_{WA}	3 dB(A)
Käevibratsioon $a_{vhw}^{1)}$	< 2,5 m/s ²
Määramatus K_a	1,5 m/s ²
Aku	Liitium-loon (18 V)
Aku maht	2,0 Ah
Aku laadimise aeg	ca. 3 t 80 % / ca. 5 t 100 %
Tühikäigul töötamise aeg	ca. 75 min. (täislaetud aku korral)
Laadija	
Toitepinge/võrgusagedus	230 V / 50 – 60 Hz
Maks lähtevoolu tugevus	600 mA
Lähtepinge	18 V (DC)

Mõõtmismenetlus vastavalt ¹⁾ standardile EN 60745-2-15 ²⁾ direktiivile 2000/14/ EMÜ. Antud vibratsioonitugevus mõõdeti vastavalt standardsele katsemenetlusele ning see võimaldab elektritööriista võrdlemist teistega. See võimaldab ka võimalikku seadme väljalülitamise aja hindamist. Vibratsioonitugevus võib elektritööriista tegeliku kasutamise ajal erineda antud väärtusest.

11. Teenindus/garantii

Garantii:

GARDENA annab sellele tootele kaheaastase garantii (alates ostmiskuupäevast). Garantii hõlmab kõiki olulisi seadme esinevaid puudusi, mis on tekkinud materjali- või tootmisvigade tagajärjel. Garantii korras tarnitakse ostjale veatu seade või parandatakse meile saadetud seade tasuta meie parema äranägemise järgi, kui järgmised tingimused on täidetud:

- seadet käsitseti asjatundlikult ja kasutusjuhendi soovitude järgi;
- ostja ega kolmandad isikud ei ole proovinud seadet parandada.

Kuluvad osad terad ja ekstsentriku ajam ei käi garantii alla.

Tootja garantii ei puuduta edasimüüja/müüja vastu esitatavaid pretensioone.

Garantiinõudeesitamiseks pöörduge koos ostu tõendava dokumendiga toote müüja või soovitatud hooldustöökoja poole.

D Produkthaftung

Wir weisen ausdrücklich darauf hin, dass wir nach dem Produkthaftungsgesetz nicht für durch unsere Geräte hervorgerufene Schäden einzustehen haben, sofern diese durch unsachgemäße Reparatur verursacht oder bei einem Teileaustausch nicht unsere originale GARDENA Teile oder von uns freigegebene Teile verwendet wurden und die Reparatur nicht vom GARDENA Service oder dem autorisierten Fachmann durchgeführt wird. Entsprechendes gilt für Ergänzungssteile und Zubehör.

GB Product Liability

We expressly point out that, in accordance with the product liability law, we are not liable for any damage caused by our units if it is due to improper repair or if parts exchanged are not original GARDENA parts or parts approved by us, and, if the repairs were not carried out by a GARDENA Service Centre or an authorised specialist. The same applies to spare parts and accessories.

F Responsabilité

Nous vous signalons expressément que GARDENA n'est pas responsable des dommages causés par ses appareils, dans la mesure où ces dommages seraient causés suite à une réparation non conforme, dans la mesure où, lors d'un échange de pièces, les pièces d'origine GARDENA n'auraient pas été utilisées, ou si la réparation n'a pas été effectuée par le Service Après-Vente GARDENA ou l'un des Centres SAV agréés GARDENA. Ceci est également valable pour tout ajout de pièces et d'accessoires autres que ceux préconisés par GARDENA.

NL Productaansprakelijkheid

Wij wijzen er nadrukkelijk op, dat wij op grond van de wet aansprakelijkheid voor producten niet aansprakelijk zijn voor schade ontstaan door onze apparaten, indien deze door onvakkundige reparatie veroorzaakt zijn, of er bij het uitwisselen van onderdelen geen gebruik gemaakt werd van onze originele GARDENA onderdelen of door ons vrijgegeven onderdelen en de reparatie niet door de GARDENA technische dienst of de bevoegde vakman uitgevoerd werd. Ditzelfde geldt voor extra-onderdelen en accessoires.

S Produktansvar

Tillverkaren är inte ansvarig för skada som orsakats av produkten om skadan beror på att produkten har reparerats felaktigt eller om, vid reparation eller utbyte, andra än Original GARDENA reservdelar har använts. Samma sak gäller för kompletteringsdelar och tillbehör.

DK Produktansvar

Vi gør udtrykkeligt opmærksom på, at vi i henhold til produktansvarsloven ikke er ansvarlige for skader forårsaget af vores udstyr, såfremt det sker på grund af uautoriserede reparationer eller hvis dele er skiftet ud og der ikke er anvendt originale GARDENA dele eller dele godkendt af os, eller hvis reparationerne ikke er udført af GARDENA-service eller en autoriseret fagmand. Det samme gælder for ekstra udstyr og tilbehør.

FI Tuotevastuu

Korostamme nimenomaan, että tuotevastuulain nojalla emme ole vastuussa laitteistamme johtuneista vahingoista, mikäli nämä ovat aiheutuneet epäasianmukaisesta korjauksesta tai osia vaihdettaessa ei ole käytetty alkuperäisiä GARDENA-varaosia tai hyväksymiämme osia ja korjauksen on suorittanut muu kuin GARDENA-huoltokeskus tai valtuuttamamme ammattihenkilö. Tämä pätee myös lisäksiin ja lisävarusteisiin.

I Responsabilità del prodotto

Si rende espressamente noto che, conformemente alla legislazione sulla responsabilità del prodotto, non si risponde di danni causati da nostri articoli se originati da riparazioni eseguite non correttamente o da sostituzioni di parti effettuate con materiale non originale GARDENA o comunque da noi non approvato e, in ogni caso, qualora l'intervento non venga eseguito da un centro assistenza GARDENA o da personale specializzato autorizzato. Lo stesso vale per le parti complementari e gli accessori.

E Responsabilidad de productos

Advertimos que conforme a la ley de responsabilidad de productos no nos responsabilizamos de daños causados por nuestros aparatos, siempre y cuando dichos daños hayan sido originados por arreglos o reparaciones indebidas, por recambios con piezas que no sean piezas originales GARDENA o bien piezas no autorizadas por nosotros, así como en aquellos casos en que la reparación no haya sido efectuada por un Servicio Técnico GARDENA o por un técnico autorizado. Lo mismo es aplicable para las piezas complementarias y accesorios.

P Responsabilidade sobre o produto

Queremos salientar que segundo a lei da responsabilidade do fabricante, nós não nos responsabilizaremos por danos causados pelo nosso equipamento, quando estes ocorrerem em decorrência de reparações inadequadas ou da substituição de peças por peças não originais da GARDENA, ou peças não autorizadas.

A responsabilidade tornar-se-à nula também depois de reparações realizadas por oficinas não autorizadas pela GARDENA. Esta restrição valerá também para peças adicionais e acessórios.

PL Odpowiedzialność za produkt

Zwracamy Państwu uwagę, że nie ponosimy odpowiedzialności za uszkodzenia naszych maszyn, bądź szkody spowodowane ich wadliwym funkcjonowaniem, powstałe na skutek nieprawidłowo przeprowadzonych napraw lub użycia nieoryginalnych części zamiennych. Naprawy winny być przeprowadzane tylko przez punkty serwisowe Husqvarna lub autoryzowane serwisy. Dotyczy to również części uzupełniających i oprzyrządowania.

H Termékszavatosság

Nyomatékosan utalunk arra a tényre, hogy a termékszavatossági törvény szerint nem kell jótállást vállalnunk azokra a károokra, amelyeket nem a mi készülékeink okoztak, ha ezeket álszzerűtlen javítás okozta vagy egy alkatrész kicserélésénél nem a mi eredeti GARDENA alkatrészeinket vagy általunk engedélyezett alkatrészeket használtak fel és a javítást nem a GARDENA szerviz vagy egy erre felhatalmazott szakember végezte. Hasonlóképpen érvényes ez a kiegészítő alkatrészekre és tartozékokra is.

CZ Odpovědnost za výrobek

Výslovně upozorňujeme na to, že podle zákona o odpovědnosti za výrobek nenese odpovědnost za škody způsobené našimi přístroji, pokud byly způsobené neodbornou opravou nebo použitím jiných než našich originálních náhradních dílů GARDENA nebo námi schválených dílů a neprovedením opravy servisem GARDENA nebo autorizovaným odborníkem. Odpovídající platí i pro doplňkové díly a příslušenství.

SK Predmet záruky

Upozorňujeme dôrazne na to, že podľa zákona o poskytovaní záruk nezodpovedáme za škody spôsobené našimi výrobkami, v prípade, že boli boli vyvolané neodbornými opravami, výmenou dielcov, ktoré nepatria k originálnym dielom GARDENA alebo neboli nami schválené a rovnako boli spôsobené servisnými zásahmi, ktoré neboli vykonané servisom GARDENA alebo autorizovaným odborníkom. Rovnako to platí pre doplnky a príslušenstvo.

GR Ευθύνη για το προϊόν

Σας υπενθυμίζουμε ρητά, ότι σύμφωνα με το νόμο περί ευθύνης για τα προϊόντα δεν ευθυνόμαστε για ενδεχόμενες βλάβες που προκαλούνται από τις συσκευές μας, εφόσον οφείλονται σε μία ακατάλληλη επισκευή ή σε μια αντικατάσταση τμημάτων για την οποία δεν έχουν χρησιμοποιηθεί τα πρωτότυπα ανταλλακτικά της GARDENA ή τα από μας εγκεκριμένα ανταλλακτικά και σε περίπτωση που δεν εκτελείται η επισκευή από το Τμήμα Εξυπηρέτησης Πελατών της GARDENA ή από έναν εξουσιοδοτημένο εξειδικευμένο τεχνίτη. Το ίδιο ισχύει για εξαρτήματα και συμπληρωματικά τμήματα.

SLO Jamstvo za izdelek

Pismo poudarjamo, da po zakonu jamstva za izdelek nismo odgovorni za škodo, ki bi nastala zaradi uporabe našega izdelka, prav tako tudi ne za škodo ki bi nastala zaradi nepravilnega popravila izdelka ali pri napačni zamenjavi delov, ki niso originalni deli GARDENA ali pri uporabi z naše strani potrjenih delov, ki pa niso bili vgrajeni v servisu GARDENA ali v naši pooblaščenih servisni službi. Enako velja tudi za nadomestne dele in opremo.

HR Odgovornost za proizvod

Izričito napominjemo da u skladu sa Zakonom o odgovornosti za proizvode nismo odgovorni za štete uzrokovane našim uređajima ako su one izazvane nestručnim popravkom ili u slučaju zamjene dijelova nisu korišteni originalni GARDENA dijelovi ili dijelovi koje smo odobrili i popravak nije izvršio GARDENA servis ili ovlašteni stručnjak. Isto vrijedi i za dodatne dijelove i pribor.

RO Responsabilitatea legala a produsului

Menționăm în mod expres că, în concordanță cu responsabilitatea legală a produsului, nu suntem răspunzători de nici un accident provocat de produsele noastre dacă se datorează reparării necorespunzătoare sau dacă piesele de schimb nu sunt originale GARDENA sau aprobate de GARDENA, sau dacă reparațiile nu au fost efectuate de un Centru de Service GARDENA sau un specialist autorizat. Aceleași prevederi se aplică și pieselor de schimb și accesoriilor.

BG Отговорност за качество

Изрично подчертаваме, че съгласно закона за отговорност за качество, ние не носим отговорност за вредите причинени от нашите уреди, ако същите са причинени от неправилен ремонт или при подмяната на части не са използвани оригинални части на GARDENA или части одобрени от нас и ремонта не е извършен от сервиз на GARDENA или оторизиран специалист. Същото важи за допълнителните части и принадлежности.

EST Tootevastutus

Juhime teie tähelepanu sellele, et tootevastutusseaduse kohaselt ei vastuta me meie seadmete poolt põhjustatud kahjude eest, kui need on tekkinud asjatundmatu paranduse tagajärjel või kui detaili vahetamisel ei kasutatud GARDENA originaalvaruosi ega meie poolt kasutada lubatud varuosi ja kui parandustöid ei ole teinud GARDENA klienditeenindusspetsialistid ega meie volitatud spetsialistid. Sama kehtib lisadetailide ja tarvikute kohta.

LT Atsakomybė už produkciją

Nurodome, kad remdamiesi Atsakomybės už produkciją įstatymu, neatsakome už nuostolius, sukeltus mūsų prietaisų, jei jie atsirado dėl netinkamo remonto, arba, jei keičiant dalis, buvo naudojamasi neoriginalios GARDENA dalys arba dalys, kurių mes neleidome naudoti, o remontą atliko ne GARDENA servisas arba neįgaliotasis specialistas. Tas pats galioja papildomoms dalims ir priedams.

LV Produkta atbildība

Mēs skaidri norādām uz to, ka saskaņā ar Produktu atbildības likumu, mēs neatbildam par mūsu iekārtu radītiem zaudējumiem, ciktāl tos ir izraisījis neatbilstošs remonts vai dalu nomaiņa ar neoriģinālām GARDENA daļām vai ne ar mūsu norādītajām detaļām un remontu nav veicis GARDENA serviss vai pilnvarots speciālists. Tas pats attiecas uz papildinošajām daļām un piederumiem.

<p>D EG-Konformitätserklärung Der Unterzeichnete Husqvarna AB, 561 82 Huskvarna, Sweden bestätigt, dass die nachfolgend bezeichneten Geräte in der von uns in Verkehr gebrachten Ausführung die Anforderungen der harmonisierten EU-Richtlinien, EU-Sicherheitsstandards und produktspezifischen Standards erfüllen. Bei einer nicht mit uns abgestimmten Änderung der Geräte verliert diese Erklärung ihre Gültigkeit.</p>	<p>H EU-Megfelelőeségi nyilatkozat Alulírott, a Husqvarna AB, 561 82 Huskvarna, Sweden igazolja azt, hogy az alábbiakban megnevezett készülékek, az általunk forgalomba hozott kivételben teljesítik a harmonizációs EU-irányelvek, az EU biztonsági szabványok és a termékre jellemző szabványok követelményeit. Ha a készülékeken a mi beleegyezésünk nélkül változtatást végeznek, akkor ez a nyilatkozat érvényét veszti.</p>
<p>GB EU Declaration of Conformity The undersigned Husqvarna AB, 561 82 Huskvarna, Sweden hereby certifies that, when leaving our factory, the units indicated below are in accordance with the harmonised EU guidelines, EU standards of safety and product specific standards. This certificate becomes void if the units are modified without our approval.</p>	<p>CZ Prohlášení o shodě EU Podepsaný Husqvarna AB, 561 82 Huskvarna, Sweden potvrzuje, že dále uvedené přístroje v námi do provozu uvedeném provedení splňují požadavky harmonizovaných směrnic EU, bezpečnostních norem EU a norem specifických pro výrobek. Při námi neschválené změně přístrojů ztrácí toto prohlášení platnost.</p>
<p>F Certificat de conformité aux directives européennes Le constructeur, soussigné : Husqvarna AB, 561 82 Huskvarna, Sweden déclare qu'à la sortie de ses usines le matériel neuf désigné ci-dessous étai conforme aux prescriptions des directives européennes énoncées ci-après et conforme aux règles de sécurité et autres règles qui lui sont applicables dans le cadre de l'Union européenne. Toute modification portée sur ce produit sans l'accord express de GARDENA supprime la validité de ce certificat.</p>	<p>SK EU-Vyhlasenie o zhode Nižšie uvedená firma Husqvarna AB, 561 82 Huskvarna, Sweden vyhlasuje, že uvedené zariadenia, ktoré sme uviedli na trh v ich vyhotovení spĺňajú požiadavky harmonizovaných predpisov EU, bezpečnostných štandardov EU a výrobo-spezifických štandardov. Pri zmene zariadenia, ktorá nebola odsúhlasená výrobcom stráca toto vyhlásenie platnosť.</p>
<p>NL EU-overeenstemmingsverklaring Ondergetekende Husqvarna AB, 561 82 Huskvarna, Sweden bevestigt, dat de volgende genoemde apparaten in de door ons in de handel gebrachte uitvoering voldoen aan de eis van, en in overeenstemming zijn met de EU-richtlijnen, de EU-veiligheidsstandaard en de voor het product specifieke standaard. Bij een niet met ons afgestemde verandering aan de apparaten verliest deze verklaring haar geldigheid.</p>	<p>GR Δήλωση Συμμόρφωσης προς τις Οδηγίες της ΕΕ Η υπογράφουσα Husqvarna AB, 561 82 Huskvarna, Sweden δηλώνει, ότι τα εξής αναφερόμενα εκδοόμενα από την εταιρία μας προϊόντα ανταποκρίνονται σε όλες τις εναρμονισμένες προδιαγραφές της ΕΕ, στα πρότυπα ασφαλείας της ΕΕ και στα ειδικά για το προϊόν πρότυπα. Σε μία μη συμφωνημένη με την εταιρία μας τροποποίηση των συσκευών αυτή η δήλωση χάνει την ισχύ της.</p>
<p>S EU Tillverkarintyg Undertecknad firma Husqvarna AB, 561 82 Huskvarna, Sweden intygar härmed att nedan nämnda produkter överensstämmer med EU:s direktiv, EU:s säkerhetsstandard och produktspekifikation. Detta intyg upphör att gälla om produkten ändras utan vårt tillstånd.</p>	<p>SLO EU-izjava o skladnosti Podpisani proizvajalca «Husqvarna AB, 561 82 Huskvarna, Sweden» s podpisom potrjuje, da sledeće opisana naprava, ki smo jo poslali na tržišče izpolnjuje zahteve harmoniziranih standardov ES-smernic, ES-varnostnih standardov in izdelku specifičnih standardov. V primeru spremembe na navpični brez našega pisnega dovoljenja ta izjava izgubi svojo pomen in veljavnost.</p>
<p>DK EU Overensstemmelse certifikat Undertegnede Husqvarna AB, 561 82 Huskvarna, Sweden bekræfter hermed, at enheder listede herunder, ved afsendelse fra fabrikken, er i overensstemmelse med harmoniserede EU retningslinjer, EU sikkerheds standarder og produkt specifikations standarder. Dette certifikat træder ud af kraft hvis enhederne er ændret uden vor godkendelse.</p>	<p>HR Izjava o skladnosti EU-a Dolje potpisana tvrtka Husqvarna AB, 561 82 Huskvarna, Sweden ovime potvrđuje da dolje navedeni uređaji u izvedbi plaširanoj na tržište ispunjavaju zahtjeve harmoniziranih EU smjernica, EU sigurnosnih normi i normi za određene proizvode. Ova izjava postaje ništavna u slučaju izmjene uređaja koje nismo odobrili.</p>
<p>FI EY-vaatimustenmukaisuusvakuutus Allekirjoittanut Husqvarna AB, 561 82 Huskvarna, Sweden vakuuttaa, että alla mainittu laitteet täyttävät tehtaaltamme lähtießään yhdenmukaistettujen EY-direktiivien, EY-turvallisuusstandardien ja tuotekohtaisten standardien vaatimukset. Laitteisiin tehyt muutokset, joista ei ole sovittu kanssamme, joutavat tämän vakuutuksen raukaamiseen.</p>	<p>RO UE-Certificat de conformitate Prin prezenta Husqvarna AB, 561 82 Huskvarna, Sweden, certifica faptul ca, in momentul in care produsele mentionate mai jos ies din fabrica sunt in concordanta cu directivele UE, standardele de siguranta UE si standardele specifice ale produsului UE. Acest certificat devine nul in cazul modificării aparatului fără aprobarea noastră.</p>
<p>I Dichiarazione di conformità alle norme UE La sottoscritta Husqvarna AB, 561 82 Huskvarna, Sweden certifica che il prodotto qui di seguito indicato, nei modelli da noi commercializzati, è conforme alle direttive armonizzate UE nonché agli standard di sicurezza e agli standard specifici di prodotto. Qualunque modifica apportata al prodotto senza nostra specifica autorizzazione invalida la presente dichiarazione.</p>	<p>BG ЕС-Декларация за съответствие Подписаната фирма Husqvarna AB, 561 82 Huskvarna, Sweden декларира, че описаните по-долу уреди, пуснати в продажба съгласно нашата спецификация, изпълняват изискванията на хармонизираните ЕС-директиви, ЕС-станданти за безопасност и специфичните производствени стандарти. При промяна на уреда, която не е съгласувана с нас, тази декларация губи своята валидност.</p>
<p>E Declaración de conformidad de la UE El que suscribe Husqvarna AB, 561 82 Huskvarna, Sweden declara que la presente mercancía, objeto de la presente declaración, cumple con todas las normas de la UE, en lo que a normas técnicas, de homologación y de seguridad se refiere. En caso de realizar cualquier modificación en la presente mercancía sin nuestra previa autorización, esta declaración pierde su validez.</p>	<p>EST Eli vastavusdeklaratsioon Allekirjutanu Husqvarna AB, 561 82 Huskvarna, Sweden kinnitab, et kirjeldatud seade vastab meie poolt riigusse viidud kujul ELi harmoniseeritud direktiividele, ELi ohutusstandarditele ja tootega seotud standarditele. Meiega kooskõlastamata muudatuse tegemise korral seadmel kaotab see deklaratsioon kehtivuse.</p>
<p>P Certificado de conformidad da UE Os abaixo mencionados Husqvarna AB, 561 82 Huskvarna, Sweden, por este meio certificam que ao sair da fábrica os aparelhos abaixo mencionados estão de acordo com as direttrizes harmonizadas da UE, padrões de segurança e de produtos específicos. Este certificado ficará nulo se as unidades forem modificadas sem a nossa aprovação.</p>	<p>LT ES Atitikties deklamacija Pasirašanti firma Husqvarna AB, 561 82 Huskvarna, Sweden patvirtina, kad žemiau nurodyti prietaisai ir jų modeliai, kuriuos paleidome į apyvartą, patenkina harmonizuotus ES direktyvas, ES saugumo standartus ir specifinius gaminių standartus. Atlikus bet kokį prietaiso pakeitimą, kuris nėra suderintas su mumis, ši deklaracija praranda galiojimą.</p>
<p>PL Deklaracja zgodności Unii Europejskiej Husqvarna AB, 561 82 Huskvarna, Sweden potwierdza, że poniżej określone urządzenia w wersji oferowanej przez nas do sprzedaży spełniają wymagania zharmonizowanych dyrektyw Unii Europejskiej, standardu bezpieczeństwa Unii Europejskiej i standardu specyficznego dla tego typu produktu. W przypadku zmiany urządzenia, która nie została z nami uzgodniona, niniejsza deklaracja traci moc obowiązującą.</p>	<p>LV ES-atbilstības deklarācija Parakstīstusies firma Husqvarna AB, 561 82 Huskvarna, Sweden, Vācija apstiprina, ka sekojoši apzīmētās iekārtas, kuras mēs izplatām, savā izpildījumā atbilst harmonizētajām ES direktīvajām, ES drošības standartiem un produkta specifiskajiem standartiem. Ar mūsu neapstiprinātām izmaiņām iekārtā šī deklarācija zaudē savu derīgumu.</p>

Deutschland / Germany

GARDENA GmbH
Central Service
Hans-Lorenser-Straße 40
D-89079 Ulm
Produktfragen:
(+49) 731 490-123
Reparaturen:
(+49) 731 490-290
service@gardena.com

Albania

COBALT Sh.p.k.
Rr. Sirti Kodra
1000 Tirana

Argentina

Husqvarna Argentina S.A.
Av.del Libertador 5954 –
Piso 11 – Torre B
(C1428ARP) Buenos Aires
Phone: (+54) 11 5194 5000
info.gardena@
ar.husqvarna.com

Armenia

Garden Land Ltd.
61 Tigran Mets
0005 Yerevan

Australia

Husqvarna Australia Pty. Ltd.
Locked Bag 5
Central Coast BC
NSW 2252
Phone: (+61) (0) 2 4352 7400
customer.service@
husqvarna.com.au

Austria / Österreich

Husqvarna Austria GmbH
Consumer Products
Industriezeile 36
4010 Linz
Tel.: (+43) 732 77 01 01-90
consumer.service@
husqvarna.at

Azerbaijan

Firm Progress
a. Aliyev Str. 26A
1052 Baku

Belgium

GARDENA Belgium NV/SA
Sterrebeekstraat 163
1930 Zaventem
Phone: (+32) 2 720 92 12
Mail: info@gardena.be

Bosnia / Herzegovina

SILK TRADE d.o.o.
Industrijska zona Buvka bb
74260 Tešanj

Brazil

Husqvarna do Brasil Ltda
Av. Francisco Matarazzo,
1400 – 19º andar
São Paulo – SP
CEP: 05001-903
Tel: 0800-112252
marketing.br.husqvarna@
husqvarna.com.br

Bulgaria

Хускварна България ЕООД
Бул. „Андрей Липчев“ № 72
1799 София
Тел.: (+359) 02/9753076
www.husqvarna.bg

Canada / USA

GARDENA Canada Ltd.
100 Summerlea Road
Brampton, Ontario L6T 4X3
Phone: (+1) 905 792 93 30
info@gardenacanada.com

Chile

Maquinarias Agroforestales
Ltda. (Maga Ltda.)
Santiago, Chile
Avda. Chesterton
8355 comuna Las Condes
Phone: (+56) 2 202 4417
Dalton@мага.cl
Zipcode: 7560330

Temuco, Chile

Avda. Valparaiso # 01466
Phone: (+56) 45 222 126
Zipcode: 4780441

China

Husqvarna (China) Machinery
Manufacturing Co., Ltd.
No. 1355, Jia Xin Rd.,
Ma Lu Zhen, Jia Ding Dist.,
Shanghai
201801
Phone: (+86) 21 59159629
Domestic Sales
www.gardena.com.cn

Colombia

Husqvarna Colombia S.A.
Calle 18 No. 68 D-31, zona
Industrial de Montevideo
Bogotá, Cundinamarca
Tel. 571 2922700 ext. 105
jairo.salazar@
husqvarna.com.co

Costa Rica

Compania Exim
Euroberoamericana S.A.
Los Colegios, Moravia,
200 metros al Sur del Colegio
Saint Francis – San José
Phone: (+506) 297 68 83
exim_euro@racsa.co.cr

Croatia

SILK ADRIA d.o.o.
Josipa Lončara 3
10090 Zagreb
Phone: (+385) 1 3794 580
silk.adria@zg-t-com.hr

Cyprus

Med Marketing
17 Digeni Akrita Ave
P.O. Box 27017
1641 Nicosia

Czech Republic

Husqvarna Česko s.r.o.
Türkova 2319/5b
149 00 Praha 4 – Chodov
Bezplatná infolinika:
800 100 425
servis@cz.husqvarna.com

Denmark

GARDENA / Husqvarna
Consumer Outdoor Products
Salgsafdelning Danmark
Box 9003
S-200 39 Malmö
info@gardena.dk

Dominican Republic

BOSQUESA, S.R.L
Carretera Santiago Licey
Km. 5 ½
Esquina Copal II.
Santiago, Dominican Republic
Phone: (+809) 736-0333
joserbosquesa@claro.net.do

Ecuador

Husqvarna Ecuador S.A.
Arujos E1-181 y 10 de Agosto
Quito, Pichincha
Tel. (+593) 22800739
francisco.jacom@
husqvarna.com.ec

Estonia

Husqvarna Eesti OÜ
Consumer Outdoor Products
Kesk tee 10, Aaviku küla
Rae vald
Harju maakond
75305 Estonia
kontakt.etj@husqvarna.ee

Finland

Oy Husqvarna Ab
Consumer Outdoor Products
Lauttarhankatu 8 / B PL 3
00581 HELSINKI
info@gardena.fi

France

GARDENA France
Immeuble Expositif
9-11 allée des Pierres Mayettes
ZAC des Barbanniers, B.P. 99
+F. 92232 GENNEVILLIERS
cedex
Tél. (+33) 01 40 85 30 40
service.consommateurs@
gardena.fr

Georgia

ALD Group
Belashvili 8
1159 Tbilisi

Great Britain

Husqvarna UK Ltd
Preston Road
Aycliffe Industrial Park
Newton Aycliffe
County Durham
DL5 6UP
info.gardena@
husqvarna.co.uk

Greece

PAPADOPOULOS S.A.
92 ATHINON AVENUE
ATHENS
POST CODE 10442
GREECE
Phone: (+30) 210 5193100
info@papadopoulou.com.gr

Hungary

Husqvarna Magyarország Kft.
Ezred u. 1-3
1044 Budapest
Telefon: (+36) 1 251-4161
vevoszolgalat.husqvarna@
husqvarna.hu

Iceland

Ö. Johnson & Kaaber
Tunguhsali 1
110 Reykjavik
ojj@ojk.is

Ireland

Husqvarna UK Ltd
Preston Road
Aycliffe Industrial Park
Newton Aycliffe
County Durham
DL5 6UP
info.gardena@
husqvarna.co.uk

Italy

Husqvarna Italia S.p.A.
Via Como 72
23868 VALMADRERA (LC)
Phone: (+39) 0341.203.111
info@gardenaitalia.it

JAPAN

KAKUICHI Co. Ltd.
Sumitomo Realty &
Development Kojimachi
BLDG., 8F
5-1 Nibanencho
Chiyoda-ku
Tokyo 102-0084
Phone: (+81) 33 264 4721
m_ishihara@kaku-ichi.co.jp

Kazakhstan

LAMED Ltd.
155/1, Tazhibayevoy Str.
050060 Almaty
IP Schmidt
Abayavenue 3B
110 005 Kostanay

Korea

Kyung Jin Trading Co.,LTD.
107-4, SunDuk Bld.,
YangJang-dong,
Seochu-gu,
Seoul, (zipcode: 137-891)
Phone: (+82) (0)2 574-6300

Kyrgyzstan

Alye Maki
av. Moladaya Guardir J 3
720014
Bishkek

Latvia

Husqvarna Latvija
Consumer Outdoor Products
Bakūžijs iela 6
LV-1024 Rīga
info@husqvarna.lv

Lithuania

UAB Husqvarna Lietuva
Consumer Outdoor Products
Ateities pl. 77C
LT-52104 Kaunas
centras@husqvarna.lt

Luxembourg

Magasins Jules Neuberg
39 rue Jacques Stas
Luxembourg-Gasperich 2549
Case Postale No. 12
Luxembourg 2010
Phone: (+352) 40 14 01
api@neuberg.lu

Mexico

AFOSA
Av. Lopez Mateos Sur # 5019
Col. La Calma 45070
Zapopan, Jalisco
Mexico
Phone: (+52) 33 3818-3434
icornejo@afosa.com.mx

Moldova

Comvel S.R.L.
290A Muncești Str.
2002 Chisinau

Netherlands

GARDENA Nederland B.V.
Postbus 50176
1305 AD ALMERE
Phone: (+31) 36 521 00 00
info@gardena.nl

Neth. Antilles

Jonka Enterprises N.V.
Sta. Rosa Weg 19
P.O. Box 800
Curaçao
Phone: (+599) 9 767 66 55
pjm@jonka.com

New Zealand

Husqvarna New Zealand Ltd.
PO Box 76-437
Manukau City 2241
Phone: (+64) (0) 9 9202410
support.nz@husqvarna.co.nz

Norway

GARDENA
Husqvarna Consumer
Outdoor Products
Salgskontor Norge
Klevertveien 6
1540 Vestby
info@gardena.no

Peru

Husqvarna Perú S.A.
Jr. Ramón Cárcamo 710
Lima 1
Tel: (+51) 1 3320400 ext. 416
juan.remuzgo@
husqvarna.com

Poland

Husqvarna
Poland Spółka z o.o.
ul. Wysockiego 15 b
03-371 Warszawa
Phone: (+48) 22 330 96 00
gardena@husqvarna.com.pl

Portugal

Husqvarna Portugal, SA
Lagoa - Albarraque
2635 - 595 Rio de Mouro
Tel.: (+351) 21 922 85 30
Fax: (+351) 21 922 85 36
info@gardena.pt

Romania

Madex International Srl
Soseaua Odaii 117-123,
RO 013603
Bucuresti, S 1
Phone: (+40) 21 352.76.03
madex@ines.ro

Russia

ООО „Хускварна“
141400, Московская обл.,
г. Химки,
улица Ленинградская,
владение 39, стр.6
Бизнес Центр,
„Химки Бизнес Парк“,
помещение OB02_04

Serbia

Domel d.o.o.
Autoput za Novi Sad bb
11273 Belgrade
Phone: (+381) 11 848 88 12
miroslav.iejina@domel.rs

Singapore

Hy-Ray PRIVATE LIMITED
43 Jalan Pempin
#02-08 Tat Ann Building
Singapore 577185
Phone: (+65) 6253 2277
shying@hyray.com.sg

Slovak Republic

Husqvarna Cesko s.r.o.
Tunkova 2319/5b
149 00 Praha 4 – Chodov
Bezplatná infolinika:
800 154 004
servis@sk.husqvarna.com

Slovenia

Husqvarna Austria GmbH
Consumer Products
Industriezeile 36
4010 Linz
Tel.: (+43) 732 77 01 01-90
consumer.service@
husqvarna.at

South Africa

Husqvarna
South Africa (Pty) Ltd
Postnet Suite 250
Private Bag X6,
Cascades, 3202
South Africa
Phone: (+27) 33 846 9700
info@gardena.co.za

Spain

Husqvarna España S.A.
C/ Basauri, nº 6
La Florida
28023 Madrid
Phone: (+34) 91 708 05 00
atencioncliente@gardena.es

Suriname

Agrofix n.v.
Verlengde Hogestraat #22
Phone: (+597) 472426
agrofix@sr.net
Pobox : 2006
Paramaribo
Suriname – South America

Sweden

Husqvarna AB
S-561 82 Huskvarna
info@gardena.se

Switzerland / Schweiz

Husqvarna Schweiz AG
Consumer Products
Industriestrasse 10
5506 Mägenwil
Phone: (+41) (0) 62 887 37 90
info@gardena.ch

Turkey

GARDENA Dost Diş Ticaret
Müesseslik A.Ş.
Sanayi Çad. Adı Sokak
No: 1/B Kartal
34873 Istanbul
Phone: (+90) 216 38 93 939
info@gardena-dost.com.tr

Ukraine / Україна

ТОВ „Хусварна Україна“
вул. Василівська, 34,
офіс 204-г
03022, Київ
Тел. (+38) 044 498 39 02
info@gardena.ua

Uruguay

FELI SA
Entre Rios 1083 CP 11800
Montevideo – Uruguay
Tel: (+598) 22 03 18 44
info@felisa.com.uy

Venezuela

Corporación Casa y Jardín C.A.
Av. Caroní, Edif. Trezmen, P.B.
Colinas de Bello Monte.
1050 Caracas.
Tlf: (+58) 212 992 32 22
info@casayjardin.net.ve

8881-20.960.03/0614

© GARDENA
Manufacturing GmbH
D-89070 Ulm
http://www.gardena.com