

TCS Li-18/20 Art. 8866

- D Betriebsanleitung**  
Accu-Hochentaster
- 
- GB Operating Instructions**  
Battery Pole Pruner
- 
- F Mode d'emploi**  
Élagueuse sur perche sur accu
- 
- NL Gebruiksaanwijzing**  
Accu-telescoopkettingzaag
- 
- S Bruksanvisning**  
Batteridrivnen Kvistsåg
- 
- DK Brugsanvisning**  
Akku-grensav til højtsiddende grene
- 
- FI Käyttöohje**  
Accu-raivaussaha
- 
- N Bruksanvisning**  
Accu-beskjæringssaks
- 
- I Istruzioni per l'uso**  
Potatore telescopico a batteria
- 
- E Instrucciones de empleo**  
Sierra de pértiga telescópica con accu
- 
- P Manual de instruções**  
Serra accu para poda em altura
- 
- PL Instrukcja obsługi**  
Akumulatorowa pilarka tańcuchowa z trzonkiem teleskopowym
- 
- H Használati utasítás**  
Akumulátoros magassági ágévágó
- 
- CZ Návod k obsluze**  
Akumulátorová teleskopická vyvívavací pilka
- 
- SK Návod na obsluhu**  
Akumulátorový teleskopický odvetvovač
- 
- GR Οδηγίες χρήσης**  
Τηλεσκοπικό αλυσοπίρινο μπαταρίας
- 
- RUS Инструкция по эксплуатации**  
Аккумуляторный высоторез
- 
- SLO Navodilo za uporabo**  
Akumulatorski obrezovalnik za veje
- 
- HR Upute za uporabu**  
Akumulatorska teleskopska pila
- 
- SRB Uputstvo za rad**  
Akumulatorska teleskopska testera
- 
- UA Інструкція з експлуатації**  
Акумуляторного телескопічного сучкоріза-пилки
- 
- RO Instrucțiuni de utilizare**  
Foarfecă cu acumulator pentru rădirea crengilor copacilor înalți
- 
- TR Kullanma Kılavuzu**  
Accu High Kesici
- 
- BG Инструкция за експлоатация**  
Телескопична акумулаторна кастрачка
- 
- AL Manual përdorimi**  
Sharrë degësh me bateri
- 
- EST Kasutusjuhend**  
Akuga kõrglõikur
- 
- LT Eksploatavimo instrukcija**  
Akumuliatorinė aukštapijovė
- 
- LV Lietošanas instrukcija**  
Atzarotājs ar akumulatoru un teleskopisko kātu

# GARDENA Accu-raivaussaha TCS Li-18/20



**Tämä on alkuperäisen saksalaisen käyttöohjeen käänös.** Lue käyttöohje huolellisesti ja noudata sen ohjeita. Tutustu tämän käyttöohjeen avulla tuotteeseen, sen oikeaan käyttöön sekä turvaohjeisiin.



Turvallisuussyistä lapset ja alle 16-vuotiaat nuoret sekä henkilöt, jotka eivät ole perehtyneet tähän käyttöohjeeseen, eivät saa käyttää tätä tuotetta. Henkilöt, joilla on fyysisiä tai psyykkisiä rajoitteita, saavat käyttää tuotetta vain vastuuhenkilön valvonnassa. Lapsia on valvottava, etteivät he leiki tuotteella.

→ Säilytä tämä käyttöohje huolellisesti.

## Sisällysluettelo:

1. GARDENA accu-raivaussahasasi käyttöalue . . . . .	79
2. Turvaohjeet . . . . .	80
3. Kokoaminen . . . . .	83
4. Käyttöönotto . . . . .	84
5. Käyttö . . . . .	85
6. Käytöstä poistaminen . . . . .	87
7. Huolto . . . . .	87
8. Vikojen korjaaminen . . . . .	89
9. Toimitettavissa olevat lisätarvikkeet . . . . .	90
10. Tekniset tiedot . . . . .	90
11. Huoltopalvelu/takuu . . . . .	91

## 1. GARDENA accu-raivaussahasasi käyttöalue

### Asianmukainen käyttö:

GARDENA accu-raivaussaha on tarkoitettu puiden, pensasaitojen, pensaiden ja pusikoiden läpimitaltaan enintään 8 cm paksujen oksien karsimiseen yksityisissä koti- ja harrastuspuutarhoissa. Tämän käyttöohjeen noudattaminen on raivaussahan asianmukaisen käytön edellytys.

### Varoitus:



#### **VAARA! Henkilövamma!**

**Raivaussahaa ei saa käyttää puiden kaatamiseen. Poista oksat osina, etteivät putoavat oksat osu sinuun tai etteivät pudonneet oksat voi iskeä maasta käsin takaisin. Älä seiso oksan alla leikatessasi sitä.**

## 2. Turvaohjeet



Tämä kone voi väärinkäytettynä olla vaarallinen! Se saattaa aiheuttaa vakavia vammoja sekä käyttäjälle että muille ihmisille. Varoituksia ja turvallisuusohjeita täytyy noudattaa riittävän turvallisuuden ja tehokkuuden varmistamiseksi. Koneenkäyttäjä on vastuussa tässä oppaassa ja itse koneessa annettujen varoitusten ja turvallisuusohjeiden noudattamisesta.

### Koneessa olevien merkkien selitykset.



**VAROITUS!**  
Lue käyttöohjeet huolellisesti varmistaaksesi, että olet ymmärtänyt mitä kaikki säädinivut tekevät.



**Hengenvaara sähköiskusta!**  
Pysy vähintään 10 metrin päässä virtajohdoista.



Käytä aina suojahansikkaita.



Käytä aina luistamattomia turvajalkineita.



Käytä aina suojakypärää.



Käytä aina silmä- ja kuulosuojaimia.



Ei saa altistaa sateelle.  
Työkalua ei saa jättää ulos sateella.

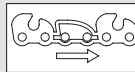

Ketjun pyörimissuunta.

### Sähkötyökaluja koskevia yleisvaroituksia



**VAROITUS! Lue kaikki varoitukset ja ohjeet.**  
Varoitusten ja ohjeiden laiminlyöminen saattaa johtaa sähköiskuun, tulipaloon ja / tai vakaviin henkilövahinkoihin.

### Säilytä kaikki varoitukset ja ohjeet tulevan varalle.

Varoituksissa mainittu "sähkötyökalu" viittaa verkkokäyttöiseen (johdolliseen) sähkötyökaluun tai akkukäyttöiseen (johdottomaan) sähkötyökaluun.

#### 1) Työskentelyalueen turvallisuus

a) Pidä työskentelyalue puhtaana ja hyvin valaistuna. Sotkuiset tai hämärät alueet altistavat vahingoille.

b) Älä käytä sähkötyökaluja räjähdysherkissä paikoissa, esim. jos paikalla on syttyviä nesteitä, kaasuja tai pölyä.

Sähkötyökalut saavat aikaan kipinöitä, jotka voivat sytyttää pölyn tai höyryt tuleen.

c) Älä päästä lapsia tai sivullisia sähkötyökalun lähelle sitä käytettäessä.

Keskittymistä häiritsevät tekijät voivat saada sinut menettämään laitteen hallinnan.

#### 2) Sähköturvallisuus

a) Sähkötyökalun pistokkeen täytyy sopia pistorasiaan. Pistoketta ei saa muuntaa millään tavalla. Älä käytä adapteripistokkeita maadoitettujen sähkötyökalujen kanssa. Muuntamattomat pistokeet ja sopivat pistorasiat vähentävät sähköiskun vaaraa.

b) Vältä koskettamasta maadoitettuja pintoja, kuten putkia, lämmittimiä, liesiä ja jääkaappeja millään kehosi osalla.

Sähköiskun vaara kasvaa, jos kehosi on maadoittunut.

c) Sähkötyökaluja ei saa altistaa sateelle tai kosteudelle. Sähköiskun vaara kasvaa, jos sähkötyökalun sisälle pääsee vettä.

d) Älä käytä johtoa väärin. Älä koskaan kannata tai vedä työkalua johdosta, äläkä irrota pistoketta vetämällä johdosta. Pidä johto poissa lämmön, öljyn, terävien reunojen ja liikkuvien osien läheisyydestä.

Vahingoittuneet tai sotkuiset johdot lisäävät sähköiskun vaaraa.

e) Kun käytät sähkötyökalua ulkona, käytä ulkokäyttöön soveltuvaa jatkojohtoa.

Ulkokäyttöön soveltuvan jatkojohdon käyttö vähentää sähköiskun vaaraa.

f) Jos sähkötyökalua täytyy käyttää kosteassa paikassa, käytä jäännösvirtalaitteella varustettua virtalähdettä. Jäännösvirtalaitteen käyttö vähentää sähköiskun vaaraa.

#### 3) Henkilökohtainen turvallisuus

a) Ole varuillasi, katso mitä teet ja käytä tervettä järkeä sähkötyökalua käyttäessäsi. Älä käytä sähkötyökalua, kun olet väsynyt tai sairas tai huumeiden, alkoholin tai lääkeaineiden vaikutuksen alaisena. Hetken tarkaamattomuus sähkötyökaluja käytettäessä voi johtaa vakaviin henkilövahinkoihin.

b) Käytä henkilökohtaisia suojavarusteita. Käytä aina suojalaseja. Henkilökohtainen suojavarustus on hankittava alan erikoisliikkeestä.

Suojavarusteiden kuten hengityssuojaimen, liukumattomien turvakengien, suojapäähihneen tai kuulosuojainten käyttö sopivissa tilanteissa vähentävät henkilövahinkoja.

c) Estä tahaton käynnistyminen. Varmista, että kytkin on pois päältä-asennossa ennen virtalähteeseen ja / tai akun kytkemistä, työkalun nostamista tai kantamista.

Jos kannat sähkötyökalua sormesi ollessa käynnistyskytkimellä tai jos kytket virran päälle kytkimen ollessa päällä-asennossa, onnettomuusriski on erittäin suuri.

d) Poista säätöavaimet yms. ennen kuin työkaluun kytketään virta päälle.

*Sähkötyökalun pyörivään osaan jätetty avain voi aiheuttaa henkilövahinkoja.*

e) Älä kurkota. Jotta et väsyisi liikaa, vaihtelee työskentelyasentoja ja pidä riittävän usein taukoja. Seiso tukevasti ja pysy tasapainossa koko ajan.

*Näin pystyt hallitsemaan työkalun paremmin odottamattomissa tilanteissa.*

f) Pukeudu asianmukaisesti. Älä käytä väljiä vaatteita tai koruja. Pidä hiukset, vaatteet ja käsinneet poissa liikkuvien osien läheisyydestä.

*Väljät vaatteet, korut tai pitkät hiukset voivat tarttua liikkuviin osiin.*

g) Jos työkaluun voidaan liittää pölynpoistin ja -kerääjä, varmista että ne kiinnitetään ja niitä käytetään oikein.

*Pölynkerääjän käyttö voi vähentää pölyyn liittyviä vaaroja.*

#### **4) Sähkötyökalun käyttö ja huolto**

a) Älä pakota sähkötyökalua. Käytä työtehtävään sopivaa oikeaa työkalua.

*Oikealla työkalulla työ onnistuu paremmin ja turvallisemmin sitä varten suunnitellulla nopeudella.*

b) Älä käytä työkalua, jos sitä ei voi käynnistää ja sammuttaa virtakytkimestä.

*Sähkökäyttöinen työkalu, jonka virtakytkin ei toimi, on vaarallinen ja se täytyy korjata.*

c) Irrota pistoke virtalähteestä ja / tai akku työkalusta ennen kuin ryhdyt tekemään mitään säätöjä, vaihtamaan tarvikkeita tai laitat työkalun varastoon.

*Näin työkalun tahattoman käynnistymisen vaara pienenee.*

d) Säilytä sähkötyökalua poissa lasten ulottuvilta äläkä anna sellaisten henkilöiden, jotka eivät tunne työkalua tai näitä käyttöohjeita, käyttää tätä sähkötyökalua.

*Sähkötyökalut ovat vaarallisia kokemattomien henkilöiden käsissä.*

e) Muista huoltaa sähkötyökalut. Tarkista, että liikkuvat osat on suunnattu oikein, etteivät ne hankaa, ole rikki tai ettei mikään muu vaikuta työkalun toimintaan. Jos työkalu on vahingoittunut, se täytyy korjata ennen käyttöä.

*Monet onnettomuudet johtuvat huonosti huolletuista sähkötyökaluista.*

f) Pidä katkaisutyökalut terävinä ja puhtaina.

*Kunnolla huolletut katkaisutyökalut, joissa on terävät terät, eivät takeltele helposti ja niitä on helpompi hallita.*

g) Käytä työkalua, tarvikkeita ja teriä yms. näiden ohjeiden mukaisesti ottaen huomioon työskentelyolosuhteet ja itse tehtävän.

*Työkalun käyttö muuhun kuin sille tarkoitettuun käyttötarkoitukseen voi aiheuttaa vaaratilanteita.*

#### **5) Akkutyökalun käyttö ja käsittely**

a) Lataa akut vain valmistajan suosittelemilla latauslaitteilla. Latauslaite, joka sopii tietyntyyppisiin akkuihin, saattaa syttyä palamaan, jos sillä ladataan akkua, jota ei ole siihen sopiva.

b) Käytä vain sellaista akkua, joka on sähkötyökaluun sopiva.

*Sopimattoman akun käyttö saattaa aiheuttaa loukkaantumisia ja palovaaran.*

c) Pidä akku, joka ei ole käytössä, poissa klemmien, kolikoiden, avaimien, naulojen, ruuvien tai muiden pikku metalliesineiden lähetyviltä, jotka voivat yhdistää akun kontaktipinnat.

*Akun napojen välisestä oikosulusta voi olla seurauksena palovammoja tai tulipalo.*

d) Akun vääran johdon johdosta siitä saattaa valua ulos nestettä. Vältä joutumista kosketukseen nesteen kanssa. Vahingon tapahduttua huuhtelee vedellä.

*Jos nestettä joutuu silmiin, käänny lisäksi lääkärin puoleen. Ulosvaluva akkuneuste voi johtaa ihon ärsytykseen tai palovammoihin.*

#### **6) Huoltopalvelu**

a) Anna sähkötyökalusi vain koulutetun ammattihenkilön korjattavaksi käyttäen vain alkuperäisiä varaosia. Näin varmistetaan, että laitteen turvallisuus säilyy entisellään.

#### **Raivaussaha – turvallisuusohjeet:**

• Pidä aina huoli siitä, ettei mikään kehonosa joudu ketjun alueelle. Älä poista leikattua materiaalia tai pidä leikatusta materiaalista kiinni, kun terät liikkuvat. Poista jumiutunut materiaali vain, kun laite on kytketty pois päältä.

*Raivaussahan käsittelyssä voi yksikin hetki, jolloin tarkkaavaisuus on herpaantunut, johtaa vakaviin vammoihin.*

• Kanna raivaussahaa aina kahvasta ja vain silloin, kun ketju ei enää liiku. Raivaussahan kuljetuksessa ja säilytyksessä on terälevyn suojuksen oltava paikallaan.

*Raivaussahan oikea käsittely vähentää ketjun aiheuttamaa loukkaantumisvaaraa.*

• Kannattele sähkötyökalua eristetyistä kahvapinnoista, sillä ketju saattaa joutua kosketuksiin piilossa olevien virtakaapeliensa kanssa.

*Terän kosketus jännitettä johtavaan johtoon voi siirtää jännitteen metallisiin laitteisiin ja aiheuttaa sähköiskun.*

#### **Muita turvallisuussuosituksia**

##### **Työskentelyalueen turvallisuus**

Käytä raivaussahaa vain kuten sitä on tarkoitus käyttää. Raivaussahan käyttäjä on vastuussa muihin ihmisiin tai heidän omaisuuteensa kohdistuvista vahingoista tai vaaroista.

Ota huomioon erityisesti suurentuneen työskentelysateen ulkopuolisille aiheuttama vaara, kun teleskooppivarsi on täysin ulkona.

Vaara! Kun käytetään kuulosuojaimia ja laite aiheuttaa melua, ei mahdollisesti huomata ihmisten lähestymistä.

Vaara! Kone tuottaa sähkömagneettisen kentän käytön aikana. Tämä kenttä voi joissakin tapauksissa vaikuttaa aktiivisiin tai passiivisiin lääketieteellisiin implantteihin. Välttääkseen vakavan tai jopa kuolemaan johtavan loukkaantumisen on henkilöiden, joilla on tällainen lääkinnällinen implanti, suositeltavaa neuvotella lääkärinsä tai implantin valmistajan kanssa, ennen kuin alkavat käyttää tätä konetta.

Älä käytä laitetta ukonilman läheisyydessä.

##### **Sähköosat**

Liitä latauslaite vain tyyppikivessä ilmoitettuun vaihtojännitteeseen.

Mitään laitteen osia ei saa missään tapauksessa liittää maattoliittimeen.



## Henkilökohtainen turvallisuus

Käytä aina asianmukaista vaatekappausta, hansikkaita ja tukevia kenkiä.

Tarkasta, alue, jossa raivaussahaa aiotaan käyttää, ja poista kaikki metallilangat, piilossa olevat johdot ja muut vieraat esineet.

Kaikki säätötyöt (leikkuupään kallistus, teleskooppi-putken pituuden muuttaminen) on tehtävä suojuksen ollessa asetettuna terän päälle eikä raivaussahaa saa tällöin asettaa terän päälle.

Ennen käyttöä ja jos koneeseen on osunut voimakas isku, on kone tarkastettava mahdollisen murtuman tai vaurion varalta ja korjaa tarpeen mukaan.

Älä koskaan yritä työskennellä epätäydellisellä raivaussahalla tai sellaisella, johon on tehty ilman asianmukaisia valtuuksia muutoksia.

## Sähkötyökalun käyttö ja huolto

Opettele miten tuote pysäytetään nopeasti hätätilassa.

Älä kannattele raivaussahaa koskaan suojuksesta kiinni pitäen.

Älä käytä raivaussahaa, jos sen suojalaitteet ovat vaurioituneet.

Raivaussahan käytössä ei saa käyttää tikkaita.

Käytä laitetta vain tukevalla maaperällä seisoen.

Irrota akku:

- ennen kuin jätät raivaussahan ilman valvontaa;
- ennen kuin puhdistat mitään tukoksia;
- ennen kuin tarkastat tai puhdistat raivaussahaa tai ennen kuin siihen tehdään säätö- tai huoltotöitä;
- kun osut sillä johonkin esineeseen. Raivaussahaa saa käyttää jälleen vasta silloin, kun on absoluuttisen varmaa, että koko raivaussaha on turvallisessa käyttö-kunnossa;
- kun raivaussaha alkaa tärähtää epätavallisen kovaa. Tarkista se välittömästi. Kova tärinä saattaa aiheuttaa henkilövahinkoja.
- ennen kuin ojennat sen toiselle henkilölle.

## Kunnossapito ja säilytys



### LOUKKAANTUMISVAARA!

Älä koske ketjuun.

→ Päättyessäsi tai keskeyttäessäsi työn työnä suojuksen terän päälle.

Kaikkien mutterien ja ruuvien on oltava kiristetty kunnolla, jotta laitteen turvallinen käyttökunto on varmistettu.

## Akkua koskeva turvallisuus



### PALOVAARA!

→ Älä lataa akkuja happojen ja helposti syttyvien materiaalien lähellä.

Latauslaitteena saa käyttää vain mukana tullutta GARDENA latauslaitetta. Muita laatureita käytettäessä akut saattavat tuhoutua ja jopa aiheuttaa tulipalon.



### RÄJÄHDYSVAARA!

→ Suojaa akku kuumuudelta ja tulelta.

Älä aseta sitä lämpöpatterin päälle tai alttiiksi voimakkaalle auringonsäteilylle.



Älä käytä latauslaitetta ulkosalla.

→ Älä milloinkaan jätä latauslaitetta alttiiksi kosteudelle tai sateelle.

Käytä akkua vain ympäristön lämpötilan ollessa 0 °C ja 40 °C välillä.

Akku, jota ei voida enää käyttää, on hävitettävä asianmukaisesti. Sitä ei saa lähettää postin kautta. Ota yhteyttä paikalliseen jäteasemaan saadaksesi tarvittavat ohjeet.

Latauskaapeli on tarkistettava säännöllisesti vaurioitten ja vanhenemismurtumien varalta ja sitä saa käyttää vain sen ollessa moitteettomassa kunnossa.

Oheista latauslaitetta saa käyttää vain mukanatoimitetun akun lataamiseen.

Ei-ladattavia akkuja ei saa ladata tällä latauslaitteella (palovaara).

Irrota latauslaite latauksen jälkeen virtaverkosta ja akusta.

Akun saa ladata vain lämpötilan ollessa 0 °C – 45 °C.

Raskaan kuormituksen jälkeen anna akun ensin jäähtyä.

## Säilytys

Raivaussahaa ei saa säilyttää suorassa auringonvalossa.

Raivaussahaa ei saa säilyttää paikoissa, joissa on staattista sähköä.

### 3. Kokoaminen

Toimitussisältöön kuuluu raivaussaha, akku, laturi, ketju, terälevy, suojus ja kuusioavain sekä käyttöohje.

#### Teleskooppivarren asennus:

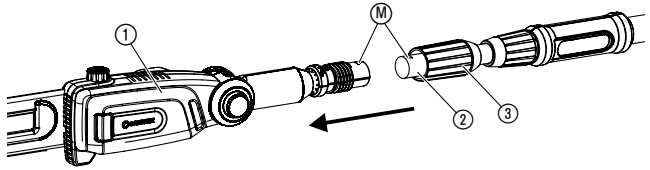
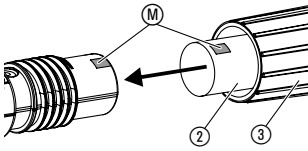

1. Työnnä teleskooppivarsi ② vasteeseen asti moottoriyksikköön ①. Tällöin molempien merkkien (M) on oltava vastakkain.
2. Kiristä harmaa mutteri ③.

#### Kantohihnan asennus:

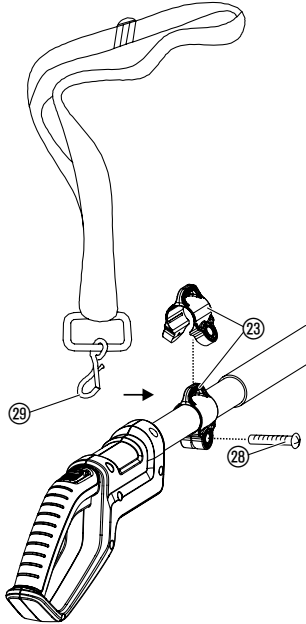

1. Levitä hihnapidikettä ⑳ asettaaksesi sen varren ympärille ja kiinnitä se ruuvilla ㉘.
2. Ripusta kantohihnan karbiinilukko ㉙ hihnapidikkeeseen ㉚.
3. Säädä hihna pikasulkimesta haluttuun pituuteen.

#### **HUOMIO!**

**Mukana tulevaa kantohihnaa on käytettävä.**

## 4. Käyttöönotto

### Akun lataaminen:

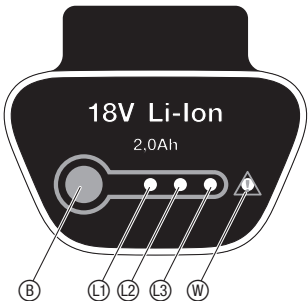
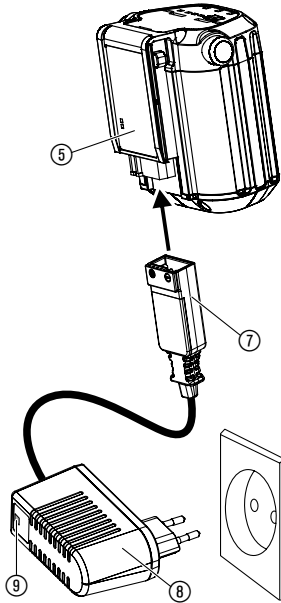
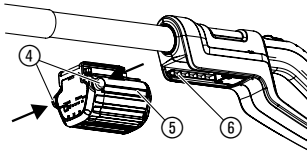

### HUOMIO!

Ylijännite tuhoaa akut ja latauslaitteen.

→ Huolehdi oikeasta verkkojännitteestä.

Ennen ensimmäistä käyttöä on osittain ladattu akku ladattava täyteen. Latausaika (akun ollessa tyhjän) katso 10. Tekniset tiedot.

Lithium-ioni-akku voidaan ladata milloin tahansa, ja lataus voidaan keskeyttää aina haluttaessa ilman, että tästä koituu vahinkoa akulle (ei memory-efektiä).

1. Paina molempia avauspainikkeita (4) sisään ja vedä akku (5) kahvassa olevasta akkukiinnitimestä (6) irti.
2. Yhdistä latauskaapelin (7) pistoke akkuun (5).
3. Työnnä latauslaite (8) verkkopistorasiaan.

**Latauksen valo (9) vilkkuu laturissa sekunnin välein vihreänä: Akku latautuu.**

**Latauksen valo (9) palaa laturissa vihreänä: Akku on ladattu täyteen.** (Latausaikaa varten katso 10. Tekniset tiedot).

### Akun varaustilan näyttö latauksen aikana:

100 % ladattu	L1, L2 ja L3 palavat.
66 – 99 % ladattu	L1 ja L2 palavat, L3 vilkkuu.
33 – 65 % ladattu	L1 palaa, L2 vilkkuu.
0 – 32 % ladattu	L1 vilkkuu.

4. Vedä ensin latauskaapelin (7) pistoke irti akusta (5) ja vasta sitten latauslaite (8) verkkopistorasiasta.
5. Työnnä akku (5) kahvassa olevaan akkukiinnittimeen (6), kunnes se lukittuu kuuluvasti.

### Vältä syväpurkausta:

Kun akku on tyhjä, kytkee syväpurkaussuoja laitteen automaattisesti pois päältä, ennen kuin akku purkautuu täydellisesti.

Jotta täyteen ladattu akku ei purkaudu sammutetun laturin kautta, on akku poistettava latauksen jälkeen laturista. Kun akku on ollut varastoituna yli vuoden ajan, on se ladattava jälleen täyteen.

Jos akku on syväpurkautunut, vilkkuu latauksen merkkivalo (9) latauksen alussa nopeasti (2. kertaa sekunnissa).

Jos latauksen merkkivalo (9) vilkkuu 10 minuutin jälkeen edelleen nopeasti, kyseessä on häiriö (katso 8. Vikojen korjaaminen).

Jos akun häiriömerkkivalo (W) vilkkuu, kyseessä on häiriö (katso 8. Vikojen korjaaminen). Kun akku on tyhjentynyt kokonaan, kestää suunnilleen 20 minuuttia, kunnes akussa oleva merkkivalo osoittaa lataustilan. Latauksen eteneminen osoitetaan laturin koko ajan vilkkuvalalla merkkivalolla (9).

### Akun varaustilan näyttö käytön aikana:

→ Paina akun painiketta (B).

66 – 99 % ladattu	L1, L2 ja L3 palavat.
33 – 65 % ladattu	L1 ja L2 palavat.
10 – 32 % ladattu	L1 palaa.
1 – 9 % ladattu	L1 vilkkuu.
0 % ladattu	Ei näyttöä.

## Ketjuöljyn täyttö:

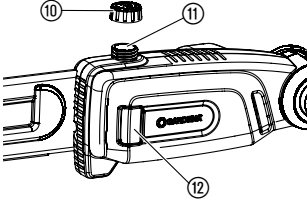

## Öljyvoitelujärjestelmän tarkastus:



### VAARA!

Loukkaantuminen ketjun katketessa, kun terälevyn päällä olevaa ketjua ei ole voideltu riittävästi.

→ Tarkasta aina ennen käyttöä, että ketjuöljyä tulee riittävä määrä.

Suosittelomme **tuotenumeroa 6006 GARDENA** öljy tai alan erikoisliikkeestä saatavaa samanarvoista ketjuöljyä.

1. Kierrä öljysäiliön kansi ⑩ auki.
2. Täytä ketjuöljyä täyttöaukkoon ⑪, kunnes tarkastusikkuna ⑫ on täytynyt kokonaan öljystä.
3. Kierrä öljysäiliön kansi ⑩ jälleen kiinni.

Jos öljyä läikkyy laitteen päälle, on se puhdistettava huolellisesti pois.

→ Suuntaa terä ⑬ noin 20 cm etäisyydelle vaaleasta puunleikkauspinnasta. Kun konetta on käytetty minuutin ajan, on pinnassa oltava selvät öljyjäljet.

**Terä ei saa missään tapauksessa joutua kosketuksiin hiekan tai maan kanssa, sillä se lisää ketjun kulumista!**

## 5. Käyttö

### Työskentelyasennot:

Raivaussahaa voidaan käyttää kahdessa työasennossa (ylöspäin/ alaspäin). Jotta leikkausreunasta tulee siisti, paksut oksat kannattaa sahata kahdessa vaiheessa irti. (kuten kuvissa).

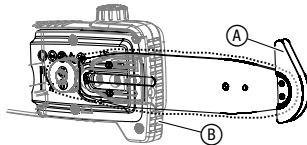
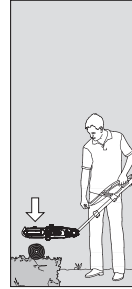

**Ylhäällä (paksut oksat):**  
1. Sahaa oksa alhaaltapäin enintään 1/3 asti sen läpimitasta (ketju työntää etummaiseen vasteeseen päin ①).

**Ylhäällä (paksut oksat):**  
2. Sahaa oksa ylhäältäpäin katki (ketju vetää takimmaisen vasteeseen päin ②).

**Alhaalla:**  
Sahaa ylhäältäpäin (ketju vetää takimmaiseen vasteeseen päin ③).



### Moottoriyksikön kallistaminen:

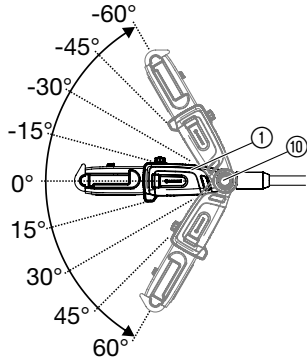

Moottoriyksikköä ① voidaan kallistaa 15°-askelissa 60°-kulmasta – 60°-kulmaan.

1. Vedä akku irti kahvasta (katso 4. Käyttöönotto).
2. Pidä molempia oransseja painikkeita ⑩ painettuna.
3. Kallista moottoriyksikköä ① haluttuun suuntaan.
4. Päästä molemmista oransseista painikkeista ⑩ ja anna moottoriyksikön ① lukittua.
5. Kiinnitä akku kahvaan (katso 4. Käyttöönotto).

### Teleskooppivarren pidentäminen:

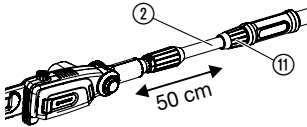

Teleskooppiputkea ② voidaan siirtää ulos portaattomasti 50 cm asti.

1. Vedä akku irti kahvasta (katso 4. Käyttöönotto).
2. Avaa oranssi mutterirengas ⑪, siirrä teleskooppivarsi ② ulos haluttuun pituuteen ja kiristä oranssi mutterirengas ⑪ jälleen.
3. Kiinnitä akku kahvaan (katso 4. Käyttöönotto).

### Raivaussahan käynnistys:

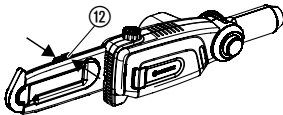

#### VAARA!

**Viiltohaavoista saadut vammat!**

→ Älä milloinkaan ohita turvajärjestelmiä (esim. sitomalla kytkennänestoa ja / tai käynnistyspainiketta kiinni).

Ennen työn aloitusta on seuraavien edellytyksien oltava tarkastettuna:

- Ketjuöljyä on täytetty riittävästi ja voitelujärjestelmä on tarkastettu (katso 4. Käyttöönotto).
- Ketju on kiristetty (katso 7. Huolto).

### Raivaussahan kytkeminen päälle:

1. Käännä suojuksen ⑫ lukitsin auki ja poista suojus terälevyn päältä.
2. Kiinnitä akku kahvaan (katso 4. Käyttöönotto).
3. Kannatele raivaussahaa toisella kädellä teleskooppivarresta ja toisella kädellä kahvasta kiinni pitäen.
4. Työnnä kytkennänesto ⑭ eteen ja paina sitten käynnistyspainiketta ⑮. Raivaussaha käynnistyy.
5. Päästä kytkennänestosta ⑭.

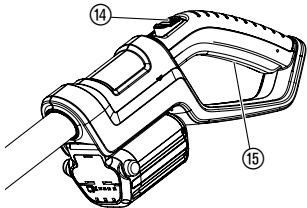

### Raivaussahan kytkeminen pois päältä:

1. Päästä käynnistyspainikkeesta ⑮.
2. Vedä akku irti kahvasta (katso 4. Käyttöönotto).
3. Työnnä suojus ⑫ terälevyn päälle ja käännä kiinni, kunnes lukitsin sulkeutuu.

## 6. Käytöstä poistaminen

### Säilytys:

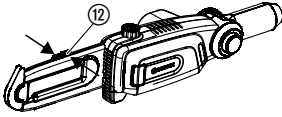

### Hävittäminen:

(Direktiivin 2002/96/EY mukaan)



### Akun hävittäminen:



Li-ion

### Säilytyspaikan tulee olla poissa lasten ulottuvilta.

1. Irrota akku ja lataa se (katso 4. Käyttöönotto).
2. Puhdista raivaussaha (katso 7. Huolto) ja työnnä suojuksen (12) terälevyn päälle ja käännä kiinni, kunnes lukitsin sulkeutuu.
3. Säilytä raivaussahaa kuivassa, jäätymiseltä suojatussa paikassa.

Laitetta ei saa heittää normaalien talousjätteiden sekaan, vaan se pitää hävittää sähkö- ja elektroniikkalaiteromuista annettujen määräysten mukaisesti.

→ Vie laite kunnalliseen jätehuoltopisteeseen.

GARDENA Li-akku sisältää litium-ioni-kennoja, joita ei niiden käytön jälkeen saa hävittää normaalin talousjätteen mukana.

### Tärkeää koskien Suomea:

Asianmukaisesta hävittämisestä huolehtii GARDENA-kauppiasi tai kunnallinen jätehuoltopiste.

1. Purkaa Li-Ion-akun jännite kokonaan.
2. Hävitä Li-Ion-akku asianmukaisesti.

## 7. Huolto

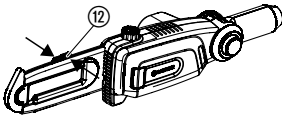

### Raivaussahan puhdistus:

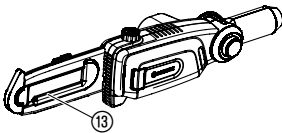

### VAARA! Henkilövamma!

**Viiltohaavoja, jos raivaussaha kytkeytyy päälle vahingossa.**

→ Irrota akku ennen huoltoa (katso 4. Käyttöönotto) ja työnnä suojuksen (12) terälevyn päälle ja käännä kiinni, kunnes lukitsin sulkeutuu.



### HUOMIO! Raivaussahan vaurioituminen!

→ Älä puhdista raivaussahaa juoksevan veden alla tai korkeapaineella.

1. Puhdista raivaussaha kostealla rätillä.
2. Puhdista terälevy (13) tarvittaessa harjalla.

## Ketjun vaihtaminen:

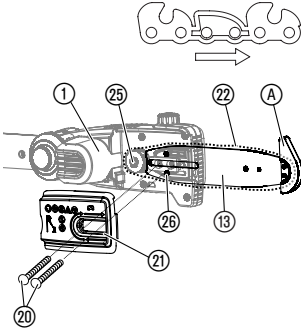
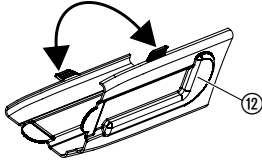

## Ketjun kiristämisen:

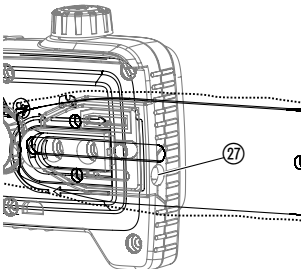
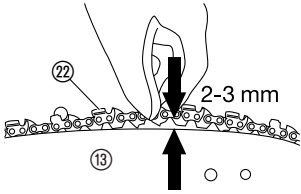

## HUOMIO! Henkilövammat!

Ketjun aiheuttamat viiltohaavat.

→ Käytä ketjun vaihdossa suojahansikkaita.

Kun leikkausteho vähenee selvästi (ketju tylsä), on se vaihdettava. Ruuvien 20 kuusiokoloavain on suojuksessa 21.

Käytössä saa olla vain alkuperäinen GARDENA-teräketju ja terälevy **tuotenro 4048** tai teräketju **tuotenro 4049**.

1. Kierrä molemmat ruuvit 20 irti ja poista kansi 21.
2. Poista terälevy 13 ketjuineen 22 ja irrota vanha ketju 22 terälevystä 13.
3. Puhdista moottoriyksikkö 1, terälevy 13 ja kansi 21. Huomioi tällöin erityisesti kotelossa ja kannessa 21 olevat kumiivisteet.
4. Vedä uusi ketju 22 terälevyn 13 etummaisen vasteen A yli ja **ota tällöin huomioon ketjun pyörimissuunta ja että etummainen vaste osoittaa ylöspäin**.
5. Aseta terälevy 13 moottoriyksikköön 1 niin, että pultti 26 vietään terälevyn 13 läpi ja ketju 22 on asetettu hammaspyörän 25 ympärille.
6. Aseta kansi 21 paikalleen (huomioi tällöin kumiivisteet) ja **kiristä kevyesti** molemmista ruuveista 20.
7. Kiristä ketju.

## PALOVAMMAN VAARA!

Liian kireäksi kiristetty ketju voi johtaa moottorin ylikuormitukseen ja vaurioitumiseen, kun taas riittämätön kiristys voi aiheuttaa ketjun hyppäämisen pois kiskolta. Oikein kiristetty ketju takaa parhaat sahausominaisuudet, **optimaalisen akun käyttöajan** sekä pidentää laitteen elinkaarta. Tarkasta siksi kireys säännöllisesti, sillä ketjun pituus voi käytössä venyä (erityisesti, kun ketju on uusi; ensimmäisen asennuksen jälkeen täytyy ketjun kireys tarkistaa, kun ketjusaha on ollut muutaman minuutin käynnissä).

→ **Älä kuitenkaan kiristä ketjua heti käytön jälkeen, vaan odota, kunnes se on jäähtynyt.**

1. Nosta ketjua 22 terälevyn 13 päältä terälevyn keskikohdasta. Raon tulee olla noin 2–3 mm.
2. Kierrä säätöruuvia 27 myötäpäivään, jos ketju ei ole tarpeeksi kireällä, kierrä säätöruuvia 27 vastapäivään, jos ketju on liian kireällä.
3. Kiinnitä kansi 21 ruuveilla.
4. Käynnistä laite noin 10 sekunniksi.
5. Tarkasta ketjun kireys ja tarvittaessa säädä uudelleen.

## 8. Vikojen korjaaminen

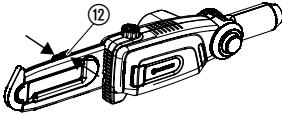

### VAARA! Henkilövamma!

**Viiltohaavojen vaara, kun raivaussaha kytkeytyy vahingossa päälle.**

→ Ennen kuin alat poistaa vikoja, irrota akku (katso 4. Käyttöönotto) ja työnnä suojus (12) terälevyn päälle ja käännä kiinni, kunnes lukitsin sulkeutuu.

Vika	Mahdollinen syy	Korjaus
<b>Raivaussaha ei käynnisty</b>	Akku tyhjä.	→ Lataa akku (katso 4. Käyttöönotto).
	Akkua ei ole kiinnitetty oikein kahvaan.	→ Työnnä akku kahvaan niin, että lukituspainikkeet napsahtavat paikalleen.
	Ketju jumissa.	→ Poista jumiutumisen syy.
<b>Vähäinen käyntiaika</b>	Ketju liian kireällä.	→ Ketjun kiristäminen (katso 7. Huolto).
	Ketjua ei ole voideltu, koska öljy puuttuu	→ Lisää öljyä (katso 4. Käyttöönotto).
<b>Epäsiisti leikkaustulos</b>	Ketju tylsä tai vaurioitunut.	→ Vaihda ketju.
<b>Raivaussahaa ei voi enää kytkeä pois päältä</b>	Käynnistyspainike on jumissa.	→ Irrota akku ja vapauta käynnistyspainike.
<b>Raivaussaha pysähtyy. Häiriömerkkivalo (W) vilkkuu</b>	Akku ylikuormittunut.	→ Odota 10 sekuntia. Paina akun painiketta (B) ja käynnistä laite uudelleen.
	Sallittu käyttölämpötila on ylitetty.	→ Anna akun jäähtyä noin 15 minuuttia. Paina akun painiketta (B) ja käynnistä laite uudelleen.
<b>Latauksen valo (G) ei pala laturissa.</b>	Laturia tai latauskaapelia ei ole liitetty oikein.	→ Liitä laturi ja latauskaapeli oikein.
<b>Latauksen valo (G) vilkkuu nopeasti laturissa (2 kertaa sekunnissa).</b>	Latausvirhe.	→ Irrota laturi ja liitä jälleen.
<b>Raivaussaha pysähtyy. Häiriömerkkivalo (W) palaa.</b>	Akkuvirhe/akku viallinen.	→ Paina akun painiketta (B) ja käynnistä laite uudelleen.
<b>Akkua ei voi enää ladata täyteen</b>	Akku on viallinen.	→ Vaihda akku (tuoten:o 9840).

Vain alkuperäistä GARDENA vara-akkuja BLi 18 (tuotenro 9840) saa käyttää. Tämän saat GARDENA -kauppiaaltasi tai suoraan GARDENA-asiakaspalvelukeskuksesta.



**Mikäli muita vikoja ilmenee, pyydämme ottamaan yhteyden GARDENA-huoltoon. Korjauksia saavat tehdä vain GARDENA-huoltopisteet tai GARDENAn valtuuttamat alan erikoiskauppiat.**

## 9. Toimitettavissa olevat lisätarvikkeet

<b>GARDENA-vara-akku BLi 18</b>	Akku käyntiajan pidennystä varten tai vaihtoon.	<b>tuoten:o 9840</b>
<b>GARDENA varaketju ja terälevy</b>	Ketju ja terälevy vaihtoa varten.	<b>tuoten:o 4048</b>
<b>GARDENA varaketju</b>	Ketjun vaihtoa varten.	<b>tuoten:o 4049</b>
<b>GARDENA ketjuöljy</b>	Ketjun voiteluun.	<b>tuoten:o 6006</b>

## 10. Tekniset tiedot

<b>TCS Li-18/20 (tuoten:o 8866)</b>	
<b>Ketjun nopeus</b>	3,8 m/s
<b>Terälevyn pituus</b>	20 cm
<b>Ketjutyyppi</b>	90 px
<b>Öljysäiliön tilavuus</b>	60 ml
<b>Teleskooppivarren pitenemisarvo</b>	0 – 50 cm
<b>Paino akku mukaan lukien</b>	3,5 kg
<b>Työpaikkakohtainen melupäästön ominaisarvo <math>L_{PA}^{1)}</math></b>	79 dB(A)
<b>Epävarmuus <math>k_{PA}</math></b>	3 dB(A)
<b>Melun tehotaso <math>L_{WA}^{1)}</math></b>	89 dB(A)
<b>Epävarmuus <math>k_{WA}</math></b>	3 dB(A)
<b>Käsiin kohdistuva värinä <math>a_{vhw}^{2)}</math></b>	< 2,5 m/s <sup>2</sup>
<b>Epävarmuus <math>k_a</math></b>	1,5 m/s <sup>2</sup>
<b>Akku</b>	Lithium-ioni-akku (18 V)
<b>Akun kapasiteetti</b>	2,0 Ah
<b>Akun latausaika</b>	n. 3 h 80 % / n. 5 h 100 %
<b>Leikkuaika</b>	n. 20 min. (täydellä akulla)
<b>Laturi</b>	
<b>Verkköjännite</b>	230 V / 50 – 60 Hz
<b>Maks. antovirta</b>	600 mA
<b>Lähtöjännite</b>	18 V (DC)

Mittausmenetelmässä noudatetut direktiivit <sup>1)</sup> DIN EN ISO 22868 <sup>2)</sup> DIN EN ISO 22867. Ilmoitettu värähtelypäästöarvo on mitattu standardoidun tarkastusmenetelmän mukaisesti ja sitä voidaan käyttää vertailuun toisen sähkötyökalun kanssa. Sitä voidaan käyttää myös altistumisen alustavaan arviointiin. Värähtelypäästöarvo voi sähkötyökalun todellisessa käytössä poiketa tästä.

## 11. Huoltopalvelu / takuu

---

### **Takuu:**

GARDENA myöntää tälle tuotteelle 2 vuoden takuun (ostopäivästä lähtien). Tämä takuu vastaa kaikista vakavista laitteen vioista, jotka todistettavasti johtuvat materiaali- tai valmistusvirheistä. Harkintamme mukaan toimitamme joko moitteettoman laitteen viallisen tilalle tai korjaamme korvauksetta meille lähetetyn laitteen seuraavin edellytyksin:

- Laitetta on käsitelty asianmukaisesti ja käyttöohjeen suositusten mukaisesti.
- Ostaja tai kukaan muu ulkopuolinen henkilö ei ole yrittänyt korjata laitetta.

Ketju ja terälevy eivät kuluvin osina kuuluu takuuseen.

Tällä valmistajan myöntämällä takuulla ei ole vaikutusta kauppiaseen / myyjään kohdistuviin takuuvaatimuksiin.

Takuutapauksessa lähetä viallinen laite yhdessä ostotositteen kopion ja vian kuvauksen kanssa postimaksu maksettuna takasivulla ilmoitettuun huoltopalveluosoitteeseen.

## **D Produkthaftung**

Wir weisen ausdrücklich darauf hin, dass wir nach dem Produkthaftungsgesetz nicht für durch unsere Geräte hervorgerufene Schäden einzustehen haben, sofern diese durch unsachgemäße Reparatur verursacht oder bei einem Teileaustausch nicht unsere originale GARDENA Teile oder von uns freigegebene Teile verwendet wurden und die Reparatur nicht vom GARDENA Service oder dem autorisierten Fachmann durchgeführt wird. Entsprechendes gilt für Ergänzungssteile und Zubehör.

## **GB Product Liability**

We expressly point out that, in accordance with the product liability law, we are not liable for any damage caused by our units if it is due to improper repair or if parts exchanged are not original GARDENA parts or parts approved by us, and, if the repairs were not carried out by a GARDENA Service Centre or an authorised specialist. The same applies to spare parts and accessories.

## **F Responsabilité**

Nous vous signalons expressément que GARDENA n'est pas responsable des dommages causés par ses appareils, dans la mesure où ces dommages seraient causés suite à une réparation non conforme, dans la mesure où, lors d'un échange de pièces, les pièces d'origine GARDENA n'auraient pas été utilisées, ou si la réparation n'a pas été effectuée par le Service Après-Vente GARDENA ou l'un des Centres SAV agréés GARDENA. Ceci est également valable pour tout ajout de pièces et d'accessoires autres que ceux préconisés par GARDENA.

## **NL Productaansprakelijkheid**

Wij wijzen er nadrukkelijk op, dat wij op grond van de wet aansprakelijkheid voor producten niet aansprakelijk zijn voor schade ontstaan door onze apparaten, indien deze door onvakkundige reparatie veroorzaakt zijn, of er bij het uitwisselen van onderdelen geen gebruik gemaakt werd van onze originele GARDENA onderdelen of door ons vrijgegeven onderdelen en de reparatie niet door de GARDENA technische dienst of de bevoegde vakman uitgevoerd werd. Ditzelfde geldt voor extra-onderdelen en accessoires.

## **S Produktansvar**

Tillverkaren är inte ansvarig för skada som orsakats av produkten om skadan beror på att produkten har reparerats felaktigt eller om, vid reparation eller utbyte, andra än Original GARDENA reservdelar har använts. Samma sak gäller för kompletteringsdelar och tillbehör.

## **DK Produktansvar**

Vi gør udtrykkeligt opmærksom på, at vi i henhold til produktansvarsloven ikke er ansvarlige for skader forårsaget af vores udstyr, såfremt det sker på grund af uautoriserede reparationer eller hvis dele er skiftet ud og der ikke er anvendt originale GARDENA dele eller dele godkendt af os, eller hvis reparationerne ikke er udført af GARDENA-service eller en autoriseret fagmand. Det samme gælder for ekstra udstyr og tilbehør.

## **FI Tuotevastuu**

Korostamme nimenomaan, että tuotevastuulain nojalla emme ole vastuussa laitteistamme johtuneista vahingoista, mikäli nämä ovat aiheutuneet epäasianmukaisesta korjauksesta tai osia vaihdettaessa ei ole käytetty alkuperäisiä GARDENA-varaosia tai hyväksymiämme osia ja korjauksen on suorittanut muu kuin GARDENA-huoltokeskus tai valtuuttamamme ammattihenkilö. Tämä pätee myös lisäksiin ja lisävarusteisiin.

## **I Responsabilità del prodotto**

Si rende espressamente noto che, conformemente alla legislazione sulla responsabilità del prodotto, non si risponde di danni causati da nostri articoli se originati da riparazioni eseguite non correttamente o da sostituzioni di parti effettuate con materiale non originale GARDENA o comunque da noi non approvato e, in ogni caso, qualora l'intervento non venga eseguito da un centro assistenza GARDENA o da personale specializzato autorizzato. Lo stesso vale per le parti complementari e gli accessori.

## **E Responsabilidad de productos**

Advertimos que conforme a la ley de responsabilidad de productos no nos responsabilizamos de daños causados por nuestros aparatos, siempre y cuando dichos daños hayan sido originados por arreglos o reparaciones indebidas, por recambios con piezas que no sean piezas originales GARDENA o bien piezas no autorizadas por nosotros, así como en aquellos casos en que la reparación no haya sido efectuada por un Servicio Técnico GARDENA o por un técnico autorizado. Lo mismo es aplicable para las piezas complementarias y accesorios.

## **P Responsabilidade sobre o produto**

Queremos salientar que segundo a lei da responsabilidade do fabricante, nós não nos responsabilizaremos por danos causados pelo nosso equipamento, quando estes ocorrerem em decorrência de reparações inadequadas ou da substituição de peças por peças não originais da GARDENA, ou peças não autorizadas.

A responsabilidade tornar-se-à nula também depois de reparações realizadas por oficinas não autorizadas pela GARDENA. Esta restrição valerá também para peças adicionais e acessórios.

## **PL Odpowiedzialność za produkt**

Zwracamy Państwa uwagę, że nie ponosimy odpowiedzialności za uszkodzenia naszych maszyn, bądź szkody spowodowane ich wadliwym funkcjonowaniem, powstałe na skutek nieprawidłowo przeprowadzonych napraw lub użycia nieoryginalnych części zamiennych. Naprawy winny być przeprowadzane tylko przez punkty serwisowe Husqvarna lub autoryzowane serwisy. Dotyczy to również części uzupełniających i oprzyrządowania.

## **H Termékszavatosság**

Nyomatékosan utalunk arra a tényre, hogy a termékszavatossági törvény szerint nem kell jótállást vállalnunk azokra a károokra, amelyeket nem a mi készülékeink okoztak, ha ezeket kátszerűtlen javítás okozta vagy egy alkatrész kicserélésénél nem a mi eredeti GARDENA alkatrészeinket vagy általunk engedélyezett alkatrészeket használtak fel és a javítást nem a GARDENA szerviz vagy egy erre felhatalmazott szakember végezte. Hasonlóképpen érvényes ez a kiegészítő alkatrészekre és tartozékokra is.

## **CZ Odpovědnost za výrobek**

Výslovně upozorňujeme na to, že podle zákona o odpovědnosti za výrobek neneseme odpovědnost za škody způsobené našimi přístroji, pokud byly způsobené neodbornou opravou nebo použitím jiných než našich originálních náhradních dílů GARDENA nebo námi schválených dílů a neprovedením opravy servisem GARDENA nebo autorizovaným odborníkem. Odpovídající platí i pro doplňkové díly a příslušenství.

## **SK Predmet záruky**

Upozorňujeme dôrazne na to, že podľa zákona o poskytovaní záruk nezodpovedáme za škody spôsobené našimi výrobkami, v prípade, že boli boli vyvolané neodbornými opravami, výmenou dielcov, ktoré nepatria k originálnym dielom GARDENA alebo neboli nami schválené a rovnako boli spôsobené servisnými zásahmi, ktoré neboli vykonané servisom GARDENA alebo autorizovaným odborníkom. Rovnako to platí pre doplnky a príslušenstvo.

## **GR Ευθύνη για το προϊόν**

Σας υπενθυμίζουμε ρητά, ότι σύμφωνα με το νόμο περί ευθύνης για τα προϊόντα δεν ευθυνόμαστε για ενδεχόμενες βλάβες που προκαλούνται από τις συσκευές μας, εφόσον οφείλονται σε μία ακατάλληλη επισκευή ή σε μια αντικατάσταση τμημάτων για την οποία δεν έχουν χρησιμοποιηθεί τα πρωτότυπα ανταλλακτικά της GARDENA ή τα από μας εγκεκριμένα ανταλλακτικά και σε περίπτωση που δεν εκτελείται η επισκευή από το Τμήμα Εξυπηρέτησης Πελατών της GARDENA ή από έναν εξουσιοδοτημένο εξειδικευμένο τεχνίτη. Το ίδιο ισχύει για εξαρτήματα και συμπληρωματικά τμήματα.

## **SLO Jamstvo za izdelek**

Pismo poudarjamo, da po zakonu jamstva za izdelek nismo odgovorni za škodo, ki bi nastala zaradi uporabe našega izdelka, prav tako tudi ne za škodo ki bi nastala zaradi nepravilnega popravila izdelka ali pri napačni zamenjavi delov, ki niso originalni deli GARDENA ali pri uporabi z naše strani potrjenih delov, ki pa niso bili vgrajeni v servisu GARDENA ali v naši pooblašteni servisni službi. Enako velja tudi za nadomestne dele in opremo.

## **HR Odgovornost za proizvod**

Izričito napominjemo da u skladu sa Zakonom o odgovornosti za proizvode nismo odgovorni za štete uzrokovane našim uređajima ako su one izazvane nestručnim popravkom ili u slučaju zamjene dijelova nisu korišteni originalni GARDENA dijelovi ili dijelovi koje smo odobrili i popravak nije izvršio GARDENA servis ili ovlašteni stručnjak. Isto vrijedi i za dodatne dijelove i pribor.

## **RO Responsabilitatea legala a produsului**

Mentionăm în mod expres ca, în concordanță cu responsabilitatea legală a produsului, nu suntem răspunzători de nici un accident provocat de produsele noastre dacă se datorează reparării necorespunzătoare sau dacă piesele de schimb nu sunt originale GARDENA sau aprobate de GARDENA, sau dacă reparațiile nu au fost efectuate de un Centru de Service GARDENA sau un specialist autorizat. Aceleași prevederi se aplică și pieselor de schimb și accesoriilor.

## **BG Отговорност за качество**

Изрично подчертаваме, че съгласно закона за отговорност за качество, ние не носим отговорност за вредите причинени от нашите уреди, ако същите са причинени от неправилен ремонт или при подмяната на части не са използвани оригинални части на GARDENA или части одобрени от нас и ремонта не е извършен от сервиз на GARDENA или оторизиран специалист. Същото важи за допълнителните части и принадлежности.

## **EST Tootevastutus**

Juhime teie tähelepanu sellele, et tootevastutusseaduse kohaselt ei vastuta me meie seadmete poolt põhjustatud kahjude eest, kui need on tekkinud asjatundmatu paranduse tagajärjel või kui detaili vahetamisel ei kasutatud GARDENA originaalvaruosi ega meie poolt kasutada lubatud varuosia ja kui parandustöid ei ole teinud GARDENA klienditeenindusspetsialistid ega meie volitatud spetsialistid. Sama kehtib lisadetailide ja tarvikute kohta.

## **LT Atsakomybė už produkciją**

Nurodome, kad remdamiesi Atsakomybės už produkciją įstatymu, neatsakome už nuostolius, sukeltus mūsų prietaisų, jei jie atsirado dėl netinkamo remonto, arba, jei keičiant dalis, buvo naudojamasi neoriginalios GARDENA dalys arba dalys, kurių mes neleidome naudoti, o remontą atliko ne GARDENA servisas arba neįgaliotasis specialistas. Tas pats galioja papildomoms dalims ir priedams.

## **LV Produkta atbildība**

Mēs skaidri norādām uz to, ka saskaņā ar Produktu atbildības likumu, mēs neatbildam par mūsu iekārtu radītiem zaudējumiem, ciktāl tos ir izraisījis neatbilstošs remonts vai daļu nomaiņa ar neoriģinālām GARDENA daļām vai ne ar mūsu norādītajām detaļām un remontu nav veicis GARDENA serviss vai pilnvarots speciālists. Tas pats attiecas uz papildinošajām daļām un piederumiem.



<p><b>D EG-Konformitätserklärung</b> Der Unterzeichnete Husqvarna AB, 561 82 Huskvarna, Sweden bestätigt, dass die nachfolgend bezeichneten Geräte in der von uns in Verkehr gebrachten Ausführung die Anforderungen der harmonisierten EU-Richtlinien, EU-Sicherheitsstandards und produktspezifischen Standards erfüllen. Bei einer nicht mit uns abgestimmten Änderung der Geräte verliert diese Erklärung ihre Gültigkeit.</p>	<p><b>H EU-Megfelelőeségi nyilatkozat</b> Alulírott, a Husqvarna AB, 561 82 Huskvarna, Sweden igazolja azt, hogy az alábbiakban megnevezett készülékek, az általunk forgalomba hozott kivételben teljesítik a harmonizációs EU-irányelvek, az EU biztonsági szabványok és a termékre jellemző szabványok követelményeit. Ha a készülékeken a mi beleegyezésünk nélkül változtatást végeznek, akkor ez a nyilatkozat érvényét veszti.</p>
<p><b>GB EU Declaration of Conformity</b> The undersigned Husqvarna AB, 561 82 Huskvarna, Sweden hereby certifies that, when leaving our factory, the units indicated below are in accordance with the harmonised EU guidelines, EU standards of safety and product specific standards. This certificate becomes void if the units are modified without our approval.</p>	<p><b>CZ Prohlášení o shodě EU</b> Podepsaný Husqvarna AB, 561 82 Huskvarna, Sweden potvrzuje, že dále uvedené přístroje v námi do provozu uvedeném provedení splňují požadavky harmonizačních směrnic EU, bezpečnostních norem EU a norem specifických pro výrobek. Při námi neschválené změně přístrojů ztrácí toto prohlášení platnost.</p>
<p><b>F Certificat de conformité aux directives européennes</b> Le constructeur, soussigné : Husqvarna AB, 561 82 Huskvarna, Sweden déclare qu'à la sortie de ses usines le matériel neuf désigné ci-dessous étai conforme aux prescriptions des directives européennes énoncées ci-après et conforme aux règles de sécurité et autres règles qui lui sont applicables dans le cadre de l'Union européenne. Toute modification portée sur ce produit sans l'accord express de GARDENA supprime la validité de ce certificat.</p>	<p><b>SK EU-Vyhlasenie o zhode</b> Nižšie uvedená firma Husqvarna AB, 561 82 Huskvarna, Sweden vyhlasuje, že uvedené zariadenia, ktoré sme uviedli na trh v ich vyhotovení spĺňajú požiadavky harmonizačných predpisov EU, bezpečnostných štandardov EU a výrobo-spezifických štandardov. Pri zmene zariadenia, ktorá nebola odsúhlasená výrobcom stráca toto vyhlásenie platnosť.</p>
<p><b>NL EU-overeenstemmingsverklaring</b> Ondergetekende Husqvarna AB, 561 82 Huskvarna, Sweden bevestigt, dat de volgende genoemde apparaten in de door ons in de handel gebrachte uitvoering voldoen aan de eis van, en in overeenstemming zijn met de EU-richtlijnen, de EU-veiligheidsstandaard en de voor het product specifieke standaard. Bij een niet met ons afgestemde verandering aan de apparaten verliest deze verklaring haar geldigheid.</p>	<p><b>GR Δήλωση Συμμόρφωσης προς τις Οδηγίες της ΕΕ</b> Η υπογράφουσα Husqvarna AB, 561 82 Huskvarna, Sweden δηλώνει, ότι τα εξής αναφερόμενα εκδοόμενα από την εταιρία μας προϊόντα ανταποκρίνονται σε όλες τις εναρμονισμένες προδιαγραφές της ΕΕ, στα πρότυπα ασφαλείας της ΕΕ και στα ειδικά για το προϊόν πρότυπα. Σε μία μη συμφωνημένη με την εταιρία μας τροποποίηση των συσκευών αυτή η δήλωση χάνει την ισχύ της.</p>
<p><b>S EU Tillverkarintyg</b> Undertecknad firma Husqvarna AB, 561 82 Huskvarna, Sweden intygar härmed att nedan nämnda produkter överensstämmer med EU:s direktiv, EU:s säkerhetsstandard och produktspecifikation. Detta intyg upphör att gälla om produkten ändras utan vårt tillstånd.</p>	<p><b>SLO EU-izjava o skladnosti</b> Podpisani proizvajalca «Husqvarna AB, 561 82 Huskvarna, Sweden» s podpisom potrjuje, da sledeće opisana naprava, ki smo jo poslali na tržišče izpolnjuje zahteve harmoniziranih standardov ES-smernic, ES-varnostnih standardov in izdelku specifičnih standardov. V primeru spremembe na navpi brez našega pisnega dovoljenja ta izjava izgubi svojo pomen in veljavnost.</p>
<p><b>DK EU Overensstemmelse certifikat</b> Undertegnede Husqvarna AB, 561 82 Huskvarna, Sweden bekræfter hermed, at enheder listede herunder, ved afsendelse fra fabrikken, er i overensstemmelse med harmoniserede EU retningslinjer, EU sikkerheds standarder og produkt specifikations standarder. Dette certifikat træder ud af kraft hvis enhederne er ændret uden vor godkendelse.</p>	<p><b>HR Izjava o skladnosti EU-a</b> Dolje potpisana tvrtka Husqvarna AB, 561 82 Huskvarna, Sweden ovime potvrđuje da dolje navedeni uređaji u izvedbi plasiranoj na tržište ispunjavaju zahtjeve harmoniziranih EU smjernica, EU sigurnosnih normi i normi za odresene proizvode. Ova izjava postaje ništavna u slučaju izmjene uređaja koje nismo odobrili.</p>
<p><b>FI EY-vaatimustenmukaisuusvakuutus</b> Allekirjoittanut Husqvarna AB, 561 82 Huskvarna, Sweden vakuuttaa, että alla mainittu laitteet täyttävät tehtaaltamme lähtiesään yhdenmukaistettujen EY-direktiivien, EY-turvallisuusstandardien ja tuotekohtaisten standardien vaatimukset. Laitteisiin tehyd muutokset, joista ei ole sovittu kanssamme, joutavat tämän vakuutuksen raukaamiseen.</p>	<p><b>RO UE-Certificat de conformitate</b> Prin prezenta Husqvarna AB, 561 82 Huskvarna, Sweden, certifica faptul ca, in momentul in care produsele mentionate mai jos ies din fabrica sunt in concordanta cu directivele UE, standardele de siguranta UE si standardele specifice ale produsului UE. Acest certificat devine nul in cazul modificării aparatului la fabricarea noastră.</p>
<p><b>I Dichiarazione di conformità alle norme UE</b> La sottoscritta Husqvarna AB, 561 82 Huskvarna, Sweden certifica che il prodotto qui di seguito indicato, nei modelli da noi commercializzati, è conforme alle direttive armonizzate UE nonché agli standard di sicurezza e agli standard specifici di prodotto. Qualunque modifica apportata al prodotto senza nostra specifica autorizzazione invalida la presente dichiarazione.</p>	<p><b>BG ЕС-Декларация за съответствие</b> Подписаната фирма Husqvarna AB, 561 82 Huskvarna, Sweden декларира, че описаните по-долу уреди, пуснати в продажба съгласно нашата спецификация, изпълняват изискванията на хармонизираните ЕС-директиви, ЕС-стандартите за безопасност и специфичните производствени стандарти. При промяна на уреда, която не е съгласувана с нас, тази декларация губи своята валидност.</p>
<p><b>E Declaración de conformidad de la UE</b> El que suscribe Husqvarna AB, 561 82 Huskvarna, Sweden declara que la presente mercancía, objeto de la presente declaración, cumple con todas las normas de la UE, en lo que a normas técnicas, de homologación y de seguridad se refiere. En caso de realizar cualquier modificación en la presente mercancía sin nuestra previa autorización, esta declaración pierde su validez.</p>	<p><b>EST Eli vastavusdeklaratsioon</b> Allekirjutanu Husqvarna AB, 561 82 Huskvarna, Sweden kinnitab, et kirjeldatud seade vastab meie poolt riigusse viidud kujul ELi harmoniseeritud direktiividele, ELi ohutusstandarditele ja tootega seotud standarditele. Meiega kooskõlastamata muudatuse tegemise korral seadmel kaotab see deklaratsioon kehtivuse.</p>
<p><b>P Certificado de conformidad da UE</b> Os abaixo mencionados Husqvarna AB, 561 82 Huskvarna, Sweden, por este meio certificam que ao sair da fábrica os aparelhos abaixo mencionados estão de acordo com as direttrizes harmonizadas da UE, padrões de segurança e de produtos específicos. Este certificado ficará nulo se as unidades forem modificadas sem a nossa aprovação.</p>	<p><b>LT ES Atitikties deklaracija</b> Pasirašanti firma Husqvarna AB, 561 82 Huskvarna, Sweden patvirtina, kad žemiau nurodyti prietaisai ir jų modeliai, kuriuos paleidome į apyvartą, patenkina harmonizuotas ES direktyvas, ES saugumo standartus ir specifinius gaminių standartus. Atlikus bet kokį prietaiso pakeitimą, kuris nėra suderintas su mumis, ši deklaracija praranda galiojimą.</p>
<p><b>PL Deklaracja zgodności Unii Europejskiej</b> Husqvarna AB, 561 82 Huskvarna, Sweden potwierdza, że poniżej określone urządzenia w wersji oferowanej przez nas do sprzedaży spełniają wymagania zharmonizowanych dyrektyw Unii Europejskiej, standardu bezpieczeństwa Unii Europejskiej i standardu specyficznego dla tego typu produktu. W przypadku zmiany urządzenia, która nie została z nami uzgodniona, niniejsza deklaracja traci moc obowiązującą.</p>	<p><b>LV ES-atbilstības deklarācija</b> Parakstīstusies Husqvarna AB, 561 82 Huskvarna, Sweden, Vācija apstiprina, ka sekojoši apzīmētās iekārtas, kurās mēs izplatām, savā izpildījumā atbilst harmonizētajām ES direktīvām, ES drošības standartiem un produkta specifiskajiem standartiem. Ar mūsu neapstiprinātām izmaiņām iekārtā šī deklarācija zaudē savu derīgumu.</p>

<p>Bezeichnung der Geräte: Description of the units: Désignation du matériel : Omschrijving van de apparaten: Produktbeskrivning: Beskrivelse af produktet: Laitteiden nimilyys: Descrizione dei prodotti: Descripción de la mercancía: Descrição dos aparelhos: Nazwa urządzeń:</p> <p>A készülék megnevezése: Označení přístrojů:</p> <p>Označenie zariadenia: Ονομασία της συσκευής: Opis naprave: Oznaka uresaja: Descrierea articolului:</p> <p>Обозначение на уредите: Seadmete nimetus: Prietaisų pavadinimas: Iekārtu apzīmējums:</p>	<p><b>Accu-Hochentaster</b> <b>Battery Pole Pruner</b> <b>Élagueuse sur perche sur accu</b> <b>Accu-telescoopkettlingzaag</b> <b>Batteridriven Kvistsåg</b> <b>Akku-grensav til højtsiddende grene</b> <b>Accu-raivaussaha</b> <b>Potatore telescopico a batteria</b> <b>Sierra de pértiga telescópica con accu</b> <b>Serra accu para poda em altura</b> <b>Akumulatorowa pilarka tańczuchowa z trzoniem teleskopowym</b> <b>Akumulátoros magassági ágvágó</b> <b>Akumulátorová teleskopická vyvrtvovací pilka</b> <b>Akumulátorový teleskopický odvetvovač</b> <b>Τηλεσκοπικό αλυσθηφόνο μπαταρίας</b> <b>Akumulatorski obrezovalnik za veje</b> <b>Akumulatorska teleskopska pila</b> <b>Foarfecă cu acumulator pentru rărireă crengilor copacilor înalți</b> <b>Телескопична акумулаторна кастрачка</b> <b>Aluga kõrglõikur</b> <b>Akumulátorinē aukštāpjovē</b> <b>Atzarotājs ar akumulatoru un teleskopisko kātu</b></p>	<p>Hinterlegte Dokumentation: GARDENA-Technische Dokumentation, M. Kugler 89079 Ulm</p> <p>Deposited Documentation: GARDENA Technical Documentation, M. Kugler 89079 Ulm</p> <p>Dokumentation déposée: Documentation technique GARDENA, M. Kugler 89079 Ulm</p>
<p>Typen: Types: Types : Type: Typ: Typer: Tyyppi: Tipi: Tipos: Tipos: Typu: Tipusok: Typy: Typ: Τύποι:</p>	<p>Tipi: Tipovi: Tipuri: Типове: Tüübid: Tipai: Tipi: Tipos: Tipos: Typy: Tipusok: Typy: Typ: Τύποι:</p>	<p>Art.-Nr.: Art. No.: Référence : Art.nr.: Art.nr.: Art. nr.: Tuoten:o Art.: Art. No: Art. no: Nr. artykułu: Cikkszám: Číslo artiklu: Art.: Αριθ. είδους:</p> <p>Art št.: br. art. Nr art.: Αρτ. номер: Toote nr : Gaminio nr.: Izstr.:</p> <p>Anbringningsjahr der CE-Kennzeichnung: Year of CE marking: Année d'apposition du marquage CE : Installatiejaar van de CE-aanduiding: Märkningsår: CE-Märkningsår: CE-merkin kiinnitysvuosi: Anno di applicazione della certificazione CE: Colocación del distintivo CE: Ano de marcação pela CE: Rok nadania oznakowania CE: CE-jelzés elhelyezésének éve: Rok umístění značky CE: Rok udelenia značky CE: Ετος σήματος CE: Leto namestitve CE-oznake: Godina dobivanja CE oznake: Anul de marcare CE: Година на поставяне на CE-маркировка: CE-märkastuse paigaldamise aasta: Metai, kuriais pažymėta CE-ženklui: CE-marķējuma uzlikšanas gads:</p>
<b>TCS Li-18/20</b>	<b>Art. 8866</b>	<b>2013</b>
<p>EU-Richtlinien: EU directives: Directives européennes : EU-richtlijnen: EU directiv: EU Retningslinier: EY-direktiivit: Direttive UE: Normativa UE: Directizes da UE: Direktywy Unii Europejskiej: EU-irányelvek: Směrnice EU: EU-Predpisy: Οδηγίες της ΕΕ: ES-smernice: EU smjernice: Directive UE: EC-директиви: ELI direktiivid: ES direktivos: ES-direktivas:</p>	<p><b>2006/42/EG</b> <b>2004/108/EG</b> <b>2011/65/EG</b> <b>2006/95/EG</b></p>	<p>Ulm, den 04.11.2013 Ulm, 04.11.2013 Fait à Ulm, le 04.11.2013 Ulm, 04-11-2013 Ulm, 2013.11.04 Ulm, 04.11.2013 Ulmissa, 04.11.2013 Ulm, 04.11.2013 Ulm, 04.11.2013 Ulm, 04.11.2013 Ulm, dnia 04.11.2013 Ulm, 04.11.2013 Ulm, dnia 04.11.2013 Ulm, 04.11.2013 Ulm, 04.11.2013 Ulm, 04.11.2013 Ulm, 04.11.2013 Ulm, 04.11.2013 Ulm, 04.11.2013 Ulm, 04.11.2013 Ulm, 04.11.2013 Ulm, 04.11.2013 Ulm, 04.11.2013 Ulm, 04.11.2013</p> <p>Der Bevollmächtigte Authorised representative Le mandataire De gevolmachtigde Auktoriserad representant Autoriseret repræsentant Valtuutettu edustaja Persona delegata La persona autorizada O representante Pelnomocnik Meghatalmazott Zplnomocněnec Spilnomocnený Ο εξουσιοδοτημένος Pooblaščenec Ovlaštena osoba Conducerea tehnică Упълномощен Volitatud esindaja Igalitasis atstovas Pilnvarotā persona</p>
<p>Harmonisierte EN:</p> <p><b>DIN EN ISO 12100    IEC 62133</b> <b>EN ISO 11680-1    IEC 60335-1</b> <b>EN IEC 60745-1    IEC 60335-2-29</b></p> <p style="text-align: right;">   <b>Peter Lameli</b>  Chief Technical Officer </p>		

**Deutschland / Germany**

**GARDENA GmbH**  
Central Service  
Hans-Lorenser-Straße 40  
D-89079 Ulm  
Produktfragen:  
(+49) 731 490-123  
Reparaturen:  
(+49) 731 490-290  
service@gardena.com

**Albania**

**COBALT Sh.p.k.**  
Rr. Siri Kodra  
1000 Tirana

**Argentina**

Husqvarna Argentina S.A.  
Av.del Libertador 5954 –  
Piso 11 – Torre B  
(C1428ARP) Buenos Aires  
Phone: (+54) 11 5194 5000  
info.gardena@  
ar.husqvarna.com

**Armenia**

Garden Land Ltd.  
61 Tigran Mets  
0005 Yerevan

**Australia**

Husqvarna Australia Pty. Ltd.  
Locked Bag 5  
Central Coast BC  
NSW 2252  
Phone: (+61) (0) 2 4352 7400  
customer.service@  
husqvarna.com.au

**Austria / Österreich**

Husqvarna Austria GmbH  
Consumer Products  
Industriezeile 36  
4010 Linz  
Tel.: (+43) 732 77 01 01 - 90  
consumer.service@  
husqvarna.at

**Azerbaijan**

Firm Progress  
a. Aliyev Str. 26A  
10522 Baku

**Belgium**

**GARDENA Belgium NV/SA**  
Sterrebeekstraat 163  
1930 Zaventem  
Phone: (+32) 2 720 92 12  
Mail: info@gardena.be

**Bosnia / Herzegovina**

**SILK TRADE d.o.o.**  
Industrijska zona Bukva bb  
74260 Tešanj

**Brazil**

Husqvarna do Brasil Ltda  
Av. Francisco Matrazzo,  
1400 – 19º andar  
São Paulo – SP  
CEP: 05001-903  
Tel: 0800-112252  
marketing.br.husqvarna@  
husqvarna.com.br

**Bulgaria**

Husqvarna България ЕООД  
бул. „Андрей Липчев“ № 72  
1799 София  
Tel.: (+359) 02/9753076  
www.husqvarna.bg

**Canada / USA**

**GARDENA Canada Ltd.**  
100 Summerlea Road  
Brampton, Ontario L6T 4X3  
Phone: (+1) 905 792 9330  
info@gardena.canada.com

**Chile**

Maquinarias Agroforestales  
Ltda. (Maga Ltda.)  
Santiago, Chile  
Avda. Chesterton  
# 8355 comuna Las Condes  
Phone: (+56) 2 202 4417  
Dalton@magla.cl  
Zipcode: 7560330

**Temuco, Chile**

Avda. Valparaíso # 01466  
Phone: (+56) 45 222 126  
Zipcode: 4780441

**China**

Husqvarna (China) Machinery  
Manufacturing Co., Ltd.  
No. 1355, Jia Xin Rd.,  
Ma Lu Zhen, Jia Ding Dist.,  
Shanghai  
201801  
Phone: (+86) 21 59159629  
Domestic Sales  
www.gardena.com.cn

**Colombia**

Husqvarna Colombia S.A.  
Calle 18 No. 68 D-31, zona  
Industrial de Montevideo  
Bogotá, Cundinamarca  
Tel. 571 2922700 ext. 105  
jairo.salazar@  
husqvarna.com.co

**Costa Rica**

Compania Exim  
Euroiberoamericana S.A.  
Los Colegios, Moravia,  
200 metros al Sur del Colegio  
Saint Francis – San José  
Phone: (+506) 297 68 83  
exim\_euro@racsa.co.cr

**Croatia**

**SILK ADRIA d.o.o.**  
Josipa Lončara 3  
10090 Zagreb  
Phone: (+385) 1 3794 580  
silk.adria@zg-t.com.hr

**Cyprus**

Med Marketing  
17 Digeni Akrita Ave  
P.O. Box 27017  
1641 Nicosia

**Czech Republic**

Husqvarna Česko s.r.o.  
Türkova 2319/5b  
149 00 Praha 4 – Chodov  
Bežplatná infolinka:  
800 100 425  
servis@cz.husqvarna.com

**Denmark**

**GARDENA/Husqvarna**  
Consumer Outdoor Products  
Salgsafdelning Danmark  
Box 9003  
S-200 39 Malmö  
info@gardena.dk

**Dominican Republic**

**BOSQUESA, S.R.L**  
Carretera Santiago Licey  
Km 5 ½  
Esquina Copal II,  
Santiago, Dominican Republic  
Phone: (+809) 736-0333  
joserbosquesa@claro.net.do

**Ecuador**

Husqvarna Ecuador S.A.  
Arujos E1-181 y 10 de Agosto  
Quito, Pichincha  
Tel. (+593) 22800739  
francisco.jacome@  
husqvarna.com.ec

**Estonia**

Husqvarna Eesti OÜ  
Consumer Outdoor Products  
Kesk tee 10, Aaviku küla  
Rae vald  
Harju maakond  
75305 Estonia  
kontakt.etj@husqvarna.ee

**Finland**

Oy Husqvarna Ab  
Consumer Outdoor Products  
Lautatarhankatu 8 B / PL 3  
00581 HELSINKI  
info@gardena.fi

**France**

**GARDENA France**  
Immeuble Expositif  
ZAC des Barbanniers, B.F. 99  
-F- 92232 GENNEVILLIERS  
cedex  
Tél. (+33) 01 40 85 30 40  
service.consommateurs@  
gardena.fr

**Georgia**

**ALD Group**  
Belashvili 8  
1159 Tbilisi

**Great Britain**

Husqvarna UK Ltd  
Preston Road  
Aycliffe Industrial Park  
Newton Aycliffe  
County Durham  
DL5 6UP  
info.gardena@  
husqvarna.co.uk

**Greece**

**HUSQVARNA ΕΛΛΑΣ Α.Ε.Β.Ε.**  
Υπ/μυ Ηφαίστου 33Α  
Βτ. Πτε. Κορωπίου  
194 00 Κορωπί Αττικής  
V.A.T. EL094094640  
Phone: (+30) 210 66 20 225  
info@husqvarna-consumer.gr

**Hungary**

Husqvarna Magyarország Kft.  
Ezred u. 1-3  
1044 Budapest  
Telefon: (+36) 1 251-4161  
vevoszolgalat.husqvarna@  
husqvarna.hu

**Iceland**

O. Johnson & Kaaber  
Túngahalsi 1  
110 Reykjavik  
oio@okj.is

**Ireland**

Husqvarna UK Ltd  
Preston Road  
Aycliffe Industrial Park  
Newton Aycliffe  
County Durham  
DL5 6UP  
info.gardena@  
husqvarna.co.uk

**Italy**

Husqvarna Italia S.p.A.  
Via Como 72  
23868 VALMADRERA (LC)  
Phone: (+39) 0341.203.111  
info@gardenaitalia.it

**Japan**

**KAKUICHI Co. Ltd.**  
Sumitomo Realty &  
Development Kojimachi  
BLDG., 8F  
5-1 Nibanenryo  
Chiyoda-ku  
Tokyo 102-0084  
Phone: (+81) 33 264 4721  
m\_ishihara@kaku-ichi.co.jp

**Kazakhstan**

**LAMED Ltd.**  
155/1, Tazhibayevoy Str.  
050060 Almaty  
IP Schmidt  
Abayavenue 3B  
110 005 Kostanay

**Korea**

Kyung Jin Trading Co., LTD.  
107-4, SunDuk Bld.,  
YangJae-dong,  
Seocho-gu,  
Seoul, (zipcode: 137-891)  
Phone: (+82) (0)2 574-6300

**Kyrgyzstan**

Alye Maki  
av. Molodaya Guardir J 3  
720014  
Bishkek

**Latvia**

Husqvarna Latvija  
Consumer Outdoor Products  
Bakūžu iela 6  
LV-1024 Rīga  
info@husqvarna.lv

**Lithuania**

UAB Husqvarna Lietuva  
Consumer Outdoor Products  
Atleities pl. 77C  
LT-52104 Kaunas  
centras@husqvarna.lt

**Luxembourg**

Magasins Jules Neuberg  
39, rue Jacques Stas  
Luxembourg-Gasperich 2549  
Case Postale No. 12  
Luxembourg 2010  
Phone: (+352) 40 14 01  
api@neuberg.lu

**Mexico**

**AFOSA**  
Av. Lopez Mateos Sur # 5019  
Col. La Calma 45070  
Zapopan, Jalisco  
Mexico  
Phone: (+52) 33 3818-3434  
icornejo@afosa.com.mx

**Moldova**

Comvel S.R.L.  
290A Muncesti S.A.T.  
2002 Chisinau

**Netherlands**

**GARDENA Nederland B.V.**  
Postbus 50176  
1305 AD ALMERE  
Phone: (+31) 36 521 00 00  
info@gardena.nl

**Neth. Antilles**

Jonka Enterprises N.V.  
Sta. Rosa Weg 196  
P.O. Box 8200  
Curaçao  
Phone: (+599) 9 767 66 55  
pjm@jonka.com

**New Zealand**

Husqvarna New Zealand Ltd.  
PO Box 76-437  
Manukau City 2241  
Phone: (+64) (0) 9 9202410  
support.nz@husqvarna.co.nz

**Norway**

**GARDENA**  
Husqvarna Consumer  
Outdoor Products  
Salgskontor Norge  
Kleivveien 6  
1540 Vestby  
info@gardena.no

**Peru**

Husqvarna Perú S.A.  
Jr. Ramón Cárcamo 710  
Lima 1  
Tel: (+51) 1 3320400 ext. 416  
juan.remuzgo@  
husqvarna.com

**Poland**

Husqvarna  
Poland Spółka z o.o.  
ul. Wysockiego 15 b  
03-371 Warszawa  
Phone: (+48) 22 330 96 00  
gardena@husqvarna.com.pl

**Portugal**

Husqvarna Portugal, SA  
Lagoa - Albarraque  
2635 - 595 Rio de Mouro  
Tel.: (+351) 21 922 85 30  
Fax: (+351) 21 922 85 36  
info@gardena.pt

**Romania**

Madex International Srl  
Soseaua Odaii 117-123,  
RO 013603  
Bucuresti, S1  
Phone: (+40) 21 352.76.03  
madex@ines.ro

**Russia**

ООО „Хусварна“  
141400, Московская обл.,  
г. Химки,  
улица Ленинградская,  
владение 39, стр.6  
Бизнес Центр  
„Химки Бизнес Парк“,  
помещение 0802\_04

**Serbia**

Domel d.o.o.  
Autoput za Novi Sad bb  
11273 Belgrade  
Phone: (+381) 11 848 48 33  
miroslav.jejina@domel.rs

**Singapore**

Hy-Ray PRIVATE LIMITED  
49 Jalan Pemimpin  
#02-08 Tat Ann Building  
Singapore 577185  
Phone: (+65) 6253 2277  
shiyang@hyray.com.sg

**Slovak Republic**

Husqvarna Cesko s.r.o.  
Tel. Slovakia 2319/5b  
149 00 Praha 4 – Chodov  
Bežplatná infolinka:  
800 154 004  
servis@sk.husqvarna.com

**Slovenia**

Husqvarna Austria GmbH  
Consumer Products  
Industriezeile 36  
4010 Linz  
Tel.: (+43) 732 77 01 01 - 90  
consumer.service@  
husqvarna.at

**South Africa**

Husqvarna  
South Africa (Pty) Ltd  
Postnet Suite 250  
Private Bag X6,  
Cascades, 3202  
South Africa  
Phone: (+27) 33 846 9700  
info@gardena.co.za

**Spain**

Husqvarna España S.A.  
C/ Basauri, nº 6  
La Florida  
28023 Madrid  
Phone: (+34) 91 708 05 00  
atencioncliente@gardena.es

**Suriname**

Agrofix n.v.  
Verlengde Hogestraat # 22  
Phone: (+597) 472426  
agrofix@sr.net  
Pobox: 2006  
Paramaribo  
Suriname – South America

**Sweden**

Husqvarna AB  
S-561 82 Huskvarna  
info@gardena.se

**Switzerland / Schweiz**

Husqvarna Schweiz AG  
Consumer Products  
Industriestrasse 10  
5506 Mägenwil  
Phone: (+41) (0) 62 887 37 90  
info@gardena.ch

**Turkey**

**GARDENA Dost Diş Ticaret**  
Müesseslik A.Ş.  
Sanayi Çik. Adı Sokak  
No: 1/B Kartal  
34873 Istanbul  
Phone: (+90) 216 38 93 939  
info@gardena-dost.com.tr

**Ukraine / Україна**

ТОВ «Хусварна Україна»  
вул. Василівська, 34,  
офіс 204-г  
03022, Київ  
Тел. (+380) 044 498 39 02  
info@gardena.ua

**Uruguay**

FELI SA  
Entre Rios 1083 CP 11800  
Montevideo – Uruguay  
Tel: (+598) 22 03 18 44  
info@felisa.com.uy

**Venezuela**

Corporación Casa y Jardín C.A.  
Av. Caroní, Edif. Trezmen, P.B.  
Cinas de Bello Monte.  
1050 Caracas.  
Tlf: (+58) 212 992 33 22  
info@casayjardin.net.ve

8866-20.960.03/0314

© GARDENA

Manufacturing GmbH

D-89070 Ulm

http://www.gardena.com