

EasyCut Li-18/23
Art. 9824

D Betriebsanleitung Accu-Turbotrimmer	SK Návod na obsluhu Akumulátorový turbotrimmer
GB Operating Instructions Accu Turbotrimmer	GR Οδηγίες χρήσης Επαναφορτιζόμενο κορευτικό πετονιάς
F Mode d'emploi Coupe-bordures à batterie	RUS Инструкция по эксплуатации Аккумуляторный турботриммер
NL Gebruiksaanwijzing Accu-Turbotrimmer	SLO Navodilo za uporabo Akumulatorski turbo trimmer obrezovalnik
S Bruksanvisning Accu-Turbotrimmer	HR Upute za uporabu Baterijski turbo trimmer za travu
DK Brugsanvisning Accu-turbotrimmer	SRB Uputstvo za rad Baterijska turbo trimmer-kosilica
FI Käyttöohje Accu-turbotrimmeri	UA Інструкція з експлуатації Акумуляторний турботриммер
N Bruksanvisning Batteri-turbotrimmer	RO Instrucțiuni de utilizare Turbotrimmer cu baterie
I Istruzioni per l'uso Turbotrimmer a batteria	TR Kullanma Kılavuzu Akülü Turbo Tirpan
E Instrucciones de empleo Recortabordes con accu	BG Инструкция за експлоатация Акумулаторен Турботриммер
P Manual de instruções Aparador de relva Accu-Turbotrimmer	AL Manual përdorimi Kositëse bari turbo me bateri
PL Instrukcja obsługi Podkaszarka akumulatorowa	EST Kasutusjuhend Akuga turbotrimmer
H Használati utasítás Akkumulátoros damilos fűszegélynyíró	LT Eksploatavimo instrukcija Akumuliatorinė turbo žoliapjovė
CZ Návod k obsluze Akumulátorový turbotrimmer	LV Lietošanas instrukcija Turbotrimmeris ar akumulatoru

GARDENA EasyCut Li-18/23



Tämä on alkuperäisen saksalaisen käyttöohjeen käännös.
Lue käyttöohje huolellisesti ja noudata sen ohjeita.
Tutustu tämän käyttöohjeen avulla tuotteeseen, sen oikeaan käyttöön sekä turvaohjeisiin.



Turvallisuussyistä lapset ja alle 16-vuotiaat nuoret sekä henkilöt, jotka eivät ole perehtyneet tähän käyttöohjeeseen, eivät saa käyttää tätä tuotetta. Henkilöt, joilla on fyysisiä tai psyykkisiä rajoitteita, saavat käyttää tuotetta vain vastuuhenkilön valvonnassa. Lapsia on valvottava, etteivät he leiki tuotteella. Älä koskaan käytä laitetta väsyneenä, sairaana tai alkoholin, huumeiden tai lääkkeiden vaikutuksen alaisena.

Sisällysluettelo:

→ Säilytä tämä käyttöohje huolellisesti.	
1. GARDENA turbotrimmerin käyttöalue	66
2. Turvaohjeet	66
3. Kokoaminen	68
4. Käyttöönotto	69
5. Käyttö	70
6. Käytöstä poistaminen	72
7. Huolto	72
8. Vikojen korjaaminen	73
9. Toimitettavissa olevat lisätarvikkeet	75
10. Tekniset tiedot	75
11. Huoltopalvelu/takuu	76

1. GARDENA turbotrimmerin käyttöalue

Käyttötarkoitus:

GARDENA turbotrimmeri on tarkoitettu yksityiskäyttöön nurmikon leikkaamiseen ja viimeistelyyn pihassa ja puutarhassa.

Sitä ei ole tarkoitettu ammattikäyttöön puistoissa, urheilukentillä, teiden varsilla tai maa- ja metsätaloudessa.

Varoitus:



GARDENA turbotrimmeriä ei saa turvallisuussyistä käyttää pensasaitojen leikkaamiseen tai kompostiaineksen pienentämiseen.

2. Turvaohjeet

→ Noudata trimmeriin kiinnitettyjä turvaohjeita.



HUOMIO!
→ Ennen käyttöönottoa lue käyttöohje!



VAARA!
→ Suojaa trimmeri sateelta ja kosteudelta!

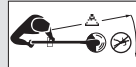

VAARA!
Ulkopuolisten loukkaantuminen!
→ Pidä ulkopuoliset vaaraalueen ulkopuolella!





VAARA! Silmien ja korvien vahingoittuminen!

→ Käytä suojalaseja ja kuulosuojaimia!

Ennen jokaista käyttöä tehtävät tarkistustoimet

- Tee aina ennen käyttöä trimmerin silmämääräinen tarkastus.
- Tarkista, ovatko tuuletusilman aukot vapaat.
- Älä käytä trimmeriä, jos se on vaurioitunut tai jos turvavarusteet (paineekytin, turvasuojus) ja / tai siimakela ovat vaurioituneet tai kuluneet.
- Älä milloinkaan ohita turvajärjestelmiä.
- Tarkasta leikattava alue ennen työn aloittamista. Poista vieraat esineet. Myös työn aikana tarkkaile, onko alueella vieraita esineitä (esim. kivet, pala jo puusta, jousille, langat ...).
- Jos kaikesta varovaisuudesta huolimatta törmäät työskennellessäsi esteeseen, pysäytä trimmeri heti ja vedä akku irti. Poista este; tarkista trimmeri mahdollisen vaurion varalta ja korjauta se tarvittaessa.

Käyttö / vastuu



VAARA! Työkalu pyörii vielä sammuttamisen jälkeen!

→ Pidä kädet ja jalat leikkurin työalueen ulkopuolella, kunnes leikkusiima on pysähtynyt!

Tämä trimmeri voi aiheuttaa vakavia vammoja!

- Käytä trimmeriä vain tässä käyttöohjeessa mainittuun tarkoitukseen.
- Olet itse vastuussa työskentelyalueen (säde 2 metriä) turvallisuudesta.
- Huolehdi siitä, että vaarallisen alueen läheisyydessä (15 m säteellä) ei ole muita henkilöitä (etenkään lapsia) tai eläimiä.
- Käytön jälkeen vedä akku irti ja tarkista trimmeri – ennen kaikkea siimakela – säännöllisesti vaurioiden varalta ja korjauta tarvittaessa asianmukaisesti.
- Käytä näkösuojainta tai suojalaseja!
- Käytä tukevia jalkineita ja pitkiä housuja jalkojesi suojaksi. Pidä sormet ja jalat poissa leikkusiiman läheltä – varsinkin käynnistettäessä!
- Työskennellessäsi varmista siitä, että seisot varmasti ja tukevasti.

Ole varovainen takaperin liikkuessasi. Kompastumisvaara!

→ Työskentele vain päivänvalossa tai muuten riittävässä valaistusolosuhteissa.

Työskentelyn keskeyttäminen

- Älä milloinkaan jätä trimmeriä ilman valvontaa työskentelyalueelle.
- Jos joudut keskeyttämään työskentelyn, vedä akku irti ja vie trimmeri turvalliseen säilytyspaikkaan.
- Jos joudut keskeyttämään työn siirtyäksesi toiselle työskentelyalueelle, sammuta trimmeri ehdottomasti, odota, kunnes siima lakkaa pyörimästä ja vedä akku irti. Kanna trimmeriä kahvasta.

Ota olosuhteet huomioon

- Tutustu työskentelyalueeseen ja ota huomioon mahdolliset vaarat, joita et ehkä kuule koneen käyntiäänien vuoksi.
- Älä milloinkaan käytä trimmeriä ukkosen uhattessa, sateella tai kosteissa ja märissä oloissa.

Akkua koskeva turvallisuus

→ Noudata akkuun kiinnitettyjä turvaohjeita.



PALOVAARA! Oikosulku!

→ Älä yhdistä akun kontakteja metalliosilla.



PALOVAARA!

→ Älä lataa akkuja happojen ja helposti syttyvien materiaalien lähellä.

Laturina saa käyttää vain alkuperäistä GARDENA-laturia. Muita latureita käytettäessä akut saattavat tuhoutua ja jopa aiheuttaa tulipalon.



RÄJÄHDYSVAARA!

Suojaa akku kuumuudelta ja tulelta. Älä aseta sitä lämpöpatterin päälle tai alttiiksi voimakkaalle auringonsäteilylle.



Älä käytä latauslaitetta ulkosalla.

→ Älä milloinkaan jätä latauslaitetta alttiiksi kosteudelle tai sateelle.

Käytä akkua vain ympäristön lämpötilan ollessa 0 °C ja +40 °C välillä.

Akku, jota ei voida enää käyttää, on hävitettävä asianmukaisesti. Sitä ei saa lähettää postin kautta. Ota yhteyttä paikalliseen jäteasemaan saadaksesi tarvittavat ohjeet.

Latauskaapeli on tarkistettava säännöllisesti vaurioiden ja vanhenemismurtumien varalta ja sitä saa käyttää vain sen ollessa moitteettomassa kunnossa.

Oheista latauslaitetta saa käyttää vain mukana toimitetun akun lataamiseen.

Ei-ladattavia akkuja ei saa ladata tällä latauslaitteella (palovaara).

Latauksen aikana ei trimmeriä saa käyttää.

Akun saa ladata vain lämpötilan ollessa 0 °C – 45 °C. Raskaan kuormituksen jälkeen anna akun ensin jäähtyä.

Vain alkuperäistä GARDENA-akkua saa käyttää.

Säilytys

Trimmeriä ei saa säilyttää yli 35 °C lämpötilassa tai alttiina välittömälle auringonsäteilylle.

Älä säilytä trimmeriä paikassa, jossa esiintyy staattista sähköä.

3. Kokoaminen

Trimmerin asennus:

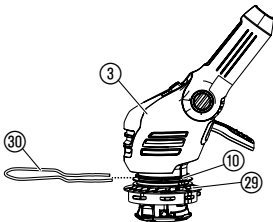
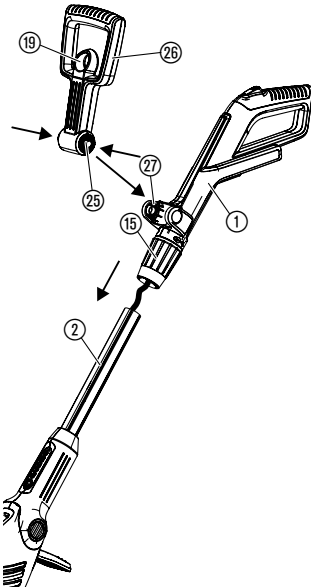

HUOMIO!

Kahvan saa asentaa vain, kun johto kahvan ja varren välillä on moitteettomassa kunnossa. Jos johto on vahingoittunut, ei kahvaa saa asentaa. Ota tällöin yhteyttä GARDENA-huoltoon.



HUOMIO!

Trimmeriä saa käyttää vain suojuksen 11 asennettuna.

1. Ota kahva 1 yhdessä varren 2 kanssa varovasti ulos pakkauksesta. Johtoon ei saa tällöin kohdistua minkäänlaista vetoa.
2. Varmista, että liitinholkki 15 on avoimessa asennossa (*lukkosymboli aukki*).
3. Työnnä kahvaa 1 varteen 2 kiinni, kunnes se lukittuu kuuluvasti paikalleen. Johto ei tällöin saa kiertyä eikä jäädä puristuksiin.
4. Tarkasta kahvasta 1 vetämällä, että se on tiukasti kiinni varressa 2. Asennettuina kahvaa 1 ja vartta 2 ei voi enää erottaa toisistaan.
5. Kierrä liitinholkki 15 kiinni (*lukkosymboli kiinni*).
6. Vedä lisäkahvan 26 lukituksesta 19, paina lisäkahvan 26 molemmat lukitsimet 25 sisään ja lukitse ne, urat eteenpäin, kiinnittimeen 27.
7. Työnnä leikkuurajoitin 30 edestä trimmeripään 3 ylempään uraan 10. Varmista, että pyörä 29 pääsee pyörimään vapaasti (eli vie sanko taiteosa ylöspäin sisään).

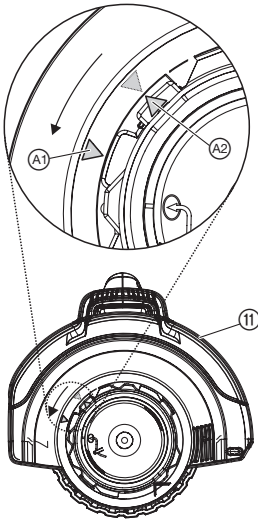

8. Paina suojus (11) trimmeripäähän (3) niin, että molemmat nuolet (A1) ja (A2) ovat vastakkain.
9. Käännä suojusta (11) vastapäivään, kunnes se lukittuu kuuluvasti.

4. Käyttöönotto

Akun lataaminen:

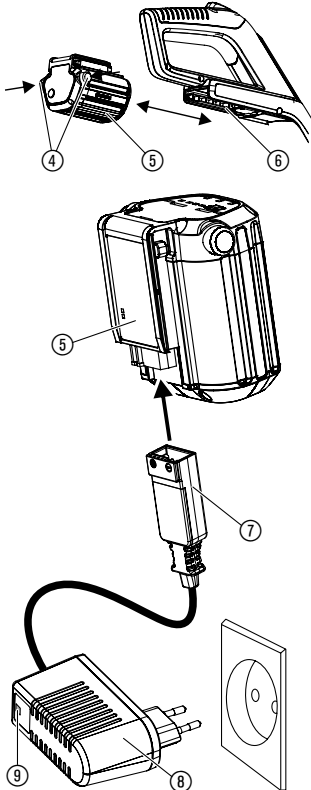

HUOMIO!

Ylijännite tuhoaa akut ja latauslaitteen.

→ Huolehdi oikeasta verkkojännitteestä.

Ennen ensimmäistä käyttöä on osittain ladattava akku ladattava täyteen. Latausaika (akun ollessa tyhjän) katso 10. Tekniset tiedot.

Lithium-ioni-akku voidaan ladata milloin tahansa, ja lataus voidaan keskeyttää aina haluttaessa ilman, että tästä koituu vahinkoa akulle (ei memory-efektiiä).

1. Paina molempia avauspainikkeita (4) sisään ja vedä akku (5) kahvassa olevasta akkukiinnittimestä (6) irti.
2. Yhdistä latauskaapelin (7) pistoke akkuun (5).
3. Työnnä latauslaite (8) verkkopistorasiaan.

Latauksen valo (9) vilkkuu laturissa sekunnin välein vihreänä: Akku latautuu.

Latauksen valo (9) palaa laturissa vihreänä: Akku on ladattu täyteen.

(Latausaikaa varten katso 10. Tekniset tiedot).

Akun varaustilan näyttö latauksen aikana:

100 % ladattu	L1, L2 ja L3 palavat.
66 – 99 % ladattu	L1 ja L2 palavat, L3 vilkkuu.
33 – 65 % ladattu	L1 palaa, L2 vilkkuu.
0 – 32 % ladattu	L1 vilkkuu.

4. Vedä ensin latauskaapelin (7) pistoke irti akusta (5) ja vasta sitten latauslaite (8) verkkopistorasiasta.
5. Työnnä akku (5) kahvassa olevaan akkukiinnittimeen (6), kunnes se lukittuu kuuluvasti.

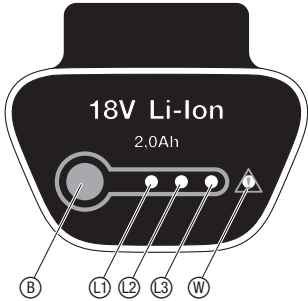

Vältä syväpurkausta:

Kun akku on tyhjä, kytkee syväpurkaussuoja laitteen automaattisesti pois päältä, ennen kuin akku purkautuu täydellisesti. Jotta täyteen ladattu akku ei purkautu sammutetun laturin kautta, on akku poistettava latauksen jälkeen laturista. Kun akku on ollut varastoituna yli vuoden ajan, on se ladattava jälleen täyteen. Jos akku on syväpurkautunut, vilkkuu latauksen merkkivalo ⑨ latauksen alussa nopeasti (2. kertaa sekunnissa). Jos latauksen merkkivalo ⑨ vilkkuu 10 minuutin jälkeen nopeasti, kyseessä on häiriö (katso 8. Vikojen korjaaminen). Jos akun häiriömerkkivalo ⑩ vilkkuu, kyseessä on häiriö (katso 8. Vikojen korjaaminen). Kun akku on tyhjentynyt kokonaan, kestää suunnilleen 20 minuuttia, kunnes akussa oleva merkkivalo osoittaa lataustilan. Latauksen eteneminen osoitetaan laturin koko ajan vilkkuvalla merkkivalolla ⑨.

Akun varaustilan näyttö käytön aikana:

→ Paina akun painiketta ⑥.

66 – 99 % ladattu L1, L2 ja L3 palavat.

33 – 65 % ladattu L1 ja L2 palavat.

10 – 32 % ladattu L1 palaa.

1 – 9 % ladattu L1 vilkkuu.

0 % ladattu Ei näyttöä.

5. Käyttö

VAARA!



Loukkaantumisvaara, ellei trimmeri pysähdy, kun käynnistuspainike päästetään vapaaksi!

→ Turva- tai kytkentälaitteita ei saa ohittaa (esim. sitomalla kahvan turvaliipaisin kiinni)!

Loukkaantumisvaara!

→ Aina ennen kuin muutat työasentoa, varren pituutta, lisäkahvaa tai leikkuurajoitinta, irrota akku!

Työskentelyasennon säätäminen:

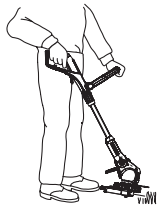

Työasento 1:
Vakioleikkaus

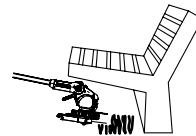

Työasento 2:
Leikkaus esteisessä maastossa

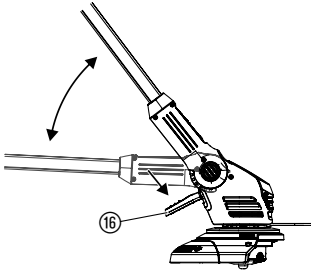

Työasento 1:

Vakioleikkaukseen.

Työasento 2:

1. Paina jalkapoljinta ⑯ ja laske vartta alaspäin haluttuun työasentoon.
2. Päästä jalkapolkimesta ⑯ ja anna varren lukittua.

HUOMIO! Vältä työasennossa 1 + 2 trimmerinpään kosketusta maahan.

Trimmerin säätäminen kehon kokoon sopivaksi:

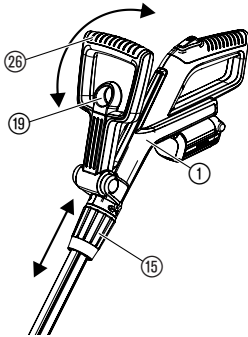

Varren pituuden säätäminen:

→ Avaa liitinholkki ⑮, siirrä kahva ① haluttuun varsipituuteen ja kiristä liitinholkki ⑮ jälleen.

Liitinholkin ⑮ on oltava kiristetty niin tiukkaan, ettei vartta voi siirtää.

Lisäkahvan säätäminen:

→ Vedä lisäkahvan ⑳ lukituksesta ⑲, säädä lisäkahva ⑳ haluttuun kallistuskulmaan ja päästä jälleen lukituksesta ⑲.

Kun trimmeri on säädetty oikein käyttäjän pituuteen, voi käyttäjä seisoa suorassa työskennellessään ja trimmeripää on **työasennossa 1** hieman eteenpäin kallistunut.

→ Pidä trimmeristä sen kahvasta ① ja lisäkahvasta ⑳ kiinni niin, että trimmeripää on hieman eteenpäin kallistuneena.

Leikkuurajoittimen asettaminen:

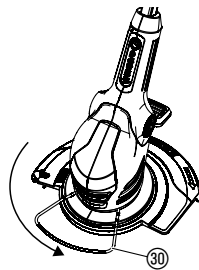

Työskentelyasento

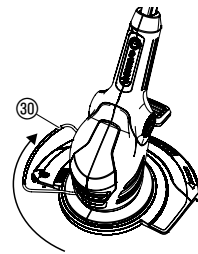

Lepoasento

→ Käännä leikkuurajoitinta ⑳ 90° haluttuun asentoon, kunnes se lukittuu paikalleen.

Trimmerin käynnistäminen:

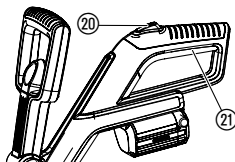

Trimmerin kytkeminen päälle:

1. Paina turvaliipaisinta ⑳, pidä se painettuna ja paina sitten käynnistuspainiketta ㉑ kädensijassa.
2. Päästä turvaliipaisin ⑳ taas vapaaksi.

Trimmerin pysäyttäminen:

→ Päästä kädensijan käynnistuspainike ㉑ vapaaksi.

Siimanpidennys (automaattinen):

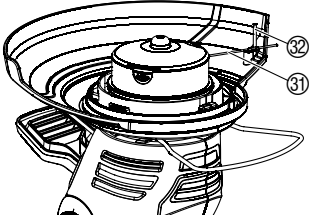

Vain maksimipituisella leikkuusiimalla ③1 saavutetaan siisti leikkaustulos.

Siimakelan **pysähtyessä** laitteen **sammuttamisen** jälkeen pitenee leikkuusiima ③1 **automaattisesti**.

Koska siima pitenee vain lyhyin askelin, voi yksittäistapauksissa olla tarpeen suorittaa sammuttamis- ja käynnistystoimenpide useampaan kertaan (korkeintaan 6 kertaa). Tällöin on tärkeää, että siimakela pysähtyy joka kerran täysin.

Leikkuusiima on pidentynyt riittävästi, kun se käynnistytksen jälkeen osuu kuuluvasti siimanrajoittimeen ②2.

Leikkuusiiman loputtua on siimakela vaihdettava (GARDENA-siimakasetti tuoten:o 5306).

6. Käytöstä poistaminen

Säilytys:

Säilytyspaikan tulee olla poissa lasten ulottuvilta.

1. Lataa akku.
2. Säilytä trimmeri kuivassa, pakkaselta suojatussa paikassa.

Suositus:

Trimmeri voidaan ripustaa sen kahvasta. Kun trimmeri varastoidaan riippuvasti, ei trimmeripää kuormitu tarpeettomasti.

Hävittäminen:

(Direktiivin RL 2012/19/EU mukaan)



Laitetta ei saa heittää normaalien talousjätteiden sekaan, vaan se pitää hävittää sähkö- ja elektroniikkalaiteromuista annettujen määräysten mukaisesti.

→ Vie laite kunnalliseen jätehuoltopisteeseen.

Akun hävittäminen:



GARDENA Li-akku sisältää lithium-ioni-kennoja, joita ei niiden käytön jälkeen saa hävittää normaalin talousjätteen mukana.

Tärkeää koskien Suomea:

Asianmukaisesta hävittämisestä huolehtii GARDENA-kauppiaasi tai kunnallinen jätehuoltopiste.

1. Purkaa Li-Ion-akun jännite kokonaan.
2. Hävitä Li-Ion-akku asianmukaisesti.

7. Huolto

VAARA!



Leikkuusiiman aiheuttama loukkaantumisvaara!

→ Irrota akku ehdottomasti ennen trimmerin huoltoa!

Loukkaantumisvaara ja aineellinen vahinko!

→ Älä puhdistaa trimmeriä vedellä tai vesisuihkulla (varsinkaan painepesurilla).

Trimmerin puhdistus:

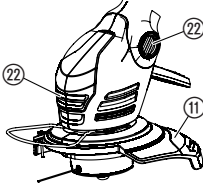

Jäähdytysilman tuloaukon on aina oltava puhtaana.

→ Puhdista kaikki liikkuvat osat jokaisen käytön jälkeen, poista erityisesti kiinni tarttunut ruoho ja lika suojuksesta (11) ja tuuletusaukoista (22).

Siimakelan vaihto:



Loukkaantumisvaara!

→ Älä käytä milloinkaan metallisia leikkuuosia tai varaosia ja lisävarusteita, jotka eivät ole GARDENAn hyväksymiä.

Vain alkuperäisiä GARDENA-siimakeloja saa käyttää. Siimakelat saat GARDENA-kauppiaaltasi tai suoraan GARDENA-huoltopalvelusta.

• GARDENA-siimakasetti turbotrimmereihin **tuoten:o 5306**

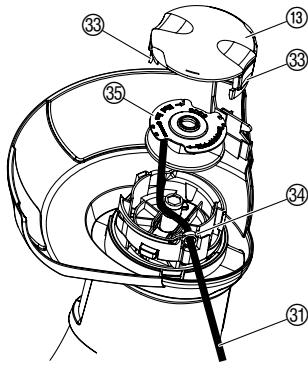

1. Vedä akku irti.
2. Paina kelan kantta (18) molemmista lukituskohdista (33) samanaikaisesti yhteenpäin ja vedä pois.
3. Poista siimakela (35).
4. Poista mahdollinen lika.
5. Pujota uuden siimakelan (35) leikkuusiima (31) aukon (24) läpi ja vedä ulos n. 10 cm pituudelta.
6. Aseta siimakela (35) paikalleen.
Leikkuusiima 5 ei saa tällöin jäädä puristuksiin.
7. Aseta kelan kansi (18) paikalleen siten, että molemmat lukituskohdat (33) napsahtavat kuuluvasti kiinni.

→ Ellei kelan kansi (18) mene paikalleen, käännä siimakelaa (35) edestakaisin, kunnes siimakela (35) asettuu kunnolla siimakelan istukkaan.

8. Vikojen korjaaminen

Loukkaantumisvaara!



Leikkuusiiman vetäminen käsin siimakelasta:

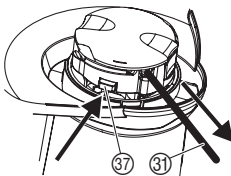

Leikkuusiiman aiheuttama loukkaantumisvaara!

→ Häiriön ilmaantuessa poista akku heti!

Leikkuusiima, joka on liian lyhyt tai joka ei käynnistettäessä enää pitene automaattisesti, voidaan vetää käsin ulospäin.

1. Poista akku.
2. Paina kädellä automaattista siimansyöttäjää (37) ja vedä samanaikaisesti leikkuusiimasta (31).

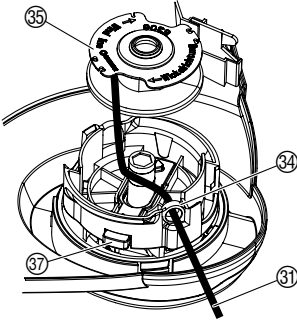

Kokonaan sisään menneen / kiinni hitsautuneen leikkuusiiman irrottaminen:



Jos leikkuusiima on mennyt kokonaan siimakelan sisään tai automaattinen langanpidentäjä ei toimi vaikka leikkuusiimaa on vedetty ulos, tällöin on leikkuusiima (31) mahdollisesti hitsautunut kiinni siimakelaan (35).

- Poista akku.
- Ota siimakela (35) pois kuten kohdassa 7. Huolto "Siimakelan vaihto" on kuvattu.
- Kelaa leikkuusiima (31) auki, puhdista siimakela (35) ja leikkuusiima (31) ja kelaa leikkuusiima (5) uudelleen siimakelalle (35).
- Puhdista automaattinen siimansyöttäjä (37).
Automaattisen siimansyöttäjän tulee liikkua vapaasti.
- Asenna siimakela jälleen paikalleen kuten kohdassa 7. Huolto "Siimakelan vaihto" on kuvattu.

Vika	Mahdollinen syy	Korjaus
Trimmeri ei leikkaa enää	Siima loppunut.	→ Vaihda siimakela (katso 7. Huolto "Siimakelan vaihto").
	Leikkuusiima liian lyhyt tai automaattinen siimanpidentäjä ei toimi.	→ Vedä leikkuusiima käsin ulos siimakelasta.
	Leikkuusiima hävinnyt kelaan tai hitsautunut kiinni.	→ Irrota sisään mennyt / kiinni hitsautunut leikkuusiima.
Siimaa ei voi pidentää	Siimasta on tullut kuiva ja hauras (esim. talven aikana).	→ Aseta siimakela noin 10 tunniksi haaleaan veteen.
Trimmeri ei käynnisty	Akku tyhjä.	→ Lataa akku (katso 4. Käyttöönotto).
	Akkua ei ole kiinnitetty oikein kahvaan.	→ Työnnä akku kahvaan niin, että lukituspainikkeet napsahtavat paikalleen.
	Moottori jumissa.	→ Poista jumiutumisen syy ja käynnistä laite uudelleen.
Siima kuluu nopeasti loppuun	Siima on osunut usein koviin esineisiin.	→ Vältä siiman osumista koviin esineisiin.
Trimmeri pysähtyy. Häiriömerkkivalo (W) vilkkuu	Akku ylikuormittunut.	→ Odota 10 sekuntia. Paina akun painiketta (B) ja käynnistä laite uudelleen.
	Sallittu käyttölämpötila on ylitetty.	→ Anna akun jäähtyä noin 15 minuuttia. Paina akun painiketta (B) ja käynnistä laite uudelleen.
Latauksen valo (9) ei pala laturissa	Laturia tai latauskaapelia ei ole liitetty oikein.	→ Liitä laturi ja latauskaapeli oikein.
Latauksen valo (9) vilkkuu nopeasti laturissa (2 kertaa sekunnissa)	Latausvirhe.	→ Irrota laturi ja liitä jälleen.

Vika	Mahdollinen syy	Korjaus
Trimmeri pysähtyy. Häiriömerkkivalo  palaa	Akkuvirhe/akku viallinen.	→ Paina akun painiketta  ja käynnistä laite uudelleen.
Akkua ei voi enää ladata täyteen	Akku on viallinen.	→ Vaihda akku (tuoten:o 9840).

Vain alkuperäistä GARDENA vara-akkua BLi 18 (tuoten:o 9840) saa käyttää. Tämän saat GARDENA -kauppialtasi tai suoraan GARDENA-asiakaspalvelukeskuksesta.



Mikäli muita vikoja ilmenee, pyydämme ottamaan yhteyden GARDENA-huoltoon. Korjauksia saavat tehdä vain GARDENA-huoltopisteet tai GARDENAn valtuuttamat alan erikoiskauppiat.

9. Toimitettavissa olevat lisätarvikkeet

GARDENA-vara-akku BLi 18	Akku käyttöajan pidennystä varten tai vaihtoon, 2,0 Ah.	tuoten:o 9840
GARDENA-siimakasetti turbotrimmereihin		tuoten:o 5306

10. Tekniset tiedot

Turbotrimmeri	EasyCut Li-18/23 (tuoten:o 9824)	
Siiman paksuus	1,5 mm	
Leikkuuleveys	230 mm	
Siiman kokonaispituus	10 m	
Siimanpidentäjä	Täysautomaattinen	
Siimakelan kierrosluku	n. 8500 r/min	
Paino akku mukaan lukien	n. 2,8 kg	
Työpaikkakohtainen melupäästön ominaisarvo $L_{pa}^{1)}$	74 dB (A)	
Epävarmuus k_{pa}	3 dB (A)	
Äänentehotaso $L_{WA}^{2)}$	mitattu 86 dB (A) / taattu 90 dB (A)	
Epävarmuus k_{WA}	4,3 dB (A)	
Käsiin kohdistuva värinä $a_{vhw}^{3)}$	2,8 m/s ²	
Epävarmuus k_a	1,5 m/s ²	
Akku	Lithium-ioni-akku (18 V)	
Akun kapasiteetti	2,0 Ah	
Akun latausaika	n. 3 h 80 % / n. 5 h 100 %	
Leikkuaika	n. 30 min. (täydellä akulla)	

Laturi

Verkköjännite	230 V / 50 – 60 Hz
Maks. antovirta	600 mA
Lähtöjännite	18 V (DC)

Mittausmenetelmässä noudatetut direktiivit ¹⁾ DIN EN 60335-2-91 ²⁾ RL 2000/14/EY ³⁾ DIN EN 786. Ilmoitettu värähtelypäästöarvo on mitattu standardoidun tarkastusmenetelmän mukaisesti ja sitä voidaan käyttää vertailuun toisen sähkötyökalun kanssa. Sitä voidaan käyttää myös altistumisen alustavaan arviointiin. Värähtelypäästöarvo voi sähkötyökalun todellisessa käytössä poiketa tästä.

11. Huoltopalvelu / takuu

Takuu:

GARDENA myöntää tälle tuotteelle 2 vuoden takuun (ostopäivästä lähtien). Tämä takuu vastaa kaikista vakavista laitteen vioista, jotka todistettavasti johtuvat materiaali- tai valmistusvirheistä. Harkintamme mukaan toimitamme joko moitteettoman laitteen viallisen tilalle tai korjaamme korvauksetta meille lähetetyn laitteen seuraavin edellytyksin:

- Laitetta on käsitelty asianmukaisesti ja käyttöohjeen suositusten mukaisesti.
- Ostaja tai kukaan muu ulkopuolinen henkilö ei ole yrittänyt korjata laitetta.

Kuluvat osat kuten siimakela ja kelan kansi eivät kuulu takuun piiriin.

Tällä valmistajan myöntämällä takuulla ei ole vaikutusta kauppiaseen / myyjään kohdistuviin takuuvaatimuksiin.

Takuutapauksessa lähetä viallinen laite yhdessä ostotositteen kopion ja vian kuvauksen kanssa postimaksu maksettuna takasivulla ilmoitettuun huoltopalveluosoitteeseen.

D Produkthaftung

Wir weisen ausdrücklich darauf hin, dass wir nach dem Produkthaftungsgesetz nicht für durch unsere Geräte hervorgerufene Schäden einzustehen haben, sofern diese durch unsachgemäße Reparatur verursacht oder bei einem Teileaustausch nicht unsere originale GARDENA Teile oder von uns freigegebene Teile verwendet wurden und die Reparatur nicht vom GARDENA Service oder dem autorisierten Fachmann durchgeführt wird. Entsprechendes gilt für Ergänzungssteile und Zubehör.

GB Product Liability

We expressly point out that, in accordance with the product liability law, we are not liable for any damage caused by our units if it is due to improper repair or if parts exchanged are not original GARDENA parts or parts approved by us, and, if the repairs were not carried out by a GARDENA Service Centre or an authorised specialist. The same applies to spare parts and accessories.

F Responsabilité

Nous vous signalons expressément que GARDENA n'est pas responsable des dommages causés par ses appareils, dans la mesure où ces dommages seraient causés suite à une réparation non conforme, dans la mesure où, lors d'un échange de pièces, les pièces d'origine GARDENA n'auraient pas été utilisées, ou si la réparation n'a pas été effectuée par le Service Après-Vente GARDENA ou l'un des Centres SAV agréés GARDENA. Ceci est également valable pour tout ajout de pièces et d'accessoires autres que ceux préconisés par GARDENA.

NL Productaansprakelijkheid

Wij wijzen er nadrukkelijk op, dat wij op grond van de wet aansprakelijkheid voor producten niet aansprakelijk zijn voor schade ontstaan door onze apparaten, indien deze door onvakkundige reparatie veroorzaakt zijn, of er bij het uitwisselen van onderdelen geen gebruik gemaakt werd van onze originele GARDENA onderdelen of door ons vrijgegeven onderdelen en de reparatie niet door de GARDENA technische dienst of de bevoegde vakman uitgevoerd werd. Ditzelfde geldt voor extra-onderdelen en accessoires.

S Produktansvar

Tillverkaren är inte ansvarig för skada som orsakats av produkten om skadan beror på att produkten har reparerats felaktigt eller om, vid reparation eller utbyte, andra än Original GARDENA reservdelar har använts. Samma sak gäller för kompletteringsdelar och tillbehör.

DK Produktansvar

Vi gør udtrykkeligt opmærksom på, at vi i henhold til produktansvarsloven ikke er ansvarlige for skader forårsaget af vores udstyr, såfremt det sker på grund af uautoriserede reparationer eller hvis dele er skiftet ud og der ikke er anvendt originale GARDENA dele eller dele godkendt af os, eller hvis reparationerne ikke er udført af GARDENA-service eller en autoriseret fagmand. Det samme gælder for ekstra udstyr og tilbehør.

FI Tuotevastuu

Korostamme nimenomaan, että tuotevastuulain nojalla emme ole vastuussa laitteistamme johtuneista vahingoista, mikäli nämä ovat aiheutuneet epäasianmukaisesta korjauksesta tai osia vaihdettaessa ei ole käytetty alkuperäisiä GARDENA-varaosia tai hyväksymiämme osia ja korjauksen on suorittanut muu kuin GARDENA-huoltokeskus tai valtuuttamamme ammattihenkilö. Tämä pätee myös lisäksiin ja lisävarusteisiin.

I Responsabilità del prodotto

Si rende espressamente noto che, conformemente alla legislazione sulla responsabilità del prodotto, non si risponde di danni causati da nostri articoli se originati da riparazioni eseguite non correttamente o da sostituzioni di parti effettuate con materiale non originale GARDENA o comunque da noi non approvato e, in ogni caso, qualora l'intervento non venga eseguito da un centro assistenza GARDENA o da personale specializzato autorizzato. Lo stesso vale per le parti complementari e gli accessori.

E Responsabilidad de productos

Advertimos que conforme a la ley de responsabilidad de productos no nos responsabilizamos de daños causados por nuestros aparatos, siempre y cuando dichos daños hayan sido originados por arreglos o reparaciones indebidas, por recambios con piezas que no sean piezas originales GARDENA o bien piezas no autorizadas por nosotros, así como en aquellos casos en que la reparación no haya sido efectuada por un Servicio Técnico GARDENA o por un técnico autorizado. Lo mismo es aplicable para las piezas complementarias y accesorios.

P Responsabilidade sobre o produto

Queremos salientar que segundo a lei da responsabilidade do fabricante, nós não nos responsabilizaremos por danos causados pelo nosso equipamento, quando estes ocorrerem em decorrência de reparações inadequadas ou da substituição de peças por peças não originais da GARDENA, ou peças não autorizadas.

A responsabilidade tornar-se-à nula também depois de reparações realizadas por oficinas não autorizadas pela GARDENA. Esta restrição valerá também para peças adicionais e acessórios.

PL Odpowiedzialność za produkt

Zwracamy Państwu uwagę, że nie ponosimy odpowiedzialności za uszkodzenia naszych maszyn, bądź szkody spowodowane ich wadliwym funkcjonowaniem, powstałe na skutek nieprawidłowo przeprowadzonych napraw lub użycia nieoryginalnych części zamiennych. Naprawy winny być przeprowadzane tylko przez punkty serwisowe Husqvarna lub autoryzowane serwisy. Dotyczy to również części uzupełniających i oprzyrządowania.

H Termékszavatosság

Nyomatékosan utalunk arra a tényre, hogy a termékszavatossági törvény szerint nem kell jótállást vállalnunk azokra a károokra, amelyeket nem a mi készülékeink okoztak, ha ezeket kátszerűtlen javítás okozta vagy egy alkatrész kicserélésénél nem a mi eredeti GARDENA alkatrészeinket vagy általunk engedélyezett alkatrészeket használtak fel és a javítást nem a GARDENA szerviz vagy egy erre felhatalmazott szakember végezte. Hasonlóképpen érvényes ez a kiegészítő alkatrészekre és tartozékokra is.

CZ Odpovědnost za výrobek

Výslovně upozorňujeme na to, že podle zákona o odpovědnosti za výrobek neneseme odpovědnost za škody způsobené našimi přístroji, pokud byly způsobené neodbornou opravou nebo použitím jiných než našich originálních náhradních dílů GARDENA nebo námi schválených dílů a neprovedením opravy servisem GARDENA nebo autorizovaným odborníkem. Odpovídající platí i pro doplňkové díly a příslušenství.

SK Predmet záruky

Upozorňujeme dôrazne na to, že podľa zákona o poskytovaní záruk nezodpovedáme za škody spôsobené našimi výrobkami, v prípade, že boli boli vyvolané neodbornými opravami, výmenou dielcov, ktoré nepatria k originálnym dielom GARDENA alebo neboli nami schválené a rovnako boli spôsobené servisnými zásahmi, ktoré neboli vykonané servisom GARDENA alebo autorizovaným odborníkom. Rovnako to platí pre doplnky a príslušenstvo.

GR Ευθύνη για το προϊόν

Σας υπενθυμίζουμε ρητά, ότι σύμφωνα με το νόμο περί ευθύνης για τα προϊόντα δεν ευθυνόμαστε για ενδεχόμενες βλάβες που προκαλούνται από τις συσκευές μας, εφόσον οφείλονται σε μία ακατάλληλη επισκευή ή σε μια αντικατάσταση τμημάτων για την οποία δεν έχουν χρησιμοποιηθεί τα πρωτότυπα ανταλλακτικά της GARDENA ή τα από μας εγκεκριμένα ανταλλακτικά και σε περίπτωση που δεν εκτελείται η επισκευή από το Τμήμα Εξυπηρέτησης Πελατών της GARDENA ή από έναν εξουσιοδοτημένο εξειδικευμένο τεχνίτη. Το ίδιο ισχύει για εξαρτήματα και συμπληρωματικά τμήματα.

SLO Jamstvo za izdelek

Pismo poudarjamo, da po zakonu jamstva za izdelek nismo odgovorni za škodo, ki bi nastala zaradi uporabe našega izdelka, prav tako tudi ne za škodo ki bi nastala zaradi nepravilnega popravila izdelka ali pri napačni zamenjavi delov, ki niso originalni deli GARDENA ali pri uporabi z naše strani potrjenih delov, ki pa niso bili vgrajeni v servisu GARDENA ali v naši pooblašteni servisni službi. Enako velja tudi za nadomestne dele in opremo.

HR Odgovornost za proizvod

Izričito napominjemo da u skladu sa Zakonom o odgovornosti za proizvode nismo odgovorni za štete uzrokovane našim uređajima ako su one izazvane nestručnim popravkom ili u slučaju zamjene dijelova nisu korišteni originalni GARDENA dijelovi ili dijelovi koje smo odobrili i popravak nije izvršio GARDENA servis ili ovlašteni stručnjak. Isto vrijedi i za dodatne dijelove i pribor.

RO Responsabilitatea legala a produsului

Menționăm în mod expres ca, în concordanță cu responsabilitatea legală a produsului, nu suntem răspunzători de nici un accident provocat de produsele noastre dacă se datorează reparării necorespunzătoare sau dacă piesele de schimb nu sunt originale GARDENA sau aprobate de GARDENA, sau dacă reparațiile nu au fost efectuate de un Centru de Service GARDENA sau un specialist autorizat. Aceleași prevederi se aplică și pieselor de schimb și accesoriilor.

BG Отговорност за качество

Изрично подчертаваме, че съгласно закона за отговорност за качество, ние не носим отговорност за вредите причинени от нашите уреди, ако същите са причинени от неправилен ремонт или при подмяната на части не са използвани оригинални части на GARDENA или части одобрени от нас и ремонта не е извършен от сервиз на GARDENA или оторизиран специалист. Същото важи за допълнителните части и принадлежности.

EST Tootevastutus

Juhime teie tähelepanu sellele, et tootevastutusseaduse kohaselt ei vastuta me meie seadmete poolt põhjustatud kahjude eest, kui need on tekkinud asjatundmatu paranduse tagajärjel või kui detaili vahetamisel ei kasutatud GARDENA originaalvaruosi ega meie poolt kasutada lubatud varuosia ja kui parandustöid ei ole teinud GARDENA klienditeenindusspetsialistid ega meie volitatud spetsialistid. Sama kehtib lisadetailide ja tarvikute kohta.

LT Atsakomybė už produkciją

Nurodome, kad remdamiesi Atsakomybės už produkciją įstatymu, neataskome už nuostolius, sukeltus mūsų prietaisy, jei jie atsirado dėl netinkamo remonto, arba, jei keičiant dalis, buvo naudojamasi neoriginalios GARDENA dalys arba dalys, kurių mes neleidome naudoti, o remontą atliko ne GARDENA servisas arba neįgaliotasis specialistas. Tas pats galioja papildomoms dalims ir priedams.

LV Produkta atbildība

Mēs skaidri norādām uz to, ka saskaņā ar Produktu atbildības likumu, mēs neatbildam par mūsu iekārtu radītiem zaudējumiem, ciktāl tos ir izraisījis neatbilstošs remonts vai dalu nomaiņa ar neoriginālām GARDENA daļām vai ne ar mūsu norādītajām detaļām un remontu nav veicis GARDENA serviss vai pilnvarots speciālists. Tas pats attiecas uz papildinošajām daļām un piederumiem.

<p>D EG-Konformitätserklärung Der Unterzeichnete Husqvarna AB, 561 82 Huskvarna, Sweden bestätigt, dass die nachfolgend bezeichneten Geräte in der von uns in Verkehr gebrachten Ausführung die Anforderungen der harmonisierten EU-Richtlinien, EU-Sicherheitsstandards und produktspezifischen Standards erfüllen. Bei einer nicht mit uns abgestimmten Änderung der Geräte verliert diese Erklärung ihre Gültigkeit.</p>	<p>H EU-Megfelelőeségi nyilatkozat Alulírott, a Husqvarna AB, 561 82 Huskvarna, Sweden igazolja azt, hogy az alábbiakban megnevezett készülékek, az általunk forgalomba hozott kivételben teljesítik a harmonizációs EU-irányelvek, az EU biztonsági szabványok és a termékre jellemző szabványok követelményeit. Ha a készülékeken a mi beleegyezésünk nélkül változtatást végeznek, akkor ez a nyilatkozat érvényét veszti.</p>
<p>GB EU Declaration of Conformity The undersigned Husqvarna AB, 561 82 Huskvarna, Sweden hereby certifies that, when leaving our factory, the units indicated below are in accordance with the harmonised EU guidelines, EU standards of safety and product specific standards. This certificate becomes void if the units are modified without our approval.</p>	<p>CZ Prohlášení o shodě EU Podepsaný Husqvarna AB, 561 82 Huskvarna, Sweden potvrzuje, že dále uvedené přístroje v námi do provozu uvedeném provedení splňují požadavky harmonizačních směrnic EU, bezpečnostních norem EU a norem specifických pro výrobek. Při námi neschválené změně přístrojů ztrácí toto prohlášení platnost.</p>
<p>F Certificat de conformité aux directives européennes Le constructeur, soussigné : Husqvarna AB, 561 82 Huskvarna, Sweden déclare qu'à la sortie de ses usines le matériel neuf désigné ci-dessous étai conforme aux prescriptions des directives européennes énoncées ci-après et conforme aux règles de sécurité et autres règles qui lui sont applicables dans le cadre de l'Union européenne. Toute modification portée sur ce produit sans l'accord express de GARDENA supprime la validité de ce certificat.</p>	<p>SK EU-Vyhlasenie o zhode Nižšie uvedená firma Husqvarna AB, 561 82 Huskvarna, Sweden vyhlasuje, že uvedené zariadenia, ktoré sme uviedli na trh v ich vyhotovení spĺňajú požiadavky harmonizačných predpisov EU, bezpečnostných štandardov EU a výrobo-spezifických štandardov. Pri zmene zariadenia, ktorá nebola odsúhlasená výrobcom stráca toto vyhlásenie platnosť.</p>
<p>NL EU-overeenstemmingsverklaring Ondergetekende Husqvarna AB, 561 82 Huskvarna, Sweden bevestigt, dat de volgende genoemde apparaten in de door ons in de handel gebrachte uitvoering voldoen aan de eis van, en in overeenstemming zijn met de EU-richtlijnen, de EU-veiligheidsstandaard en de voor het product specifieke standaard. Bij een niet met ons afgestemde verandering aan de apparaten verliest deze verklaring haar geldigheid.</p>	<p>GR Δήλωση Συμμόρφωσης προς τις Οδηγίες της ΕΕ Η υπογράφουσα Husqvarna AB, 561 82 Huskvarna, Sweden δηλώνει, ότι τα εξής αναφερόμενα εκδοόμενα από την εταιρία μας προϊόντα ανταποκρίνονται σε όλες τις εναρμονισμένες προδιαγραφές της ΕΕ, στα πρότυπα ασφαλείας της ΕΕ και στα ειδικά για το προϊόν πρότυπα. Σε μία μη συμφωνημένη με την εταιρία μας τροποποίηση των συσκευών αυτή η δήλωση χάνει την ισχύ της.</p>
<p>S EU Tillverkarintyg Undertecknad firma Husqvarna AB, 561 82 Huskvarna, Sweden intygar härmed att nedan nämnda produkter överensstämmer med EU:s direktiv, EU:s säkerhetsstandard och produktspekifikation. Detta intyg upphör att gälla om produkten ändras utan vårt tillstånd.</p>	<p>SLO EU-izjava o skladnosti Podpisani proizvajalca «Husqvarna AB, 561 82 Huskvarna, Sweden» s podpisom potrjuje, da sledeće opisana naprava, ki smo jo poslali na tržišče izpolnjuje zahteve harmoniziranih standardov ES-smernic, ES-varnostnih standardov in izdelku specifičnih standardov. V primeru spremembe na napravi brez našega pisnega dovoljenja ta izjava izgubi svoj pomen in veljavnost.</p>
<p>DK EU Overensstemmelse certifikat Undertegnede Husqvarna AB, 561 82 Huskvarna, Sweden bekræfter hermed, at enheder listede herunder, ved afsendelse fra fabrikken, er i overensstemmelse med harmoniserede EU retningslinjer, EU sikkerheds standarder og produkt specifikations standarder. Dette certifikat træder ud af kraft hvis enhederne er ændret uden vor godkendelse.</p>	<p>HR Izjava o skladnosti EU-a Dolje potpisana tvrtka Husqvarna AB, 561 82 Huskvarna, Sweden ovime potvrđuje da dolje navedeni uređaji u izvedbi plasiranoj na tržište ispunjavaju zahtjeve harmoniziranih EU smjernica, EU sigurnosnih normi i normi za odresene proizvode. Ova izjava postaje ništavna u slučaju izmjene uređaja koje nismo odobrili.</p>
<p>FI EY-vaatimustenmukaisuusvakuutus Allekirjoittanut Husqvarna AB, 561 82 Huskvarna, Sweden vakuuttaa, että alla mainittu laitteet täyttävät tehtaaltamme lähtiesään yhdenmukaistettujen EY-direktiivien, EY-turvallisuusstandardien ja tuotekohtaisten standardien vaatimukset. Laitteisiin tehyd muutokset, joista ei ole sovittu kanssamme, joutavat tämän vakuutuksen raukaamiseen.</p>	<p>RO UE-Certificat de conformitate Prin prezenta Husqvarna AB, 561 82 Huskvarna, Sweden, certifica faptul ca, in momentul in care produsele mentionate mai jos ies din fabrica sunt in concordanta cu directivele UE, standardele de siguranta UE si standardele specifice ale produsului UE. Acest certificat devine nul in cazul modificării aparatului la fabricarea noastră.</p>
<p>I Dichiarazione di conformità alle norme UE La sottoscritta Husqvarna AB, 561 82 Huskvarna, Sweden certifica che il prodotto qui di seguito indicato, nei modelli da noi commercializzati, è conforme alle direttive armonizzate UE nonché agli standard di sicurezza e agli standard specifici di prodotto. Qualunque modifica apportata al prodotto senza nostra specifica autorizzazione invalida la presente dichiarazione.</p>	<p>BG ЕС-Декларация за съответствие Подписаната фирма Husqvarna AB, 561 82 Huskvarna, Sweden декларира, че описаните по-долу уреди, пуснати в продажба съгласно нашата спецификация, изпълняват изискванията на хармонизираните ЕС-директиви, ЕС-стандарти за безопасност и специфични производствени стандарти. При промяна на уреда, която не е съгласувана с нас, тази декларация губи своята валидност.</p>
<p>E Declaración de conformidad de la UE El que suscribe Husqvarna AB, 561 82 Huskvarna, Sweden declara que la presente mercancía, objeto de la presente declaración, cumple con todas las normas de la UE, en lo que a normas técnicas, de homologación y de seguridad se refiere. En caso de realizar cualquier modificación en la presente mercancía sin nuestra previa autorización, esta declaración pierde su validez.</p>	<p>EST Eli vastavusdeklaratsioon Allekirjutanu Husqvarna AB, 561 82 Huskvarna, Sweden kinnitab, et kirjeldatud seade vastab meie poolt ringluse viidud kujul ELi harmoniseeritud direktiividele, ELi ohutusstandarditele ja tootega seotud standarditele. Meiega kooskõlastamata muudatuse tegemise korral seadmel kaotab see deklaratsioon kehtivuse.</p>
<p>P Certificado de conformidad da UE Os abaixo mencionados Husqvarna AB, 561 82 Huskvarna, Sweden, por este meio certificam que ao sair da fábrica os aparelhos abaixo mencionados estão de acordo com as direttrizes harmonizadas da UE, padrões de segurança e de produtos específicos. Este certificado ficará nulo se as unidades forem modificadas sem a nossa aprovação.</p>	<p>LT ES Atitikties deklaracija Pasirašanti firma Husqvarna AB, 561 82 Huskvarna, Sweden patvirtina, kad žemiau nurodyti prietaisai ir jų modeliai, kuriuos paleidome į apyvartą, patenkina harmonizuotus ES direktyvas, ES saugumo standartus ir specifinius gaminių standartus. Atlikus bet kokį prietaiso pakeitimą, kuris nėra suderintas su mumis, ši deklaracija praranda galiojimą.</p>
<p>PL Deklaracja zgodności Unii Europejskiej Husqvarna AB, 561 82 Huskvarna, Sweden potwierdza, że poniżej określone urządzenia w wersji oferowanej przez nas do sprzedaży spełniają wymagania zharmonizowanych dyrektyw Unii Europejskiej, standardu bezpieczeństwa Unii Europejskiej i standardu specyficznego dla tego typu produktów. W przypadku zmiany urządzenia, która nie została z nami uzgodniona, niniejsza deklaracja traci moc obowiązującą.</p>	<p>LV ES-atbilstības deklarācija Parakstīstusies Husqvarna AB, 561 82 Huskvarna, Sweden, Vācija apstiprina, ka sekojoši apzīmētās iekārtas, kuras mēs izplatām, savā izpildījumā atbilst harmonizētajām ES direktīvām, ES drošības standartiem un produkta specifiskajiem standartiem. Ar mūsu neapstiprinātām izmaiņām iekārtā šī deklarācija zaudē savu derīgumu.</p>

Deutschland / Germany

GARDENA GmbH
Central Service
Hans-Lorenser-Straße 40
D-89079 Ulm
Produktfragen:
(+49) 731 490-123
Reparaturen:
(+49) 731 490-290
service@gardena.com

Albania

COBALT Sh.p.k.
Rr. Sriti Kodra
1900 Tirana

Argentina
Husqvarna Argentina S.A.
Av. del Libertador 5954 –
Piso 11 – Torre B
(C1428ARP) Buenos Aires
Phone: (+54) 11 5194 5000
info.gardena@
ar.husqvarna.com

Armenia

Garden Land Ltd.
61 Tigran Mets
0005 Yerevan

Australia

Husqvarna Australia Pty. Ltd.
Locked Bag 5
Central Coast BC
NSW 2252
Phone: (+61) (0) 2 4352 7400
customer.service@
husqvarna.com.au

Austria / Österreich

Husqvarna Austria GmbH
Consumer Products
Industriezeile 36
4010 Linz
Tel.: (+43) 732 77 01 01-90
consumer.service@
husqvarna.at

Azerbaijan

Firm Progress
a. Aliyev Str. 26A
1052 Baku

Belgium

GARDENA Belgium NV/SA
Sterrebeekstraat 163
1930 Zaventem
Phone: (+32) 2 720 92 12
Mail: info@gardena.be

Bosnia / Hercegovina

SILK TRADE d.o.o.
Industrijska zona Bukva bb
74260 Tešanj

Brazil

Husqvarna do Brasil Ltda
Av. Francisco Matarazzo,
1400 – 19º andar
São Paulo – SP
CEP: 05001-903
Tel: 0800-112252
marketing.br.husqvarna@
husqvarna.com.br

Bulgaria

Хускварна България ЕООД
Бул. „Андрей Липчев“ № 72
1799 София
Тел.: (+359) 02/9753076
www.husqvarna.bg

Canada / USA

GARDENA Canada Ltd.
100 Summerlea Road
Brampton, Ontario L6T 4X3
Phone: (+1) 905 792 9330
info@gardencanada.com

Chile

Maquinarias Agroforestales
Ltda. (Maga Ltda.)
Santiago, Chile
Avda. Chesterton
8355 comuna Las Condes
Phone: (+56) 2 202 4417
Dalton@maga.cl
Zipcode: 7560330
Temuco, Chile
Avda. Valparaiso # 01466
Phone: (+56) 45 222 126
Zipcode: 4780441

China

Husqvarna (China) Machinery
Manufacturing Co., Ltd.
No. 1355, Jia Xin Rd.,
Ma Lu Zhen, Jia Ding Dist.,
Shanghai
201801
Phone: (+86) 21 59159629
Domestic Sales
www.gardena.com.cn

Colombia

Husqvarna Colombia S.A.
Calle 18 No. 68 D-31, zona
Industrial de Montevideo
Bogotá, Cundinamarca
Tel. 571 2922700 ext. 105
jairo.salazar@
husqvarna.com.co

Costa Rica

Compania Exim
EuroIberoamericana S.A.
Los Colegios, Moravia,
200 metros al Sur del Colegio
Saint Francis – San José
Phone: (+506) 297 6883
exim_euro@racsa.co.cr

Croatia

SILK ADRIA d.o.o.
Josipa Lončara 3
10090 Zagreb
Phone: (+385) 1 3794 580
silk.adria@zg.t-com.hr

Cyprus

Med Marketing
17 Digeni Akritia Ave
P.O. Box 27017
1641 Nicosia

Czech Republic

Husqvarna Česko s.r.o.
Türkova 2319/5b
149 00 Praha 4 – Chodov
Bezplatná infolinika:
800 100 425
servis@cz.husqvarna.com

Denmark

GARDENA / Husqvarna
Consumer Outdoor Products
Salgsafdelning Danmark
Box 9003
S-200 39 Malmö
info@gardena.dk

Dominican Republic

BOSQUESA, S.R.L.
Carretera Santiago Licey
Km. 5 ½
Esquina Copal II.
Santiago, Dominican Republic
Phone: (+809) 736-0333
joserbosquesa@claro.net.do

Ecuador

Husqvarna Ecuador S.A.
Arupos E1-181 y 10 de Agosto
Quito, Pichincha
Tel. (+593) 22800739
francisco.jacom@
husqvarna.com.ec

Estonia

Husqvarna Eesti OÜ
Consumer Outdoor Products
Kesk tee 10, Aaviku küla
Rae vald
Harju maakond
75305 Estonia
kontakt.etj@husqvarna.ee

Finland

Oy Husqvarna Ab
Consumer Outdoor Products
Lauttarhankaus 8 / P/L 3
00581 HELSINKI
info@gardena.fi

France

GARDENA France
Immeuble Expositel
9-11 allée des Pierres Mayettes
ZAC des Barbaniers, B.P. 99
– F. 92232 GENNEVILLIERS
cedex
Tél. (+33) 01 40 85 30 40
service.consommateurs@
gardena.fr

Georgia

AI Group
Bolnisskili 8
1159 Tbilisi

Great Britain

Husqvarna UK Ltd
Preston Road
Aycliffe Industrial Park
Newton Aycliffe
Consumer Durham
DL5 6UP
info.gardena@
husqvarna.co.uk

Greece

HUSQVARNA ΕΛΛΑΣ Α.Ε.Β.Ε.
Υπ/μ Ηφαίστου 33Α
Βι. Πλ. Κορωπίου
194 00 Κορωπί Αττικής
V.A.T. EL094094640
Phone: (+30) 210 66 20 225
info@husqvarna-consumer.gr

Hungary

Husqvarna Magyarországi Kft.
Ezred u. 1-3
1044 Budapest
Telefon: (+36) 1 251-4161
vevoszolgalat.husqvarna@
husqvarna.hu

Iceland

Ó. Johnson & Kaaber
Tunguhalsi 1
110 Reykjavik
oj@ojk.is

Ireland

Husqvarna UK Ltd
Preston Road
Aycliffe Industrial Park
Newton Aycliffe
County Durham
DL5 6UP
info.gardena@
husqvarna.co.uk

Italy

Husqvarna Italia S.p.A.
Via Como 72
23868 VALMADRERA (LC)
Phone: (+39) 0341.203.111
info@gardenaitalia.it

Japan

KAKUICHI Co. Ltd.
Sumitomo Realty &
Development Kojimachi
BLDG., 8F
5-1 Nibanencho
Chiyoda-ku
Tokyo 102-0084
Phone: (+81) 33 264 4721
m_ishihara@kaku-ichi.co.jp

Kazakhstan

LAMED Ltd.
155/1, Tazhibayevoi Str.
050060 Almaty
IT Schmidt
Abayavenue 3B
110 005 Kostanay

Korea

Kyung Jin Trading Co., LTD.
107-4, SunDuk Bld.,
YangJae-dong,
Seocho-gu,
Seoul, (zipcode: 137-891)
Phone: (+82) (0)2 574-6300

Kyrgyzstan

Alye Maki
av. Molodaya Guardir J 3
720014
Bishkek

Latvia

Husqvarna Latvija
Consumer Outdoor Products
Bākuži iela 6
LV-1024 Rīga
info@husqvarna.lv

Lithuania

UAB Husqvarna Lietuva
Consumer Outdoor Products
Atleities pl. 77C
LT-52104 Kaunas
centras@husqvarna.lt

Luxembourg

Magasins Jules Neuberg
39 rue Jacques Stas
Luxembourg-Gasperich 2549
Case Postale No. 12
Luxembourg 2010
Phone: (+352) 40 14 01
api@neuberg.lu

Mexico

AFO.SA
Av. Lopez Mateos Sur # 5019
Col. La Calma 45070
Zapopan, Jalisco
Mexico
Phone: (+52) 33 3818-3434
icornejo@afosoma.com.mx

Moldova

Comvel S.R.L.
230A Muncesti Str.
2002 Chisinau

Netherlands

GARDENA Nederland B.V.
Postbus 50176
1305 AD ALMERE
Phone: (+31) 36 521 00 00
info@gardena.nl

Neth. Antilles

Jonka Enterprises N.V.
Sta. Rosa Weg 196
P.O. Box 8200
Curaçao
Phone: (+599) 9 767 66 55
pjm@jonka.com

New Zealand

Husqvarna New Zealand Ltd.
PO Box 76-437
Manukau City 2241
Phone: (+64) (0) 9 9202410
support.nz@husqvarna.co.nz

Norway

GARDENA
Husqvarna Consumer
Outdoor Products
Salgskontor Norge
Kleiverveien 6
1540 Vestby
info@gardena.no

Peru

Husqvarna Perú S.A.
Jr. Ramón Cárcamo 710
Lima 1
Tel: (+51) 1 3320400 ext. 416
juan.remuzog@
husqvarna.com

Poland

Husqvarna
Poland Spółka z o.o.
ul. Wysockiego 15 b
03-371 Warszawa
Phone: (+48) 22 330 96 00
gardena@husqvarna.com.pl

Portugal

Husqvarna Portugal, SA
Lagoa - Albarraque
2635 - 595 Rio de Mouro
Tel.: (+351) 21 922 85 30
Fax: (+351) 21 922 85 36
info@gardena.pt

Romania

Madex International Srl
Soseaua Intl 117-123,
RO 013603
Bucuresti, S 1
Phone: (+40) 21 352.76.03
madex@ines.ro

Russia

ООО „Хускварна“
141400, Московская обл.,
г. Химки,
улица Ленинградская,
владение 39, стр.6
„Бишкек Центр“
„Химки Бизнес Парк“,
помещение ОВ02_04

Serbia

Domel d.o.o.
Autoput za Novi Sad bb
11273 Belgrade
Phone: (+381) 118 48 88 12
miroslav.jejina@domel.rs

Singapore

Hy-Ray PRIVATE LIMITED
30 Jalan Framplin
#02-08 Tat Ann Building
Singapore 577185
Phone: (+65) 6253 2277
shiyang@hyray.com.sg

Slovak Republic

Husqvarna Česko s.r.o.
Tel.ova 2319/5b
149 00 Praha 4 – Chodov
Bezplatná infolinika:
800 154 044
servis@sk.husqvarna.com

Slovenia

Husqvarna Austria GmbH
Consumer Products
Industriezeile 36
4010 Linz
Tel.: (+43) 732 77 01 01-90
consumer.service@
husqvarna.at

South Africa

Husqvarna
South Africa (Pty) Ltd
Postnet Suite 250
Private Bag X6,
Cascades, 3202
South Africa
Phone: (+27) 33 846 9700
info@gardena.co.za

Spain

Husqvarna España S.A.
C/ Basauri, nº 6
La Florida
28023 Madrid
Phone: (+34) 91 708 05 00
atencioncliente@gardena.es

Suriname

Agrofin n.v.
Verlengde Hogestraat #22
Phone: (+597) 472426
agrofin@sr.net
Pobox: 2006
Paramaribo
Suriname – South America

Sweden

Husqvarna AB
S-561 82 Huskvarna
info@gardena.se

Switzerland / Schweiz

Husqvarna Schweiz AG
Consumer Products
Industriestrasse 10
5506 Mägenwil
Phone: (+41) (0) 62 887 37 90
info@gardena.ch

Turkey

GARDENA Dost Diş Ticaret
Müesseslik A.Ş.
Sanayi Cad. Adı Sokak
No: 1/B Kartal
34873 İstanbul
Phone: (+90) 216 389 93 939
info@gardena-dost.com.tr

Ukraine / Україна

ТОВ „Хусварна Україна“
вул. Васильківська, 34,
офіс 204-р
03022, Київ
Тел. (+380) 044 498 39 02
info@gardena.ua

Uruguay

FELI SA
Entre Ríos 1083 CP 11800
Montevideo – Uruguay
Tel: (+598) 22 03 18 44
info@felisa.com.uy

Venezuela

Corporación Casa y Jardín C.A.
Av. Caroní, Edif. Trezmen, P.B.
Colinas de Bello Monte.
1050 Caracas.
Tlf: (+58) 212 992 33 22
info@casayjardin.net.ve

9824-20.960.03/0414
© GARDENA
Manufacturing GmbH
D-89070 Ulm
http://www.gardena.com