

<b>PL</b>	<b>Instrukcja obsługi</b> Zawór automatyczny
<b>H</b>	<b>Használati útmutató</b> Öntözőszelep
<b>CZ</b>	<b>Návod k použití</b> Zavlažovací ventil
<b>SK</b>	<b>Návod na použitie</b> Zavlažovací ventil
<b>GR</b>	<b>Οδηγίες χρήσεως</b> Ηλεκτροβάννα
<b>RUS</b>	<b>Инструкция по эксплуатации</b> Оросительный вентиль
<b>SLO</b>	<b>Navodila za uporabo</b> Namakalni ventil
<b>UA</b>	<b>Інструкція з експлуатації</b> Вентиль зрошення

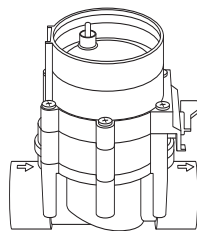

9V Art. 1251

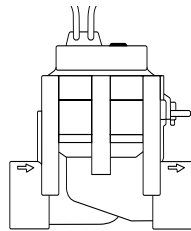

24V Art. 1278

<b>HR</b>	<b>Upute za uporabu</b> Ventil za navodnjavanje
<b>RO</b>	<b>Instrucțiuni de utilizare</b> Electrovalvă
<b>BG</b>	<b>Инструкция за експлоатация</b> Клапан за поливане

# Ηλεκτροβάνα GARDENA



Αυτή είναι η μετάφραση από το Γερμανικό κείμενο των πρωτότυπων οδηγιών χρήσεως. Παρακαλούμε διαβάστε προσεκτικά αυτές τις οδηγίες χρήσεως και ακολουθήστε τις ακριβώς. Χρησιμοποιήστε τις οδηγίες αυτές για να ενημερωθείτε για την Ηλεκτροβάνα (τη σωστή χρήση καθώς και τις συμβουλές για την ασφάλειά σας κατά τη χρήση).



Για λόγους ασφαλείας, παιδιά κάτω των 16 ετών ή όσοι δεν έχουν μελετήσει τις οδηγίες αυτές δεν πρέπει να χρησιμοποιούν την Ηλεκτροβάνα της GARDENA. Άτομα με ειδικές ανάγκες μπορούν να χρησιμοποιούν το προϊόν μόνο υπό την επιτήρηση και την καθοδήγηση κάποιου υπεύθυνου ατόμου. Να έχετε τα παιδιά υπό επιτήρηση ώστε να εξασφαλίσετε ότι δε θα παίξουν με το προϊόν. Μη χρησιμοποιείτε ποτέ τη συσκευή όταν είστε κουρασμένοι, άρρωστοι ή κάτω από την επιρροή οινοπνεύματος, ναρκωτικών ή φαρμάκων.

→ Παρακαλούμε φυλάξτε αυτές τις οδηγίες χρήσεως σε ασφαλές μέρος.

## Περιεχόμενα

1. Χρήσεις της Ηλεκτροβάνας .....	46
2. Για την ασφάλειά σας .....	47
3. Αρχική λειτουργία .....	48
4. Λειτουργία .....	51
5. Επίλυση πιθανών προβλημάτων .....	51
6. Προστασία από τον πάγο .....	52
7. Τεχνικά χαρακτηριστικά .....	54
8. Service / Εγγύηση .....	54

# 1. Χρήσεις της Ηλεκτροβάνας GARDENA

## Προτεινόμενη χρήση

Οι ηλεκτροβάνες της GARDENA προορίζονται για πλήρως αυτόματη λειτουργία των συστημάτων ποτίσματος, αποκλειστικά σε εξωτερικούς χώρους.

Ο διαχωρισμός ενός μεγάλου συστήματος ποτίσματος σε κανάλια έχει πολλά πλεονεκτήματα, ειδικά όταν η ανάγκη για νερό διαφέρει από φυτό σε φυτό ή όταν το νερό δεν είναι αρκετό για να ποτιστούν ταυτόχρονα όλα τα φυτά.

## Προσοχή!

Η Ηλεκτροβάνα τοποθετείται στην αρχή του συστήματος ποτίσματος (π.χ. ποτιστικά pop-up, σύστημα ποτίσματος με σταγόνα), π.χ. μέσα στο έδαφος.

## 9V:

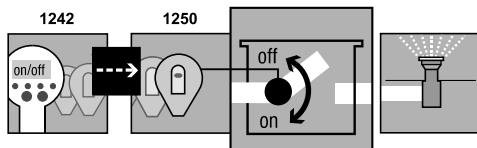

Χρησιμοποιήστε στο σύστημα ποτίσματος την ηλεκτροβάνα **1251** με τον προγραμματιστή **1242** και τον ασύρματο ρυθμιστή **1250**.

## 24V:

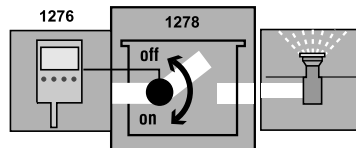

Μπορείτε επίσης να χρησιμοποιήσετε την ηλεκτροβάνα **1278** και τον Προγραμματιστή Ποτίσματος **1276**.

## Σημείωση



Για να επωφεληθείτε των πλεονεκτημάτων της ηλεκτροβάνας, πρέπει να ακολουθήσετε πιστά όσα αναγράφονται στις παρούσες οδηγίες χρήσεως.

Η Ηλεκτροβάνα μπορεί να λειτουργήσει μόνο με τους ασύρματους ρυθμιστές ηλεκτροβάνας 9 V ή με τον προγραμματιστή 24 V που είναι εγκεκριμένα από τη GARDENA.

## 2. Για την ασφάλειά σας

### Μπλοκάρισμα της ηλεκτροβάνας

### Πίεση νερού

→ Παρακαλούμε συμβουλευθείτε τις υποδείξεις ασφαλείας στις οδηγίες χρήσεως.

**Μην χρησιμοποιείτε ταυτόχρονα προϊόντα 9 V και 24 V.**

→ Σε περίπτωση βρώμικου νερού εγκαταστήστε στην αρχή του ποτιστικού συστήματος το κεντρικό φίλτρο GARDENA, κωδ 1510.

Η λειτουργία του συστήματος ποτίσματος εξαρτάται από τη διαθέσιμη πίεση νερού. Ως εκ τούτου, πρέπει να προσέξετε πολύ κατά τον προγραμματισμό. Το κανάλια ποτίσματος πρέπει να ποτίζονται το ένα μετά το άλλο και όχι ταυτόχρονα. Επίσης πρέπει να εξασφαλίσετε ότι υπάρχει αρκετό νερό με ικανοποιητική πίεση για κάθε κανάλι.

Παρακαλούμε ανατρέξτε στις οδηγίες προγραμματισμού στο ειδικό φυλλάδιο της GARDENA.

### 3. Αρχική λειτουργία

Εάν η Ηλεκτροβάνα έχει εγκατασταθεί κάτω από την επιφάνεια του εδάφους, πρέπει να έχει τοποθετηθεί μέσα σε σταθερό φρεάτιο, ανθεκτικό στο πάτημα ①, π.χ. φρεάτιο ηλεκτροβάνας **GARDENA**, κωδ **1254/1255/1290/1292**.

#### Τοποθέτηση του φρεατίου

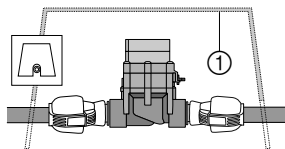
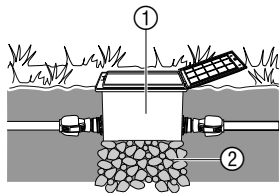

1. Φτιάξτε ένα σχέδιο της εγκατάστασης (δείτε το παρακάτω παράδειγμα).

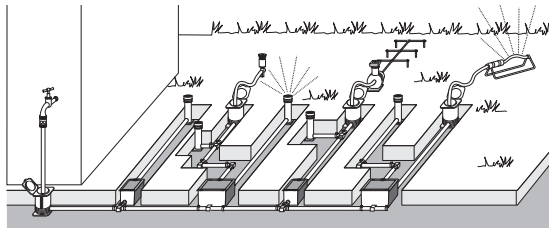

Για περισσότερες πληροφορίες κατεβάστε τον Οδηγό εγκατάστασης ποτιστικών από την ιστοσελίδα της GARDENA.

2. Για υπόγεια εγκατάσταση, τοποθετήστε το φρεάτιο της ηλεκτροβάνας ① πάνω σε υπόστρωμα από χαλίκι ②. Αυτό εξασφαλίζει τη σωστή αποστράγγιση της ηλεκτροβάνας.

3. Τοποθετήστε το φρεάτιο σε τέτοιο ύψος, ώστε το κλειστό καπάκι του να είναι στην ίδια επιφάνεια με το έδαφος (ή ελάχιστα χαμηλότερα). Έτσι δεν κινδυνεύετε να κάνετε ζημιά στο φρεάτιο κουρεύοντας με τη χλοοκοπτική μηχανή.

Για περισσότερες πληροφορίες για τον τρόπο εγκατάστασης των ηλεκτροβάνων στο φρεάτιο, παρακαλούμε ανατρέξτε στις σχετικές οδηγίες χρήσεως των φρεατίων V1 και V3 της GARDENA.

### Εγκατάσταση της ηλεκτροβάνας χωρίς φρεάτιο

Η ηλεκτροβάνα δουλεύει σωστά μόνο όταν συνδέεται παράλληλα στη ροή του νερού.



#### Κατεύθυνση της ροής

→ Δώστε προσοχή στην κατεύθυνση στην κατεύθυνση της ροής (βέλη) όταν τοποθετείτε την ηλεκτροβάνα ③.

→ Σφραγίστε τους συνδέσμους βάζοντας ταινία PTFE (κωδ 7219) στις βόλτες.

**Σύνδεση με σωλήνες GARDENA ⑧ (2700/2701/2704/2705/2718) ή με απλούς σωλήνες του εμπορίου:**

1. Βιδώστε ένα σύνδεσμο **GARDENA 2763** (1" = 25mm) / **2769** (5/4" = 32mm) ⑦ πάνω στην ηλεκτροβάνα ③.
2. Συνδέστε τις άκρες του σωλήνα ⑧ της GARDENA ή του εμπορίου (με διάμετρο 25mm / 32mm).

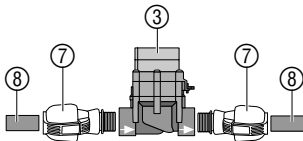

## Σύνδεση με υγρασιόμετρο ή αισθητήρα βροχής (προαιρετικά):

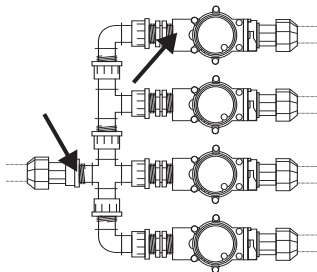
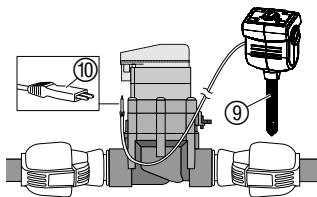

Σε συνδυασμό με την προγραμματισμένη μέρα και ώρα ποτίσματος, μπορείτε να καθορίσετε το πότισμα κάθε ηλεκτροβάνας και με βάση την υγρασία του εδάφους ή τη βροχόπτωση.

Όταν διαπιστωθεί αρκετή υγρασία στο χώμα, το πότισμα μπορεί να διακοπεί ή να μην πραγματοποιηθεί καθόλου.

1. Τοποθετήστε το υγρασιόμετρο ⑨ **μέσα** στην περιοχή ποτίσματος – ή – τοποθετήστε τον αισθητήρα βροχής (εάν χρειαστεί προεκτείνετε το καλώδιο ρεύματος) έξω από την περιοχή ποτίσματος.
2. **9V**: Βάλτε το βύσμα ⑩ μέσα στην υποδοχή του ασύρματου ρυθμιστή της ηλεκτροβάνας.

**24V**: Βάλτε το βύσμα ⑩ μέσα στην υποδοχή του προγραμματιστή ποτίσματος **κωδ 1276** (δείτε τις οδηγίες χρήσεως του προγραμματιστή).

## Συνήθης εγκατάσταση:

Κατά την εγκατάσταση των κωδ **2750/2751/2752/2753/2755** πρέπει τα σημεία που υποδεικνύονται με βέλη να στεγανοποιούνται με ταινία (π.χ. **κωδ 7219**).

## 4. Λειτουργία

### Ρύθμιση της ηλεκτροβάνας

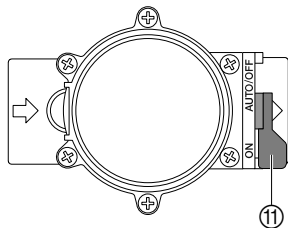

### Πλήρως αυτόματη λειτουργία:

→ Βάλτε τον επιλογέα 11 στη θέση «**AUTO/OFF**».  
*Το πότισμα θα γίνεται σύμφωνα με το πρόγραμμα που έχετε βάλει.*

Όταν η ηλεκτροβάνα ανοίξει αυτόματα, δεν μπορεί να κλείσει χειροκίνητα.

### Χειροκίνητη λειτουργία:

→ Βάλτε τον επιλογέα 11 στη θέση «**ON**».  
*Το νερό περνάει από την ηλεκτροβάνα, ανεξάρτητα από το πρόγραμμα.*

## 5. Επίλυση πιθανών προβλημάτων

### Βλάβη

**Η ηλεκτροβάνα δεν ανοίγει, δεν περνάει νερό**

### Πιθανές Αιτίες

Η παροχή νερού είναι κλειστή.

Ο ρυθμιστής της ηλεκτροβάνας ή ο ασύρματος δέκτης δεν έχουν συνδεθεί σωστά με την ηλεκτροβάνα.

### Συνιστώμενη ενέργεια

→ Ανοίξτε την παροχή του νερού.

→ Ελέγξτε τη σύνδεση, συνδέστε σωστά το ρυθμιστή ή τον ασύρματο δέκτη.



Βλάβη	Πιθανές Αιτίες	Συνιστώμενη ενέργεια
Η ηλεκτροβάνα δεν κλείνει, το νερό περνά συνέχεια	Η ηλεκτροβάνα έχει εγκατασταθεί αντίθετα στην κατεύθυνση του νερού.	→ Γυρίστε την ηλεκτροβάνα από την άλλη πλευρά (κοιτάξτε τα βελάκια).
	Ο επιλογέας ⑪ είναι στη θέση χειροκίνητης λειτουργίας «ON».	→ Βάλτε τον επιλογέα ⑪ στη θέση «AUTO/OFF».



Σε περίπτωση άλλων βλαβών παρακαλούμε επικοινωνήστε με το σέρβις της GARDENA. Οι επισκευές πρέπει να γίνονται μόνο από εξουσιοδοτημένα σέρβις της GARDENA.

## 6. Προστασία από τον πάγο

### Φύλαξη κατά το χειμώνα

#### Αποστράγγιση των σωλήνων στην είσοδο της ηλεκτροβάνας

Οι ηλεκτροβάνες της GARDENA προορίζονται για εξωτερική χρήση και έχουν μία μικρή αντοχή στον πάγο. Ο μοναδικός όμως τρόπος να τις προστατέψετε αποτελεσματικά, είναι να τις αφαιρέσετε πριν την περίοδο παγετού και να τις αποθηκεύσετε σε ασφαλές μέρος. Εναλλακτικά, μπορείτε να αποστραγγίσετε τους σωλήνες από και προς την ηλεκτροβάνα.

1. Κλείστε τη βρύση και αποσυνδέστε το λάστιχο ανάμεσα στη βρύση και την υπόγεια παροχή **GARDENA 2722 / 2795**. Με αυτόν τον τρόπο ο αέρας κυκλοφορεί ελεύθερα και οι σωλήνες μπορούν να αδειάσουν από το σημείο αποστράγγισης της υπόγειας παροχής.

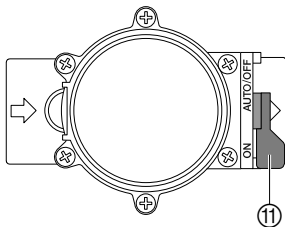

### Αποστράγγιση των σωλήνων στην έξοδο της ηλεκτροβάνας

- Προϋπόθεση είναι η υπόγεια παροχή να βρίσκεται εγκατεστημένη πιο βαθιά στο έδαφος από την ηλεκτροβάνα.
2. Εάν το σύστημα ποτίσματος συνδέεται απευθείας στη βρύση, κλείστε τη βρύση και ανοίξτε τη τάπα αερισμού.
  3. Βάλτε τον επιλογέα 11 όλων των ηλεκτροβάνων στη θέση «ON».
  4. Εάν χρησιμοποιείτε το φρεάτιο ηλεκτροβάνας V3, βεβαιωθείτε ότι έχετε ανοίξει το ενσωματωμένο καπάκι αποστράγγισης.

**Προϋπόθεση:** Η βαλβίδα αποστράγγισης πρέπει να βρίσκεται πιο βαθιά στο χώμα ή στο ίδιο επίπεδο με την ηλεκτροβάνα.

→ Τοποθετήστε μία βαλβίδα αποστράγγισης **κωδ. 2760** αμέσως μετά την ηλεκτροβάνα.

Το νερό θα φύγει αυτόματα από τη βαλβίδα αποστράγγισης.

→ Σε περίπτωση που δεν έχουν εγκατασταθεί τα παραπάνω, η ηλεκτροβάνα πρέπει να αφαιρεθεί και να αποθηκευθεί σε ασφαλές μέρος.

### Ανακύκλωση:

(σύμφωνα με τον κανονισμό 2012/19/ΕΕ)



Το προϊόν δεν πρέπει να μπει μαζί με τα οικιακά απορρίμματα, αλλά χωριστά, σύμφωνα με τους ισχύοντες κανονισμούς ανακύκλωσης.

## 7. Τεχνικά Χαρακτηριστικά

---

Ηλεκτροβάνα	9V (Κωδ 1251)	24V (Κωδ 1278)
Τάση	9V DC	24V AC
Πίεση λειτουργίας	0,5 έως 12 bar	0,5 έως 12 bar
Επιτρεπόμενα υγρά	Καθαρό τρεχούμενο νερό	Καθαρό τρεχούμενο νερό
Μέγιστη θερμοκρασία νερού	40 °C	40 °C

## 8. Service / Εγγύηση

---

Η GARDENA προσφέρει δύο (2) χρόνια εγγύηση για αυτό το προϊόν (ξεκινώντας από την ημερομηνία αγοράς). Η εγγύηση αυτή καλύπτει όλες τις σοβαρές βλάβες του προϊόντος, αν αποδειχθεί ότι αυτές οφείλονται στο υλικό ή στον κατασκευαστή.

Κάτω από την εγγύηση είτε θα αντικαταστήσουμε το προϊόν, είτε θα το επισκευάσουμε χωρίς χρέωση, μόνο αν ισχύουν οι ακόλουθες προϋποθέσεις:

- Θα πρέπει να έχετε χειριστεί το είδος προσεχτικά και σύμφωνα πάντα με τις οδηγίες χρήσης.
- Ούτε ο αγοραστής ούτε κάποιο άλλο μη εξουσιοδοτημένο άτομο έχουν προσπαθήσει να επισκευάσουν το είδος.

Βλάβες που προέκυψαν από κακή τοποθέτηση μπαταριών ή από χαλασμένες μπαταρίες στο ρυθμιστή ηλεκτροβάνας ή το τηλεχειριστήριο δεν καλύπτονται από την εγγύηση.

Η εγγύηση του κατασκευαστή δεν επηρεάζει τα δικαιώματα του καταναλωτή έναντι του καταστήματος αγοράς.

Εάν παρουσιαστεί βλάβη στην Ηλεκτροβάνα, παρακαλούμε επιστρέψτε την μαζί με αντίγραφο της απόδειξης αγοράς του είδους, περιγραφή της βλάβης και πληρωμένα τα ταχυδρομικά τέλη στα κεντρικά συνεργεία της GARDENA, τα στοιχεία των οποίων βρίσκονται στην τελευταία σελίδα.

Bild Nr. Picture No.	Ersatzteil-Nr. Spare Part No.	Bezeichnung <b>Bewässerungsventil 9V/1"</b> <b>Art. - Nr. 1251</b>	Description <b>Watering Valve 9V/1"</b> <b>Art. No. 1251</b>
19 - 36	1251-00.500.00	Bew. Ventil 9V/1" (=Art.1251)	Watering valve 9V/1" (= Art.1251)
19	1815-00.610.27	Steuerdüse, rot	Control nozzle, red
20	1251-00.500.26	Ventildeckel	Valve cover
21	913-00.680.01	O-Ring 7,5 x 2	O-Ring 7,5 x 2
22+21	1251-00.701.00	Küicken, vollst.	Mixer dial, cpl.
23	1672-00.600.11	O-Ring 24 x 2	O-Ring 24 x 2
24	1174-00.617.00	Magnetplatte, vollst.	Magnetic plate, cpl.
25	1174-00.610.11	Druckfeder, klein	Pressure spring, small
26	1251-00.510.00	Elektromagnet, vollst.	Electric magnet, cpl.
27	1174-00.610.07	Blechschraube 3,5 x 25-F-H	Sheet metal screw 3,5 x 25-F-H
28	1251-00.500.21	Blechschraube 4,2 x 60	Sheet metal screw 4,2 x 60 (6 x)
29	1174-00.610.08	Druckfeder, gross	Pressure spring, large
30 - 34	1251-00.520.00	Membrane, vollst.	Diaphragm
35	1251-00.500.11	Stützring	Support ring
36	1251-00.500.06	Ventilkörper	Valve body
	1251-00.540.00	Feinfilter	Fine filter



Bewässerungsventil  
Art. 1251

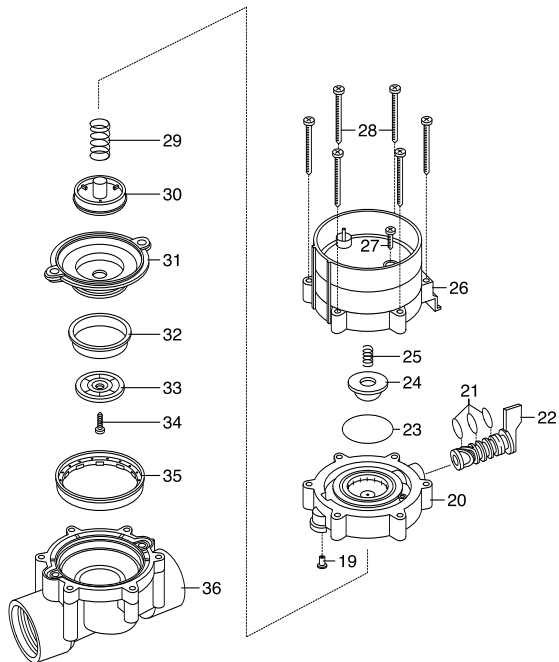

### **PL Odpowiedzialność za produkt**

Zwracamy Państwu uwagę, że nie ponosimy odpowiedzialności za uszkodzenia naszych maszyn, bądź szkody spowodowane ich wadliwym funkcjonowaniem, powstałe na skutek nieprawidłowo przeprowadzonych napraw lub użycia nieoryginalnych części zamiennych. Naprawy winny być przeprowadzane tylko przez punkty serwisowe Husqvarna lub autoryzowane serwisy. Dotyczy to również części uzupełniających i oprzyrządowania.

### **H Termékfelelősség**

Nyomatékosan utalunk arra, hogy a termékfelelősségi törvény értelmében nem felelünk a készülékeink által okozott károkért, amennyiben ezek szakszerűtlen javítás következményei, vagy ha a cseréket nem eredeti GARDENA – vagy általunk kibocsátott alkatrészekkel végzik el és a javítást nem a GARDENA megbízott szervizei végezték. Ez értelemszerűen érvényes a kiegészítő részekre és a tartozékokra is.

### **CZ Ručení za výrobek**

Upozorňujeme výslovně na skutečnost, že podle zákona o ručení za výrobky nejsme povinni ručit za škody vyvolané našimi výrobky, pokud tyto škody byly způsobeny neodbornou opravou nebo v případě výměny dílů nebyly použity naše originální díly GARDENA, popř. díly, které jsme schválili, a oprava nebyla provedena v servisu GARDENA nebo autorizovaným specialistou. Analogické ustanovení platí rovněž pro doplňky a příslušenství.

### **SK Zodpovednosť za vady výrobku**

Výslovne zdôrazňujeme, že podľa zákona o ručení za výrobok nie sme zodpovední za škody spôsobené našim zariadením, ak sú spôsobené nesprávnou opravou, alebo ak sa nepoužili originálne diely GARDENA alebo nami schválené diely a ak nebola oprava vykonaná značkovou opravovňou GARDENA alebo autorizovaným odborníkom. To isté platí aj pre doplnkové diely a príslušenstvo.

### **GR Υπαιτιότητα προϊόντος**

Κάνουμε σαφές ότι, σύμφωνα με τους νόμους παραγωγής των προϊόντων, δεν είμαστε υπεύθυνοι για καμία ζημιά που προκλήθηκε από το προϊόν μας εάν δε χρησιμοποιήθηκαν για όλες τις συνδέσεις απολειστικά και μόνο τα γνήσια εξαρτήματα ή ανταλλακτικά της GARDENA ή αν το σέρβις δεν πραγματοποιήθηκε στο σέρβις της GARDENA. Τα ίδια ισχύουν για τα συμπληρωματικά μέρη και τα αξεσουάρ.

<p><b>PL Deklaracja zgodności Unii Europejskiej</b></p> <p>Niżej podpisany Husqvarna AB, 561 82 Huskvarna, Sweden, potwierdza, że poniżej opisane urządzenie w wykonaniu wprowadzonym przez nas do obrotu spełnia wymogi zharmonizowanych wytycznych Unii Europejskiej, standardów bezpieczeństwa Unii Europejskiej i standardów specyficznych dla danego produktu. W przypadku wprowadzenia zmian nie uzgodnionych z nami wyjaśnienie to traci swoją ważność.</p>	<p><b>GR Πιστοποιητικό συμφωνίας ΕΚ</b></p> <p>Η υπογεγραμμένη: Husqvarna AB, 561 82 Huskvarna, Sweden πιστοποιεί ότι τα μηχανήματα που υποδεικνύονται κάτωθι, όταν φεύγουν από το εργοστάσιο, είναι κατασκευασμένα σύμφωνα με τις οδηγίες της Ευρωπαϊκής Κοινότητας, τα Κοινοτικά πρότυπα ασφαλείας και τις προδιαγραφές. Αυτό το πιστοποιητικό δεν ισχύει σε περίπτωση που τα προϊόντα τροποποιηθούν χωρίς την έγκρισή μας.</p>
<p><b>H EU azonossági nyilatkozat</b></p> <p>Alulírott, Husqvarna AB, 561 82 Huskvarna, Sweden, igazolja, hogy az alább felsorolt, általunk forgalomba hozott termékek megfelelnek az EU elvárásoknak, EU biztonsági normáknak és a termékspecifikus szabványoknak egyaránt. A készülék velünk nem egyeztetett változtatása esetén ez a nyilatkozat érvényét veszti.</p>	<p><b>HR Izjava o usklađenju s pravilima EU</b></p> <p>Potpisana tvrtka Husqvarna AB, 561 82 Huskvarna, Sweden, potvrđuje, da navedene naprave koje smo poslali u trgovine, ispunjuju zahtjeve smjernica EU, sigurnosnih standarda EU i i standarde istovrsnih proizvoda. Izjava ne važi za promjene na napravama koje nisu napravljene u skladu s nama.</p>
<p><b>CZ ES Prohlášení o shodě</b></p> <p>Níže podepsaná společnost Husqvarna AB, 561 82 Huskvarna, Sweden, potvrzuje, že níže označený přístroj v provedení, který jsme uvedli na trh, splňuje požadavky uvedené v harmonizovaných směrnících EU, v bezpečnostních standardech EU a ve standardech pro daný produkt. V případě změny přístroje, která námi nebyla odsouhlasena, ztrácí toto prohlášení platnost.</p>	<p><b>RO UE - Certificat de conformitate</b></p> <p>Prin prezenta Husqvarna AB, 561 82 Huskvarna, Sweden, certifica faptul ca, in momentul in care produsele mentionate mai jos ies din fabrica sunt in concordanta cu directivele UE, standardele de siguranta UE si standardele specifice ale produsului UE. Acest certificat devine nul in cazul modificării aparatului fără aprobarea noastră.</p>
<p><b>SK ES Vyhlásenie o zhode</b></p> <p>Dolu podpísaná spoločnosť Husqvarna AB, 561 82 Huskvarna, Sweden, potvrdzuje, že ďalej označený prístroj vo vyhotovení nami uvedenom do prevádzky spĺňa požiadavky harmonizovaných smerníc EU, bezpečnostných štandardov EU a štandardov špecifických pre produkt. V prípade zmeny prístroja, ktorá nebola nami odsúhlasená, stráca toto vyhlásenie platnosť.</p>	<p><b>BG ЕС-Декларация за съответствие</b></p> <p>Подписаната фирма Husqvarna AB, 561 82 Huskvarna, Sweden декларира, че описаните подолу уреди, пуснати в продажба съгласно нашата спецификация, изпълняват изискванията на хармонизираните ЕС-директиви, ЕС-станданти за безопасност и специфичните производствени стандарти. При промяна на уреда, която не е съгласувана с нас, тази декларация губи своята валидност.</p>
<p><b>SLO Izjava o skladnosti s pravili EU</b></p> <p>Podpisano podjetje, Husqvarna AB, 561 82 Huskvarna, Sweden, potrjuje, da v nadaljevanju navedena naprava v različici, ki smo jo poslali na trg, izpolnjuje zahteve smernic EU, varnostnih standardov EU in standardov tovrstnih proizvodov. Izjava ne velja za spremembe na napravi, ki niso opravljene v soglasju z nami.</p>	

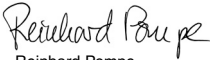

<p>Opis urządzenia: A készülék megnevezése: Označení přístroje: Označenie prístroja: Όνομασία της συσκευής: Oznaka naprave: Oznaka naprave: Descrierea articolelor: Обозначение на уредите:</p>	<p>Zawór automatyczny Öntözőszelep Zavlažovací ventil Zavlažovací ventil Ηλεκτροβάνα Namakalni ventil Ventil za navodnjavanje Electrovalvă Клапан за поливане</p>	<p>Hinterlegte Dokumentation: Deposited Documentation: Documentation déposée :</p> <p>GARDENA Technische Dokumentation M. Kugler 89079 Ulm GARDENA Technical Documentation M. Kugler 89079 Ulm Documentation technique GARDENA M. Kugler 89079 Ulm</p>
<p>Typ: Típusok: Typ: Typ: 9 V Τύπος: Tip: 24 V Tip: Tipuri: Типове:</p>	<p>Nr art.: Cikkszám: Č.výr: Č.výr: 1251 Κωδ. No.: Št. art.: 1278 Art.br.: Nr art.: Αρτ.-№ :</p>	<p>Rok nadania znaku CE: CE bejegyzés kelte: Rok přidělení značky CE: Rok pridelenia označenia CE: Έτος πιστοποιητικού ποιότητας CE: 2014 Leto namestitve oznake CE: Godina oznake CE: Anul de marcare CE: Година на поставяне на CE-маркировка:</p>
<p>Dyrektywy UE: EU szabványok: Směrnice EU: Smernice EU: Προδιαγραφές ΕΚ: Smernice EU: Smjernice EU: Directive UE: ЕС-директиви:</p>	<p>2011/65/EC</p>	<p>Ulm, 14.01.2014r. Ulm, 14.01.2014 V Ulmu, dne 14.01.2014 Ulm, 14.01.2014 Ulm, 14.01.2014 Ulm, 14.01.2014 Ulm, 14.01.2014 Ulm, 14.01.2014 Ulm, 14.01.2014</p> <p>Uprawniony do reprezentacji Meghatalmazott Zplnomocnenec Splnomocnenec Νόμιμος εκπρόσωπος της εταιρίας Vodja tehničnega oddelka Voditelj tehničkog odjela Conducerea tehnică Упълномощен</p> <p> Reinhard Pompe (Vice President)</p>

**Deutschland / Germany**

GARDENA GmbH  
Central Service  
Hans-Lorenser-Straße 40  
D-89079 Ulm  
Produktfragen:  
(+49) 731 490-123  
Reparaturen:  
(+49) 731 490-290  
service@gardena.com

**Albania**

COBALT Sh.p.k.  
Rr. Siri Kodra  
1000 Tirana

**Argentina**

Husqvarna Argentina S.A.  
Av.del Libertador 5954 -  
Piso 11 - Torre B  
(C1428ARP) Buenos Aires  
Phone: (+54) 11 5194 5000  
info.gardena@  
ar.husqvarna.com

**Armenia**

Garden Land Ltd.  
61 Tigran Mets  
0005 Yerevan

**Australia**

Husqvarna Australia Pty. Ltd.  
Locked Bag 5  
Central Coast BC  
NSW 2252  
Phone: (+61) (0) 2 4352 7400  
customer.service@  
husqvarna.com.au

**Austria / Österreich**

Husqvarna Austria GmbH  
Consumer Products  
Industriezeile 36  
4010 Linz  
Tel.: (+43) 732 77 01 01 - 90  
consumer.service@husqvarna.at

**Azerbaijan**

Firm Progress  
a. Aliyev Str. 26A  
1052 Baku

**Belgium**

GARDENA Belgium NV/SA  
Sterrebeekstraat 163  
1930 Zaventem  
Phone: (+32) 2 720 92 12  
Mail: info@gardena.be

**Bosnia / Hercegovina**

SILK TRADE d.o.o.  
Industrijska zona Bukva bb  
74260 Tešanj

**Brazil**

Husqvarna do Brasil Ltda  
Av. Francisco Matarazzo,  
1400 – 19º andar  
São Paulo - SP  
CEP: 05001-903  
Tel: 0800-112252  
marketing.br.husqvarna@  
husqvarna.com.br

**Bulgaria**

Хускварна България ЕООД  
Бул. „Андрей Ляпчев“ № 72  
1799 София  
Тел.: (+359) 02/975 30 76  
www.husqvarna.bg

**Canada / USA**

GARDENA Canada Ltd.  
100 Summerlea Road  
Brampton, Ontario L6T 4X3  
Phone: (+1) 905 792 93 30  
info@gardenacanada.com

**Chile**

Maquinarias Agroforestales  
Ltda. (Maga Ltda.)  
Santiago, Chile  
Avda. Chesterton  
# 8355 comuna Las Condes  
Phone: (+56) 2 202 4417  
Dalton@maga.cl  
Zipcode: 7560330

Temuco, Chile  
Avda. Valparaíso # 01466  
Phone: (+56) 45 222 126  
Zipcode: 4780441

**China**

Husqvarna (China) Machinery  
Manufacturing Co., Ltd.  
No. 1355, Jia Xin Rd.,  
Ma Lu Zhen, Jia Ding Dist.,  
Shanghai  
201801  
Phone: (+86) 21 59159629  
Domestic Sales  
www.gardena.com.cn

**Colombia**

Husqvarna Colombia S.A.  
Calle 18 No. 68 D-31, zona  
Industrial de Montevideo  
Bogotá, Cundinamarca  
Tel. 571 2922700 ext. 105  
jairo.salazar@  
husqvarna.com.co

**Costa Rica**

Compania Exim  
Euroiberoamericana S.A.  
Los Colegios, Moravia,  
200 metros al Sur del Colegio  
Saint Francis - San José  
Phone: (+506) 297 68 83  
exim\_euro@racsa.co.cr

**Croatia**

SILK ADRIA d.o.o.  
Josipa Lončara 3  
10090 Zagreb  
Phone: (+385) 1 3794 580  
silk.adria@zg.t-com.hr

**Cyprus**

Med Marketing  
17 Digeni Akrita Ave  
P.O. Box 27017  
1641 Nicosia

**Czech Republic**

Husqvarna Cesko s.r.o.  
Türkova 2319/5b  
149 00 Praha 4 – Chodov  
Bezplatná infolinka:  
800 100 425  
servis@cz.husqvarna.com

**Denmark**

GARDENA / Husqvarna  
Consumer Outdoor Products  
Salgsafdelning Danmark  
Box 9003  
S-200 39 Malmö  
info@gardena.dk

**Dominican Republic**

BOSQUESA, S.R.L  
Carretera Santiago Licey  
Km. 5 ½  
Esquina Copal II.  
Santiago, Dominican Republic  
Phone: (+809) 736-0333  
joserbosquesa@claro.net.do

**Ecuador**

Husqvarna Ecuador S.A.  
Arupos E1-181 y 10 de Agosto  
Quito, Pichincha  
Tel. (+593) 22800739  
francisco.jacome@  
husqvarna.com.ec

**Estonia**

Husqvarna Eesti OÜ  
Consumer Outdoor Products  
Kesk tee 10, Aaviku küla  
Rae vald  
Harju maakond  
75305 Estonia  
kontakt.etj@husqvarna.ee

**Finland**

Oy Husqvarna Ab  
Consumer Outdoor Products  
Lautatarhankatu 8 B / PL 3  
00581 HELSINKI  
info@gardena.fi

**France**

GARDENA France  
Immeuble Exposial  
9-11 allée des Pierres Mayettes  
ZAC des Barbannières, B.P. 99  
-F- 92232 GENNEVILLIERS  
cedex  
Tél. (+33) 01 40 85 30 40  
service.consommateurs@  
gardena.fr

**Greece**

ALD Group  
Beliashtivi 8  
1159 Teliissi

**Great Britain**

Husqvarna UK Ltd  
Preston Road  
Aycliffe Industrial Park  
Newton Aycliffe  
County Durham  
DL5 6UP  
info.gardena@  
husqvarna.co.uk

**Greece**

P. PAPAĐOPOULOS S.A.  
92 ATHINON AVENUE  
ATHENS  
POST CODE 10442  
GREECE  
Phone: (+30) 210 51 93 100  
info@papadopoulos.com.gr

**Hungary**

Husqvarna Magyarország Kft.  
Ezred u. 1-3  
1044 Budapest  
Telefon: (+36) 1 251-4161  
vevoszolgalat.husqvarna@  
husqvarna.hu

**Iceland**

Ó. Johnson & Kaaber  
Tunguhalsi 1  
110 Reykjavik  
ooj@ojk.is

**Ireland**

Husqvarna UK Ltd  
Preston Road  
Aycliffe Industrial Park  
Newton Aycliffe  
County Durham  
DL5 6UP  
info.gardena@  
husqvarna.co.uk

**Italy**

Husqvarna Italia S.p.A.  
Via Como 72  
23868 VALMADRERA (LC)  
Phone: (+39) 0341.203.111  
info@gardenaitalia.it

**Japan**

KAKUICHI Co. Ltd.  
Sumitomo Realty &  
Development Kojimachi  
BLDG., 8F  
5-1 Nibanncho  
Chiyoda-ku  
Tokyo 102-0084  
Phone: (+81) 33 264 4721  
m\_ishihara@kaku-ichi.co.jp

**Kazakhstan**

LAMED Ltd.  
155/1, Tazhibayevoi Str.  
050060 Almaty  
IP Schmidt  
Abayavenue 3B  
110 005 Kostanay

**Korea**

Kyung Jin Trading CO.,LTD.  
107-4, SunDuk Bld.,  
YangJae-dong,  
Seochu-gu,  
Seoul, (zipcode: 137-891)  
Phone: (+82) (0)2 574-6300

**Kyrgyzstan**

Alye Maki  
av. Moladaya Guardir J 3  
720014 Bishkek

**Latvia**

Husqvarna Latvija  
Consumer Outdoor Products  
Bakūžu iela 6  
LV-1024 Rīga  
info@husqvarna.lv

**Lithuania**

UAB Husqvarna Lietuva  
Consumer Outdoor Products  
Ateities pl. 77C  
LT-52104 Kaunas  
centras@husqvarna.lt

**Luxembourg**

Magasins Jules Neuberg  
39, rue Jacques Stas  
Luxembourg-Gasperich 2549  
Case Postale No. 12  
Luxembourg 2010  
Phone: (+352) 40 14 01  
api@neuberg.lu

**Mexico**

AFOSA  
Av. Lopez Mateos Sur # 5019  
Col. La Calma 45070  
Zapopan, Jalisco  
Mexico  
Phone: (+52) 33 3818-3434  
icornejo@afosa.com.mx

**Moldova**

Convel S.R.L.  
290A Muncestii Str.  
2002 Chisinau

**Netherlands**

GARDENA Nederland B.V.  
Postbus 50176  
1305 AD ALMERE  
Phone: (+31) 36 521 00 00  
info@gardena.nl

**Neth. Antilles**

Jonka Enterprises N.V.  
Sta. Rosa Weg 196  
P.O. Box 8200  
Curaçao  
Phone: (+599) 9 767 66 55  
pgm@jonka.com

**New Zealand**

Husqvarna New Zealand Ltd.  
PO Box 76-437  
Manukau City 2241  
Phone: (+64) (0) 9 9202410  
support.nz@husqvarna.co.nz

**Norway**

GARDENA  
Husqvarna Consumer  
Outdoor Products  
Salgskontor Norge  
Klevertveien 6  
1540 Vestby  
info@gardena.no

**Peru**

Husqvarna Perú S.A.  
Jr. Ramón Cárcamo 710  
Lima 1  
Tel: (+51) 1 3320400  
ext. 416  
juan.remuzgo@husqvarna.com

**Poland**

Husqvarna  
Poland Spółka z o.o.  
ul. Wysockiego 15 b  
03-371 Warszawa  
Zapopan, Jalisco  
22 330 96 00  
gardena@husqvarna.com.pl

**Portugal**

Husqvarna Portugal, SA  
Lagoa - Albarraque  
2635 - 595 Rio de Mouro  
Tel.: (+351) 21 922 85 30  
Fax : (+351) 21 922 85 36  
info@gardena.pt

**Romania**

Madex International Srl  
Soseaua Odaii 117 - 123,  
RO 013603  
Bucuresti, S 1  
Phone: (+40) 21 352.76.03  
madex@ines.ro

**Russia**

ООО „Хускварна“  
141400, Московская обл.,  
г. Химки,  
улица Ленинградская,  
владение 39, стр.6  
Бизнес Центр  
„Химки Бизнес Парк“,  
помещение ОВ02\_04

**Serbia**

Domel d.o.o.  
Autoput za Novi Sad bb  
11273 Belgrade  
Phone: (+381) 1 18 48 88 12  
miroslav.jejina@domel.rs

**Singapore**

Hy-Ray PRIVATE LIMITED  
40 Jalan Pemimpin  
#02-08 Tat Ann Building  
Singapore 577185  
Phone: (+65) 6253 2277  
shiyang@hyray.com.sg

**Slovak Republic**

Husqvarna Česko s.r.o.  
Türkova 2319/5b  
149 00 Praha 4 - Chodov  
Bezplatná infolinka:  
800 154 044  
servis@sk.husqvarna.com

**Slovenia**

Husqvarna Austria GmbH  
Consumer Products  
Industriezeile 36  
4010 Linz  
Tel.: (+43) 732 77 01 01-90  
consumer.service@  
husqvarna.at

**South Africa**

Husqvarna  
South Africa (Pty) Ltd  
Postnet Suite 250  
Private Bag X6,  
Cascades, 3202  
South Africa  
Phone: (+27) 33 846 9700  
info@gardena.co.za

**Spain**

Husqvarna España S.A.  
C/ Basauri, nº 6  
La Florida  
28023 Madrid  
Phone: (+34) 91 708 05 00  
atencioncliente@gardena.es

**Suriname**

Agrofix n.v.  
Verlengde Hogestraat # 22  
Phone: (+597) 472426  
agrofix@sr.net  
Pobox : 2006  
Paramaribo  
Suriname-South America

**Sweden**

Husqvarna AB  
S-561 82 Huskvarna  
info@gardena.se

**Switzerland / Schweiz**

Husqvarna Schweiz AG  
Consumer Products  
Industriestrasse 10  
5506 Mägenwil  
Phone: (+41) (0) 62 887 37 90  
info@gardena.ch

**Turkey**

GARDENA Dost Diş Ticaret  
Müessesilik A.Ş.  
Sanayi Çad. Adil Sokak  
No: 1/B Kartal  
34873 Istanbul  
Phone: (+90) 216 38 93 939  
info@gardena-dost.com.tr

**Ukraine / Україна**

ТОВ «Хусварна Україна»  
вул. Васильківська, 34,  
офіс 204-р  
03022, Київ  
Тел. (+38) 044 498 39 02  
info@gardena.ua

**Uruguay**

FELI SA  
Entre Rios 1083 CP 11800  
Montevideo - Uruguay  
Tel: (+598) 22 03 18 44  
info@felisa.com.uy

**Venezuela**

Corporación Casa y Jardín C.A.  
Av. Caroní, Edif. Trezmen, PB.  
Colinas de Bello Monte.  
1050 Caracas.  
Tlf: (+58) 212 992 33 22  
info@casayjardin.net.ve

1251-29.960.07/0614  
© GARDENA  
Manufacturing GmbH  
D-89070 Ulm  
http://www.gardena.com