

4000/5

Art. 1732

5000/5

Art. 1734

6000/6 inox Art. 1736

**D Betriebsanleitung**  
Gartenpumpe

**GB Operating Instructions**  
Garden Pump

**F Mode d'emploi**  
Pompe de surface pour arrosage

**NL Gebruiksaanwijzing**  
Besproeiingspomp

**S Bruksanvisning**  
Bevattningspump

**DK Brugsanvisning**  
Trykpumpe

**FI Käyttöohje**  
Puutarhapumppu

**N Bruksanvisning**  
Hagepumpe

**I Istruzioni per l'uso**  
Pompa da giardino

**E Instrucciones de empleo**  
Bomba para jardín

**P Manual de instruções**  
Bomba de Jardim

**PL Instrukcja obsługi**  
Pompa ogrodowa

**H Használati utasítás**  
Kerti szivattyú

**CZ Návod k obsluze**  
Zahradní čerpadlo

**SK Návod na obsluhu**  
Záhradné čerpadlo

**GR Οδηγίες χρήσης**  
Αντλία κήπου

**RUS Инструкция по эксплуатации**  
Садовый насос

**SLO Navodilo za uporabo**  
Vrtna črpalka

**HR Upute za uporabu**  
Vrtna pumpa

**SRB Uputstvo za rad**  
**BIH** Baštenska pumpa

**UA Інструкція з експлуатації**  
Садові насоси

**RO Instrucțiuni de utilizare**  
Pompă de grădină

**TR Kullanma Kılavuzu**  
Bahçe pompası

**BG Инструкция за експлоатация**  
Градинска помпа

**AL Manual përdorimi**  
Pompë kopshti

**EST Kasutusjuhend**  
Aiapump

**LT Eksploatavimo instrukcija**  
Sodo siurblys

**LV Lietošanas instrukcija**  
Dārza sūkņis

# GARDENA Αντλία κήπου

## 4000/5 / 5000/5 / 6000/6 inox



**Αυτή είναι η μετάφραση των αρχικών Οδηγιών χρήσης από τα Γερμανικά.**

Παρακαλούμε να διαβάσετε προσεκτικά τις Οδηγίες χρήσης και να ακολουθείτε τις υποδείξεις τους. Με αυτές τις Οδηγίες χρήσης να εξοικειωθείτε με το προϊόν, τη σωστή του χρήση και τις Υποδείξεις ασφαλείας.



Μη χρησιμοποιείτε ποτέ τη συσκευή όταν είστε κουρασμένοι, άρρωστοι ή κάτω από την επιρροή οινοπνεύματος, ναρκωτικών ή φαρμάκων.

Αυτή η συσκευή επιτρέπεται να χρησιμοποιείται από παιδιά άνω των 8 ετών καθώς και από άτομα με μειωμένες τις φυσικές, αισθητικές ή διανοητικές ικανότητες ή με έλλειψη πείρας και γνώσεων, εφόσον επιτηρούνται ή έχουν ενημερωθεί για την ασφαλή χρήση της συσκευής και τους ενδεχόμενους κινδύνους. Τα παιδιά δεν επιτρέπεται να παίζουν με τη συσκευή. Ο καθαρισμός και οι εργασίες συντήρησης που εκτελούνται από τον πελάτη δεν επιτρέπεται να εκτελούνται από μη επιτηρούμενα παιδιά. Συνιστούμε τη χρήση της συσκευής μόνο για άτομα άνω των 16 ετών.

→ Παρακαλούμε να φυλάξετε τις Οδηγίες Χρήσης σε ασφαλές μέρος.

### Περιεχόμενο:

1. Γκάμα εφαρμογών της αντλίας κήπου GARDENA . . . . .	151
2. Υποδείξεις ασφαλείας . . . . .	152
3. Θέση σε λειτουργία . . . . .	153
4. Χειρισμός . . . . .	154
5. Θέση εκτός λειτουργίας . . . . .	156
6. Συντήρηση . . . . .	156
7. Αποκατάσταση βλαβών . . . . .	157
8. Προσφερόμενα αξεσουάρ . . . . .	160
9. Τεχνικά Χαρακτηριστικά . . . . .	160
10. Σέρβις/Εγγύηση . . . . .	161

GR

## 1. Γκάμα εφαρμογών της αντλίας κήπου GARDENA

### Σωστή χρήση:

Αυτή η αντλία κήπου της GARDENA έχει σχεδιαστεί για ερασιτεχνική χρήση στο σπίτι και στον κήπο.

Κατά τη χρήση της αντλίας ως ενίσχυση της πίεσης η μέγιστη εσωτερική πίεση δεν επιτρέπεται να υπερβεί τα 6 bar (πλευρά πίεσης). Πρέπει να προσθέσετε την πίεση της αντλίας με την νέα αυξημένη πίεση.

- Για παράδειγμα: Πίεση στην βρύση = 1,5 bar, max. Μέγιστη πίεση της αντλίας κήπου 4000/5 = 4,5 bar, Συνολική πίεση = 6,0 bar.

### Υγρά που αντλούνται:

Η αντλία κήπου της GARDENA μπορεί να χρησιμοποιηθεί για την άντληση υπόγειων και όμβριων υδάτων, νερού βρύσης και νερού πίδακας με χλώριο.



Η αντλία κήπου της GARDENA δεν έχει σχεδιαστεί για συνεχή λειτουργία (π.χ. βιομηχανικές εφαρμογές, συνεχής ανακύκλωση νερού). Διαβρωτικές ουσίες, καύσιμα ή ουσίες που μπορεί να προκαλέσουν εκρήξεις (π. χ. βενζίνη, πετρέλαιο, διάφορα διαλυτικά), θαλασσινό νερό ή ποτά δεν πρέπει να αντλούνται από τις αντλίες αυτές. Η θερμοκρασία του υγρού προς άντληση δεν πρέπει να ξεπερνά τους 35 °C.

## 2. Υποδείξεις ασφαλείας



### ΚΙΝΔΥΝΟΣ!

#### Κίνδυνος ηλεκτροπληξίας!

→ Βγάζετε πάντοτε την αντλία από την πρίζα πριν την γεμίσετε με νερό, μετά την χρήση, όταν κάτι δεν πάει καλά ή κατά την συντήρηση.



### Καυτό νερό!

#### Κίνδυνος εγκαύματος!

**Μόνο για την αντλία 4000/5: Αν η αντλία λειτουργεί για περισσότερο από 5 λεπτά με κλειστή την έξοδο νερού, το νερό στο εσωτερικό της μπορεί να θερμανθεί. Υπάρχει κίνδυνος να καείτε με το ζεστό νερό!**

→ Μην αφήνετε την αντλία να λειτουργεί με κλειστή έξοδο για περισσότερο από 5 λεπτά.

Σε περίπτωση που σταματήσει η παροχή νερού στην πλευρά εισόδου της αντλίας, το νερό που βρίσκεται μέσα στην αντλία μπορεί να υπερθερμανθεί και μόλις ξεχειλίσει να προκαλέσει εγκαύματα.

→ Βγάλτε την αντλία από το ρεύμα, αφήστε το νερό να κρυώσει και βεβαιωθείτε ότι η παροχή νερού λειτουργεί κανονικά πριν συνδέσετε και πάλι την αντλία στο ρεύμα.

### Χώρος εγκατάστασης

Προσοχή: Σύμφωνα με την οδηγία DIN VDE 0100-702 και 0100-738, AS/NZS 3000 η χρήση των αντλιών κοντά σε πιάσινες, λιμνούλες κήπου και σιντριβάνια επιτρέπεται μόνο όταν η αντλία παίρνει ρεύμα από γραμμή με ρελέ ασφαλείας (< 30 mA). Η αντλία πρέπει να πατάει σε σταθερό και ίσιο σημείο, προστατευμένο από νερά. Βεβαιωθείτε ότι δεν υπάρχει κίνδυνος να πέσει η αντλία σε νερό.

→ Για πρόσθετους μηχανισμούς ασφαλείας, παρακαλούμε συμβουλευθείτε τον ηλεκτρολόγο σας.

Σε περίπτωση που συνδέσετε την αντλία με την παροχή νερού, τηρήστε τους κανονισμούς υγιεινής της περιοχής σας ώστε να εμποδίσετε την άντληση μη πόσιμου νερού.

→ Συμβουλευθείτε κάποιον ειδικό στα θέματα υγιεινής.

### Μπαλαντέζα

Ελέγξτε την τάση του δικτύου. Η τάση που αναγράφεται πάνω στην αντλία πρέπει να ταιριάζει με την τάση του δικτύου σας.

Να χρησιμοποιείτε επεκτάσεις καλωδίων μόνο εφόσον επιτρέπονται κατά HD 516.

→ Ρωτήστε τον ηλεκτρολόγο σας.

→ Μην μεταφέρετε την αντλία κρατώντας της από το καλώδιο. Μην τραβάτε το καλώδιο για να τη βγάλετε από την πρίζα.

### Στην Αυστρία

Στην Αυστρία η ηλεκτρική σύνδεση πρέπει να ανταποκρίνεται στο πρότυπο ÖVE-EM 42, T2 (2000)/1979 § 22 σύμφωνα με § 2022.1. Σύμφωνα με το πρότυπο αυτό οι αντλίες για χρήση σε πιάσινες και λιμνούλες κήπων επιτρέπεται να λειτουργούν μόνο μέσω διαχωριστικού μετασχηματιστή.

→ Παρακαλούμε απευθυνθείτε σε εξειδικευμένο ηλεκτρολόγο.

### Στην Ελβετία

Στην Ελβετία οι συσκευές που αλλάζουν θέσεις και χρησιμοποιούνται υπαίθρια, πρέπει να συνδέονται μέσω προστατευτικού διακόπτη ρεύματος σφάλματος.

### Οπτικός έλεγχος

→ Πριν χρησιμοποιήσετε την αντλία, ελέγξτε για πιθανές φθορές της αντλίας κυρίως στο καλώδιο του ρεύματος και στο φιλς.

Μην χρησιμοποιείτε αντλία με βλάβη.

→ Εάν διαπιστώσετε οποιαδήποτε φθορά, μην χρησιμοποιήσετε την αντλία, αλλά φέρτε τη για έλεγχο ή και επισκευή στο τεχνικό τμήμα της GARDENA ή σε εξουσιοδοτημένο κατάστημα.

→ Ένα ελαττωματικό καλώδιο επιτρέπεται να αντικατασταθεί μόνο από το τμήμα σέρβις της GARDENA ή από συμβεβλημένο ηλεκτρολόγο.

### Προσοχή

→ Προστατέψτε την αντλία από τη βροχή. Μην την χρησιμοποιείτε σε βρεγμένες ή υγρές περιοχές.

Για μην λειτουργεί η αντλία σε κενό, βεβαιωθείτε ότι το λάστιχο εισόδου είναι συνεχώς βυθισμένο μέσα στο υγρό.

→ Πριν από κάθε χρήση γεμίστε την αντλία στην υπερχειλίση με περίπου 2 ως 3 lt του υγρού προς άντληση.

Εάν υπάρχουν μέσα στο μεταφερόμενο υγρό άμμος και άλλα υλικά που τρίβουν, η φθορά θα είναι μεγαλύτερη και θα μειωθεί η απόδοση.

Μην αντλείτε βρώμικο νερό, που περιέχει πέτρες, πευκοβελόνες κλπ μπορεί να προκαλέσετε βλάβη στην αντλία.

→ Μην αντλείτε βρώμικο νερό.

Η ελάχιστη ροή είναι: 4000/5: 90 l/hr (= 1,5 lt/min); 5000/5: 200 l/hr (= 3,3 lt/min).

Μην χρησιμοποιείτε εξαρτήματα ποτίσματος με μικρότερη ροή νερού.

## 3. Θέση σε λειτουργία

### Εγκατάσταση της αντλίας:

Επιλέξτε ένα σημείο ίσιο και σταθερό για να εξασφαλίσετε ασφαλή και σωστή λειτουργία της αντλίας.

→ Βεβαιωθείτε ότι υπάρχει ικανοποιητική απόσταση μεταξύ της αντλίας και του υγρού προς άντληση.

Η αντλία πρέπει να τοποθετείται σε ένα σημείο με μειωμένη νγρασία αέρα και επαρκή αερισμό στην περιοχή της εγκοπής αερισμού. Η απόσταση προς τα τοιχώματα πρέπει να είναι τουλάχιστον 5 cm. Μέσω της εγκοπής αερισμού δεν επιτρέπεται να αναρροφ&ται ρύπανση (π. χ. ζιμμος ή χώμα).

### Σύνδεση του λάστιχου αναρρόφησης:

Μην χρησιμοποιήσετε απλούς συνδέσμους με το λάστιχο αναρρόφησης. Χρησιμοποιήστε λάστιχο αναρρόφησης ανθεκτικό στο κενό, π. χ. **GARDENA Λάστιχο αναρρόφησης Κωδ. 1411**.

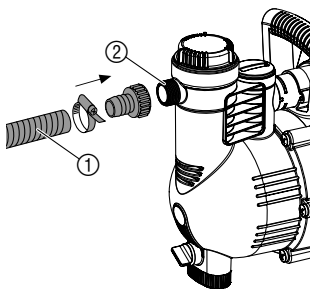

Για να μειώσετε το χρόνο αναρρόφησης, σας συνιστούμε να χρησιμοποιείτε λάστιχο αναρρόφησης με βαλβίδα αντεπιστροφής, ώστε να μην αδειάζει αυτόματα το λάστιχο αναρρόφησης όταν σταματά η αντλία.

1. Προσαρμόστε αεροστεγώς ένα ανθεκτικό λάστιχο αναρρόφησης στο σύνδεσμο ① που βρίσκεται στην είσοδο της αντλίας ②.
2. Όταν αντλείτε υγρό από ύψος μεγαλύτερο των 4 m, στερεώστε το λάστιχο αναρρόφησης ① π.χ. δέστε το σε ένα ξύλινο πάσσαλο.

Με αυτόν τον τρόπο η αντλία δεν σηκώνει το βάρος του λάστιχου αναρρόφησης.

### Σύνδεση του λάστιχου εξόδου:

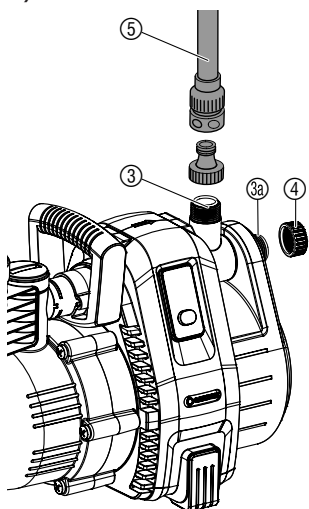

Οι αντλίες διαθέτουν 2 συνδέσεις ③/③α στην πλευρά πίεσης. Η μη χρησιμοποιούμενη σύνδεση της αντλίας πρέπει να κλειστεί με το πώμα ④ που μπορεί να ξεβιδωθεί για τη σύνδεση 2 σωλήνων.

Οι έξοδοι της αντλίας ③/③α έχει σύνδεσμο με σπειρώμα 33,3 mm (G1"), στο οποίο μπορείτε να συνδέσετε λάστιχο 13 mm (1/2"), 16 mm (5/8") ή 19 mm (3/4"), χρησιμοποιώντας τους συνδέσμους GARDENA.

Μία καλύτερη απόδοση της αντλίας επιτυγχάνεται με σύνδεση σωλήνων 19 mm (3/4") σε συνδυασμό με π.χ. GARDENA σετ σύνδεσης αντλίας **αρ. είδους 1752**, ή σωλήνων 25 mm (1")-με ταχυσύνδεσμο με σωτερικό σπειρώμα της **GARDENA αρ. είδους 7109/σωλήνας με ταχυσύνδεσμο αρ. είδους 7103**.

→ Συνδέστε το λάστιχο εξόδου στο σύνδεσμο ⑤ στην έξοδο της αντλίας ③/③α.

Σε παράλληλη σύνδεση άνω των 2 σωλήνες/συνδέσμων σας συνιστούμε τη χρήση των διανομέων της **GARDENA με 2 ή 4 συνδέσεις, αρ. είδους 8193/8194, GARDENA βαλβίδα 2 συνδέσεων, αρ. είδους 940** που μπορούν να βιδωθούν απευθείας στη σύνδεση της πλευράς πίεσης ③/③α.

## 4. Χειρισμός

### Γέμισμα της αντλίας:

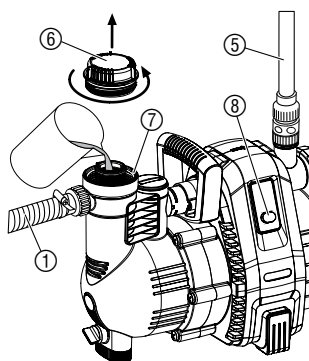

**ΠΡΟΣΟΧΗ!** Κίνδυνος ηλεκτροπληξίας!

→ Βγάλτε την αντλία από την πρίζα πριν την γεμίσετε.



**ΠΡΟΣΟΧΗ!**

→ Πριν από κάθε θέση σε λειτουργία να γεμίσετε αργά την αντλία μέχρι το σημείο υπερχειλίσης (περ. 2 έως 3 l) με αντλούμενο υγρό.

1. Ανοίξτε με το χέρι το καπάκι ⑥ στο στόμιο πλήρωσης ⑦.
2. Χρησιμοποιήστε τον δοσομετρητή και ρίξτε στο άνοιγμα του δοχείου ⑦ 2 – 3 lt από το υγρό που θα αντληθεί. Η αντλία πρέπει να γεμίσει εντελώς, για να φύγει από το εσωτερικό της όλος ο αέρας.
3. Σφίξτε με το χέρι σας τη βίδα ⑥ στο άνοιγμα του δοχείου ⑦ (μην χρησιμοποιήσετε εργαλεία).
4. Ανοίξτε ενδεχόμενες βαλβίδες φραγής στον αγωγό πίεσης (συνδεδεμένες συσκευές, στοπ νερού κλπ.).
5. Αδειάστε τελείως το νερό από το λάστιχο εξόδου ⑤, ώστε να μπορεί να φύγει ο εγκλωβισμένος αέρας κατά την αναρρόφηση.
6. **Ενεργοποιήστε την αντλία 4000/5:** Κρατήστε το σωλήνα πίεσης ⑤ τουλάχιστον 1 μέτρο επάνω από την αντλία κάθετα προς τα επάνω, πιάστε τον διακόπτη On/Off ⑧ (ανάβει ο διακόπτης On/Off) και περιμένετε μέχρι να αναρροφήσει η αντλία.

→ Εάν η αντλία δεν λειτουργήσει μετά από περ. 5 λεπτά, σβήστε την αντλία (πιέστε τον διακόπτη On/Off ⑧) (βλέπε 7. Αποκατάσταση βλαβών).

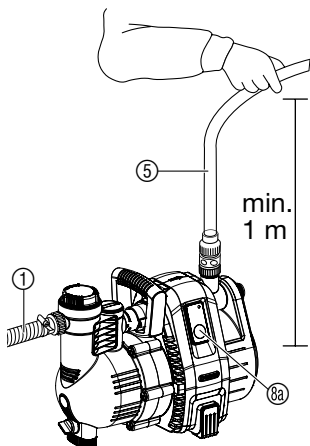

- 6. Ενεργοποιήστε την αντλία 5000/5; 6000/6 inox:** Κρατήστε το σωλήνα πίεσης ⑤ τουλάχιστον 1 m κάθετα πάνω από την αντλία προς τα επάνω, βάλτε το βύσμα στην πρίζα, πιέστε το πλήκτρο On/Off Ⓜ (το LED ανάβει με πράσινο φως) και περιμένετε μέχρι να αρχίσει η αντλία να αναρροφά.

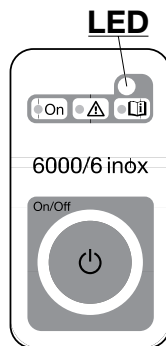

**Εάν δεν αντλήσει η αντλία μετά από περ. 20 δευτ., αναβοσβήνει το LED με πορτοκαλί φως.**

**Εάν δεν αντλήσει η αντλία μετά από περ. 5 λεπτά (5000/5)/περ. 6 λεπτά (6000/6 inox), ανάβει το LED με κόκκινο φως και η αντλία σβήνει αυτομάτως (βλέπε 7. Αποκατάσταση βλαβών).**

→ Εάν δεν απενεργοποιηθεί μετά από 5 λεπτά αυτόματα η αντλία, απενεργοποιήστε την με το χέρι και ελέγξτε τη στεγανότητα του σωλήνα αναρρόφησης.

Το αναφερόμενο μέγιστο ύψος αυτοαναρρόφησης των 8 μέτρων επιτυγχάνεται μόνο, όταν η αντλία γεμιστεί μέσω του στομιού πλήρωσης ⑦ μέχρι την υπερχειλίση και ο σωλήνας πίεσης ⑤ κρατιέται στο διάστημα αυτό και κατά τη διάρκεια της αυτοαναρρόφησης τόσο προς τα επάνω, ώστε να μην μπορεί να διαφύγει το μεταφερόμενο μέσο από την αντλία μέσω του σωλήνα πίεσης ⑤.

#### **Ειδική λειτουργία:**

Πρόσθετες ηλεκτρικές συσκευές μεταγωγής (π.χ. ασύρματος χειρισμός, ρυθμιστής πίεσης) μπορούν να χρησιμοποιηθούν μόνο με τον τρόπο ειδικής λειτουργίας.

#### **Ενεργοποίηση ειδικής λειτουργίας:**

- Κατά την ενεργοποίηση κρατήστε το πλήκτρο On/Off Ⓜ πιεσμένο επί 8 δευτερόλεπτα.  
*Κατά τα πρώτα 5 δευτερόλεπτα είναι αναμμένο το πράσινο LED, κατόπιν αναβοσβήνει το LED επί 3 δευτερόλεπτα.*
- Εάν δεν ανάψει πάλι το πράσινο LED μετά από 8 δευτερόλεπτα, αφήστε ελεύθερο το πλήκτρο On/Off Ⓜ.

#### **Απενεργοποίηση ειδικής λειτουργίας:**

- Βάλτε το βύσμα σύνδεσης με το δίκτυο σε πρίζα δικτύου.  
*Η αντλία αρχίζει αυτόματα να λειτουργεί.*
- Πιέστε το πλήκτρο On/Off Ⓜ. *Η αντλία παύει να λειτουργεί.*
- Κρατήστε το πλήκτρο On/Off Ⓜ κατά την ενεργοποίηση πιεσμένο επί 8 δευτερόλεπτα μέχρι να μην αναβοσβήνει πλέον το πράσινο LED.

## Λειτουργία safe-pump:

Η λειτουργία **safe-pump** διαθέτει μέσω της ένδειξης κατάσταση με το LED και μία προειδοποιητική λειτουργία για ελλείπουσα ροή νερού. Εκτός αυτού η αντλία προστατεύεται από βλάβες σε περίπτωση κλειστής πλευράς πίεσης για μεγαλύτερο χρονικό διάστημα (π.χ. κλειστές βαλβίδες) ή όταν δεν υπάρχει νερό (π.χ. άδεια δεξαμενή) με σύστημα **προστασίας από στεγνή λειτουργία**.

**Το LED ανάβει με πράσινο φως:**

**Κανονική λειτουργία**

**Το LED αναβοσβήνει με πορτοκαλί φως:**

**Εδώ και τουλάχιστον 20 δευτ. δεν περνάει νερό**

**Το LED ανάβει με κόκκινο φως:**

**Δεν περνάει νερό εδώ και τουλάχιστον 5 λεπτά (η αντλία απενεργοποιήθηκε αυτόματα)**

**Το LED αναβοσβήνει με κόκκινο:**

**Αλάρμ! Η αντλία ξεκίνησε να λειτουργεί 3 φορές εντός 20 λεπτών χωρίς να περνάει νερό (για να κρυώσει η αντλία δεν επιτρέπεται να εκκινηθεί πλέον επί 5 λεπτά, κατόπιν το LED ανάβει με κόκκινο φως)**

## 5. Θέση εκτός λειτουργίας

### Κατά τον Χειμώνα/ Αποθήκευση:

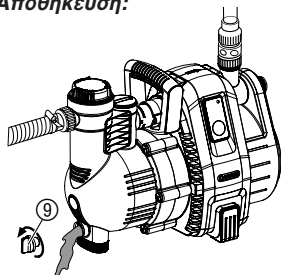

Αποθηκεύστε την αντλία σε μέρος προστατευμένο από τον παγό πριν την πρώτη παγωνιά.

1. Ανοίξτε την βαλβίδα αποστράγγισης ⑨.  
*Η αντλία αδειάζει.*
2. Αποθηκεύστε την αντλία έτσι ώστε να προστατεύεται από την παγωνιά.

### Διάθεση στα απορρίμματα:

(σύμφωνα με την προδιαγραφή  
RL 2012/19/EU)



Δεν επιτρέπεται η διάθεση της συσκευής στα κοινά οικιακά απορρίμματα, αλλά πρέπει να διατεθεί σωστά.

→ Προσοχή: Διάθεση της συσκευής μέσω της δημοτικής υπηρεσίας ανακύκλωσης προϊόντων.

## 6. Συντήρηση



### ΠΡΟΣΟΧΗ!

**Κίνδυνος Ηλεκτροπληξίας.**

→ Πριν από εργασίες συντήρησης να διακόψετε την παροχή ρεύματος.

### Καθαρισμός φίλτρου:

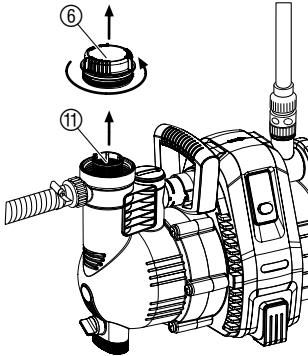

Εάν το φίλτρο είναι λερωμένο, πρέπει να καθαριστεί.

1. Ενδεχομένως κλείστε όλες τις βαλβίδες φραγής στην πλευρά αναρρόφησης.
2. Ξεβιδώστε το καπάκι ⑥ του θάλαμου του φίλτρου.
3. Τραβήξτε κάθετα προς τα επάνω τη μονάδα φίλτρου.
4. Κρατήστε το δοχείο ⑩, στρίψτε το φίλτρο ⑪ αριστερόστροφα 1 και τραβήξτε το προς τα έξω 2 (κλείσιμο μαγαγιονέτ).
5. Καθαρίστε το δοχείο ⑩ σε τρεχούμενο νερό και το φίλτρο ⑪ π.χ. με μία μαλακιά βούρτσα.
6. Επανατοποθετείτε το φίλτρο στην αντίστροφη σειρά.

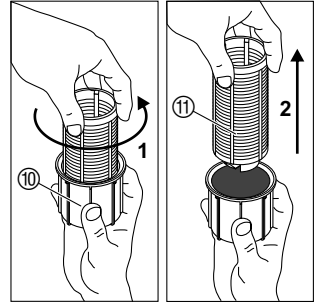

### Καθαρισμός της αντλίας:

Πρέπει να καθαρίζετε την αντλία κάθε φορά που αντλείτε χλωριωμένο νερό από την πισίνα.

1. Αντλείστε ζεστό νερό (μεγ. θερμοκρασία, 35 °C) προσθέτοντας ίσως ένα απαλό καθαριστικό (π.χ υγρό σαπούνι για πιάτα) και συνεχίζετε να αντλείτε μέχρι το νερό που αντλείτε να βγει καθαρό.
2. Αφαιρέστε τυχόν υπολείμματα τηρώντας τους σχετικούς νόμους που ισχύουν στην περιοχή σας.

## 7. Αποκατάσταση βλαβών

GR



### ΠΡΟΣΟΧΗ!

Κίνδυνος Ηλεκτροπληξίας.

→ Βγάλτε την πρίζα της αντλίας από το ρεύμα όταν κάτι δεν πάει καλά.

### Ξεμπλοκάρει σμα της φτερωτής:

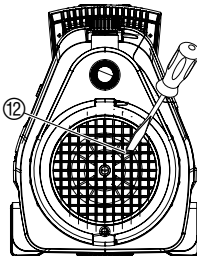

Η φτερωτή μπορεί να μπλοκάρει από συσσώρευση μικροαντικειμένων. Στην περίπτωση αυτή:

→ Γυρίστε τη βίδα της φτερωτής ⑫ με ένα κατσαβίδι.  
Η φτερωτή θα ξεμπλοκάρει αμέσως.



## Καθαρισμός αισθητήρα ροής:

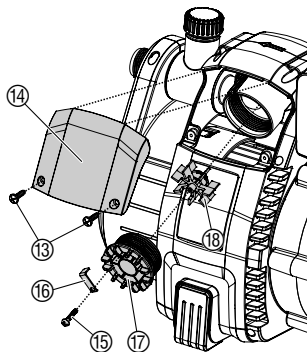

Εάν έχει λερωθεί ο αισθητήρας ροής, δεν αποκλείονται εσφαλμένα μηνύματα σφαλμάτων (το LED αναβοβογγάει με πορτοκαλί φως).

1. Ξεβιδώστε και τις δύο βίδες ⑬.
2. Αφαιρέστε το κάλυμμα ⑭.
3. Λασκάρτε τη βίδα ασφάλισης ⑮ και αφαιρέστε τον σύνδεσμο ασφαλείας ⑯.
4. Ξεβιδώστε το καπάκι ⑰ αριστερόστροφα.
5. Αφαιρέστε την πτερωτή ⑱ και καθαρίστε την. Καθαρίστε το κέλυφος του αισθητήρα ροής.
6. Επανατοποθετήστε την πτερωτή ⑱ με το μεταλλικό τμήμα προς την κατεύθυνση τοποθέτησης.
7. Βιδώστε το καπάκι ⑰ δεξιόστροφα.
8. Ασφαλίστε το καπάκι ⑰ μέσω του σύνδεσμου ασφάλισης ⑯ με τη βίδα ασφάλισης ⑮.
9. Τοποθετήστε το κάλυμμα ⑭ πρώτα επάνω και βιδώστε το κατόπιν με τις δύο βίδες ⑬.

## Ελάττωμα

**Η αντλία λειτουργεί αλλά δεν αντλεί**

## Πιθανή αιτία

Η αντλία αναρροφά αέρα σε κάποια σύνδεση.

## Λύση

→ Μονώστε τους συνδέσμους στην πλευρά αναρρόφησης ώστε να μην υπάρχει παγιδευμένος αέρας.

Το λάστιχο αναρρόφησης έχει φθαρεί ή έχει διαρροή.

→ Ελέγξτε την πλευρά αναρρόφησης για τυχόν φθορές και μονώστε.

Δεν γεμίζετε την αντλία με το υγρό προς άντληση.

→ Γεμίστε την αντλία (Κεφ. 4. Χειρισμός).

Το υγρό φεύγει από το λάστιχο εξόδου κατά την αναρρόφηση.

1. Γεμίστε την αντλία (Κεφ. 4. Χειρισμός).
2. Όταν βάζετε σε λειτουργία την αντλία κρατήστε το λάστιχο εξόδου 1 m κατακόρυφα από την αντλία, μέχρι να αρχίσει η αναρρόφηση.

Τα λάστιχα αναρρόφησης της GARDENA εξασφαλίζουν πλήρως αεροστεγή σύνδεση (βλ. κεφ. 8. Εξαρτήματα).

Η βίδα ⑥ στο δοχείο ⑦ εμφανίζει διαρροές.

→ Ελέγξτε την μόνωση (αντικαταστήστε αν είναι απαραίτητο) και σφίξτε την σύνδεση (χωρίς εργαλεία).

Ο αέρας δεν μπορεί να διαφύγει, η γραμμή εξόδου είναι κλειστή ή έχει μείνει νερό στο λάστιχο εξόδου.

→ Ανοίξτε ενδεχόμενες βαλβίδες φραγής στον αγωγό πίεσης (π.χ. εγχυτήρας) ή εκκενώστε τον σωλήνα πίεσης ή αφαιρέστε τον κατά τη διάρκεια της αναρρόφησης από την αντλία.

Δεν περιμένετε αρκετά την αντλία να ανοίξει.

→ Ανοίξτε την αντλία και περιμένετε το πολύ 5 λεπτά.

Ελάττωμα	Πιθανή αιτία	Λύση
<b>Η αντλία λειτουργεί αλλά δεν αντλεί</b>	Το φίλτρο αναρρόφησης ή η βαλβίδα αντεπιστροφής στο λάστιχο αναρρόφησης έχουν μπλοκάρει.	→ Καθαρίστε το φίλτρο ή την βαλβίδα αντεπιστροφής.
	Πολύ μεγάλο ύψος αναρρόφησης.	→ Μειώστε το ύψος αναρρόφησης.
Αν αντιμετωπίζετε δυσκολίες κατά την αναρρόφηση, χρησιμοποιείτε τα λάστιχα αναρρόφησης της GARDENA με βαλβίδα αντεπιστροφής ( βλ. παρ. <b>8. Προσφερόμενα αξεσουάρ</b> ) και γεμίστε από τον δοσομετρητή ⑦ την αντλία με το υγρό προς άντληση, πριν από κάθε χρήση.		
<b>Η αντλία δουλεύει αλλά η απόδοση ή η πίεση ξαφνικά μειώνεται</b>	Το φίλτρο στο σωλήνα αναρρόφησης έχει φράξει.	→ Ελαττώστε την παροχή στην έξοδο χρησιμοποιώντας μια βαλβίδα ελέγχου ροής GARDENA κωδ. <b>(2)977</b> .
	Βπουλωμέν φίλτρο αναρρόφησης ή στοπ επιστροφής.	→ Καθαρίστε το φίλτρο ή την βαλβίδα αντεπιστροφής.
	Διαρροή στην πλευρά αναρρόφησης.	→ Διορθώστε την διαρροή.
	Η φτερωτή έχει μπλοκάρει.	→ Ελευθερώστε την φτερωτή.
<b>Η αντλία δεν ξεκινά ή σταματά απότομα</b>	Δεν έχει ρεύμα.	→ Ελέγξτε την παροχή του ρεύματος και τα καλώδια.
	Ο θερμοδιακόπτης ασφαλείας απενεργοποίησε τον κινητήρα λόγω υπερθέρμανσης/ υπερφόρτωσης.	→ Ο θερμικός διακόπτης έχει κλείσει την αντλία λόγω υπερθέρμανσης ή υπερφόρτωσης.
	Ηλεκτρολογικό πρόβλημα.	→ Στείλτε την αντλία σε ένα από τα εξουσιοδοτημένα σέρβις GARDENA.
<b>5000/5; 6000/6:</b> <b>Η αντλία λειτουργεί και το LED αναβοσβήνει με πορτοκαλί φως</b>	Λερωμένος αισθητήρας ροής.	→ Καθαρισμός αισθητήρα ροής.
<b>5000/5; 6000/6:</b> <b>Η αντλία σβήνει και το LED ανάβει με κόκκινο φως</b>	Η αντλία δεν είχε υγρό επί περ. 5 λεπτά ή υπάρχει διαρροή στην πλευρά αναρρόφησης.	→ Φροντίστε να υπάρχει υγρό αναρρόφησης ή ελέγξτε τον αγωγό και επανεκκινήστε την αντλία.
	Η αντλία λειτουργούσε επί περ. 5 λεπτά με κλειστή πλευρά πίεσης.	→ Ανοίξτε την πλευρά πίεσης και επανεκκινήστε την αντλία.



Σε διαφορετικές δυσλειτουργίες σας παρακαλούμε να επικοινωνήσετε με το Τμήμα Εξυπηρέτησης Πελατών της GARDENA. Επισκευές επιτρέπεται να εκτελούνται μόνο από τα τμήματα Εξυπηρέτησης Πελατών της GARDENA ή από τα από τη GARDENA εξουσιοδοτημένα ειδικά εμπορικά καταστήματα.

## 8. Προσφερόμενα αξεσουάρ

<b>GARDENA</b> Λάστιχα αναρρόφησης	Δεν τσακίζεται, κατ'επιλογή προσφέρεται με το μέτρο, <b>κωδ. 1720/1721</b> (19 mm (3/4")-/25 mm (1")) χωρίς εξαρτήματα σύνδεσης ή σε στάνταρ μήκος <b>κωδ. 1411/1418</b> κομπλέ με εξαρτήματα σύνδεσης.	
<b>Σύνδεση σωλήνα αναρρόφησης GARDENA</b>	Για σύνδεση στην πλευρά αναρρόφησης.	<b>Κωδ. 1723/1724</b>
<b>Σετ σύνδεσης αντλίας GARDENA</b>	Για σύνδεση στην πλευρά πίεσης.	<b>Κωδ. 1750/1752</b>
<b>GARDENA</b> Φίλτρο αναρρόφησης	Για τα λάστιχα αναρρόφησης που πωλούνται με το μέτρο.	<b>Κωδ. 1726/1727/1728</b>
<b>GARDENA</b> Διακόπτης με ηλεκτρονικό μανόμετρο	Αυτόματα ξεκινά ή σταματά την λειτουργία της αντλίας ανάλογα με την τρέχουσα πίεση λειτουργίας. Με ασφάλεια από λειτουργία στο κενό. Πρέπει να τοποθετηθεί σε μία από τις δύο εξόδους (στο προϊόν με κωδ. 1734/1736 πρέπει να ενεργοποιηθεί η ειδική λειτουργία).	<b>Κωδ. 1739</b>
<b>Για την αντλία 4000/5: GARDENA</b> Μηχανισμός ασφαλείας για αποφυγή λειτουργίας στο κενό	Προστατεύει την αντλία από τυχόν βλάβες που μπορεί να προκύψουν από έλλειψη υγρού.	<b>Κωδ. 1741</b>
<b>GARDENA</b> Σωλήνας σύνδεσης με το κεντρικό δίκτυο	Ανθεκτικός στην πίεση σωλήνας σύνδεσης της αντλίας με το κεντρικό δίκτυο. Μήκος 0,5 m. Με θηλυκό σύνδεσμο 33,3 mm (G1) και στα δύο άκρα.	<b>Κωδ. 1729</b>

## 9. Τεχνικά Χαρακτηριστικά

Τύπος	4000/5 (Κωδ. 1732)	5000/5 (Κωδ. 1734)	6000/6 inox (Κωδ. 1736)
Ονομαστική ισχύς	1.100 W	1.300 W	1.300 W
Μέγιστη ικανότητα παροχής	4.000 l/h	5.000 l/h	6.000 l/h
Μέγ. Πίεση/Μέγ. ύψος παροχής	4,5 bar/45 m	5,0 bar/50 m	5,5 bar/55 m
Μέγ. Βάθος αναρρόφησης	8 m	8 m	8 m
Μεγ. επιτρεπόμενη εσωτερική πίεση (πλευρά απόδοσης)	6 bar	6 bar	6 bar
Τάση/συχνότητα	220 – 240 V AC/ 50 Hz	220 – 240 V AC/50 Hz	220 – 240 V AC/50 Hz
Καλώδιο σύνδεσης	1,5 m; H07-RNF	1,5 m; H07-RNF	1,5 m; H07-RNF
Βάρος	11 kg	11,5 kg	13,5 kg
Επίπεδο θορύβου $L_{WA}^{1)}$	μετρημένη 79 dB (A) εγγυημένη 82 dB (A)	μετρημένη 77 dB (A) εγγυημένη 80 dB (A)	μετρημένη 75 dB (A) εγγυημένη 79 dB (A)

<sup>1)</sup> Μέθοδος μέτρησης σύμφωνα με την οδηγία 2000/14/EE

## 10. Σέρβις/Εγγύηση

---

### **Εγγύηση:**

Η GARDENA εγγυάται αυτό το προϊόν για 2 χρόνια (από την ημερομηνία αγοράς). Η εγγύηση καλύπτει όλες τις σοβαρές βλάβες του προϊόντος οι οποίες θα προκληθούν αποκλειστικά από σφάλματα στο υλικό ή την κατασκευή του. Εάν το προϊόν καλύπτεται από εγγύηση είναι δική μας επιλογή εάν θα το αντικαταστήσουμε ή θα το επισκευάσουμε δωρεάν, εφόσον τηρήθηκαν οι παρακάτω όροι:

- Το προϊόν έχει χρησιμοποιηθεί σωστά, σύμφωνα με τις δεδομένες πληροφορίες στο έντυπο των οδηγιών χρήσης.
- Ούτε ο αγοραστής ούτε κανένας τρίτος δεν έχει προσπαθήσει να επισκευάσει το προϊόν.

Το αναλώσιμο τροχός αποκλείεται από την εγγύηση.

Η εγγύηση του εργοστασίου δεν εμποδίζει ή δεν καλύπτει τους τυχόν όρους εγγύησης που έχετε συμφωνήσει με το κατάστημα πώλησης.

Σε περίπτωση βλάβης, παρακαλούμε επιστρέψτε το ελαττωματικό προϊόν μαζί με αντίγραφο της απόδειξης αγοράς και περιγραφή της βλάβης, με πληρωμένα τα ταχυδρομικά τέλη, στο εξουσιοδοτημένο Σέρβις της GARDENA, τα στοιχεία του οποίου αναγράφονται στην τελευταία σελίδα.

**Pumpen-Kennlinien**  
**Performance characteristics**  
**Courbes de performance**  
**Prestatiegrafiek**  
**Kapacitetskurva**  
**Ydelses karakteristika**  
**Pumpun ominaiskäyrä**  
**Pumpekarakteristikk**  
**Curva di rendimento**  
**Curva característica de la bomba**  
**Características de performance**  
**Charakterystyka pompy**  
**Szivattyú-jelleggörbe**  
**Charakteristika čerpadla**  
**Charakteristiky čerpadla**  
**Χαρητηριστικό διάγραμμα**  
**Характеристика насоса**  
**Karakteristika črpalka**  
**Obilježja pumpe**  
**Karakteristika pumpe**  
**Крива характеристики насоса**  
**Caracteristică pompă**  
**Pompa karakter eğrisi**  
**Помпена характеристика**  
**Fuqia e pompës**  
**Pumba karakteristik**  
**Siurblio charakteristinė kreivė**  
**Sūkņa raksturlīkne**

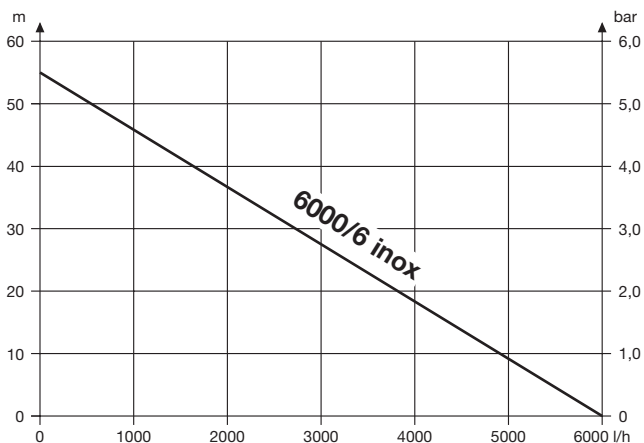
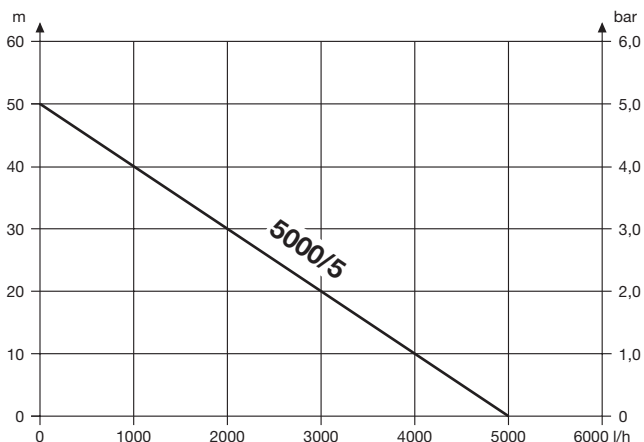
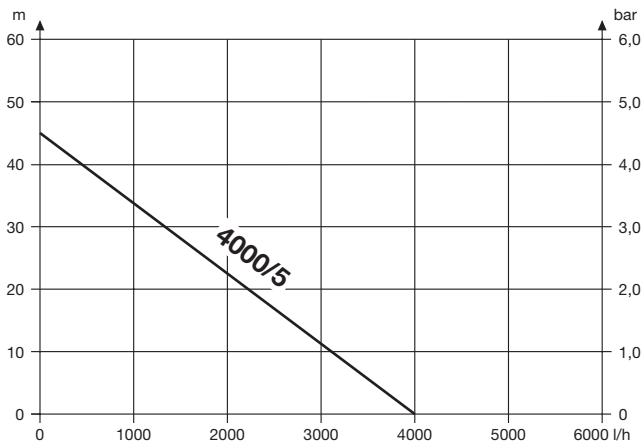

## **D Produkthaftung**

Wir weisen ausdrücklich darauf hin, dass wir nach dem Produkthaftungsgesetz nicht für durch unsere Geräte hervorgerufene Schäden einzustehen haben, sofern diese durch unsachgemäße Reparatur verursacht oder bei einem Teileaustausch nicht unsere originale GARDENA Teile oder von uns freigegebene Teile verwendet wurden und die Reparatur nicht vom GARDENA Service oder dem autorisierten Fachmann durchgeführt wird. Entsprechendes gilt für Ergänzungssteile und Zubehör.

## **GB Product Liability**

We expressly point out that, in accordance with the product liability law, we are not liable for any damage caused by our units if it is due to improper repair or if parts exchanged are not original GARDENA parts or parts approved by us, and, if the repairs were not carried out by a GARDENA Service Centre or an authorised specialist. The same applies to spare parts and accessories.

## **F Responsabilité**

Nous vous signalons expressément que GARDENA n'est pas responsable des dommages causés par ses appareils, dans la mesure où ces dommages seraient causés suite à une réparation non conforme, dans la mesure où, lors d'un échange de pièces, les pièces d'origine GARDENA n'auraient pas été utilisées, ou si la réparation n'a pas été effectuée par le Service Après-Vente GARDENA ou l'un des Centres SAV agréés GARDENA. Ceci est également valable pour tout ajout de pièces et d'accessoires autres que ceux préconisés par GARDENA.

## **NL Productaansprakelijkheid**

Wij wijzen er nadrukkelijk op, dat wij op grond van de wet aansprakelijkheid voor producten niet aansprakelijk zijn voor schade ontstaan door onze apparaten, indien deze door onvakkundige reparatie veroorzaakt zijn, of er bij het uitwisselen van onderdelen geen gebruik gemaakt werd van onze originele GARDENA onderdelen of door ons vrijgegeven onderdelen en de reparatie niet door de GARDENA technische dienst of de bevoegde vakman uitgevoerd werd. Ditzelfde geldt voor extra-onderdelen en accessoires.

## **S Produktansvar**

Tillverkaren är inte ansvarig för skada som orsakats av produkten om skadan beror på att produkten har reparerats felaktigt eller om, vid reparation eller utbyte, andra än Original GARDENA reservdelar har använts. Samma sak gäller för kompletteringsdelar och tillbehör.

## **DK Produktansvar**

Vi gør udtrykkeligt opmærksom på, at vi i henhold til produktansvarsloven ikke er ansvarlige for skader forårsaget af vores udstyr, såfremt det sker på grund af uautoriserede reparationer eller hvis dele er skiftet ud og der ikke er anvendt originale GARDENA dele eller dele godkendt af os, eller hvis reparationerne ikke er udført af GARDENA-service eller en autoriseret fagmand. Det samme gælder for ekstra udstyr og tilbehør.

## **FI Tuotevastuu**

Korostamme nimenomaan, että tuotevastuulain nojalla emme ole vastuussa laitteistamme johtuneista vahingoista, mikäli nämä ovat aiheutuneet epäasianmukaisesta korjauksesta tai osia vaihdettaessa ei ole käytetty alkuperäisiä GARDENA-varaosia tai hyväksymiämme osia ja korjauksen on suorittanut muu kuin GARDENA-huoltokeskus tai valtuuttamamme ammattihenkilö. Tämä pätee myös lisäksiin ja lisävarusteisiin.

## **I Responsabilità del prodotto**

Si rende espressamente noto che, conformemente alla legislazione sulla responsabilità del prodotto, non si risponde di danni causati da nostri articoli se originati da riparazioni eseguite non correttamente o da sostituzioni di parti effettuate con materiale non originale GARDENA o comunque da noi non approvato e, in ogni caso, qualora l'intervento non venga eseguito da un centro assistenza GARDENA o da personale specializzato autorizzato. Lo stesso vale per le parti complementari e gli accessori.

## **E Responsabilidad de productos**

Advertimos que conforme a la ley de responsabilidad de productos no nos responsabilizamos de daños causados por nuestros aparatos, siempre y cuando dichos daños hayan sido originados por arreglos o reparaciones indebidas, por recambios con piezas que no sean piezas originales GARDENA o bien piezas no autorizadas por nosotros, así como en aquellos casos en que la reparación no haya sido efectuada por un Servicio Técnico GARDENA o por un técnico autorizado. Lo mismo es aplicable para las piezas complementarias y accesorios.

## **P Responsabilidade sobre o produto**

Queremos salientar que segundo a lei da responsabilidade do fabricante, nós não nos responsabilizaremos por danos causados pelo nosso equipamento, quando estes ocorrerem em decorrência de reparações inadequadas ou da substituição de peças por peças não originais da GARDENA, ou peças não autorizadas.

A responsabilidade tornar-se-à nula também depois de reparações realizadas por oficinas não autorizadas pela GARDENA. Esta restrição valerá também para peças adicionais e acessórios.

## **PL Odpowiedzialność za produkt**

Zwracamy Państwu uwagę, że nie ponosimy odpowiedzialności za uszkodzenia naszych maszyn, bądź szkody spowodowane ich wadliwym funkcjonowaniem, powstałe na skutek nieprawidłowo przeprowadzonych napraw lub użycia nieoryginalnych części zamiennych. Naprawy winny być przeprowadzane tylko przez punkty serwisowe Husqvarna lub autoryzowane serwisy. Dotyczy to również części uzupełniających i oprzyrządowania.

## **H Termékszavatosság**

Nyomatékosan utalunk arra a tényre, hogy a termékszavatossági törvény szerint nem kell jótállást vállalnunk azokra a károokra, amelyeket nem a mi készülékeink okoztak, ha ezeket kátszerűtlen javítás okozta vagy egy alkatrész kicserélésénél nem a mi eredeti GARDENA alkatrészeinket vagy általunk engedélyezett alkatrészeket használtak fel és a javítást nem a GARDENA szerviz vagy egy erre felhatalmazott szakember végezte. Hasonlóképpen érvényes ez a kiegészítő alkatrészekre és tartozékokra is.

## **CZ Odpovědnost za výrobek**

Výslovně upozorňujeme na to, že podle zákona o odpovědnosti za výrobek neneseme odpovědnost za škody způsobené našimi přístroji, pokud byly způsobené neodbornou opravou nebo použitím jiných než našich originálních náhradních dílů GARDENA nebo námi schválených dílů a neprovedením opravy servisem GARDENA nebo autorizovaným odborníkem. Odpovídající platí i pro doplňkové díly a příslušenství.

## **SK Predmet záruky**

Upozorňujeme dôrazne na to, že podľa zákona o poskytovaní záruk nezodpovedáme za škody spôsobené našimi výrobkami, v prípade, že boli boli vyvolané neodbornými opravami, výmenou dielcov, ktoré nepatria k originálnym dielom GARDENA alebo neboli nami schválené a rovnako boli spôsobené servisnými zásahmi, ktoré neboli vykonané servisom GARDENA alebo autorizovaným odborníkom. Rovnako to platí pre doplnky a príslušenstvo.

## **GR Ευθύνη για το προϊόν**

Σας ενημερίζουμε ρητά, ότι σύμφωνα με το νόμο περί ευθύνης για τα προϊόντα δεν ευθυνόμαστε για ενδεχόμενες βλάβες που προκαλούνται από τις συσκευές μας, εφόσον οφείλονται σε μία ακατάλληλη επισκευή ή σε μια αντικατάσταση τμημάτων για την οποία δεν έχουν χρησιμοποιηθεί τα πρωτότυπα ανταλλακτικά της GARDENA ή τα από μας εγκεκριμένα ανταλλακτικά και σε περίπτωση που δεν εκτελείται η επισκευή από το Τμήμα Εξυπηρέτησης Πελατών της GARDENA ή από έναν εξουσιοδοτημένο εξειδικευμένο τεχνίτη. Το ίδιο ισχύει για εξαρτήματα και συμπληρωματικά τμήματα.

## **SLO Jamstvo za izdelek**

Pismo poudarjamo, da po zakonu jamstva za izdelek nismo odgovorni za škodo, ki bi nastala zaradi uporabe našega izdelka, prav tako tudi ne za škodo ki bi nastala zaradi nepravilnega popravila izdelka ali pri napačni zamenjavi delov, ki niso originalni deli GARDENA ali pri uporabi z naše strani potrjenih delov, ki pa niso bili vgrajeni v servisu GARDENA ali v naši pooblašteni servisni službi. Enako velja tudi za nadomestne dele in opremo.

## **HR Odgovornost za proizvod**

Izričito napominjemo da u skladu sa Zakonom o odgovornosti za proizvode nismo odgovorni za štete uzrokovane našim uređajima ako su one izazvane nestručnim popravkom ili u slučaju zamjene dijelova nisu korišteni originalni GARDENA dijelovi ili dijelovi koje smo odobrili i popravak nije izvršio GARDENA servis ili ovlašteni stručnjak. Isto vrijedi i za dodatne dijelove i pribor.

## **RO Responsabilitatea legala a produsului**

Menționăm în mod expres că, în concordanță cu responsabilitatea legală a produsului, nu suntem răspunzători de nici un accident provocat de produsele noastre dacă se datorează reparării necorespunzătoare sau dacă piesele de schimb nu sunt originale GARDENA sau aprobate de GARDENA, sau dacă reparațiile nu au fost efectuate de un Centru de Service GARDENA sau un specialist autorizat. Aceleași prevederi se aplică și pieselor de schimb și accesoriilor.

## **BG Отговорност за качество**

Изрично подчертаваме, че съгласно закона за отговорност за качество, ние не носим отговорност за вредите причинени от нашите уреди, ако същите са причинени от неправилен ремонт или при подмяната на части не са използвани оригинални части на GARDENA или части одобрени от нас и ремонта не е извършен от сервиз на GARDENA или оторизиран специалист. Същото важи за допълнителните части и принадлежности.

## **EST Tootevastutus**

Juhime teie tähelepanu sellele, et tootevastutusseaduse kohaselt ei vastuta meie seadmete poolt põhjustatud kahjude eest, kui need on tekkinud asjatundmatu paranduse tagajärjel või kui detaili vahetamisel ei kasutatud GARDENA originaalvaruosi ega meie poolt kasutada lubatud varuosia ja kui parandustöid ei ole teinud GARDENA klienditeenindusspetsialistid ega meie volitatud spetsialistid. Sama kehtib lisadetailide ja tarvikute kohta.

## **LT Atsakomybė už produkciją**

Nurodome, kad remdamiesi Atsakomybės už produkciją įstatymu, neatsakome už nuostolius, sukeltus mūsų prietaisų, jei jie atsirado dėl netinkamo remonto, arba, jei keičiant dalis, buvo naudojamasi neoriginalios GARDENA dalys arba dalys, kurių mes neleidome naudoti, o remontą atliko ne GARDENA servisas arba neįgaliotasis specialistas. Tas pats galioja papildomoms dalims ir priedams.

## **LV Produkta atbildība**

Mēs skaidri norādām uz to, ka saskaņā ar Produktu atbildības likumu, mēs neatbildam par mūsu iekārtu radītiem zaudējumiem, ciktāl tos ir izraisījis neatbilstošs remonts vai daļu nomaiņa ar neoriģinālām GARDENA daļām vai ne ar mūsu norādītajām detaļām un remontu nav veicis GARDENA serviss vai pilnvarots speciālists. Tas pats attiecas uz papildinošajām daļām un piederumiem.

<p><b>D EG-Konformitätserklärung</b> Der Unterzeichnete Husqvarna AB, 561 82 Huskvarna, Sweden bestätigt, dass die nachfolgend bezeichneten Geräte in der von uns in Verkehr gebrachten Ausführung die Anforderungen der harmonisierten EU-Richtlinien, EU-Sicherheitsstandards und produktspezifischen Standards erfüllen. Bei einer nicht mit uns abgestimmten Änderung der Geräte verliert diese Erklärung ihre Gültigkeit.</p>	<p><b>H EU-Megfelelőeségi nyilatkozat</b> Alulírott, a Husqvarna AB, 561 82 Huskvarna, Sweden igazolja azt, hogy az alábbiakban megnevezett készülékek, az általunk forgalomba hozott kivételben teljesítik a harmonizációs EU-irányelvek, az EU biztonsági szabványok és a termékre jellemző szabványok követelményeit. Ha a készülékeken a mi beleegyezésünk nélkül változtatást végeznek, akkor ez a nyilatkozat érvényét veszti.</p>
<p><b>GB EU Declaration of Conformity</b> The undersigned Husqvarna AB, 561 82 Huskvarna, Sweden hereby certifies that, when leaving our factory, the units indicated below are in accordance with the harmonised EU guidelines, EU standards of safety and product specific standards. This certificate becomes void if the units are modified without our approval.</p>	<p><b>CZ Prohlášení o shodě EU</b> Podepsaný Husqvarna AB, 561 82 Huskvarna, Sweden potvrzuje, že dále uvedené přístroje v námi do provozu uvedeném provedení splňují požadavky harmonizačních směrnic EU, bezpečnostních norem EU a norem specifických pro výrobek. Při námi neschválené změně přístrojů ztrácí toto prohlášení platnost.</p>
<p><b>F Certificat de conformité aux directives européennes</b> Le constructeur, soussigné : Husqvarna AB, 561 82 Huskvarna, Sweden déclare qu'à la sortie de ses usines le matériel neuf désigné ci-dessous étai conforme aux prescriptions des directives européennes énoncées ci-après et conforme aux règles de sécurité et autres règles qui lui sont applicables dans le cadre de l'Union européenne. Toute modification portée sur ce produit sans l'accord express de GARDENA supprime la validité de ce certificat.</p>	<p><b>SK EU-Vyhlasenie o zhode</b> Nižšie uvedená firma Husqvarna AB, 561 82 Huskvarna, Sweden vyhlasuje, že uvedené zariadenia, ktoré sme uviedli na trh v ich vyhotovení spĺňajú požiadavky harmonizačných predpisov EU, bezpečnostných štandardov EU a výrobo-spezifických štandardov. Pri zmene zariadenia, ktorá nebola odsúhlasená výrobcom stráca toto vyhlásenie platnosť.</p>
<p><b>NL EU-overeenstemmingsverklaring</b> Ondergetekende Husqvarna AB, 561 82 Huskvarna, Sweden bevestigt, dat de volgende genoemde apparaten in de door ons in de handel gebrachte uitvoering voldoen aan de eis van, en in overeenstemming zijn met de EU-richtlijnen, de EU-veiligheidsstandaard en de voor het product specifieke standaard. Bij een niet met ons afgestemde verandering aan de apparaten verliest deze verklaring haar geldigheid.</p>	<p><b>GR Δήλωση Συμμόρφωσης προς τις Οδηγίες της ΕΕ</b> Η υπογράφουσα Husqvarna AB, 561 82 Huskvarna, Sweden δηλώνει, ότι τα εξής αναφερόμενα εκδοόμενα από την εταιρία μας προϊόντα ανταποκρίνονται σε όλες τις εφαρμόσιμες προδιαγραφές της ΕΕ, στα πρότυπα ασφαλείας της ΕΕ και στα ειδικά για το προϊόν πρότυπα. Σε μία μη συμφωνημένη με την εταιρία μας τροποποίηση των συσκευών αυτή η δήλωση χάνει την ισχύ της.</p>
<p><b>S EU Tillverkarintyg</b> Undertecknad firma Husqvarna AB, 561 82 Huskvarna, Sweden intygar härmed att nedan nämnda produkter överensstämmer med EU:s direktiv, EU:s säkerhetsstandard och produktspekifikation. Detta intyg upphör att gälla om produkten ändras utan vårt tillstånd.</p>	<p><b>SLO EU-izjava o skladnosti</b> Podpisani proizvajalca «Husqvarna AB, 561 82 Huskvarna, Sweden» s podpisom potrjuje, da sledeće opisana naprava, ki smo jo poslali na tržišče izpolnjuje zahteve harmoniziranih standardov ES-smernic, ES-varnostnih standardov in izdelku specifičnih standardov. V primeru spremembe na napravi brez našega pisnega dovoljenja ta izjava izgubi svojo pomen in veljavnost.</p>
<p><b>DK EU Overensstemmelse certifikat</b> Undertegnede Husqvarna AB, 561 82 Huskvarna, Sweden bekræfter hermed, at enheder listede herunder, ved afsendelse fra fabrikken, er i overensstemmelse med harmoniserede EU retningslinier, EU sikkerheds standarder og produkt specifikations standarder. Dette certifikat træder ud af kraft hvis enhederne er ændret uden vor godkendelse.</p>	<p><b>HR Izjava o skladnosti EU-a</b> Dolje potpisana tvrtka Husqvarna AB, 561 82 Huskvarna, Sweden ovime potvrđuje da dolje navedeni uređaji u izvedbi plaširanoj na tržište ispunjavaju zahtjeve harmoniziranih EU smjernica, EU sigurnosnih normi i normi za određene proizvode. Ova izjava postaje ništavna u slučaju izmjene uređaja koje nismo odobrili.</p>
<p><b>FI EY-vaatimustenmukaisuusvakuutus</b> Allekirjoittanut Husqvarna AB, 561 82 Huskvarna, Sweden vakuuttaa, että alla mainittu laitteet täyttävät tehtaaltamme lähtiesään yhdenmukaistettujen EY-direktiivien, EY-turvallisuusstandardien ja tuotekohtaisten standardien vaatimukset. Laitteisiin tehdyt muutokset, joista ei ole sovittu kanssamme, joutavat tämän vakuutuksen raukaamiseen.</p>	<p><b>RO UE-Certificat de conformitate</b> Prin prezenta Husqvarna AB, 561 82 Huskvarna, Sweden, certifica faptul ca, in momentul in care produsele mentionate mai jos ies din fabrica sunt in concordanta cu directivele UE, standardele de siguranta UE si standardele specifice ale produsului UE. Acest certificat devine nul in cazul modificării aparatului la fabricarea noastră.</p>
<p><b>I Dichiarazione di conformità alle norme UE</b> La sottoscritta Husqvarna AB, 561 82 Huskvarna, Sweden certifica che il prodotto qui di seguito indicato, nei modelli da noi commercializzati, è conforme alle direttive armonizzate UE nonché agli standard di sicurezza e agli standard specifici di prodotto. Qualunque modifica apportata al prodotto senza nostra specifica autorizzazione invalida la presente dichiarazione.</p>	<p><b>BG ЕС-Декларация за съответствие</b> Подписаната фирма Husqvarna AB, 561 82 Huskvarna, Sweden декларира, че описаните по-долу уреди, пуснати в продажба съгласно нашата спецификация, изпълняват изискванията на хармонизираните ЕС-директиви, ЕС-станданти за безопасност и специфичните производствени стандарти. При промяна на уреда, която не е съгласувана с нас, тази декларация губи своята валидност.</p>
<p><b>E Declaración de conformidad de la UE</b> El que suscribe Husqvarna AB, 561 82 Huskvarna, Sweden declara que la presente mercancía, objeto de la presente declaración, cumple con todas las normas de la UE, en lo que a normas técnicas, de homologación y de seguridad se refiere. En caso de realizar cualquier modificación en la presente mercancía sin nuestra previa autorización, esta declaración pierde su validez.</p>	<p><b>EST Eli vastavusdeklaratsioon</b> Allekirjutanu Husqvarna AB, 561 82 Huskvarna, Sweden kinnitab, et kirjeldatud seade vastab meie poolt riigusse viidud kujul ELi harmoniseeritud direktiividele, ELi ohutusstandarditele ja tootega seotud standarditele. Meiega kooskõlastamata muudatuse tegemise korral seadmel kaotab see deklaratsioon kehtivuse.</p>
<p><b>P Certificado de conformidad da UE</b> Os abaixo mencionados Husqvarna AB, 561 82 Huskvarna, Sweden, por este meio certificam que ao sair da fábrica os aparelhos abaixo mencionados estão de acordo com as direttrizes harmonizadas da UE, padrões de segurança e de produtos específicos. Este certificado ficará nulo se as unidades forem modificadas sem a nossa aprovação.</p>	<p><b>LT ES Atitikties deklamacija</b> Pasirašanti firma Husqvarna AB, 561 82 Huskvarna, Sweden patvirtina, kad žemiau nurodyti prietaisai ir jų modeliai, kuriuos paleidome į apyvartą, patenkina harmonizuotus ES direktyvas, ES saugumo standartus ir specifinius gaminių standartus. Atlikus bet kokį prietaiso pakeitimą, kuris nėra suderintas su mumis, ši deklaracija praranda galiojimą.</p>
<p><b>PL Deklaracja zgodności Unii Europejskiej</b> Husqvarna AB, 561 82 Huskvarna, Sweden potwierdza, że poniżej określone urządzenia w wersji oferowanej przez nas do sprzedaży spełniają wymagania zharmonizowanych dyrektyw Unii Europejskiej, standardu bezpieczeństwa Unii Europejskiej i standardu specyficznego dla tego typu produktu. W przypadku zmiany urządzenia, która nie została z nami uzgodniona, niniejsza deklaracja traci moc obowiązującą.</p>	<p><b>LV ES-atbilstības deklarācija</b> Parakstīstusies Husqvarna AB, 561 82 Huskvarna, Sweden, Vācija apstiprina, ka sekojoši apzīmētās iekārtas, kurās mēs izplatām, savā izpildījumā atbilst harmonizētajām ES direktīvām, ES drošības standartiem un produkta specifiskajiem standartiem. Ar mūsu neapstiprinātām izmaiņām iekārtā šī deklarācija zaudē savu derīgumu.</p>



<p>Bezeichnung der Geräte: Description of the units: Désignation du matériel : Omschrijving van de apparaten: Produktbeskrivning: Beskrivelse af produktet: Laitteen nimiys: Descrizione dei prodotti: Descripción de la mercancía: Descrição dos aparelhos: Nazwa urządzenia: A készülékek megnevezése: Označení přístrojů: Označenie zariadenia: Όνομασία της συσκευής: Opis naprave: Oznaka uređaja: Descrierea articolelor: Обозначение на уредите: Seedmete nimetus: Prietaisų pavadinimas: Iekārtu apzīmējums:</p>	<p><b>Gartenpumpe</b> <b>Garden Pump</b> <b>Pompe de surface pour arrosage</b> <b>Besproeiingspomp</b> <b>Bevattningspump</b> <b>Трыкумпе</b> <b>Puutarhapumppu</b> <b>Pompa da giardino</b> <b>Bomba para jardim</b> <b>Bomba de Jardim</b> <b>Pompa ogrodowa</b> <b>Kerti szivattyú</b> <b>Zahradní čerpadlo</b> <b>Záhradné čerpadlo</b> <b>Αντλία κήπου</b> <b>Vrtna črpalka</b> <b>Vrtna pumpa</b> <b>Pompă de grădiniă</b> <b>Граднинска помпа</b> <b>Aiarump</b> <b>Soduo siurblys</b> <b>Dārza sūknis</b></p>	<p>Schall-Leistungspegel: gemessen/garantiert Noise level: measured/guaranteed Puissance acoustique : mesurée/garantie Geluidsniveau: gemeten/gegarandeerd Ljudnivå: uppmätt/garanterad Lydrtryksniveau: afmålt/garanti Melun tehotas: mitattu/taattu Livello rumorosità: testato/garantito Nível sonoro: medido/garantizado Nível de ruído: medido/garantido Poziom natężenia dźwięku: zmierzony/gwarantowane Zajťažel'stmény szint: mért/garantált Hluková hladina výkonu: naměřeno/garantováno Výkonová hladina hluku: meraná/garantovaná Επίπεδο ισχύος ήχου: μετρήθηκεν/εγγυημένα Nivo hrupa: izmjereno/zagotovljeno Razina zvučne snage: izmjereno/garantirano Nível de putere acustică: măsurat/garantat Ниво на шума: измерено/гарантирано Helivõimsuse tase: mõõdetud/garanteeritud Garso stiprumo lygis: išmatuotas/garantuotas Troksņu jaudas līmenis: izmēritais/garantētais</p>
<p>Typ:                      Típousok: Type:                     Typ: Type :                    Typ: Typ:                     Türtout: Typ:                     Tip: Type:                     Tipovi: Tyypit:                  Tip: Modello:                Tim: Tipo:                    Mudel: Tipo:                    Tipas: Typ:                     Modelis:</p> <p><b>4000/5</b> <b>5000/5</b> <b>6000/6 inox</b></p>	<p>Art.-Nr.:                Čikkszám: Art. No.:                Číslo artiklu: Référence :            Art.: Art.nr.:                Αριθ. ειδους: Art.nr.:                Art št.: Art. nr.:                br. art. Tuoten:o               Nr art.: Art.:                    Apt. номер: Art. No:                Toote nr: Art. no:                Gaminio nr.: Nr artykułu:           Izstr.:</p> <p><b>1732</b> <b>1734</b> <b>1736</b></p>	<p><b>1732</b>                   <b>79 dB (A) / 82 dB (A)</b> <b>1734</b>                   <b>77 dB (A) / 80 dB (A)</b> <b>1736</b>                   <b>75 dB (A) / 79 dB (A)</b></p>
<p>EU-Richtlinien: EU directives: Directives européennes : EU-richtlijnen: EU directiv: EU Retningslinier: EY-direktiivit: Direttive UE: Normativa UE: Directrices da UE: Dyrektwy Unii Europejskiej: EU-irányelvek: Směrnice EU: EU-Predpisy:</p>	<p>Οδηγίες της ΕΕ: ES-smernice: EU smjernice: Directive UE: EC-директиви: ELI direktiivid: ES direktivuos: ES-direktivas:</p> <p><b>2011/65/EC</b> <b>2006/95/EG</b> <b>2004/108/EC</b> <b>2000/14/EC</b></p>	<p>Anbringungsyear der CE-Kennzeichnung: Year of CE marking: Année d'apposition du marquage CE : Installatiejaar van de CE-aanduiding: Märkningsår: CE-Mærkningsår: CE-merkin kiinnitysvuosi: Anno di applicazione della certificazione CE: Colocación del distintivo CE: Ano de marcação pela CE: Rok nadania oznakowania CE: CE-įjelzės elhelyezésének éve:</p> <p>Rok umístění značky CE: Rok udelenia značky CE: Ετος σήματος CE: Leto nameritve CE-oznake: Godina dobivanja CE oznake: Anul de marcare CE: Година на поставяне на CE-маркировка: CE-маркировка: CE-märgistuse paigaldamise aasta: Metal, kuriais pažymėta CE-ženkle: CE-marķējuma uzlikšanas gads:</p> <p><b>2010</b></p>
<p>Harmonisierte EN:  Hinterlegte Dokumentation: GARDENA- Technische Dokumentation, M. Kugler 89079 Ulm  Deposited Documentation: GARDENA Technical Documentation, M. Kugler 89079 Ulm  Dokumentation déposée: Documentation technique GARDENA, M. Kugler 89079 Ulm</p>	<p>Conformitätsbewertungsverfahren: Nach 2000/14/ EG Art. 14 Anhang V  Conformity Assessment Procedure: according to 2000/14/EC Art.14 Annex V  Procédure d'évaluation de la conformité: Selon 2000 /14 /CE art. 14 Annexe V</p> <p><b>IEC 60335-1</b> <b>IEC 60335-2-41</b></p>	<p>Ulm, den 25.04.2014 Ulm, 25.04.2014 Fait à Ulm, le 25.04.2014 Ulm, 25-04-2014 Ulm, 2014.25.04. Ulm, 25.04.2014 Ulmissa, 25.04.2014 Ulm, 25.04.2014 Ulm, 25.04.2014 Ulm, 25.04.2014 Ulm, dnja 25.04.2014 Ulm, 25.04.2014 Ulm, 25.04.2014 Ulm, 25.04.2014 Ulm, 25.04.2014 Ulm, 25.04.2014 Ulm, 25.04.2014 Ulm, 25.04.2014 Ulm, 25.04.2014 Ulm, 25.04.2014 Ulm, 25.04.2014</p> <p>Der Bevollmächtigte Authorised representative Le mandataire De gevollmachtigde Auktoriserad representant Autoriseret repräsentant Valtuutettu edustaja Persona delegata La persona autorizada O reprezentante Pelnomocnik Meghatalmazott Zplnomocněnc Splnomocnený Ο εξουσιοδοτημένος Ροοβλάςčeneç Ovlaštena osoba Conducerea tehnică Упълномощен Volitatud esindaja Igaliotasis atstovas Pilnvarotā persona</p> <p> <b>R. Pompe</b> Vice President</p>

**Deutschland / Germany**

**GARDENA GmbH**  
Central Service  
Hans-Lorenser-Straße 40  
D-89079 Ulm  
Produktfragen:  
(+49) 731 490-123  
Reparaturen:  
(+49) 731 490-290  
service@gardena.com

**Albania**

**COBALT Sh.p.k.**  
Rr. Sirti Kodra  
1000 Tirana

**Argentina**

Husqvarna Argentina S.A.  
Av.del Libertador 5954 –  
Piso 11 – Torre B  
(C1428ARP) Buenos Aires  
Phone: (+54) 11 5194 5000  
info.gardena@  
ar.husqvarna.com

**Armenia**

Garden Land Ltd.  
61 Tigran Mets  
0005 Yerevan

**Australia**

Husqvarna Australia Pty. Ltd.  
Locked Bag 5  
Central Coast BC  
NSW 2252  
Phone: (+61) (0) 2 4352 7400  
customer.service@  
husqvarna.com.au

**Austria / Österreich**

Husqvarna Austria GmbH  
Consumer Products  
Industriezeile 36  
4010 Linz  
Tel.: (+43) 732 77 01 01-90  
consumer.service@  
husqvarna.at

**Azerbaijan**

Firm Progress  
a. Aliyev Str. 26A  
10522 Baku

**Belgium**

**GARDENA Belgium NV/SA**  
Sterrebeekstraat 163  
1930 Zaventem  
Phone: (+32) 2 720 92 12  
Mail: info@gardena.be

**Bosnia / Herzegovina**

**SILK TRADE d.o.o.**  
Industrijska zona Butvka bb  
74260 Tešanj

**Brazil**

Husqvarna do Brasil Ltda  
Av. Francisco Matrazzo,  
1400 – 19º andar  
São Paulo – SP  
CEP: 05001-903  
Tel: 0800-112252  
marketing.br.husqvarna@  
husqvarna.com.br

**Bulgaria**

Хускварна България ЕООД  
Бул. „Андрей Ляпчев“ № 72  
1799 София  
Тел.: (+359) 02/9753076  
www.husqvarna.bg

**Canada / USA**

**GARDENA Canada Ltd.**  
100 Summerlea Road  
Brampton, Ontario L6T 4X3  
Phone: (+1) 905 792 93 30  
info@gardenacanada.com

**Chile**

Maquinarias Agroforestales  
Ltda. (Maga Ltda.)  
Santiago, Chile  
Avda. Chesterton  
# 8355 comuna Las Condes  
Phone: (+56) 2 202 4417  
Dalton@maga.cl  
Zipcode: 7560330

**Temuco, Chile**

Avda. Valparaiso # 01466  
Phone: (+56) 45 222 126  
Zipcode: 4780441

**China**

Husqvarna (China) Machinery  
Manufacturing Co., Ltd.  
No. 1355, Jia Xin Rd.,  
Ma Lu Zhen, Jia Ding Dist.,  
Shanghai  
201801  
Phone: (+86) 21 59159629  
Domestic Sales  
www.gardena.com.cn

**Colombia**

Husqvarna Colombia S.A.  
Calle 18 No. 68 D-31, zona  
Industrial de Montevideo  
Bogotá, Cundinamarca  
Tel. 571 2922700 ext. 105  
jairo.salazar@  
husqvarna.com.co

**Costa Rica**

Compania Exim  
Euroberoamericana S.A.  
Los Colegios, Moravia,  
200 metros al Sur del Colegio  
Saint Francis – San José  
Phone: (+506) 297 68 83  
exim\_euro@racsa.co.cr

**Croatia**

**SILK ADRIA d.o.o.**  
Josipa Lončara 3  
10090 Zagreb  
Phone: (+385) 1 3794 580  
silk.adria@zg-t-com.hr

**Cyprus**

Med Marketing  
17 Digeni Akrita Ave  
P.O. Box 27017  
1641 Nicosia

**Czech Republic**

Husqvarna Česko s.r.o.  
Türkova 2319/5b  
149 00 Praha 4 – Chodov  
Bezplatná infolinka:  
800 100 425  
servis@cz.husqvarna.com

**Denmark**

**GARDENA / Husqvarna**  
Consumer Outdoor Products  
Salgsafdelning Danmark  
Box 9003  
S-200 39 Malmö  
info@gardena.dk

**Dominican Republic**

**BOSQUESA, S.R.L**  
Carretera Santiago Licey  
Km. 5 ½  
Esquina Copal II.  
Santiago, Dominican Republic  
Phone: (+809) 736-0333  
joserbosquesa@claro.net.do

**Ecuador**

Husqvarna Ecuador S.A.  
Arujos E1-181 y 10 de Agosto  
Quito, Pichincha  
Tel. (+593) 22800739  
francisco.jacome@  
husqvarna.com.ec

**Estonia**

Husqvarna Eesti OÜ  
Consumer Outdoor Products  
Kesk tee 10, Aaviku küla  
Rae vald  
Harju maakond  
75305 Estonia  
kontakt.etj@husqvarna.ee

**Finland**

Oy Husqvarna Ab  
Consumer Outdoor Products  
Lauttarhankatu 8 / P.L 3  
00581 HELSINKI  
info@gardena.fi

**France**

**GARDENA France**  
Immeuble Expositif  
9-11 allée des Pierres Mayettes  
ZAC des Barbanniers, B.P. 99  
-F- 92232 GENNEVILLIERS  
cedex  
Tél. (+33) 01 40 85 30 40  
service.consommateurs@  
gardena.fr

**Georgia**

**ALD Group**  
Belashvili 8  
1159 Tbilisi

**Great Britain**

Husqvarna UK Ltd  
Preston Road  
Aycliffe Industrial Park  
Newton Aycliffe  
County Durham  
DL5 6UP  
info.gardena@  
husqvarna.co.uk

**Greece**

**PAPADOPOULOS S.A.**  
92 ATHINON AVENUE  
ATHENS  
POST CODE 10442  
GREECE  
Phone: (+30) 210 5193100  
info@papadopoulos.com.gr

**Hungary**

Husqvarna Magyarország Kft.  
Ezred u. 1-3  
1044 Budapest  
Telefon: (+36) 1 251-4161  
vevoszolgalat.husqvarna@  
husqvarna.hu

**Iceland**

Ö. Johnson & Kaaber  
Tunguhsali 1  
110 Reykjavik  
ojj@ojk.is

**Ireland**

Husqvarna UK Ltd  
Preston Road  
Aycliffe Industrial Park  
Newton Aycliffe  
County Durham  
DL5 6UP  
info.gardena@  
husqvarna.co.uk

**Italy**

Husqvarna Italia S.p.A.  
Via Como 72  
23868 VALMADRERA (LC)  
Phone: (+39) 0341.203.111  
info@gardenaitalia.it

**JAPAN**

**KAKU JIKUICHI Co. Ltd.**  
Sumitomo Realty &  
Development Kojimachi  
BLDG., 8F  
5-1 Nibanmacyo  
Chiyoda-ku  
Tokyo 102-0084  
Phone: (+81) 33 264 4721  
m\_ishihara@kaku-ichi.co.jp

**Kazakhstan**

**LAMED Ltd.**  
155/1, Tazhibayevoy Str.  
050060 Almaty  
IP Schmidt  
Abayavenue 3B  
110 005 Kostanay

**Korea**

Kyung Jin Trading Co.,LTD.  
107-4, SunDuk Bld.,  
YangJang-dong,  
Seocho-gu,  
Seoul, (zipcode: 137-891)  
Phone: (+82) (0)2 574-6300

**Kyrgyzstan**

Alye Maki  
av. Moladaya Guardir J 3  
720014  
Bishkek

**Latvia**

Husqvarna Latvija  
Consumer Outdoor Products  
Bakūzijs iela 6  
LV-1024 Rīga  
info@husqvarna.lv

**Lithuania**

UAB Husqvarna Lietuva  
Consumer Outdoor Products  
Atleities pl. 77C  
LT-52104 Kaunas  
centras@husqvarna.lt

**Luxembourg**

Magasins Jules Neuberg  
39 rue Jacques Stas  
Luxembourg-Gasperich 2549  
Case Postale No. 12  
Luxembourg 2010  
Phone: (+352) 40 14 01  
api@neuberg.lu

**Mexico**

**AFOSA**  
Av. Lopez Mateos Sur # 5019  
Col. La Calma 45070  
Zapopan, Jalisco  
Mexico  
Phone: (+52) 33 3818-3434  
icornejo@afosa.com.mx

**Moldova**

Comvel S.R.L.  
290A Muncesti Str.  
2002 Chisinau

**Netherlands**

**GARDENA Nederland B.V.**  
Postbus 50176  
1305 AD ALMERE  
Phone: (+31) 36 521 00 00  
info@gardena.nl

**Neth. Antilles**

Jonka Enterprises N.V.  
Sta. Rosa Weg 19  
P.O. Box 800  
Curaçao  
Phone: (+599) 9 767 66 55  
pgm@jonka.com

**New Zealand**

Husqvarna New Zealand Ltd.  
PO Box 76-437  
Manukau City 2241  
Phone: (+64) (0) 9 9202410  
support.nz@husqvarna.co.nz

**Norway**

**GARDENA**  
Husqvarna Consumer  
Outdoor Products  
Salgskontor Norge  
Kleiverveien 6  
1540 Vestby  
info@gardena.no

**Peru**

Husqvarna Perú S.A.  
Jr. Ramón Cárcamo 710  
Lima 1  
Tel: (+51) 1 3320400 ext. 416  
juan.remuzgo@  
husqvarna.com

**Poland**

Husqvarna  
Poland Spółka z o.o.  
ul. Wysockiego 15 b  
03-371 Warszawa  
Phone: (+48) 22 330 96 00  
gardena@husqvarna.com.pl

**Portugal**

Husqvarna Portugal, SA  
Lagoa - Albarraque  
2635 - 595 Rio de Mouro  
Tel.: (+351) 21 922 85 30  
Fax: (+351) 21 922 85 36  
info@gardena.pt

**Romania**

Madex International Srl  
Sosseua Odaii 117-123,  
RO 013603  
Bucuresti, S 1  
Phone: (+40) 21 352.76.03  
madex@ines.ro

**Russia**

ООО „Хускварна“  
141400, Московская обл.,  
г. Химки,  
улица Ленинградская,  
владение 39, стр.6  
Бизнес Центр,  
„Химки Бизнес Парк“,  
помещение OB02\_04

**Serbia**

Domel d.o.o.  
Autoput za Novi Sad bb  
11273 Belgrade  
Phone: (+381) 11 848 88 12  
miroslav.iejina@domel.rs

**Singapore**

Hy-Ray PRIVATE LIMITED  
40 Jalan Pempin  
#02-08 Tat Ann Building  
Singapore 577185  
Phone: (+65) 6253 2277  
shying@hyray.com.sg

**Slovak Republic**

Husqvarna Cesko s.r.o.  
Tinkova 2319/5b  
149 00 Praha 4 – Chodov  
Bezplatná infolinka:  
800 154 044  
servis@sk.husqvarna.com

**Slovenia**

Husqvarna Austria GmbH  
Consumer Products  
Industriezeile 36  
4010 Linz  
Tel.: (+43) 732 77 01 01-90  
consumer.service@  
husqvarna.at

**South Africa**

Husqvarna  
South Africa (Pty) Ltd  
Postnet Suite 250  
Private Bag X6,  
Cascades, 3202  
South Africa  
Phone: (+27) 33 846 9700  
info@gardena.co.za

**Spain**

Husqvarna España S.A.  
C/ Basauri, nº 6  
La Florida  
28023 Madrid  
Phone: (+34) 91 708 05 00  
atencioncliente@gardena.es

**Suriname**

Agrofix n.v.  
Verlengde Hogestraat # 22  
Phone: (+597) 472426  
agrofix@sr.net  
Pobox : 2006  
Paramaribo  
Suriname – South America

**Sweden**

Husqvarna AB  
S-561 82 Huskvarna  
info@gardena.se

**Switzerland / Schweiz**

Husqvarna Schweiz AG  
Consumer Products  
Industriestrasse 10  
5506 Mägenwil  
Phone: (+41) (0) 62 887 37 90  
info@gardena.ch

**Turkey**

**GARDENA Dost Diş Ticaret**  
Müesseslik A.Ş.  
Sanayi Çad. Adı Sokak  
No: 1/B Kartal  
34873 İstanbul  
Phone: (+90) 216 38 93 939  
info@gardena-dost.com.tr

**Ukraine / Україна**

ТОВ „Хусварна Україна“  
вул. Васильківська, 34,  
офіс 204-г  
03022, Київ  
Тел. (+38) 044 498 39 02  
info@gardena.ua

**Uruguay**

FELI SA  
Entre Rios 1083 CP 11800  
Montevideo – Uruguay  
Tel: (+598) 22 03 18 44  
info@felisa.com.uy

**Venezuela**

Corporación Casa y Jardín C.A.  
Av. Caroní, Edif. Trezmen, PB.  
Colinas de Bello Monte.  
1050 Caracas.  
Tlf: (+58) 212 992 32 22  
info@casayjardin.net.ve

1732-20.960.06/0514

© GARDENA

Manufacturing GmbH

D-89070 Ulm

http://www.gardena.com