

4000/5

Art. 1732

5000/5

Art. 1734

6000/6 inox Art. 1736

D Betriebsanleitung
Gartenpumpe

GB Operating Instructions
Garden Pump

F Mode d'emploi
Pompe de surface pour arrosage

NL Gebruiksaanwijzing
Besproeiingspomp

S Bruksanvisning
Bevattningspump

DK Brugsanvisning
Trykpumpe

FI Käyttöohje
Puutarhapumppu

N Bruksanvisning
Hagepumpe

I Istruzioni per l'uso
Pompa da giardino

E Instrucciones de empleo
Bomba para jardín

P Manual de instruções
Bomba de Jardim

PL Instrukcja obsługi
Pompa ogrodowa

H Használati utasítás
Kerti szivattyú

CZ Návod k obsluze
Zahradní čerpadlo

SK Návod na obsluhu
Záhradné čerpadlo

GR Οδηγίες χρήσης
Αντλία κήπου

RUS Инструкция по эксплуатации
Садовый насос

SLO Navodilo za uporabo
Vrtna črpalka

HR Upute za uporabu
Vrtna pumpa

SRB Uputstvo za rad
BIH Baštenska pumpa

UA Інструкція з експлуатації
Садові насоси

RO Instrucțiuni de utilizare
Pompă de grădină

TR Kullanma Kılavuzu
Bahçe pompası

BG Инструкция за експлоатация
Градинска помпа

AL Manual përdorimi
Pompë kopshti

EST Kasutusjuhend
Aiapump

LT Eksploatavimo instrukcija
Sodo siurblys

LV Lietošanas instrukcija
Dārza sūkņis

GARDENA sodo siurblys

4000/5 / 5000/5 / 6000/6 inox



Tai vokiškos eksploataavimo instrukcijos originalas.

Prašome atidžiai perskaityti eksploataavimo instrukciją ir laikytis jos nurodymų. Remdamiesi šia eksploataavimo instrukcija susipažinkite su gaminiu, teisingu jo naudojimu ir saugos nurodymais.



Niekada nesinaudokite prietaisu pavargę, sergantys ar apsvaigę nuo alkoholio, narkotikų ar vaistų.

Šį prietaisą gali naudoti 8 metų ir vyresni vaikai, asmenys su fizine, sensorine ar psichine negalia arba pakankamai patirties ir žinių neturintys asmenys, jei jie yra prižiūrimi arba apmokyti, kaip saugiai naudotis prietaisu, ir supranta iš to kylantį potencialų pavojų. Draudžiama vaikams žaisti su prietaisu. Draudžiama vaikams atlikti valymo ir naudotojo atliekamus techninės priežiūros darbus, jei jie yra neprižiūrimi. Saugumo sumetimais rekomenduojame naudoti šį prietaisą tiktais jaunuoliams nuo 16 metų.

→ Prašome išsaugoti šią eksploataavimo instrukciją.

Turinys:

1. Jūsų GARDENA sodo siurblio naudojimo sritys	262
2. Saugos nurodymai	263
3. Paleidimas į eksploataciją.	264
4. Naudojimas.	265
5. Naudojimo pabaiga.	267
6. Techninė priežiūra.	268
7. Sutrikimų / gedimų šalinimas.	268
8. Tiekiami priedai.	270
9. Techniniai duomenys	271
10. Servisas / Garantija	271

1. Jūsų GARDENA sodo siurblio naudojimo sritys

Paskirtis:

GARDENA sodo siurblys skirtas asmeniniam naudojimui namų ir mėgėjų soduose.

Naudojant siurblij slėgio padidimui, maksimalus leistinas vidinis slėgis (slėginėje pusėje) neturi viršyti 6 barų. Didinamasis pradinis slėgis ir siurblio slėgis sumuojasi.

- Pavyzdys: slėgis vandentiekio čiaupe = 1,5 bar, sodo siurblio 4000/5 LCD maksimalus slėgis = 4,5 bar, bendras slėgis = 6,0 bar.

Siurbiami skysčiai:

GARDENA sodo siurbliu galima siurbti gruntinį ir lietaus vandenį, vandentiekio vandenį bei chloruotą baseino vandenį.

Atkreipti dėmesį:



GARDENA sodo siurblys netinka nuolatiniam eksploatavimui (pvz., naudojimui pramonėje, nuolatinės cirkuliacijos palaikymui). Draudžiama siurbti šaldinančius, lengvai užsiliepsnojančius, agresyvius arba sprogius skysčius (pvz., benzina, kt. naftos produktus arba nitroskiediklius), sūrų vandenį bei maisto produktus. Siurbiamo/pumpuojamo skysčio temperatūra neturi viršyti 35 °C.

2. Saugos nurodymai



PAVOJUS! Elektros smūgis!

Sužalojimo elektros srove pavojus!

→ Prieš pripildant, pabaigus naudoti, šalinant sutrikimus/gedimus ir prieš techninę priežiūrą ištraukite kištuką iš tinklo.



SUŽALOJIMO PAVOJUS dėl karšto vandens!

Tik siurbliui 4000/5: Ilgai eksploatuojant (> 5 min.), kai slėginė pusė uždaryta, gali įkaisti siurblio vanduo, todėl galima susižeisti karštu vandeniu.

→ Kai slėginė pusė uždaryta, siurbliui leisti dirbti ne ilgiau kaip 5 minutes.

Esant nepakankamam vandens padavimui siurbimo pusėje gali įkaisti siurblio vanduo – jam ištekant iš siurblio galima susižeisti karštu vandeniu.

→ Išjunkite siurbį iš tinklo per namų saugiklį, leiskite atvėsti vandeniui ir prieš pakartotiną paleidimą į eksploataciją užtikrinkite vandens padavimą slėginėje pusėje.

Įrengimo vieta

Dėmesio: naudoti siurbį prie baseinų ir sodo tvenkinių bei panašių vietų galima tik tuomet, kai siurblys įjungtas per apsauginę nuotėkio relę (standartai DIN VDE 0100-702 ir 0100-738, AS/NZS 3000).

Siurbį draudžiama eksploatuoti, jei baseine arba sodo tvenkinyje yra žmonių. Be to, siurblys turi būti pastatytas taip, kad neapvirštų, nebūtų apsemtas ir negalėtų įkristi į vandenį.

Pastatykite siurbį saugiu atstumu (mažiausiai 2 m) nuo siurbiamo skysčio.

Papildomam saugumui galima naudoti patvirtintus operatoriaus apsauginius jungiklius.

→ Jeigu kiltų klausimų, kreipkitės į elektros specialistą.

Siurbį prijungiant prie vandens tiekimo įrenginių, būtina laikytis šalyje galiojančių sanitarinių instrukcijų, kad būtų išvengta negeriamojo vandens atgalinio įsiurbimo.

→ Prašome pasiteirauti pas kvalifikuotą santechniką.

Maitinimo kabeliai

Siurblio firminėje duomenų lentelėje nurodyti parametrai turi sutapti su elektros maitinimo tinklo parametrais.

Naudokite tik tokius prailginimo laidus, kurie yra leistini pagal standartą HD 516.

→ Prašome pasiteirauti pas kvalifikuotą elektriką.

→ Neneškite siurblio už kabelio ir nenaudokite kabelio ištraukti kištuką iš lizdo.

Austrijoje

Austrijoje elektrinis prijungimas turi atitikti ÖVE-EM 42, T2 (2000)/1979 § 22 ir § 2022.1 reikalavimus. Pagal juos baseinuose ir sodų tvenkiniuose naudojamus siurblius leidžiama prijungti prie elektros tinklo per skiriamąjį transformatorių.

→ Prašom kreiptis į savo elektros specialistą.

Šveicarijoje

Šveicarijoje nestacionarūs prietaisai, kurie gali būti eksploatuojami lauke, turi būti prijungiami per apsauginę nuotėkio relę.

Apžiūra

→ Prieš naudojimą visada apžiūrėkite, ar siurblys, ypač tinklo kabelis ir kištukas, nėra sugadinti.

Nenaudokite sugadinto siurblio.

→ Sugadintą siurbį turi patikrinti GARDENA servisas arba įgaliotas kvalifikuotas elektrikas.

→ Sugadintą maitinimo kabelį gali keisti tik GARDENA servisas arba įgaliotas kvalifikuotas elektrikas.

Nurodymai

→ Nepalikite siurblio per lietų ir nenaudokite siurblio šlapioje arba drėgnoje aplinkoje.

Norėdami išvengti siurblio veikimo sausa eiga, atkreipkite dėmesį, kad siurbimo žarnos galiukas visada būtų įmerktas į siurbiama skystį.

→ Visada sklidinai pripildykite siurblij siurbiamu skysčiu (apie 2 – 3 l) prieš paleidžiant į eksploataciją!

Siurbiamame skystyje esantis smėlis ir kitos abrazyvinės medžiagos greitina nusidėvėjimą ir mažina pajėgumą.

Nešvaraus vandens siurbimas, pvz., su akmenimis, spygliais ir t.t. gali sugadinti siurblij.

→ Nesiurbkite nešvaraus vandens.

Minimalus srautas: 4000/5: 90 l/h (= 1,5 l/min.);
5000/5: 200 l/h (= 3,3 l/min.).

Prie siurblio neleidžiama jungti prietaisų, kurių pralaidumas yra mažesnis.

3. Paleidimas į eksploataciją

Įrengti siurblij:

Įrengimo vieta turi būti tvirta ir sausa bei užtikrinti, kad siurblys stovės tvirtai.

→ Pastatykite siurblij saugiu atstumu (mažiausiai 2 m) nuo siurbiamo skysčio.

Siurblij reikia statyti tokioje vietoje, kur yra žema oro drėgmė ir pakankama ventilacija prietaiso ventilacijos angų zonoje. Atstumas tarp siurblio ir sienų turi būti ne mažesnis kaip 5 cm. Per ventilacijos angas neturi būtų įsiurbiami nešvarumai (pvz., smėlis arba žemė).

Prijungti žarną prie siurbimo pusės:

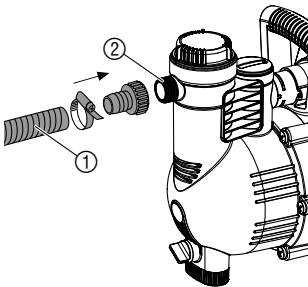

Siurbimo pusėje nenaudokite žarnos sujungimo sistemos dalių. Turi būti naudojama atspari vakuumui siurbimo žarna, pvz.: **GARDENA siurbimo komplektas, gaminys 1411.**

Kad būtų sutrumpintas įsiurbimo laikas, rekomenduojame naudoti siurbimo žarną su atbulinės tėkmės vožtuvu p, kuris neleidžia iš siurbimo žarnos savaime išbėgti vandeniui pabaigus naudoti siurblij.

1. Prijunkite atsparią vakuumui siurbimo žarną ① prie siurbimo pusės jungties ② ir sandariai priveržkite.
2. Jei siurbimo aukštis didesnis nei 4 m, papildomai pritvirtinkite siurbimo žarną ① (pvz., pririškite prie statramsčio).
Siurbimo žarnos svoris mažiau veikia siurblij.

Prijungti žarną prie slėginės pusės:

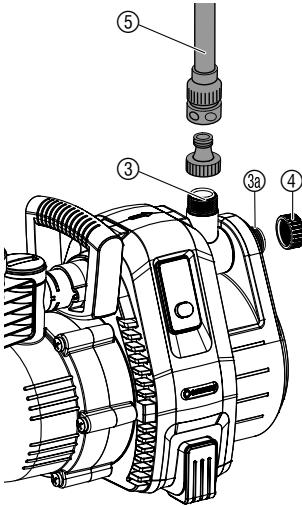

Siurbiai turi 2 jungtis ③/③a slėginėje pusėje. Nenaudojama siurblio jungtis turi būti uždaryta dangteliu ④, kurį galima atsukti, norint prijungti 2 žarnas.

Siurblio jungtys ③/③a yra su 33,3 mm (G1) vidiniu sriegiu, prie kurio per GARDENA žarnos sujungimo sistemą galima prijungti 13 mm (1/2"), 16 mm (5/8") arba 19 mm (3/4") skersmens žarnas.

Optimaliai išnaudoti siurblio našumą galima prie siurblio prijungiant 19 mm (3/4") skersmens žarnas kartu su, pvz., GARDENA siurblio jungimo rinkiniu, **gaminys 1752**, arba 25 mm (1") skersmens žarnas su **GARDENA greitai sujungiama jungtimi su vidiniu sriegiu, gaminys 7109/greitai sujungiama žarnos jungtimi, gaminys 7103**.

→ Sujunkite slėginę žarną ⑤ su slėginės pusės jungtimi ③/③a.

Vienu metu prijungiant daugiau nei 2 žarnas/laistymo priedus rekomenduojame naudoti **GARDENA dvigubą arba keturgubą čiaupo jungtį, gaminys 8193/8194, GARDENA dvigubą čiaupo jungtį, gaminys 940**, kurios gali būti užsukamos tiesiai ant slėginės pusės jungties ③/③a.

4. Naudojimas

Siurbti skystį:

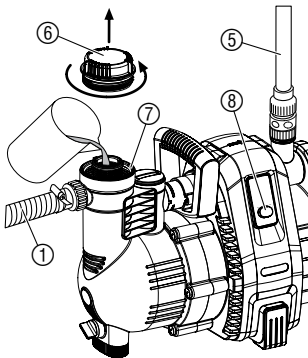

PAVOJUS! Elektros smūgis!

Sužalojimo elektros srove pavojus.

→ Prieš pripildymą išjunkite sodo siurblį iš tinklo.



DĖMESIO!

→ Prieš kiekvieną eksploatavimą iš lėto sklidinai pripildyti siurblį siurbiamu skysčiu (apie 2 – 3 l)!

1. Ranka atsukite užpildymo angos ⑦ dangtį ⑥.
2. Į užpildymo angą ⑦ sklidinai pripilkite pumpuojamo skysčio (apie 2 – 3 l).
3. Ranka tvirtai prisukite dangtį ⑥ šalia užpildymo angos ⑦ (nenaudokite replių).
4. Jei yra, atidarykite uždarymo vožtuvus slėginėje pusėje (laistymo priedus, vandens sustabdymo antgalius ir t.t.).
5. Išleiskite vandens likučius iš slėginės žarnos ⑤, kad įsiurbimo metu galėtų pasišalinti oras.
6. **Ijungti siurblį 4000/5:** Laikykite slėginę žarną ⑤ statmenai siurbliui, pakeltą mažiausiai 1 m virš jo, paspauskite įjungimo/išjungimo mygtuką ⑧ (*įjungimo / išjungimo mygtukas šviečia*) ir palaukite, kol siurblys įsiurbia skystį.

→ Jei siurblys nesiurbia po maždaug 5 minučių, siurblį išjunkite (paspauskite įjungimo/išjungimo mygtuką ⑧) (žr. 7 skyriuje "Sutrikimų/gedimų šalinimas").

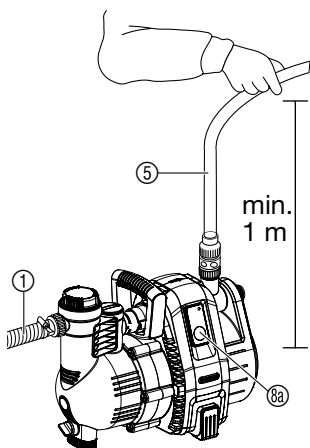

- 6. Įjungti siurblių 5000/5; 6000/6 inox:**
Laikykite slėginę žarną ⑤ statmenai siurbliui, pakeltą mažiausiai 1 m virš jo, įkiškite tinklo kištuką, paspauskite mygtuką "Įjungti/išjungti" ⑧ (diodinė lemputė šviečia žaliai) ir palaukite, kol siurblys įsiurbtų skystį.

Jei siurblys nesiurbia po maždaug 20 sekundžių, diodinė lemputė šviečia oranžiniai.

Jei siurblys nesiurbia po maždaug 5 minučių (5000/5) / maždaug 6 minučių (6000/6 inox), diodinė lemputė šviečia raudonai ir siurblys išsijungia automatiškai (žr. 7 skyriuje "Sutrikimų / gedimų šalinimas").

→ Jei po 5 min. siurblys neišsijungia automatiškai, išjunkite siurblių rankiniu būdu ir patikrinkite siurbimo žarną, ar nėra nuotėkio.

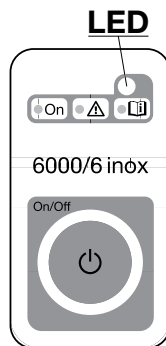

Nurodytas maksimalus 8 m savaiminio įsiurbimo aukštis yra galimas tik tada, jei siurblys sklidinai pripildomas per užpildymo angą ⑦, ir tuomet bei savaiminio įsiurbimo metu slėginė žarna ⑤ yra pakelta į viršų tiek, kad iš siurblio per slėginę žarną ⑤ neišbėga siurbiamas skystis.

Specialusis režimas:

Papildomi elektriniai perjungimo prietaisai (pvz., nuotolinio valdymo pulteliai, jungikliai) gali būti naudojami tik specialiajame režime.

Aktyvuoti specialųjį režimą:

1. Įjungiant laikykite nuspaustą "On/Off" ("Įjungti/išjungti") mygtuką ⑧ 8 sekundes. Pirmas 5 sekundes šviečia žalia LED, po to LED 3 sekundes mirksi.
2. Kai po 8 sekundžių vėl šviečia žalia LED, atleiskite "On/Off" ("Įjungti/išjungti") mygtuką ⑧.

Deaktyvuoti specialųjį režimą:

1. Išjunkite tinklo kištuką į tinklo lizdą su elektros srove. Siurblys pradeda veikti savime.
2. Paspauskite mygtuką "Įjungti/išjungti" ⑧. Siurblys išsijungia.
3. Paspauskite mygtuką "Įjungti/išjungti" ⑧ ir laikykite nuspaustą 8 sekundes, kol nebemirksės žalia diodinė lemputė.

“Saugaus siurblio” funkcija:

“Saugaus siurblio” funkcija diodine būsenos lempute įspėja apie vandens srauto nebuvimą. Be to, ji veikia kaip **sauso veikimo apsauga** ir apsaugo siurblį nuo gedimų dėl per ilgai uždarytos slėginės pusės (pvz., uždarytų vožtuvų) arba, kai neteka vanduo (pvz., tuščias rezervuaras).

Diodinė lemputė šviečia žaliai: Įprastas eksploatavimas

Diodinė lemputė mirksi oranžiniai:

Mažiausiai 20 sekundžių nėra vandens srauto

Diodinė lemputė šviečia raudonai:

Mažiausiai 5 minutes nėra vandens srauto (siurblys išsijungė automatiškai)

Diodinė lemputė mirksi raudonai:

Pavojaus signalas! Siurblys buvo paleistas be vandens srauto 3 kartus per 20 min. (Siurblys turi atvėsti, todėl jo negalima paleisti 5 min., po to diodinė lemputė šviečia raudonai.)

5. Naudojimo pabaiga

Laikymas per žiemą / laikymas:

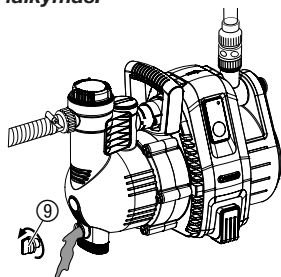

Šalinimas:
(pagal direktyvą
RL 2012/19/EU)



Prieš prasidedant šalčių periodui reikia padėti sodo siurblį į nuo šalčio apsaugotą vietą.

1. Išsukite drenažinį varžtą ⑨.
Iš sodo siurblio yra išleidžiamas vanduo.
2. Laikykite sodo siurblį nuo šalčio apsaugotoje vietoje.

Draudžiama prietaisą šalinti su įprastomis buitinėmis atliekomis, jį reikia perduoti kvalifikuotam atliekų tvarkymui.

→ Svarbu: prietaisą šalinkite komunaliniame atliekų priėmimo punkte.

6. Techninė priežiūra



PAVOJUS! Elektros smūgis!

Sužalojimo elektros srove pavojus.

→ Prieš techninę priežiūrą ištraukite kištuką iš tinklo.

Valyti filtrą:

Jei filtras nešvarus, jį reikia valyti.

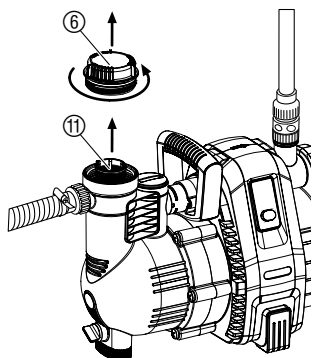

1. Jei reikia, uždarykite visus siurbimo pusės uždarymo vožtuvus.
2. Atsukti filtro kameros dangtį ⑥.
3. Išimti filtrą traukiant vertikaliai į viršų.
4. Laikyti indelį ⑩, pasukti filtrą ⑪ prieš laikrodžio rodyklę 1 ir ištraukti 2 ("Bajonet" uždarymas).
5. Plauti indelį ⑩ po tekančiu vandeniu ir valyti filtrą ⑪, pvz., su minkštu šepetėliu.
6. Vėl surinkti filtrą atvirkštine tvarka.

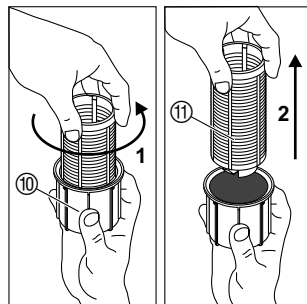

Praplauti sodo siurbį:

Išsiurbus chloruotą baseino vandenį reikia praplauti siurbį.

1. Siurbkite šiltą vandenį (maksimaliai 35 °C), kol siurbiamas vanduo bus skaidrus, į vandenį galite įpilti švelnaus valiklio (pvz., indų plovimo priemonės).
2. Likučius šalinkite pagal atliekų tvarkymo įstatymo reikalavimus.

7. Sutrikimų / gedimų šalinimas



PAVOJUS! Elektros smūgis!

Sužalojimo elektros srove pavojus.

→ Prieš sutrikimų / gedimų šalinimo darbus išjunkite sodo siurbį iš tinklo.

Atlaisvinti rotorį:

Dėl nešvarumų užstrigusį rotorį galima atlaisvinti.

→ Atsuktuvu atsukite rotoriaus varžtą ⑫.
Taip atlaisvinsite užstrigusį rotorį.

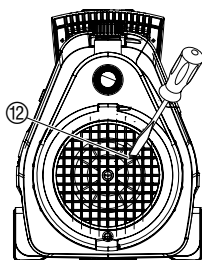

Valyti srauto jutiklį:

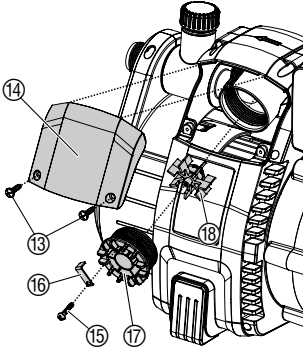

Jei srauto jutiklis yra nešvarus, tai gali įtakoti neteisingus pranešimus apie klaidas (diodinė lemputė mirksi oranžiniai).

1. Atsukite abu varžtus ⑬.
2. Nuimkite dangtį ⑭.
3. Atsukite apsauginį varžtą ⑮ ir nuimkite apsauginį gnybtą ⑯.
4. Išsukite dangtelį ⑰ prieš laikrodžio rodyklę.
5. Išimkite sparnuotę ⑱ ir išvalykite. Išvalykite srauto jutiklio korpusą.
6. Vėl įmontuokite sparnuotę ⑱, nukreiptą metaline dalimi į montavimo pusę.
7. Įsukite dangtelį ⑰ pagal laikrodžio rodyklę.
8. Pritvirtinkite dangtelį ⑰ virš apsauginio gnybto ⑯ su apsauginiu varžtu ⑮.
9. Pirmiausiai viršuje įstatykite dangtį ⑭, po to apačioje priveržkite abiem varžtais ⑬.

Sutrikimas / gedimas

Siurblys veikia, bet nesiurbia

Galima priežastis

Šalinimas

Siurblys įsiurbia orą vienoje sujungimo vietoje.

→ Užsandarinti sujungimus siurbimo pusėje.

Nesandari arba sugadinta siurbimo linija.

→ Patikrinti siurbimo liniją, ar nesugadinta, ir užsandarinti.

Siurblys nebuvo pripildytas siurbiamu skysčiu.

→ Pripildyti siurbį (žr. 4 skyriuje “**Naudojimas**”).

Įpiltas siurbimo skystis išbėga savaiminio įsiurbimo metu per žarną, prijungtą prie slėginės pusės.

1. Dar kartą pripildyti siurbį (žr. 4 skyriuje “**Naudojimas**”).
2. Vėl paleidžiant siurbį į eksploataciją laikykite slėginę žarną statmenai siurbliui, pakeltą mažiausiai 1 m virš jo, kol siurblys įsiurbia skystį.

Visiškai vakuumui atsparus sujungimas galimas naudojant GARDENA siurbimo žarnas (žr., 8 skyriuje “**Tiekiami priedai**”).

Nesandari jungtis su sriegiu ⑥ šalia užpildymo angos ⑦.

→ Patikrinti tarpinę (jei reikia, pakeisti) ir tvirtai priveržti jungtį su sriegiu (nenaudoti replių).

Oras negali pasišalinti, nes slėginė pusė uždaryta arba likęs vanduo slėginėje žarnoje.

→ Atidaryti uždarymo vožtuvus slėginėje pusėje (pvz., antgalius) ir iš slėginės žarnos išleisti vandenį arba įsiurbimo metu nuimti nuo siurblio.

Nebuvo laikytasi laukimo trukmės.

→ Įjungti siurbį ir palaukti 5 minutes.

Siurbimo žarnoje užsikimšęs siurbimo filtras arba atbulinės tėkmės vožtuvas.

→ Valyti filtrą arba atbulinės tėkmės vožtuvą.

Per didelis siurbimo aukštis.

→ Sumažinti siurbimo aukštį.

Sutrikimas / gedimas	Galima priežastis	Šalinimas
Siurblys veikia, bet nesiurbia	Iškylus kitoms įsiurbimo problemoms naudoti GARDENA siurbimo žarnas su atbulinės tėkmės vožtuvu (žr. 8 skyriuje “ Tiekimai priedai ”) ir prieš paleidžiant į eksploataciją pripildyti siurbiamu skysčiu per užpildymo angą ⑦.	
Siurblio variklis veikia, tačiau skysčio srautas arba slėgis staiga pradeda mažėti	Atlasvinamas siurbimo filtras siurbimo žarnoje.	→ Slopinti siurblių reguliavimo vožtuvu slėginėje pusėje, pvz., GARDENA gaminys (2)977 .
	Užsikimšęs siurbimo filtras arba atbulinės tėkmės vožtuvas.	→ Valyti filtrą arba atbulinės tėkmės vožtuvą.
	Nuotėkis siurbimo pusėje.	→ Pašalinti nuotėkį.
Siurblio variklis neįsijungia arba staiga sustoja eksploataavimo metu	Užblokuotas rotorius.	→ Atlasvinti rotorių.
	Nėra maitinimo įtampos.	→ Patikrinti saugiklį ir kabelius.
	Suveikė terminės apsaugos jungiklis ir išjungė variklį dėl perkaitimo / apkrovos.	→ Pasirūpinti pakankamu vėsinimu / ventiliacija ir išvalyti rotoriaus zoną.
5000/5 ; 6000/6 inox: Siurblys siurbia ir diodinė lemputė mirksi oranžiniai	Elektrinis gedimas.	→ Siurblių išsiųsti į GARDENA techninės priežiūros dirbtuves.
	Nešvarus srauto jutiklis.	→ Valyti srauto jutiklį.
5000/5 ; 6000/6 inox: Siurblys išsijungia ir diodinė lemputė mirksi raudonai	Maždaug 5 minutes siurblyje nebuvo siurbiamo skysčio, nuotėkis siurbimo pusėje.	→ Pasirūpinti siurbiamu skysčiu, patikrinti siurbimo liniją ir iš naujo paleisti siurblių.
	Siurblys veikė maždaug 5 minutes, kai slėginė pusė buvo uždaryta.	→ Atidaryti slėginę pusę ir iš naujo paleisti siurblių.



Kitų gedimų atveju prašom kreiptis į GARDENA techninį centrą. Vykdyti remonto darbus turi teisę tik GARDENA techniniai centrai arba GARDENA įgaliosios specializuotos prekybos įmonės.

8. Tiekiami priedai

GARDENA siurbimo žarnos	Neužsilenkia ir atsparios vakuumui, parduodamos metrais be jungiamųjų detalių (19 mm (3/4") arba 25 mm (1")), gaminys 1720/1721 arba nustatyto ilgio pilnai su jungiamosiomis detalėmis, gaminys 1411/1418 .	
GARDENA siurbimo žarnos jungiamosios detalės	Skirtos jungti prie siurbimo pusės.	Gaminys 1723/1724
GARDENA siurblio jungimo rinkinys	Skirtas jungti prie slėginės pusės.	Gaminys 1750/1752
GARDENA siurbimo filtras su atbulinės tėkmės vožtuvu	Jungiamas su siurbimo žarnos, parduodamomis metrais.	Gaminys 1726/1727/1728

GARDENA elektroninis manometrinis jungiklis	Priklausomai nuo darbinio slėgio automatiškai įjungia ir išjungia siurblį. Su sauso veikimo apsauga. Turi būti montuojamas prie vieno iš dviejų kanalų. (Gaminiuose 1734/1736 tam reikia aktyvuoti specialųjį režimą).	Gaminys 1739
Siurbliui 4000/5: GARDENA sauso veikimo apsauga	Apsaugo siurblį nuo gedimų dėl veikimo sausa eiga, kai neteka siurbiamas skystis.	Gaminys 1741
GARDENA gręžtinių skylių siurbimo žarna	Siurbliui sandariai prijungti prie gręžtinių skylių arba standžių vamzdžių. Abejose pusėse su 33,3 mm (G 1) vidiniu sriegiu.	Gaminys 1729

9. Techniniai duomenys

Tipas	4000/5 (Gaminys 1732)	5000/5 (Gaminys 1734)	6000/6 inox (Gaminys 1736)
Nominalioji galia	1.100 W	1.300 W	1.300 W
Maksimalus našumas	4.000 l/h	5.000 l/h	6.000 l/h
Maksimalus slėgis/ Maksimalus kėlimo aukštis	4,5 bar / 45 m	5,0 bar / 50 m	5,5 bar / 55 m
Maksimalus siurbimo aukštis	8 m	8 m	8 m
Leistinas vidinis slėgis (slėginėje pusėje)	6 bar	6 bar	6 bar
Tinklo įtampa/Tinklo dažnis	220 – 240 V AC/ 50 Hz	220 – 240 V AC/ 50 Hz	220 – 240 V AC/ 50 Hz
Maitinimo kabelis	1,5 m; H07-RNF	1,5 m; H07-RNF	1,5 m; H07-RNF
Svoris	11 kg	11,5 kg	13,5 kg
Garso stiprumo lygis $L_{WA}^{1)}$	išmatuotas 79 dB (A) garantuotas 82 dB (A)	išmatuotas 77 dB (A) garantuotas 80 dB (A)	išmatuotas 75 dB (A) garantuotas 79 dB (A)

¹⁾ Matavimo metodas pagal direktyvą 2000/14/EB

10. Servisas / Garantija

Garantija:

GARDENA šiam gaminiui suteikia 2 metų garantiją (nuo pirkimo dienos). Garantija taikoma visiems esminiems prietaiso defektams, kurie akivaizdžiai kilo dėl medžiagos defektų ar gamybos klaidų. Įsipareigojama pasirinktinai atsiųsti kitą kokybišką prietaisą arba atlikti atsiųsto prietaiso nemokamą remontą, jei įvykdytos šios sąlygos:

- Prietaisas buvo naudojamas tinkamai ir laikantis šioje vartojimo instrukcijoje nurodytų taisyklių.
- Nei pirkėjas, nei trečiasis asmuo nebandė taisyti šio prietaiso.

Garantija netaikoma nusidėvinčiais daliais – rotoriumi.

Ši gamintojo garantija neličia garantinių pretenzijų, reiškiamų prekybos atstovui/pardavėjui.

Atsiradus garantiniam gedimui, prašome grąžinti sugedusį prietaisą kartu su pirkimo dokumento kopija ir gedimo aprašymu įgalioją servisui/pardavėjui.

Pumpen-Kennlinien
Performance characteristics
Courbes de performance
Prestatiegrafiek
Kapacitetskurva
Ydelses karakteristika
Pumpun ominaiskäyrä
Pumpekarakteristikk
Curva di rendimento
Curva característica de la bomba
Características de performance
Charakterystyka pompy
Szivattyú-jelleggörbe
Charakteristika čerpadla
Charakteristiky čerpadla
Χαρητηριστικό διάγραμμα
Характеристика насоса
Karakteristika črpalka
Obilježja pumpe
Karakteristika pumpe
Крива характеристики насоса
Caracteristică pompă
Pompa karakter eğrisi
Помпена характеристика
Fuqia e pompës
Pumba karakteristik
Siurblio charakteristinė kreivė
Sūkņa raksturlīkne

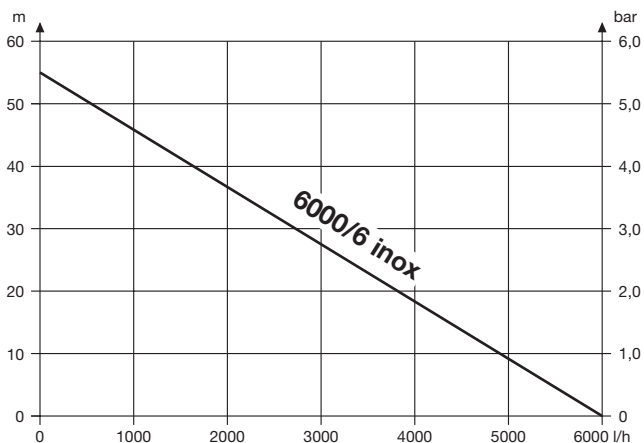
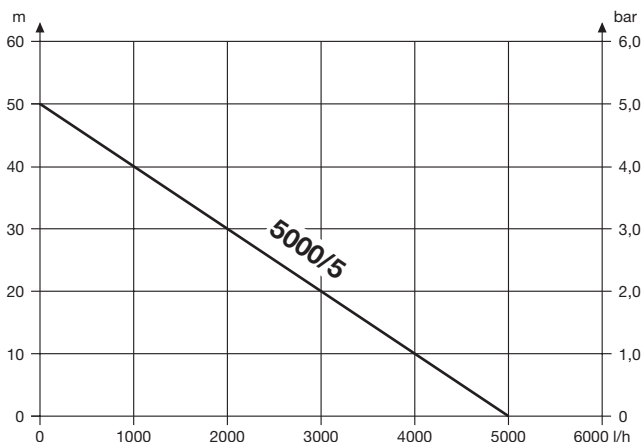
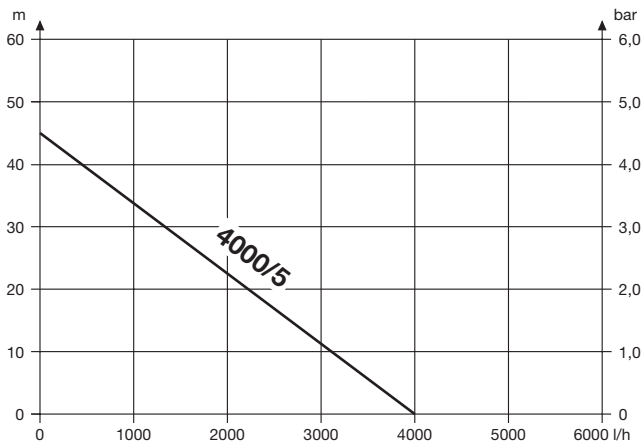

D Produkthaftung

Wir weisen ausdrücklich darauf hin, dass wir nach dem Produkthaftungsgesetz nicht für durch unsere Geräte hervorgerufene Schäden einzustehen haben, sofern diese durch unsachgemäße Reparatur verursacht oder bei einem Teileaustausch nicht unsere originale GARDENA Teile oder von uns freigegebene Teile verwendet wurden und die Reparatur nicht vom GARDENA Service oder dem autorisierten Fachmann durchgeführt wird. Entsprechendes gilt für Ergänzungssteile und Zubehör.

GB Product Liability

We expressly point out that, in accordance with the product liability law, we are not liable for any damage caused by our units if it is due to improper repair or if parts exchanged are not original GARDENA parts or parts approved by us, and, if the repairs were not carried out by a GARDENA Service Centre or an authorised specialist. The same applies to spare parts and accessories.

F Responsabilité

Nous vous signalons expressément que GARDENA n'est pas responsable des dommages causés par ses appareils, dans la mesure où ces dommages seraient causés suite à une réparation non conforme, dans la mesure où, lors d'un échange de pièces, les pièces d'origine GARDENA n'auraient pas été utilisées, ou si la réparation n'a pas été effectuée par le Service Après-Vente GARDENA ou l'un des Centres SAV agréés GARDENA. Ceci est également valable pour tout ajout de pièces et d'accessoires autres que ceux préconisés par GARDENA.

NL Productaansprakelijkheid

Wij wijzen er nadrukkelijk op, dat wij op grond van de wet aansprakelijkheid voor producten niet aansprakelijk zijn voor schade ontstaan door onze apparaten, indien deze door onvakkundige reparatie veroorzaakt zijn, of er bij het uitwisselen van onderdelen geen gebruik gemaakt werd van onze originele GARDENA onderdelen of door ons vrijgegeven onderdelen en de reparatie niet door de GARDENA technische dienst of de bevoegde vakman uitgevoerd werd. Ditzelfde geldt voor extra-onderdelen en accessoires.

S Produktansvar

Tillverkaren är inte ansvarig för skada som orsakats av produkten om skadan beror på att produkten har reparerats felaktigt eller om, vid reparation eller utbyte, andra än Original GARDENA reservdelar har använts. Samma sak gäller för kompletteringsdelar och tillbehör.

DK Produktansvar

Vi gør udtrykkeligt opmærksom på, at vi i henhold til produktansvarsloven ikke er ansvarlige for skader forårsaget af vores udstyr, såfremt det sker på grund af uautoriserede reparationer eller hvis dele er skiftet ud og der ikke er anvendt originale GARDENA dele eller dele godkendt af os, eller hvis reparationerne ikke er udført af GARDENA-service eller en autoriseret fagmand. Det samme gælder for ekstra udstyr og tilbehør.

FI Tuotevastuu

Korostamme nimenomaan, että tuotevastuulain nojalla emme ole vastuussa laitteistamme johtuneista vahingoista, mikäli nämä ovat aiheutuneet epäasianmukaisesta korjauksesta tai osia vaihdettaessa ei ole käytetty alkuperäisiä GARDENA-varaosia tai hyväksymiämme osia ja korjauksen on suorittanut muu kuin GARDENA-huoltokeskus tai valtuuttamamme ammattihenkilö. Tämä pätee myös lisäksiin ja lisävarusteisiin.

I Responsabilità del prodotto

Si rende espressamente noto che, conformemente alla legislazione sulla responsabilità del prodotto, non si risponde di danni causati da nostri articoli se originati da riparazioni eseguite non correttamente o da sostituzioni di parti effettuate con materiale non originale GARDENA o comunque da noi non approvato e, in ogni caso, qualora l'intervento non venga eseguito da un centro assistenza GARDENA o da personale specializzato autorizzato. Lo stesso vale per le parti complementari e gli accessori.

E Responsabilidad de productos

Advertimos que conforme a la ley de responsabilidad de productos no nos responsabilizamos de daños causados por nuestros aparatos, siempre y cuando dichos daños hayan sido originados por arreglos o reparaciones indebidas, por recambios con piezas que no sean piezas originales GARDENA o bien piezas no autorizadas por nosotros, así como en aquellos casos en que la reparación no haya sido efectuada por un Servicio Técnico GARDENA o por un técnico autorizado. Lo mismo es aplicable para las piezas complementarias y accesorios.

P Responsabilidade sobre o produto

Queremos salientar que segundo a lei da responsabilidade do fabricante, nós não nos responsabilizaremos por danos causados pelo nosso equipamento, quando estes ocorrerem em decorrência de reparações inadequadas ou da substituição de peças por peças não originais da GARDENA, ou peças não autorizadas.

A responsabilidade tornar-se-à nula também depois de reparações realizadas por oficinas não autorizadas pela GARDENA. Esta restrição valerá também para peças adicionais e acessórios.

PL Odpowiedzialność za produkt

Zwracamy Państwu uwagę, że nie ponosimy odpowiedzialności za uszkodzenia naszych maszyn, bądź szkody spowodowane ich wadliwym funkcjonowaniem, powstałe na skutek nieprawidłowo przeprowadzonych napraw lub użycia nieoryginalnych części zamiennych. Naprawy winny być przeprowadzane tylko przez punkty serwisowe Husqvarna lub autoryzowane serwisy. Dotyczy to również części uzupełniających i oprzyrządowania.

H Termékszavatosság

Nyomatékosan utalunk arra a tényre, hogy a termékszavatossági törvény szerint nem kell jótállást vállalnunk azokra a károokra, amelyeket nem a mi készülékeink okoztak, ha ezeket kátszerűtlen javítás okozta vagy egy alkatrész kicserélésénél nem a mi eredeti GARDENA alkatrészeinket vagy általunk engedélyezett alkatrészeket használtak fel és a javítást nem a GARDENA szerviz vagy egy erre felhatalmazott szakember végezte. Hasonlóképpen érvényes ez a kiegészítő alkatrészekre és tartozékokra is.

CZ Odpovědnost za výrobek

Výslovně upozorňujeme na to, že podle zákona o odpovědnosti za výrobek neneseme odpovědnost za škody způsobené našimi přístroji, pokud byly způsobené neodbornou opravou nebo použitím jiných než našich originálních náhradních dílů GARDENA nebo námi schválených dílů a neprovedením opravy servisem GARDENA nebo autorizovaným odborníkem. Odpovídající platí i pro doplňkové díly a příslušenství.

SK Predmet záruky

Upozorňujeme dôrazne na to, že podľa zákona o poskytovaní záruk nezodpovedáme za škody spôsobené našimi výrobkami, v prípade, že boli boli vyvolané neodbornými opravami, výmenou dielcov, ktoré nepatria k originálnym dielom GARDENA alebo neboli nami schválené a rovnako boli spôsobené servisnými zásahmi, ktoré neboli vykonané servisom GARDENA alebo autorizovaným odborníkom. Rovnako to platí pre doplnky a príslušenstvo.

GR Ευθύνη για το προϊόν

Σας υπενθυμίζουμε ρητά, ότι σύμφωνα με το νόμο περί ευθύνης για τα προϊόντα δεν ευθυνόμαστε για ενδεχόμενες βλάβες που προκαλούνται από τις συσκευές μας, εφόσον οφείλονται σε μία ακατάλληλη επισκευή ή σε μια αντικατάσταση τμημάτων για την οποία δεν έχουν χρησιμοποιηθεί τα πρωτότυπα ανταλλακτικά της GARDENA ή τα από μας εγκεκριμένα ανταλλακτικά και σε περίπτωση που δεν εκτελείται η επισκευή από το Τμήμα Εξυπηρέτησης Πελατών της GARDENA ή από έναν εξουσιοδοτημένο εξειδικευμένο τεχνίτη. Το ίδιο ισχύει για εξαρτήματα και συμπληρωματικά τμήματα.

SLO Jamstvo za izdelek

Pismo poudarjamo, da po zakonu jamstva za izdelek nismo odgovorni za škodo, ki bi nastala zaradi uporabe našega izdelka, prav tako tudi ne za škodo ki bi nastala zaradi nepravilnega popravila izdelka ali pri napačni zamenjavi delov, ki niso originalni deli GARDENA ali pri uporabi z naše strani potrjenih delov, ki pa niso bili vgrajeni v servisu GARDENA ali v naši pooblašteni servisni službi. Enako velja tudi za nadomestne dele in opremo.

HR Odgovornost za proizvod

Izričito napominjemo da u skladu sa Zakonom o odgovornosti za proizvode nismo odgovorni za štete uzrokovane našim uređajima ako su one izazvane nestručnim popravkom ili u slučaju zamjene dijelova nisu korišteni originalni GARDENA dijelovi ili dijelovi koje smo odobrili i popravak nije izvršio GARDENA servis ili ovlašteni stručnjak. Isto vrijedi i za dodatne dijelove i pribor.

RO Responsabilitatea legala a produsului

Menționăm în mod expres că, în concordanță cu responsabilitatea legală a produsului, nu suntem răspunzători de nici un accident provocat de produsele noastre dacă se datorează reparării necorespunzătoare sau dacă piesele de schimb nu sunt originale GARDENA sau aprobate de GARDENA, sau dacă reparațiile nu au fost efectuate de un Centru de Service GARDENA sau un specialist autorizat. Aceleași prevederi se aplică și pieselor de schimb și accesoriilor.

BG Отговорност за качество

Изрично подчертаваме, че съгласно закона за отговорност за качество, ние не носим отговорност за вредите причинени от нашите уреди, ако същите са причинени от неправилен ремонт или при подмяната на части не са използвани оригинални части на GARDENA или части одобрени от нас и ремонта не е извършен от сервиз на GARDENA или оторизиран специалист. Същото важи за допълнителните части и принадлежности.

EST Tootevastutus

Juhime teie tähelepanu sellele, et tootevastutusseaduse kohaselt ei vastuta me meie seadmete poolt põhjustatud kahjude eest, kui need on tekkinud asjatundmatu paranduse tagajärjel või kui detaili vahetamisel ei kasutatud GARDENA originaalvaruosi ega meie poolt kasutada lubatud varuosia ja kui parandustöid ei ole teinud GARDENA klienditeenindusspetsialistid ega meie volitatud spetsialistid. Sama kehtib lisadetailide ja tarvikute kohta.

LT Atsakomybė už produkciją

Nurodome, kad remdamiesi Atsakomybės už produkciją įstatymu, neatsakome už nuostolius, sukeltus mūsų prietaisų, jei jie atsirado dėl netinkamo remonto, arba, jei keičiant dalis, buvo naudojamasi neoriginalios GARDENA dalys arba dalys, kurių mes neleidome naudoti, o remontą atliko ne GARDENA servisas arba neįgaliotasis specialistas. Tas pats galioja papildomoms dalims ir priedams.

LV Produkta atbildība

Mēs skaidri norādām uz to, ka saskaņā ar Produktu atbildības likumu, mēs neatbildam par mūsu iekārtu radītiem zaudējumiem, ciktāl tos ir izraisījis neatbilstošs remonts vai daļu nomaiņa ar neoriģinālām GARDENA daļām vai ne ar mūsu norādītajām detaļām un remontu nav veicis GARDENA serviss vai pilnvarots speciālists. Tas pats attiecas uz papildinošajām daļām un piederumiem.

<p>D EG-Konformitätserklärung Der Unterzeichnete Husqvarna AB, 561 82 Huskvarna, Sweden bestätigt, dass die nachfolgend bezeichneten Geräte in der von uns in Verkehr gebrachten Ausführung die Anforderungen der harmonisierten EU-Richtlinien, EU-Sicherheitsstandards und produktspezifischen Standards erfüllen. Bei einer nicht mit uns abgestimmten Änderung der Geräte verliert diese Erklärung ihre Gültigkeit.</p>	<p>H EU-Megfelelőeségi nyilatkozat Alulírott, a Husqvarna AB, 561 82 Huskvarna, Sweden igazolja azt, hogy az alábbiakban megnevezett készülékek, az általunk forgalomba hozott kivételben teljesítik a harmonizációs EU-irányelvek, az EU biztonsági szabványok és a termékre jellemző szabványok követelményeit. Ha a készülékeken a mi beleegyezésünk nélkül változtatást végeznek, akkor ez a nyilatkozat érvényét veszti.</p>
<p>GB EU Declaration of Conformity The undersigned Husqvarna AB, 561 82 Huskvarna, Sweden hereby certifies that, when leaving our factory, the units indicated below are in accordance with the harmonised EU guidelines, EU standards of safety and product specific standards. This certificate becomes void if the units are modified without our approval.</p>	<p>CZ Prohlášení o shodě EU Podepsaný Husqvarna AB, 561 82 Huskvarna, Sweden potvrzuje, že dále uvedené přístroje v rámci do provozu uvedeného provedení splňují požadavky harmonizačních směrnic EU, bezpečnostních norem EU a norem specifických pro výrobek. Při námi neschválené změně přístrojů ztrácí toto prohlášení platnost.</p>
<p>F Certificat de conformité aux directives européennes Le constructeur, soussigné : Husqvarna AB, 561 82 Huskvarna, Sweden déclare qu'à la sortie de ses usines le matériel neuf désigné ci-dessous étai conforme aux prescriptions des directives européennes énoncées ci-après et conforme aux règles de sécurité et autres règles qui lui sont applicables dans le cadre de l'Union européenne. Toute modification portée sur ce produit sans l'accord express de GARDENA supprime la validité de ce certificat.</p>	<p>SK EU-Vyhlasenie o zhode Nižšie uvedená firma Husqvarna AB, 561 82 Huskvarna, Sweden vyhlasuje, že uvedené zariadenia, ktoré sme uviedli na trh v ich vyhotovení spĺňajú požiadavky harmonizačných predpisov EU, bezpečnostných štandardov EU a výrobo-spezifických štandardov. Pri zmene zariadenia, ktorá nebola odsúhlasená výrobcom stráca toto vyhlásenie platnosť.</p>
<p>NL EU-overeenstemmingsverklaring Ondergetekende Husqvarna AB, 561 82 Huskvarna, Sweden bevestigt, dat de volgende genoemde apparaten in de door ons in de handel gebrachte uitvoering voldoen aan de eis van, en in overeenstemming zijn met de EU-richtlijnen, de EU-veiligheidsstandaard en de voor het product specifieke standaard. Bij een niet met ons afgestemde verandering aan de apparaten verliest deze verklaring haar geldigheid.</p>	<p>GR Δήλωση Συμμόρφωσης προς τις Οδηγίες της ΕΕ Η υπογράφουσα Husqvarna AB, 561 82 Huskvarna, Sweden δηλώνει, ότι τα εξής αναφερόμενα εκδοόμενα από την εταιρία μας προϊόντα ανταποκρίνονται σε όλες τις εφαρμόσιμες προδιαγραφές της ΕΕ, στα πρότυπα ασφαλείας της ΕΕ και στα ειδικά για το προϊόν πρότυπα. Σε μία μη συμφωνημένη με την εταιρία μας τροποποίηση των συσκευών αυτή η δήλωση χάνει την ισχύ της.</p>
<p>S EU Tillverkarintyg Undertecknad firma Husqvarna AB, 561 82 Huskvarna, Sweden intygar härmed att nedan nämnda produkter överensstämmer med EU:s direktiv, EU:s säkerhetsstandard och produktspekifikation. Detta intyg upphör att gälla om produkten ändras utan vårt tillstånd.</p>	<p>SLO EU-izjava o skladnosti Podpisani proizvajalca «Husqvarna AB, 561 82 Huskvarna, Sweden» s podpisom potrjuje, da sledeće opisana naprava, ki smo jo poslali na tržišče izpolnjuje zahteve harmoniziranih standardov ES-smernic, ES-varnostnih standardov in izdelku specifičnih standardov. V primeru spremembe na navpi brez našega pisnega dovoljenja ta izjava izgubi svojo pomen in veljavnost.</p>
<p>DK EU Overensstemmelse certifikat Undertegnede Husqvarna AB, 561 82 Huskvarna, Sweden bekræfter hermed, at enheder listede herunder, ved afsendelse fra fabrikken, er i overensstemmelse med harmoniserede EU retningslinier, EU sikkerheds standarder og produkt specifikations standarder. Dette certifikat træder ud af kraft hvis enhederne er ændret uden vor godkendelse.</p>	<p>HR Izjava o skladnosti EU-a Dolje potpisana tvrtka Husqvarna AB, 561 82 Huskvarna, Sweden ovime potvrđuje da dolje navedeni uređaji u izvedbi plaširanoj na tržište ispunjavaju zahtjeve harmoniziranih EU smjernica, EU sigurnosnih normi i normi za određene proizvode. Ova izjava postaje ništavna u slučaju izmjene uređaja koje nismo odobrili.</p>
<p>FI EY-vaatimustenmukaisuusvakuutus Allekirjoittanut Husqvarna AB, 561 82 Huskvarna, Sweden vakuuttaa, että alla mainittu laitteet täyttävät tehtaaltamme lähtießään yhdenmukaistettujen EY-direktiivien, EY-turvallisuusstandardien ja tuotekohtaisten standardien vaatimukset. Laitteisiin tehdyt muutokset, joista ei ole sovittu kanssamme, joutavat tämän vakuutuksen raukaamiseen.</p>	<p>RO UE-Certificat de conformitate Prin prezenta Husqvarna AB, 561 82 Huskvarna, Sweden, certifica faptul ca, in momentul in care produsele mentionate mai jos ies din fabrica sunt in concordanta cu directivele UE, standardele de siguranta UE si standardele specifice ale produsului UE. Acest certificat devine nul in cazul modificării aparatului la fabricarea noastră.</p>
<p>I Dichiarazione di conformità alle norme UE La sottoscritta Husqvarna AB, 561 82 Huskvarna, Sweden certifica che il prodotto qui di seguito indicato, nei modelli da noi commercializzati, è conforme alle direttive armonizzate UE nonché agli standard di sicurezza e agli standard specifici di prodotto. Qualunque modifica apportata al prodotto senza nostra specifica autorizzazione invalida la presente dichiarazione.</p>	<p>BG ЕС-Декларация за съответствие Подписаната фирма Husqvarna AB, 561 82 Huskvarna, Sweden декларира, че описаните по-долу уреди, пуснати в продажба съгласно нашата спецификация, изпълняват изискванията на хармонизираните ЕС-директиви, ЕС-станданти за безопасност и специфичните производствени стандарти. При промяна на уреда, която не е съгласувана с нас, тази декларация губи своята валидност.</p>
<p>E Declaración de conformidad de la UE El que suscribe Husqvarna AB, 561 82 Huskvarna, Sweden declara que la presente mercancía, objeto de la presente declaración, cumple con todas las normas de la UE, en lo que a normas técnicas, de homologación y de seguridad se refiere. En caso de realizar cualquier modificación en la presente mercancía sin nuestra previa autorización, esta declaración pierde su validez.</p>	<p>EST Eli vastavusdeklaratsioon Allekirjutanu Husqvarna AB, 561 82 Huskvarna, Sweden kinnitab, et kirjeldatud seade vastab meie poolt riigusse viidud kujul ELi harmoniseeritud direktiividele, ELi ohutusstandarditele ja tootega seotud standarditele. Meiega kooskõlastamata muudatuse tegemise korral seadmel kaotab see deklaratsioon kehtivuse.</p>
<p>P Certificado de conformidad da UE Os abaixo mencionados Husqvarna AB, 561 82 Huskvarna, Sweden, por este meio certificam que ao sair da fábrica os aparelhos abaixo mencionados estão de acordo com as direttrizes harmonizadas da UE, padrões de segurança e de produtos específicos. Este certificado ficará nulo se as unidades forem modificadas sem a nossa aprovação.</p>	<p>LT ES Atitikties deklamacija Pasirašanti firma Husqvarna AB, 561 82 Huskvarna, Sweden patvirtina, kad žemiau nurodyti prietaisai ir jų modeliai, kuriuos paleidome į apyvartą, patenkina harmonizuotus ES direktyvas, ES saugumo standartus ir specifinius gaminių standartus. Atlikus bet kokį prietaiso pakeitimą, kuris nėra suderintas su mumis, ši deklaracija praranda galiojimą.</p>
<p>PL Deklaracja zgodności Unii Europejskiej Husqvarna AB, 561 82 Huskvarna, Sweden potwierdza, że poniżej określone urządzenia w wersji oferowanej przez nas do sprzedaży spełniają wymagania zharmonizowanych dyrektyw Unii Europejskiej, standardu bezpieczeństwa Unii Europejskiej i standardu specyficznego dla tego typu produktu. W przypadku zmiany urządzenia, która nie została z nami uzgodniona, niniejsza deklaracja traci moc obowiązującą.</p>	<p>LV ES-atbilstības deklarācija Parakstīstusies Husqvarna AB, 561 82 Huskvarna, Sweden, Vācija apstiprina, ka sekojoši apzīmētās iekārtas, kurās mēs izplatām, savā izpildījumā atbilst harmonizētajām ES direktīvām, ES drošības standartiem un produkta specifiskajiem standartiem. Ar mūsu neapstiprinātām izmaiņām iekārtā šī deklarācija zaudē savu derīgumu.</p>

Bezeichnung der Geräte: Description of the units: Désignation du matériel : Omschrijving van de apparaten: Produktbeskrivning: Beskrivelse af produktet: Laitteen nimitys: Descrizione dei prodotti: Descripción de la mercancía: Descrição dos aparelhos: Nazwa urządzenia: A készülékek megnevezése: Označení přístrojů: Označenie zariadenia: Ονομασία της συσκευής: Opis naprave: Oznaka uređaja: Descrierea articolelor: Обозначение на уредите: Seadmete nimetus: Prietaisų pavadinimas: Iekārtu apzīmējums:		Gartenpumpe Garden Pump Pompe de surface pour arrosage Besproeiingspomp Bevatningspump Trykupumpe Puutarhapumppu Pompa da giardino Bomba para jardín Bomba de Jardim Pompa ogrodowa Kerti szivattyú Zahradní čerpadlo Záhradné čerpadlo Αντλία κήπου Vrtna črpalka Vrtna pumpa Pompă de grădină Градинска помпа Aiarump Siolo siurblys Dārza sūknis		Schall-Leistungspegel: gemessen / garantiert Noise level: measured / guaranteed Puissance acoustique : mesurée / garantie Geluidsniveau: gemeten / gegarandeerd Ljudnivå: uppmätt / garanterad Lydtryksniveau: afmålt / garanti Melun tehotas: mitattu / taattu Livello rumorosità: testato / garantito Nivel sonoro: medido / garantizado Nivel de ruido: medido / garantido Poziom nateżenia dźwięku: zmierzono / gwarantowane Zajteljesítmény szint: mért / garantált Hluková hladina výkonu: naměřeno / garantováno Výkonová hladina hluku: meraná / garantovaná Επίπεδο ισχύος ήχου: μετρήθηκε / εγγυημένο Nivo hrupa: izmerjeno / zagotovljeno Razina zvučne snage: izmjereno / garantirano Nivel de putere acustică: măsurat / garantat Nivel на шума: измєрено / гарантирано Helivõimsuse tase: mõõdetud / garanteeritud Garso stiprumo lygis: išmatuotas / garantuotas Trokšņu jaudas līmenis: izmēritais / garantētais							
Typ: Type: Type : Type: Type: Type: Type: Tyypit: Modello: Tipo: Tipo: Tipo: Typ:		Típusok: Typ: Typ: Túttot: Tip: Tipovi: Tip: Tim: Mudel: Tipas: Modelis:		Art.-Nr.: Art. No.: Référence : Art. nr.: Art. nr.: Art. nr.: Art. nr.: Art. No: Art. no: Nr artykuła:		Cikkszám: Číslo článku: Art.: Αριθ. ειδήουσ: Art št.: br. art. Nr art.: Art. номер: Toote nr: Gaminio nr.: Izstr.:		1732 1734 1736		79 dB (A) / 82 dB (A) 77 dB (A) / 80 dB (A) 75 dB (A) / 79 dB (A)	
4000/5 5000/5 6000/6 inox		1732 1734 1736		Anbringningsjahr der CE-Kennzeichnung: Year of CE marking: Année d'aposition du marquage CE : Installatiejaar van de CE-aanduiding: Märkningsår: CE-Mærkningsår: CE-merkin kiinnitysvuosi: Anno di applicazione della certificazione CE: Colocación del distintivo CE: Ano de marcação pela CE: Rok nadania oznakowania CE: CE-įėjelės elhelyezésének éve:		Rok umistění značky CE: Rok udelenia značky CE: Έτος σήματος CE: Leto nameritve CE-oznake: Godina dobivanja CE oznake: Anul de marcare CE: Година на поставяне на CE-маркировка: CE-мәргістүзе паigaldamise aasta: Metal, kuriais pažymėta CE-ženkle: CE-marķējuma uzlišķšanas gads:		2010			
EU-Richtlinien: EU directives: Directives européennes : EU-richtlijnen: EU directiv: EU Retningslinier: EY-direktiivit: Directive UE: Normativa UE: Directrizes da UE: Dyrektywy Unii Europejskiej: EU-irányelvek: Smērnice EU: EU-Predpisy:		Οδηγίες της ΕΕ: ES-smernice: EU smjernice: Directive UE: EC-директиви: EÜ direktiivid: ES direktívyvos: ES-direktívas:		2011/65/EC 2006/95/EG 2004/108/EC 2000/14/EC		Ulm, den 25.04.2014 Ulm, 25.04.2014 Fait à Ulm, le 25.04.2014 Ulm, 25-04-2014 Ulm, 2014.25.04. Ulm, 25.04.2014 Ulmissa, 25.04.2014 Ulm, 25.04.2014 Ulm, 25.04.2014 Ulm, 25.04.2014 Ulm, 25.04.2014 Ulm, 25.04.2014 Ulm, 25.04.2014 Ulm, 25.04.2014 Ulm, 25.04.2014 Ulm, 25.04.2014 Ulm, 25.04.2014 Ulm, 25.04.2014 Ulm, 25.04.2014 Ulm, 25.04.2014 Ulm, 25.04.2014 Ulm, 25.04.2014 Ulm, 25.04.2014 Ulm, 25.04.2014 Ulm, 25.04.2014		Der Bevollmächtigte Authorised representative Le mandataire De gevollmachtigde Auktoriserad representant Autoriseret repräsentant Valtuutettu edustaja Persona delegata La persona autorizada O representante Pelnomocnik Meghatalmazott Zplnomocnēnc Splnomocnený Ο εξουσιοδοτημένος Pooblaščenec Ovlaštena osoba Conducerea tehnică Упълномощен Volitatud esindaja Įgaliotasis atstovas Pilnvarotā persona			
Harmonisierte EN:		IEC 60335-1 IEC 60335-2-41									
Hinterlegte Dokumentation: GARDENA- Technische Dokumentation, M. Kugler 89079 Ulm		Konformitätsbewertungsverfahren: Nach 2000/14/ EG Art. 14 Anhang V									
Deposited Documentation: GARDENA Technical Documentation, M. Kugler 89079 Ulm		Conformity Assessment Procedure: according to 2000/14/EC Art.14 Annex V									
Dokumentation déposée: Documentation technique GARDENA, M. Kugler 89079 Ulm		Procédure d'évaluation de la conformité: Selon 2000 /14 /CE art. 14 Annexe V				 R. Pompe Vice President					

Deutschland / Germany

GARDENA GmbH
Central Service
Hans-Lorenser-Straße 40
D-89079 Ulm
Produktfragen:
(+49) 731 490-123
Reparaturen:
(+49) 731 490-290
service@gardena.com

Albania

COBALT Sh.p.k.
Rr. Sirti Kodra
1000 Tirana

Argentina

Husqvarna Argentina S.A.
Av.del Libertador 5954 –
Piso 11 – Torre B
(C1428ARP) Buenos Aires
Phone: (+54) 11 5194 5000
info.gardena@
ar.husqvarna.com

Armenia

Garden Land Ltd.
61 Tigran Mets
0005 Yerevan

Australia

Husqvarna Australia Pty. Ltd.
Locked Bag 5
Central Coast BC
NSW 2252
Phone: (+61) (0) 2 4352 7400
customer.service@
husqvarna.com.au

Austria / Österreich

Husqvarna Austria GmbH
Consumer Products
Industriezeile 36
4010 Linz
Tel.: (+43) 732 77 01 01-90
consumer.service@
husqvarna.at

Azerbaijan

Firm Progress
a. Aliyev Str. 26A
1052 Baku

Belgium

GARDENA Belgium NV/SA
Sterrebeekstraat 163
1930 Zaventem
Phone: (+32) 2 720 92 12
Mail: info@gardena.be

Bosnia / Herzegovina

SILK TRADE d.o.o.
Industrijska zona Buvka bb
74260 Tešanj

Brazil

Husqvarna do Brasil Ltda
Av. Francisco Matrazzo,
1400 – 19º andar
São Paulo – SP
CEP: 05001-903
Tel: 0800-112252
marketing.br.husqvarna@
husqvarna.com.br

Bulgaria

Хускварна България ЕООД
Бул. „Андрей Ляпчев“ № 72
1799 София
Тел.: (+359) 02/9753076
www.husqvarna.bg

Canada / USA

GARDENA Canada Ltd.
100 Summerlea Road
Brampton, Ontario L6T 4X3
Phone: (+1) 905 792 93 30
info@gardenacanada.com

Chile

Maquinarias Agroforestales
Ltda. (Maga Ltda.)
Santiago, Chile
Avda. Chesterton
8355 comuna Las Condes
Phone: (+56) 2 202 4417
Dalton@мага.cl
Zipcode: 7560330

Temuco, Chile

Avda. Valparaiso # 01466
Phone: (+56) 45 222 126
Zipcode: 4780441

China

Husqvarna (China) Machinery
Manufacturing Co., Ltd.
No. 1355, Jia Xin Rd.,
Ma Lu Zhen, Jia Ding Dist.,
Shanghai
201801
Phone: (+86) 21 59159629
Domestic Sales
www.gardena.com.cn

Colombia

Husqvarna Colombia S.A.
Calle 18 No. 68 D-31, zona
Industrial de Montevideo
Bogotá, Cundinamarca
Tel. 571 2922700 ext. 105
jairo.salazar@
husqvarna.com.co

Costa Rica

Compania Exim
Euroberoamericana S.A.
Los Colegios, Moravia,
200 metros al Sur del Colegio
Saint Francis – San José
Phone: (+506) 297 68 83
exim_euro@racsa.co.cr

Croatia

SILK ADRIA d.o.o.
Josipa Lončara 3
10090 Zagreb
Phone: (+385) 1 3794 580
silk.adria@zg-t-com.hr

Cyprus

Med Marketing
17 Digeni Akrita Ave
P.O. Box 27017
1641 Nicosia

Czech Republic

Husqvarna Česko s.r.o.
Türkova 2319/5b
149 00 Praha 4 – Chodov
Bezplatná infolinika:
800 100 425
servis@cz.husqvarna.com

Denmark

GARDENA / Husqvarna
Consumer Outdoor Products
Salgsafdelning Danmark
Box 9003
S-200 39 Malmö
info@gardena.dk

Dominican Republic

BOSQUESA, S.R.L.
Carretera Santiago Licey
Km. 5 ½
Esquina Copal II.
Santiago, Dominican Republic
Phone: (+809) 736-0333
joserbosquesa@claro.net.do

Ecuador

Husqvarna Ecuador S.A.
Arujos E1-181 y 10 de Agosto
Quito, Pichincha
Tel. (+593) 22800739
francisco.jacome@
husqvarna.com.ec

Estonia

Husqvarna Eesti OÜ
Consumer Outdoor Products
Kesk tee 10, Aaviku küla
Rae vald
Harju maakond
75305 Estonia
kontakt.etj@husqvarna.ee

Finland

Oy Husqvarna Ab
Consumer Outdoor Products
Lauttarhankatu 8 / P.L. 3
00581 HELSINKI
info@gardena.fi

France

GARDENA France
Immeuble Expositif
9-11 allée des Pierres Mayettes
ZAC des Barbanniers, B.P. 99
-F- 92232 GENNEVILLIERS
cedex
Tél. (+33) 01 40 85 30 40
service.consommateurs@
gardena.fr

Georgia

ALD Group
Belashvili 8
1159 Tbilisi

Great Britain

Husqvarna UK Ltd
Preston Road
Aycliffe Industrial Park
Newton Aycliffe
County Durham
DL5 6UP
info.gardena@
husqvarna.co.uk

Greece

P. PAPAPOPOULOS S.A.
92 ATHINON AVENUE
ATHENS
POST CODE 10442
GREECE
Phone: (+30) 210 5193100
info@papadopoulos.com.gr

Hungary

Husqvarna Magyarország Kft.
Ezred u. 1-3
1044 Budapest
Telefon: (+36) 1 251-4161
vevoszolgalat.husqvarna@
husqvarna.hu

Iceland

Ö. Johnson & Kaaber
Tunguhsali 1
110 Reykjavik
ojj@ojk.is

Ireland

Husqvarna UK Ltd
Preston Road
Aycliffe Industrial Park
Newton Aycliffe
County Durham
DL5 6UP
info.gardena@
husqvarna.co.uk

Italy

Husqvarna Italia S.p.A.
Via Como 72
23868 VALMADRERA (LC)
Phone: (+39) 0341.203.111
info@gardenaitalia.it

JAPAN

KAKI
KAPUICHI Co. Ltd.
Sumitomo Realty &
Development Kojimachi
BLDG., 8F
5-1 Nibanencho
Chiyoda-ku
Tokyo 102-0084
Phone: (+81) 33 264 4721
m_ishihara@kaku-ichi.co.jp

Kazakhstan

LAMED Ltd.
155/1, Tazhibayevoy Str.
050060 Almaty
IP Schmidt
Abayavenue 3B
110 005 Kostanay

Korea

Kyung Jin Trading Co.,LTD.
107-4, SunDuk Bld.,
YangJang-dong,
Seochu-gu,
Seoul, (zipcode: 137-891)
Phone: (+82) (0)2 574-6300

Kyrgyzstan

Alye Maki
av. Moladaya Guardir J 3
720014
Bishkek

Latvia

Husqvarna Latvija
Consumer Outdoor Products
Bakūži iela 6
LV-1024 Rīga
info@husqvarna.lv

Lithuania

UAB Husqvarna Lietuva
Consumer Outdoor Products
Atleities pl. 77C
LT-52104 Kaunas
centras@husqvarna.lt

Luxembourg

Magasins Jules Neuberg
39 rue Jacques Stas
Luxembourg-Gasperich 2549
Case Postale No. 12
Luxembourg 2010
Phone: (+352) 40 14 01
api@neuberg.lu

Mexico

AFOSA
Av. Lopez Mateos Sur # 5019
Col. La Calma 45070
Zapopan, Jalisco
Mexico
Phone: (+52) 33 3818-3434
icornejo@afosa.com.mx

Moldova

Comvel S.R.L.
290A Muncești Str.
2002 Chisinau

Netherlands

GARDENA Nederland B.V.
Postbus 50176
1305 AD ALMERE
Phone: (+31) 36 521 00 00
info@gardena.nl

Neth. Antilles

Jonka Enterprises N.V.
Sta. Rosa Weg 19
P.O. Box 800
Curaçao
Phone: (+599) 9 767 66 55
pjm@jonka.com

New Zealand

Husqvarna New Zealand Ltd.
PO Box 76-437
Manukau City 2241
Phone: (+64) (0) 9 9202410
support.nz@husqvarna.co.nz

Norway

GARDENA
Husqvarna Consumer
Outdoor Products
Salgskontor Norge
Klevertveien 6
1540 Vestby
info@gardena.no

Peru

Husqvarna Perú S.A.
Jr. Ramón Cárcamo 710
Lima 1
Tel: (+51) 1 3320400 ext. 416
juan.remuzgo@
husqvarna.com

Poland

Husqvarna
Poland Spółka z o.o.
ul. Wysockiego 15 b
03-371 Warszawa
Phone: (+48) 22 330 96 00
gardena@husqvarna.com.pl

Portugal

Husqvarna Portugal, SA
Lagoa - Albarraque
2635 - 595 Rio de Mouro
Tel.: (+351) 21 922 85 30
Fax: (+351) 21 922 85 36
info@gardena.pt

Romania

Madex International Srl
Soseaua Odaii 117-123,
RO 013603
Bucuresti, S 1
Phone: (+40) 21 352.76.03
madex@ines.ro

Russia

ООО „Хускварна“
141400, Московская обл.,
г. Химки,
улица Ленинградская,
владение 39, стр.6
Бизнес Центр,
„Химки Бизнес Парк“,
помещение OB02_04

Serbia

Domel d.o.o.
Autoput za Novi Sad bb
11273 Belgrade
Phone: (+381) 11 848 88 12
miroslav.iejina@domel.rs

Singapore

Hy-Ray PRIVATE LIMITED
40 Jalan Pempin
#02-08 Tat Ann Building
Singapore 577185
Phone: (+65) 6253 2277
shying@hyray.com.sg

Slovak Republic

Husqvarna Cesko s.r.o.
Tinkova 2319/5b
149 00 Praha 4 – Chodov
Bezplatná infolinika:
800 154 044
servis@sk.husqvarna.com

Slovenia

Husqvarna Austria GmbH
Consumer Products
Industriezeile 36
4010 Linz
Tel.: (+43) 732 77 01 01-90
consumer.service@
husqvarna.at

South Africa

Husqvarna
South Africa (Pty) Ltd
Postnet Suite 250
Private Bag X6,
Cascades, 3202
South Africa
Phone: (+27) 33 846 9700
info@gardena.co.za

Spain

Husqvarna España S.A.
C/ Basauri, nº 6
La Florida
28023 Madrid
Phone: (+34) 91 708 05 00
atencioncliente@gardena.es

Suriname

Agrofix n.v.
Verlengde Hogestraat # 22
Phone: (+597) 472426
agrofix@sr.net
Pobox : 2006
Paramaribo
Suriname – South America

Sweden

Husqvarna AB
S-561 82 Huskvarna
info@gardena.se

Switzerland / Schweiz

Husqvarna Schweiz AG
Consumer Products
Industriestrasse 10
5506 Mägenwil
Phone: (+41) (0) 62 887 37 90
info@gardena.ch

Turkey

GARDENA Dost Diş Ticaret
Müesseslik A.Ş.
Sanayi Çad. Adı Sokak
No: 1/B Kartal
34873 İstanbul
Phone: (+90) 216 38 93 939
info@gardena-dost.com.tr

Ukraine / Україна

ТОВ „Хусварна Україна“
вул. Василівська, 34,
офіс 204-г
03022, Київ
Тел. (+38) 044 498 39 02
info@gardena.ua

Uruguay

FELI SA
Entre Rios 1083 CP 11800
Montevideo – Uruguay
Tel: (+598) 22 03 18 44
info@felisa.com.uy

Venezuela

Corporación Casa y Jardín C.A.
Av. Caroní, Edif. Trezmen, PB.
Colinas de Bello Monte.
1050 Caracas.
Tlf: (+58) 212 992 32 22
info@casayjardin.net.ve

1732-20.960.06/0514

© GARDENA
Manufacturing GmbH
D-89070 Ulm
http://www.gardena.com