

EVC 1000 Art. 4068

D	Betriebsanleitung Elektro-Vertikutierer	CZ	Návod k použití Elektrický vertikutátor
GB	Operating Instructions Electric Aerator	SK	Návod na použitie Elektrický vertikutátor
F	Mode d'emploi Scarificateur électrique	GR	Οδηγίες χρήσεως Ηλεκτρικός αναμοχλευτής
NL	Instructies voor gebruik Elektrische verticuteermachine	RUS	Инструкция по эксплуатации Аэратор электрический
S	Bruksanvisning Elektrisk Vertikalskärare	SLO	Navodilo za uporabo Električni rahljalnik
DK	Brugsanvisning Elektrisk vertikalskærer	HR	Upute za uporabu Električni prozračivač
FIN	Käyttöohje Sähkökäyttöinen pystyleikkuri	SRB	Uputstvo za upotrebu Električni vertikalator
N	Bruksanvisning Elektrisk vertikalskjærer	UA	Інструкція з експлуатації Аератор електричний
I	Istruzioni per l'uso Scarificatore elettrico	RO	Instrucțiuni de utilizare Aerator / afânător electric
E	Manual de instrucciones Aireador eléctrico	TR	Kullanım Klavuzu Elektro-Çim Havalandırma
P	Instruções de utilização Escarificador de relva eléctrico	BG	Инструкция за експлоатация Електрически аератор за трева
PL	Instrukcja obsługi Elektryczny wertykulator	AL	Manual përdorimi Elektro-Ajrosës
H	Használati útmutató Elektromos mélyszellőztető	EST	Kasutusjuhend Electric muruõhutaja
		LT	Ekspluatavimo instrukcija Elektrinis vejos aeratorius
		LV	Lietošanas instrukcija Elektriskais zālāju aerators

GARDENA Elektrinis vejos aeratorius EVC 1000



Tai yra originalios vokiškos eksploataavimo instrukcijos vertimas į lietuvių kalbą. Prašom atidžiai perskaityti eksploataavimo instrukciją ir laikytis jos nurodymų. Remdamiesi šia eksploataavimo instrukcija susipažinkite su elektriniu vejos aeratoriumi, teisingu jo naudojimu bei saugos nurodymais.



Saugumo sumetimais šiuo elektriniu vejos aeratoriumi draudžiama naudotis vaikams ir paaugliams iki 16 m. amžiaus bei asmenims, nesusipažinusiems su šia eksploataavimo instrukcija. Asmenys su fizine ar psichine negalia gali naudoti šį gaminį tik tuomet, jei juos prižiūri ar instruktuoja atsakingas asmuo. Vaikus reikia prižiūrėti, kad būtų užtikrinta, jog jie nežaidžia su gaminiu. Niekada nesinaudokite prietaisu pavargę, sergantys ar apsvaigę nuo alkoholio, narkotikų ar vaistų.

→ Prašom išsaugoti šią eksploataavimo instrukciją.

Turinys

1. Jūsų GARDENA elektrinio vejos aeratoriaus naudojimo sritis	211
2. Saugos nurodymai	211
3. Funkcija	213
4. Surinkimas	214
5. Naudojimas	214
6. Techninė priežiūra	215
7. Sutrikimų / gedimų šalinimas	216
8. Naudojimo pabaiga	217
9. Tiekiami priedai	218
10. Techniniai duomenys	218
11. Servisas / Garantija	218

1. Jūsų GARDENA elektrinio vejos aeratoriaus naudojimo sritis

Paskirtis

GARDENA elektrinis vejos aeratorius EVC 1000 skirtas aeruoti veją bei žolynus privačiuose sodybų bei mėgėjų soduose. Draudžiama jį naudoti visuomeniniuose parkuose, sporto aikštynuose, pakelėse ir žemės bei miškų ūkyje.

Pridėtos GARDENA eksploataavimo instrukcijos laikymasis yra elektrinio aeratoriaus naudojimo pagal paskirtį sąlyga.

Atkreipti dėmesį



Dėl grėšiančio pavojaus susižeisti draudžiama GARDENA elektriniu vejos aeratoriumi pjauti krūmus, gyvatvores ir krūmokšnius. Tai pat draudžiama elektriniu vejos aeratoriumi lyginti nelygų žemės paviršių.

2. Saugos nurodymai

→ Laikykitės saugos nurodymų, esančių ant vejos aeratoriaus.



DĖMESIO!

→ Prieš įjungdami eksploataavimui perskaitykite eksploataavimo instrukciją.



PAVOJUS!

Susižalojimo grėsmė!

→ Neprileiskite trečiojo asmens prie pavojaus zonos!



Susižalojimo grėsmė dėl aštrių dantų!

- Prieš techninę priežiūrą ir, jei maitinimo laidas yra sugadintas, ištraukite kištuką iš tinklo.
- Apsaugokite maitinimo laidą nuo vejos aeratoriaus.

Patikrinimai prieš kiekvieną naudojimą:

- Prieš kiekvieną naudojimą atlikite vejos aeratoriaus apžiūrą.
- Nenaudokite vejos aeratoriaus, jei apsauginiai mechanizmai (paleidimo rankenėlė, įjungimo blokuotės mygtukas, galinis dangtis, korpusas) yra sugadinti arba nusi-dėvėję.
- Niekada nepašalinkite apsauginių mecha-nizmų.
- Pasirūpinkite, kad visi varžtai ir veržlės būtų tvirtai priveržtos ir vejos aeratorius būtų saugaus darbo stovio.

Saugumo sumetimais nusidėvėjusias ir suge-dusias dalis gali keisti tik GARDENA servisas ar įgalioti kvalifikuoti specialistai.

- Prieš darbo pradžią patikrinkite plotą, kurį aeruosite.
- Darbo metu atkreipkite dėmesį į pašalinius daiktus (pvz., akmenis, šakas ir virves) ir, jei reikia, pašalinkite.

Naudojimas / Atsakomybė:



PAVOJUS SUSIŽEISTI!

Vejos aeratorius gali sunkiai sužeisti!

- Saugokite rankas ir kojas nuo vejos aeratoriaus cilindro.

Jūs esate atsakingi už saugą darbo zonoje.

- Naudokite vejos aeratorių tik pagal paskirtį, nurodytą šioje eksploataavimo instrukcijoje.
- Dirbkite tik esant pakankamam apšvietimui.
- Eksploataavimo metu neverskite prietaiso ir nepakelkite galinio dangčio.
- Susipažinkite su aplinka ir atkreipkite dėme-sį į grėšiančius pavojus, kurių dėl variklio triukšmo galite neišgirsti.
- Avėkite tvirta avalyne ir dėvėkite ilgas kel-nes, kad apsaugotumėte savo kojas.

- Atkreipkite dėmesį, kad kojos būtų pakan-kamai nutolę nuo darbo įrankių.
- Atkreipkite dėmesį, kad netoli darbo zonos nebūtų kitų asmenų (ypač vaikų) arba gyvūnų.
- Stumkite vejos aeratorių tik lėtu tempu.
- Darbinė padėtis: visada saugiai ir tvirtai stovėkite.
- Būkite ypač atsargūs, kai keičiate kryptį šlaite.

Būkite atidūs eidami atbuli. Galite suklypti!

- Nenaudokite vejos aeratoriaus lietai lyjant arba drėgnoje, šlapioje aplinkoje.
- Nedirbkite vejos aeratoriumi šalia baseinų arba sodo tvenkinių.
- Laikykitės vietinės savivaldybės nustatytų ramybės valandų!

Elektrinis saugumas:

- Laikykite maitinimo laidą atokiai nuo vejos aeratoriaus cilindro!
 - Būtina reguliariai tikrinti maitinimo laidą, ar nėra sugadinimo ir senėjimo žymių.
 - Jei sugadinote maitinimo arba prailginimo laidą, netrukus ištraukite kištuką iš tinklo. Jokių būdu nelieskite maitinimo laido, kol kištukas nėra ištrauktas iš tinklo.
- Prailginimo laido jungties kištukinis lizdas turi būti nepralaidus vandeniui arba maitinimo laido kištukai turi būti guminiai arba aptraukti guma.
- Prailginimo laidai turi atitikti normą DIN VDE 0620.

- Naudokite tik patvirtintus prailginimo laidus su pakankamo dydžio skersmeniu.

→ Konsultuokitės su savo elektriku.

Prailginimo laidams naudokite tvirtinimo prie-mones.

Rekomenduojame naudoti nuotėkio srovės apsauginį jungiklį esant nuotėkio srovei ≤ 30mA.

Šveicarijoje privaloma naudoti nuotėkio srovės apsauginį jungiklį.

Darbo pertraukimas:

Niekadanepalikite vejos aeratoriaus darbo zonoje be priežiūros.

- Jei pertraukėte darbą, ištraukite kištuką iš tinklo ir padėkite vejos aeratorių į saugią vietą!
- Jei pertraukėte darbą, kad pereitumėte į kitą darbo zoną, būtinai išjunkite vejos aeratorių ir nustatykite nusidėvėjimo reguliatorių į transportavimo padėtį.

Jei aeruodami susiduriate su kliūtimi:

1. Išjunkite vejos aeratorių.
2. Pašalinkite kliūtį.
3. Patikrinkite vejos aeratorių, ar nesugadintas ir, jei reikia, pristatykite sutaisyti.

3. Funkcija

Teisingas aeravimas:

Vejos aeratorius gali būti naudojamas pašalinti suplūktą žolę ir samaną iš vejos bei perskirti negiliai įsišaknijusių piktžolių šaknis.

Kad veja išliktų gerai prižiūrėta, rekomenduojame aeruoti veją 2 kartus per metus – pavasarį ir rudenį.

- Pirmiausiai nupjaukite veją norimu aukščiu.

Rekomenduojame tai daryti ypač, kai veja labai aukšta (veja po atostogų).

Rekomendacija: kuo trumpiau nupjauta veja, tuo lengviau ją aeruoti, prietaisas yra mažiau apkraunamas ir vejos aeratoriaus cilindro tarnavimo laikas yra ilgesnis.

Per ilgą aeravimą vienoje vietoje ar aeravimas, kai žemė yra drėgna arba per sausa, gali pažeisti velėną.

- Kad aeravimo rezultatas būtų geras, stumkite vejos aeratorių pritaikytu greičiu kuo tiesesnėmis linijomis.

Kad aeravimo metu neliktų tarpų, linijos turi susiliesti.

- Prietaisą stumkite tolygiu tempu priklausomai nuo žemės paviršiaus.
- Dirbdami šlaituose visada dirbkite skersai šlaitui ir stovėkite saugiai bei tvirtai. Nedirbkite per daug stačiuose šlaituose.

Galite suklupti!

Ypač atidžiai eikite atbuli ir traukite vejos aeratorių.

Po labai stipriai samanomis apaugusių plotų aeravimo rekomenduojame iš naujo pasėti veją. Tokiu būdu vejos plotai, kurias nuniokojo samanos, galės greičiau atsigausti.

4. Surinkimas

Surinkti rankeną:

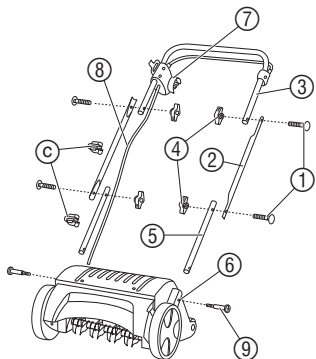

→ Surinkdami neįtemkite maitinimo kabelio ⑧.

1. Įkiškite abi apatinės rankenos dalis ⑤ (galais su skylėmis) į tam skirtas variklio korpuso vietas ⑥ ir prisukite su kryžminės galvutės varžtais ⑨.
2. Įkiškite du varžtus ① iš išorės į abiejų vidurinių rankenos dalių skylės ② ir priveržkite ant apatinių rankenos dalių ⑤ veržlėmis ④.
3. Prisukite viršutinę rankenos dalį su paleidimo rankenėle ③ prie vidurinės rankenos dalies ② dviem varžtais ① ir veržlėmis ④.
Rankena surinkta.
4. Pritvirtinkite maitinimo kabelį ⑧ abiem kabelio spaustukais C prie rankenos.

Dėmesio: surinkite viršutinę rankeną su paleidimo rankenėle ③ taip, kad kištukas ⑦ su maitinimo kabeliu ⑧ būtų dešinėje pusėje (stūmimo kryptimi) (žr. pav.).

5. Naudojimas

Prijungti prailginimo kabelį:

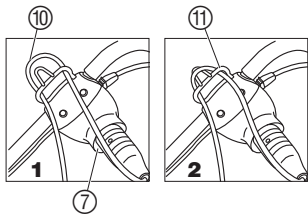

1. Sujunkite prailginimo kabelio lizdą ⑩ su kištuku ⑦.
2. Prailginimo kabelio kilpą ⑩ prakiškite per kabelio įtempimą mažinančią įvorę su kabliu ⑪ 1 ir užkabinkite 2.
Tuo užtikrinsite, kad jungtis neatsijungtų atsitiktinai.
3. Įjunkite prailginimo kabelį ⑩ į tinklo lizdą.

Paleisti vejos aeratorių:



Susizeidimo grėsmė, jei vejos aeratorius neišsijungia automatiškai!

→ **Nepašalinkite ar neapeikite** vejos aeratoriaus apsauginių mechanizmų (pvz., paleidimo rankenėlę pririšdami prie viršutinės rankenos)!



PAVOJUS ! Vejos aeratoriaus cilindras dar sukasi :

→ **Niekada** nekelkite, neverskite ir neneškite vejos aeratoriaus su veikiančiu varikliu!

→ **Niekada** nepaleiskite ant kieto pagrindo (pvz., asfalto).

→ **Visada** laikykitės apsaugos atstumo tarp naudotojo ir aeratoriaus cilindro, kurį nustato rankena.

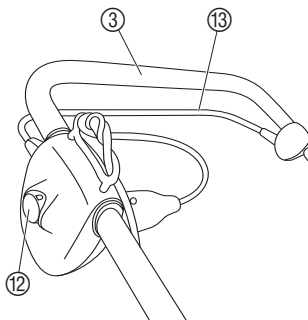

1. Pastatykite vejos aeratorių ant lygios vejos.
2. Nuspauskite įjungimo blokuotės mygtuką ⑫ ir patraukite paleidimo rankenėlę ⑬ ant viršutinės rankenos ③.
Aeratorius įsijungia.
3. Atleiskite įjungimo blokuotės mygtuką ⑫.

Aeravimo metu prailginimo kabelis ⑩ turi būti nukreiptas darbo kryptimi, į šoną nuo apdirbamo ploto. Visada dirbkite toliau nuo maitinimo laido.

Blokavimo apsauga: jei vejos aeratoriaus cilindras blokuoja, pvz., dėl svetimkūnio, netrukus atleiskite paleidimo rankenėlę. Jei blokavimas tęsiasi ilgiau nei 10 sekundžių, o paleidimo rankenėlė nebuvo atleista, įsijungia blokavimo apsauga. Tuomet netrukus atleiskite paleidimo rankenėlę. Maždaug po 1 minutės atvėsinimo galima vėl paleisti vejos aeratorių.



PAVOJUS SUSIŽEISTI !

Jei įsijungė blokavimo apsauga, o paleidimo rankenėlė liko patraukta, maždaug po 1 minutės vejos aeratorius įsijungs automatiškai.

6. Techninė priežiūra



PAVOJUS ! Susižalojimai vejos aeratoriaus cilindru !

- Prieš techninę priežiūrą ištraukite kištuką iš tinklo ir palaukite, kol vejos aeratoriaus cilindras visiškai sustos.
- Techninės priežiūros metu dėvėkite darbinės pirštines.

Valyti vejos aeratorių:

Po kiekvieno panaudojimo reikia išvalyti vejos aeratorių.



Asmenų keliama grėsmė ir mechaniniai gedimai !

- Nevalykite vejos aeratoriaus po tekančiu vandeniu (ypač aukšto slėgio srove).
- Valydami vejos aeratorių nenaudokite jokių kietų ar smailių daiktų.

→ Nuo ratų, vejos aeratoriaus cilindro ir korpuso pašalinkite prilipusias žolės ir samanų liekanas bei nuosėdas.

Vejos aeratoriaus nusidėvėjimas priklauso nuo naudojimo. Kuo intensyvesnis naudojimas, tuo didesnis peilių nusidėvėjimas. Kietas bei labai sausas paviršius pagreitina nusidėvėjimą taip pat, kaip ir neproporcingai didelis vejos aeratoriaus naudojimas.

Jei dėl peilių nusidėvėjimo darbo rezultatai vis labiau blogėja, galima 2 kartus nustatyti vejos aeratoriaus cilindrą.

Vejos aeratoriaus cilindrą galima nustatyti į 4 padėtis :

- **Transportavimo nustatymas**
- **Aeravimo nustatymas 1 :**
- **Nustatymo padėtis 2 :**
kai peiliai nusidėvėję (vejos aeratoriaus cilindrą galima nuleisti 3 mm žemiau).
- **Nustatymo padėtis 3 :**
antras reguliuojantis nustatymas, kai peiliai nusidėvėję (vejos aeratoriaus cilindrą galima nuleisti dar 3 mm žemiau).

Lengvai nuspauskite nusidėvėjimo lygio rankenėlę ⑭ nuo korpuso ir nustatykite į pageidaujamą padėtį.

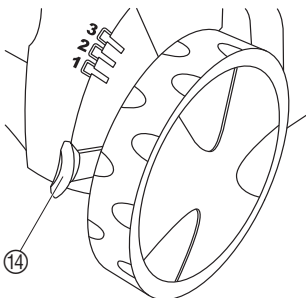

⑭

Nurodymas: Nusidėvėjimo lygio rankenėlė nėra skirta aukščio nustatymui. Vejos aeratoriaus cilindro reguliuojantis nustatymas, jei nėra nusidėvėjimo žymių, gali sugadinti vejos aeratoriaus cilindrą arba įtakoti variklio perkrovą.

7. Sutrikimų / gedimų šalinimas

Keisti vejos aeratoriaus cilindrą:

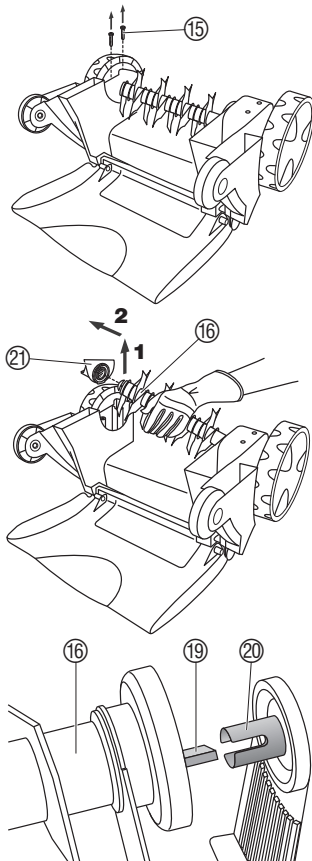

PAVOJUS! Susižalojimai vejos aeratoriaus cilindru!

→ Prieš sutrikimų / gedimų šalinimą ištraukite kištuką iš tinklo ir palaukite, kol vejos aeratoriaus cilindras visiškai sustos.

→ Sutrikimų / gedimų šalinimo metu dėvėkite darbinės pirštines.

Jei vejos aeratoriaus cilindras 3-ioje nustatymo padėtyje yra visiškai nusidėvėjęs, jį reikia pakeisti. Galima naudoti tik originalų **GARDENA vejos aeratoriaus cilindrą, skirtą gaminio numeriiui 4068**, kurį galima įsigyti GARDENOS servise.

1. Korpuso apatinėje dalyje išsukite du varžtus 15.
2. Įstrižai kilstelėkite vejos aeratoriaus cilindrą 16 1 ir nuimkite nuo pavaros veleno 2.
3. Nuimkite guolio korpusą 21 nuo vejos aeratoriaus cilindro 16.
4. Į naują vejos aeratoriaus cilindrą įstatykite naują spyruoklę 17, naują spyruoklės atramą 18 ir naują sukimo spyruoklę 19.

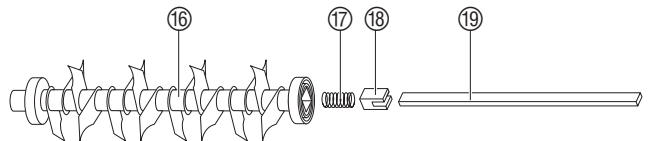

5. Naują vejos aeratoriaus cilindrą 16 uždėkite ant pavaros veleno, kad sukimo spyruoklė 19 būtų įkišta į pavaros veleno tarpelį 20.
6. Užmaukite guolio korpusą 21 ant vejos aeratoriaus cilindro 16.
7. Prisukite guolio korpusą 21 su varžtais 15, jų nepersukant, prie korpuso apatinės dalies.
8. Nustatykite nusidėvėjimo lygio rankenėlę į padėtį 1 (žr. 6 skyriuje „Nustatyti nusidėvėjimo lygio rankenėlę“).

Sutrikimas / Gedimas

Neįprasti garsai, prietaise girdisi trinksėjimas

Galima priežastis

Svetimkūniai ant vejos aeratoriaus cilindro atsimuša į aeratorių.

Pašalinimas

1. Išjunkite vejos aeratorių, ištraukite kištuką iš tinklo ir palaukite, kol vejos aeratoriaus cilindras visiškai sustos.

Švylpimas

Svetimkūniai blokuoja vejos aeratoriaus cilindrą.

2. Pašalinkite svetimkūnius.
3. Nedelsiant patikrinkite vejos aeratorių.

Sutrikimas / Gedimas	Galima priežastis	Pašalinimas
Švilpimas	Smunka pavaros diržas.	→ Pristatykite remontui į GARDENA servisą.
Neužsiveda variklis	Sugadintas maitinimo kabelis. Per mažas prailginimo laido skersmuo.	→ Patikrinkite maitinimo kabelį. → Konsultuokitės su elektriku.
Variklis sustojo, nes įsijungė blokavimo apsauga	Blokavimas dėl svetimkūnių.	1. Išjunkite vejos aeratorių, ištraukite kištuką iš tinklo ir palaukite, kol vejos aeratoriaus cilindras visiškai sustos. 2. Pašalinkite svetimkūnius. 3. Maždaug po 1 minutės vėl įjunkite vejos aeratorių.
	Per gilus aeravimo gylis (nors peiliai nenusidėvėję, buvo nustatyta nusidėvėjimo lygio rankenėlė).	1. Leiskite varikliui atvėsti. 2. Tinkamai nustatykite nusidėvėjimo lygio rankenėlę.
	Per aukšta žolė.	→ Nupjaukite veją (žr. 3 skyriuje Funkcija „Teisingas aeravimas“).
Darbo rezultatas netenkina	Nusidėvėjęs vejos aeratoriaus cilindras.	→ Nustatykite vejos aeratoriaus cilindrą. (Žr. Techninė priežiūra).
	Sugadintas pavaros diržas.	→ Pristatykite remontui į GARDENA servisą.
	Per aukšta žolė.	→ Nupjaukite žolę.
Vejos aeratoriaus cilindras nebesisuka	Persukta sukimo spyruoklės perkrovos apsauga.	→ Pakeiskite sukimo spyruoklę.



Kitų gedimų atveju prašome kreiptis į GARDENA servisą. Remonto darbus gali atlikti tik GARDENA serviso filialai arba GARDENA įgalioti kvalifikuoti specialistai.

8. Naudojimo pabaiga

Laikymas:

Kad nedaug užimtų vietos, galima atlaisvinti veržles ir sulankstyti vejos aeratorių. **Tuomet atkreipkite dėmesį, kad kabelis nebūtų prispaustas.**

→ Laikykite vejos aeratorių sausoje, uždaroje, vaikams neprieinamoje patalpoje.

Transportavimas:

1. Išjunkite variklį, ištraukite kištuką iš tinklo ir palaukite, kol vejos aeravimo cilindras visiškai sustos.
2. Transportavimui per jautrius paviršius, pvz., plyteles nustatykite nusidėvėjimo lygio rankenėlę į transportavimo padėtį ir kilstelėkite vejos aeratorių.

Šalinimas:
(pagal Direktyvą 2012/19/EU)



Draudžiama prietaisą šalinti su įprastomis buitinėmis atliekomis, jį reikia perduoti kvalifikuotam atliekų tvarkymui.

→ Svarbu: prietaisą šalinkite komunaliniame atliekų priėmimo punkte.

9. Tiekiami priedai

Surinkimo krepšys elektriniam vejos aeratoriui EVC 1000

Gaminio nr. 4065

10. Techniniai duomenys

Variklio naudojama galia	1000 W
Tinklo įtampa	230 V
Tinklo dažnis	50/60 Hz
Įrankio apsisukimų skaičius	2.250 aps. / min
Darbinis plotas	30 cm
Nusidėvėjimo lygio rankenėlės nustatymai	3 x 3 mm (3 nustatymai + transportavimas)
Darbo vietos emisijos lygis $L_{pA}^{1)}$	78 dB (A)
Paklaida K_{pA}	3 dB (A)
Garso emisijos lygis $L_{WA}^{2)}$	išmatuotas 93 dB (A) / garantuotas 94 dB (A)
Paklaida K_{WA}	1 dB (A)
Plaštakos ir rankos virpesiai $a_{vhw}^{1)}$	$\leq 2,5 \text{ m/s}^2$

Matavimo metodas 1) pagal normą EN 13684 2) pagal direktyvą 2000 / 14 / EB

11. Servisas / Garantija

Garantija:

GARDENA šiam gaminiui suteikia 2 metų garantiją (nuo pirkimo dienos). Garantija taikoma visiems esminiams prietaiso defektams, kurie akivaizdžiai kilo dėl medžiagos defektų ar gamybos klaidų. Įsipareigojama pasirinktinai atsiųsti kitą kokybišką prietaisą arba atlikti atsiųsto prietaiso nemokamą remontą, jei įvykdytos šios sąlygos:

- Prietaisas buvo naudojamas tinkamai ir laikantis šioje vartojimo instrukcijoje nurodytų taisyklių.
- Nei pirkėjas, nei trečiasis asmuo nebandė taisyti šio prietaiso.

Garantija netaikoma nusidėvinčiai daliai – vejos aeratoriaus cilindriui.

Ši gamintojo garantija neličia garantinių pretenzijų, reiškiamų prekybos atstovui / pardavėjui.

Atsiradus garantiniam gedimui, prašome grąžinti sugedusį prietaisą kartu su pirkimo dokumento kopija ir gedimo aprašymu įgaliotą serviso centrą, nurodytą garantiniame talone.

<p>H Termékfelelősség</p> <p>Nyomatékosan utalunk arra, hogy a termékfelelősségi törvény értelmében nem felelünk a készülékeink által okozott károkért, amennyiben ezek szakszerűtlen javítás következményei, vagy ha a cseréket nem eredeti GARDENA – vagy általunk kibocsátott alkatrészekkel végzik el és a javítást nem a GARDENA megbízott szervizei végezték. Ez értelemszerűen érvényes a kiegészítő részekre és a tartozékokra is.</p>
<p>CZ Ručení za výrobek</p> <p>Upozorňujeme výslovně na skutečnost, že podle zákona o ručení za výrobky nejsme povinni ručit za škody vyvo- lané našimi výrobky, pokud tyto škody byly způsobeny neodbornou opravou nebo v případě výměny dílů nebyly použity naše originální díly GARDENA, popř. díly, které jsme schválili, a oprava nebyla provedena v servisu GARDENA nebo autorizovaným specialistou. Analogické ustanovení platí rovněž pro doplňky a příslušenství.</p>
<p>SK Zodpovednosť za vady výrobku</p> <p>Výslovne zdôrazňujeme, že podľa zákona o ručení za výrobok nie sme zodpovední za škody spôsobené našim zariadením, ak sú spôsobené nesprávnou opravou, alebo ak sa nepoužili originálne diely GARDENA alebo nami schválené diely a ak nebola oprava vykonaná značkovou opravovňou GARDENA alebo autorizovaným odborní- kom. To isté platí aj pre doplnkové diely a príslušenstvo.</p>
<p>GR Υπαιότητα προϊόντος</p> <p>Κάνουμε σαφές ότι, σύμφωνα με τους νόμους παραγωγής των προϊόντων, δεν είμαστε υπεύθυνοι για καμία ζημιά που προκλήθηκε από το προϊόν μας εάν δε χρησιμοποιήθηκαν για όλες τις συνδέσεις απο- λειστικά και μόνο τα γνήσια εξαρτήματα ή ανταλλακτικά της GARDENA ή αν το σέρβις δεν πραγματο- ποιήθηκε στο σέρβις της GARDENA. Τα ίδια ισχύουν για τα συμπληρωματικά μέρη και τα αξεσουάρ.</p>
<p>SLO Jamstvo za proizvode</p> <p>Izrecno opozarjamo, da po Zakonu o jamstvu za proizvode, ne odgovarjamo za škode, ki so jih povzročile naše naprave, v kolikor je bila povzročena zaradi nestrokovnega popravila, ali pa pri zamenjavi delov niso bili upor- abljeni originalni nadomestni deli GARDENA oziroma deli, ki jih dovolimo uporabiti in če popravilo ni bilo opravljeno v servisu GARDENA oz. pri pooblaščenem strokovnjaku. Ustrezno velja tudi za dele, ki nadgrajujejo napravo in pribor.</p>
<p>HR Odgovornost za proizvod</p> <p>Izričito naglašavamo da, u skladu s propisom o odgovornosti za proizvod, ne preuzimamo nikakvu odgovornost za bilo kakvu štetu nastalu pri uporabi naših proizvoda uslijed nepravilnih popravaka ili ako izmijenjeni dijelovi nisu originalni GARDENA dijelovi ili ako nismo odobrili njihovu uporabu i ako popravak nije izveden u ovlaštenom servisu. Isto se odnosi i na nadomjesne dijelove i pribor.</p>
<p>RO Responsabilitatea legala a produsului</p> <p>Menționam în mod expres ca, în concordanță cu responsabilitatea legală a produsului, nu suntem răspunzători de nici un accident provocat de produsele noastre dacă se datorează reparării necorespunzătoare sau dacă piesele de schimb nu sunt originale GARDENA sau aprobate de GARDENA, sau dacă reparațiile nu au fost efectuate de un Centru de Service GARDENA sau un specialist autorizat. Aceleași prevederi se aplică și piese- lor de schimb și accesoriilor.</p>
<p>BG Отговорност за качество</p> <p>Изрично подчертаваме, че съгласно закона за отговорност за качество, ние не носим отговорност за вредите причинени от нашите уреди, ако същите са причинени от неправилен ремонт или при подмяната на части не са използвани оригинални части на GARDENA или части одобрени от нас и ремонта не е извършен от сервиз на GARDENA или оторизиран специалист. Същото важи за допълнителните части и принадлежности.</p>
<p>EST Tootevastutus</p> <p>Juhime teie tähelepanu sellele, et tootevastatusseaduse kohaselt ei vastuta meie seadmete poolt põhjustatud kahjude eest, kui need on tekkinud asjatundmatu paranduse tagajärjel või kui detaili vahetamisel ei kasutatud GARDENA originaalvaruosi ega meie poolt kasutada lubatud varuosi ja kui parandustööd ei ole teinud GARDENA klienditeenindusspetsialistid ega meie volitatud spetsialistid. Sama kehtib lisadetailide ja tarvikute kohta.</p>
<p>LT Atsakomybė už produkciją</p> <p>Prašome atkreipti dėmesį, kad remdamiesi „Mašinų saugos“ įstatymu, neatsakome už nuostolius, sukeltus mūsų prietaisų, jei jie atsirado dėl netinkamo remonto, arba, jei keičiant dalis, buvo naudojami neoriginalios GARDENA dalys arba dalys, kurių mes neleidome naudoti, o remontą atliko ne GARDENA serviso centras ar įgaliotas specialistas. Tas pats galioja papildomoms dalims ir priedams.</p>
<p>LV Produkta atbildība</p> <p>Mēs skaidri norādām uz to, ka saskaņā ar Produktu atbildības likumu, mēs neatbildam parūsu iekārtu radītiem zaudējumiem, ciktāl tos ir izraisījis neatbilstošs remonts vai daļu nomaiņa ar neoriģinālām GARDENA daļām vai ne arūsu norādītajām detaļām un remontu nav veicis GARDENA serviss vai pilnvarots speciālists. Tas pats attiecas uz papildinošajām daļām un piederumiem.</p>

<p>D EG-Konformittserkrning</p> <p>Der Unterzeichnete Husqvarna AB, 561 82 Huskvarna, Sweden besttigt, dass die nachfolgend bezeichneten Gerte in der von uns in Verkehr gebrachten Ausfhrung die Anforderungen der harmonisierten EU-Richtlinien, EU-Sicherheitsstandards und produktspezifischen Standards erfullen. Bei einer nicht mit uns abgestimmten nderung der Gerte verliert diese Erklrung ihre Gltigkeit.</p>	<p>H EU azonossgi nyilatkozat</p> <p>Alulirott, Husqvarna AB, 561 82 Huskvarna, Sweden, igazolja, hogy az albb felsorolt, ltalnuk forgalomba hozott termkek megfelelnek az EU elvrsoknak, EU biztonsgi normknak s a termkspecifikus szabvnyoknak egyarnt. A kszlk velnk nem egyeztetett vltoztatsa esetn ez a nyilatkozat rvnyt veszti.</p>
<p>GB EU Declaration of Conformity</p> <p>The undersigned Husqvarna AB, 561 82 Huskvarna, Sweden, hereby certifies that, when leaving our factory, the units indicated below are in accordance with the harmonised EU guidelines, EU standards of safety and product specific standards. This certificate becomes void if the units are modified without our approval.</p>	<p>CZ ES Prohlšení o shod</p> <p>Nie podepsan spolenost Husqvarna AB, 561 82 Huskvarna, Sweden, potvrzuje, e nie oznaeny pstroj v proveden, ktery jsme uvedli na trh, spluje poadavky uvedene v harmonizovanch smrnicch EU, v bezpenostnch standardech EU a v standardech pro dany produkt. V prpad zmny pstroje, ktera nmi nebyla odsouhlasena, ztrci toto prohlsen platnost.</p>
<p>F Certificat de conformit aux directives europennes</p> <p>Le constructeur, soussign : Husqvarna AB, 561 82 Huskvarna, Sweden, dclare qu' la sortie de ses usines le matriel neuf design ci-dessous tat conforme aux prescriptions des directives europennes nonces ci-aprs et conforme aux rgles de scurit et autres rgles qui lui sont applicables dans le cadre de l'Union europenne. Toute modification porte sur ce produit sans l'accord express de Husqvarna supprime la validit de ce certificat.</p>	<p>SK ES Vyhlasenie o zhode</p> <p>Dolu podpisan spoločnos Husqvarna AB, 561 82 Huskvarna, Sweden, potvrdzuje, e dalej oznaeny pstroj v vyhotoven nami uvedenom do prevdzky spna poiadavky harmonizovanch smernic EU, bezpenostnch standardov EU a standardov specifickch pre produkt. V prpade zmeny pstroja, ktora nebola nami odsuhlasena, stráca toto vyhlsenie platnos.</p>
<p>NL EU-overeenstemmingsverklaring</p> <p>Ondergetekende Husqvarna AB, 561 82 Huskvarna, Sweden, bevestigt, dat het volgende genoemde apparaat in de door ons in de handel gebrachte uitvoering voldoet aan de eis van, en in overeenstemming is met de EU-richtlijnen, de EU-veiligheidsstandaard en de voor het product specifieke standaard. Bij een niet met ons afgestemde verandering aan het apparaat verliest deze verklaring haar geldigheid.</p>	<p>GR Πιστοποιητικό συμφωνίας ΕΚ</p> <p>Η υπογεγραμμένη: Husqvarna AB, 561 82 Huskvarna, Sweden πιστοποιεί ότι τα μηχανήματα που υποδεικνύονται κάτωθι, όταν φεύγουν από το εργοστάσιο, είναι κατασκευασμένα σύμφωνα με τις οδηγίες της Ευρωπαϊκής Κοινότητας, τα Κοινοτικά πρότυπα ασφαλείας και τις προδιαγραφές. Αυτό το πιστοποιητικό δεν ισχύει σε περίπτωση που τα προϊόντα τροποποιηθούν χωρίς την έγκρισή μας.</p>
<p>S EU Tillverkarintyg</p> <p>Undertecknad firma Husqvarna AB, 561 82 Huskvarna, Sweden, intygat hrmed att nedan nmnda produkter overensstmmer med EU:s direktiv, EU:s skerhetsstandard och produktspecifikation. Detta intyg upphr att glla om produkten ndras utan vrt tillstnd.</p>	<p>SLO Izjava o skladnosti s pravili EU</p> <p>Podpisano podjetje, Husqvarna AB, 561 82 Huskvarna, Sweden, potrjuje, da v nadaljevanju navedena naprava v razliici, ki smo jo poslali na trg, izpolnjuje zahteve smernic EU, varnostnih standardov EU in standardov tovrstnih proizvodov. Izjava ne velja za spremembe na napravi, ki niso opravljene v soglasju z nami.</p>
<p>DK EU Overensstemmelse certificat</p> <p>Undertegnede Husqvarna AB, 561 82 Huskvarna, Sweden bekrfter hermed, at enheder listet herunder, ved afsendelse fra fabrikken, er i overensstemmelse med harmoniserede EU retningslinier, EU sikkerhedsstandarder og produkt-specifikationsstandarder. Dette certificat trder ud af kraft hvis enhederne er ndret uden vor godkendelse.</p>	<p>HR Izjava o uskladenju s pravilima EU</p> <p>Potpisana tvrtka Husqvarna AB, 561 82 Huskvarna, Sweden, potvrđuje, da navedene naprave koje smo poslali u trgovine, ispunjuju zahtjeve smjernica EU, sigurnosnih standarda EU i i standarde izvornih proizvoda. Izjava ne važi za promjene na napravama koje nisu napravljene u skladu s nama.</p>
<p>FIN EY-vaatimustenmukaaisuusvakuutus</p> <p>Allerikojittanut Husqvarna AB, 561 82 Huskvarna, Sweden vakuuttaa, ett allamainittu laitteet tytvttt tehtaatamme laiteissan yhdenmukaistettujen EY-direktiivien, EY-turvallisuusstandardien ja tuotekohtaisten standardien vaatimukset. Laitteisiin tehty muutokset, joista ei ole sovittu kanssamme, johtavat tmn vakuutuksen raukeamiseen.</p>	<p>RO UE - Certificat de conformitate</p> <p>Prin prezenta Husqvarna AB, 561 82 Huskvarna, Sweden, certifica faptul ca, in momentul in care produsele mentionate mai jos ies din fabrica sunt in concordanta cu directivele UE, standardele de siguranta UE si standardele specifice ale produsului UE. Acest certificat devine nul in cazul modificarii aparatului fr aprobarea noastr.</p>
<p>I Dichiarazione di conformit alle norme UE</p> <p>La sottoscritta Husqvarna AB, 561 82 Huskvarna, Sweden, certifica che il prodotto qui di seguito indicato, nei modelli da noi commercializzati,  conforme alle direttive armonizzate UE nonch agli standard di sicurezza e agli standard specifici di prodotto. Qualunque modifica apportata al prodotto senza nostra specifica autorizzazione invalida la presente dichiarazione.</p>	<p>BG EC-Декларация за съответствие</p> <p>Подписаната фирма Husqvarna AB, 561 82 Huskvarna, Sweden декларира, че описаните подолу уреди, пуснати в продажба съгласно нашата спецификация, изпълняват изискванията на хармонизираните ЕС-директиви, ЕС-станданти за безопасност и специфичните производствени стандарти. При промяна на уреда, която не е съгласувана с нас, тази декларация губи своята валидност.</p>
<p>E Declaracin de conformidad de la UE</p> <p>El que suscribe Husqvarna AB, 561 82 Huskvarna, Sweden, declara que la presente mercanca, objeto de la presente declaracin, cumple con todas las normas de la UE, en lo que a normas tcnicas, de homologacin y de seguridad se refiere. En caso de realizar cualquier modificacin en la presente mercanca sin nuestra previa autorizacin, esta declaracin pierde su validez.</p>	<p>EST ELI vastavusdeklaratsioon</p> <p>Allkirjutatu Husqvarna AB, 561 82 Huskvarna, Sweden kinnitab, et kirjeldatud seade vastab meie poolt ringluses viidud kujul ELi harmoniseeritud direktiividele, ELi ohutusstandarditele ja tootega seotud standarditele. Meiega kooskõlastamata muudatuse tegemise korral seadmel kaotab see deklaratsioon kehtivuse.</p>
<p>P Certificado de conformidade da UE</p> <p>Os abaixo mencionados Husqvarna AB, 561 82 Huskvarna, Sweden, por este meio certificam que ao sair da fbrica o aparelho abaixo mencionado est de acordo com as diretrizes harmonizadas da UE, padres de segurana e de produtos especifcos. Este certificado ficar nulo se a unidade for modificada sem a nossa aprovao.</p>	<p>LT ES Atitikties deklaracija</p> <p>Pasirašanti Husqvarna AB, 561 82 Huskvarna, Sweden patvirtina, kad emiau nurodyti prietaisai ir jy modeliai, kuriuos paleidome j apyvart, patenkina harmonizuotas ES direktyvas, ES saugumo standartus ir specifinius gaminio standartus. Atlikus bet kj prietaiso pakeitim, kuris nra suderintas su mumis, ši deklaracija praranda galiojim.</p>
<p>PL Deklaracja zgodności Unii Europejskiej</p> <p>Niej podpisywan Husqvarna AB, 561 82 Huskvarna, Sweden, potwierdza, e poniej opisane urzdzenie w wykonaniu wprowadzonym przez nas do obrotu spenia wymogi zharmonizowanych wytycznych Unii Europejskiej, standardw bezpieczestwa Unii Europejskiej i standardw specyficznych dla danego produktu. W przypadku wprowadzenia zmian nie uzgodnionych z nami wyjaśnienie to traci swoj wżnoś.</p>	<p>LV ES-atbilstības deklarācija</p> <p>Parakstijiesies Husqvarna AB, 561 82 Huskvarna, Sweden, Vcija apstiprina, ka sekojoši apzīmētās iekrtas, kuras ms izplatām, sav izpildījum atbilst harmonizētajām ES direktīvām, ES drošības standartiem un produkta specifiskajiem standartiem. Ar mūsu neapstiprinātām izmaiņām iekrt šī deklarācija zaud savu derīgumu.</p>

<p>Bezeichnung des Gerätes: Elektro-Vertikutierer Description of the unit: Electric Aerator Désignation du matériel : Scarificateur électrique Omschrijving van het apparaat: Elektrische verticuteermachine Produktbeskrivning: Elektrisk Vertikalskärare Beskrivelse af enhederne: Elektrisk vertikalskærer Laitteen nimitys: Sähkökäyttöinen pystyleikkuri Descrizione del prodotto: Scarificatore elettrico Descripción de la mercancía: Aireador eléctrico Descrição do aparelho: Escarificador de relva eléctrico Opis urządzenia: Elektryczny wertykulator A készülék megnevezése: Elektromos mélyszellőztető Označení přístroje: Elektrický vertikutátor Označenie prístroja: Elektrický vertikutátor Ονομασία της συσκευής: Ηλεκτρικός αναμολχευτής Oznaka naprave: Električni rahljajnik Descrierea articolului: Aerator / afânător electric Обозначение на уредите: Електрически аератор за трева Seadmete nimetus: Electric muruõhutama Gaminio pavadinimas: Elektrinis vejos aeratorius Iekārta apzīmējums: Elektriskais zālāju aerators</p>	<p>Schall-Leistungspegel: gemessen / garantiert Noise level: measured / guaranteed Puissance acoustique : mesurée / garantie Geluidsniveau: gemeten / gegarandeerd Ljudnivå: uppmått / garanterad Lydtryksniveau: afmålt / garanti Melun tehotoso: mitattu / taattu Livello rumorosità: testato / garantito Nível sonoro: medido / garantizado Nível de ruído: medido / garantido Poziom hałas: zmierzony / gwarantowany Zajsint: mért / garantált Hladina hluku: naměřeno / zaručeno Výkonová úroveň hluku: měřaná / zaručená Στάθμη ηχητικής πίεσης: μετρηθείσα / εγγυημένη Glasnost: izmerjeno / garantirano Nivelul de zgomot: măsurat / garantat Ниво на шума и мощността: измерено / гарантирано Helivõimsuse tase: mõõdetud / tagatud Garso galios lygis: išmatuotas / garantuotas Skaņas jaudas līmenis: izmērīts / garantētais 93 dB (A) / 94 dB (A)</p>
<p>Typ: Art.-Nr.: Típusok: Cikkszám: Type: Art. No.: Typ: Č. výr.: Type: Référence: Typ: Č. výr.: Typ: Art. nr.: Τύπος: Κωδ. Νο.: Type: Art.nr.: Tip: Št. art.: Type: Varenr.: Tipuri: Nr art.: Tuypit: Art.-n: o.: Типове: Арт.-№: Modello: Art.: Tüübid: Toote nr.: Tipo: Art. N°: Tipas: Gaminio Nr.: Tipo: Art. N°: Tipi: Art.-Nr.: Type: Nr art.: EVC 1000 4068</p>	<p>Anbringungsjahr der CE-Kennzeichnung: CE bejegyzés kelte: Year of CE marking: Rok pridelení značky CE: Date d'apposition du marquage CE: Rok pridelenia označenia CE: Installatiejaar van de CE-aanduiding: Έτος πιστοποιητικού ποιότητας CE: CE-Märkningsår: Leto namestitve oznake CE: CE-Mærkningsår: Anul de marcare CE: CE-merkin kiinnitysvuosi: Година на поставяне на CE-маркировка: Anno di rilascio della certificazione CE: CE-märgistuse paigaldamise aasta: CE- markējuma uzlikšanas gads: Colocación del distintivo CE: Metai, kuriais paženklinta CE-ženklu: Rok nadania znaku CE: 2004</p>
<p>EU-Richtlinien: EU szabványok: EU directives: Směrnice EU: Directives européennes: Smernice EU: EU-richtlijnen: Προδιαγραφές ΕΚ: EU direktiv: Smernice EU: EU Retningslinier: Directive UE: EY-direktiivit: ЕС-директиви: Directive UE: ELI direktiivid: Normativa UE: ES direktivos: Directrices da UE: ES-direktivas: Dyrektywy UE:</p>	<p>2004/108/EC 2000/14/EC 2006/42/EC 2011/65/EC</p>
<p>Harmonisierte EN: EN ISO 12100 EN 60335-1</p>	<p>EN 60335-2-92 EN 13684</p>
<p>Hiinterlegte Dokumentation: GARDENA Technische Dokumentation M. Kugler 89079 Ulm Deposited Documentation: GARDENA Technical Documentation M. Kugler 89079 Ulm Documentation déposée: Documentation technique GARDENA M. Kugler 89079 Ulm Konformitätsbewertungsverfahren: Nach 2000/14/EG Art. 14 Anhang V Conformity Assessment Procedure: according to 2000/14/EC Art. 14 Annex V Procédure d'évaluation de la conformité: Selon 2000/14/CE art. 14 Annexe V</p>	<p>Ulm, den 08.01.2014 Ulm, 08.01.2014 Fait à Ulm, le 08.01.2014 Ulm, 08-01-2014 Ulm, 2014.01.08. Ulm, 08.01.2014 Ulmmissa, 08.01.2014 Ulm, 08.01.2014 Ulm, 08.01.2014 Ulm, 08.01.2014 Ulm, 08.01.2014 Ulm, 08.01.2014 Ulm, 08.01.2014 Ulm, 08.01.2014 Ulm, 08.01.2014 Ulm, 08.01.2014 Ulm, 08.01.2014 Ulm, 08.01.2014 Ulm, 08.01.2014 Ulm, 08.01.2014 Ulm, 08.01.2014 Ulm, 08.01.2014 Ulm, 08.01.2014 Ulm, 08.01.2014 Ulm, 08.01.2014 Ulm, 2014.01.08 Ulm, 08.01.2014</p> <p>Der Bevollmächtigte Authorised representative Représentant légal Gemachtigte Behörig Firmatecknare Teknisk direktör Valtuutettu edustaja Rappresentante autorizzato Representante autorizado Representante autorizado Uprawniony do reprezentacji Meghatalmazott Zplnomocnenec Splnomocnenec Νόμος εκπρόσωπος της εταιρίας Vodja tehničnega oddelka Conducerea tehnică Упълномощен Valitatus esindaja Įgaliotasis atstovas Pilnvarotā persona</p> <p> Peter Lameli Chief Technical Officer</p>

Deutschland / Germany

GARDENA GmbH
Central Service
Hans-Lorenser-Straße 40
D-89079 Ulm
Produktfragen:
(+49) 731 490-123
Reparaturen:
(+49) 731 490-290
service@gardena.com

Albania

COBALT Sh.p.k.
Rr. Siri Kodra
1000 Tirana

Argentina

Husqvarna Argentina S.A.
Av. del Libertador 5954 –
Piso 11 – Torre B
(C1428ARP) Buenos Aires
Phone: (+54) 11 5194 5000
info.gardena@
ar.husqvarna.com

Armenia

Garden Land Ltd.
61 Tigran Mets
00015 Yerevan

Australia

Husqvarna Australia Pty. Ltd.
Locked Bag 5
Central Coast BC
NSW 2252
Phone: (+61) (0) 2 4352 7400
customer.service@
husqvarna.com.au

Austria / Österreich

Husqvarna Austria GmbH
Consumer Products
Industriezeile 36
4010 Linz
Tel.: (+43) 732 77 01 01-90
consumer.service@
husqvarna.at

Azerbaijan

Firm Progress
a. Aliyev Str. 26A
10522 Baku

Belgium

GARDENA Belgium NV/SA
Sterrebeekstraat 163
1930 Zaventem
Phone: (+32) 2 720 92 12
Mail: info@gardena.be

Bosnia / Hercegovina

SILK TRADE d.o.o.
Industrijska zona Bukva bb
74260 Tešanj

Brazil

Husqvarna do Brasil Ltda
Av. Francisco Matarazzo,
1400 – 19º andar
São Paulo – SP
CEP: 05001-903
Tel: 0800-112252
marketing.br.husqvarna@
husqvarna.com.br

Bulgaria

Хускварна България ЕООД
Бул. „Андрей Липчев“ № 72
1799 София
Тел.: (+359) 02/9753076
www.husqvarna.bg

Canada / USA

GARDENA Canada Ltd.
100 Summerlea Road
Brampton, Ontario L6T 4X3
Phone: (+1) 905 927 9330
info@gardena.ca

Chile

Maquinarias Agroforestales
Ltda. (Maga Ltda.)
Santiago, Chile
Avda. Chesterton
8355 comuna Las Condes
Phone: (+56) 2 202 4417
Dalton@мага.cl
Zipcode: 7560330

Temuco, Chile

Avda. Valparaiso # 01466
Phone: (+56) 45 222 126
Zipcode: 4780441

China

Husqvarna (China) Machinery
Manufacturing Co., Ltd.
No. 1355, Jia Xin Rd.,
Ma Lu Zhen, Jia Ding Dist.,
Shanghai
201801
Phone: (+86) 21 59159629
Domestic Sales
www.gardena.com.cn

Colombia

Husqvarna Colombia S.A.
Calle 18 No. 68 D-31, zona
Industrial de Montevideo
Bogotá, Cundinamarca
Tel. 571 2922700 ext. 105
jairo.salazar@
husqvarna.com.co

Costa Rica

Compania Exim
Euroiberoamericana S.A.
Los Colegios, Moravia,
200 metros al Sur del Colegio
Saint Francis – San José
Phone: (+506) 297 68 83
exim_euro@racsa.co.cr

Croatia

SILK ADRIA d.o.o.
Josipa Lončara 3
10090 Zagreb
Phone: (+385) 1 3794 580
silk.adria@zg.t-com.hr

Cyprus

Med Marketing
17 Digeni Akrita Ave
P.O. Box 27017
1641 Nicosia

Czech Republic

Husqvarna Česko s.r.o.
Türkova 2319/5b
149 00 Praha 4 – Chodov
Bezplatná infolinka:
800 100 425
servis@cz.husqvarna.com

Denmark

GARDENA / Husqvarna
Consumer Outdoor Products
Salgsafdelning Danmark
Box 9003
S-200 39 Malmö
info@gardena.dk

Dominican Republic

BOSQUESA, S.R.L.
Carretera Santiago Licey
Km. 5 ½
Esquina Copal II.
Santiago, Dominican Republic
Phone: (+809) 736-0333
joserbosquesa@claro.net.do

Ecuador

Husqvarna Ecuador S.A.
Arupos E1-181 y 10 de Agosto
Quito, Pichincha
Tel. (+593) 22800739
francisco.jacome@
husqvarna.com.ec

Estonia

Husqvarna Eesti OÜ
Consumer Outdoor Products
Kesk tee 10, Aaviku küla
Rae vald
Harju maakond
75305 Estonia
kontakt.etj@husqvarna.ee

Finland

Oy Husqvarna Ab
Consumer Outdoor Products
Lautatarhankatu 8 B / PL 3
00581 HELSINKI
info@gardena.fi

France

GARDENA France
Innalleu Expositiel
9-11 allee des Pierres Mayettes
ZAC des Barbanniers, B.P. 99
-F. 92232 GENNEVILLIERS
cedex
Tél. (+33) 01 40 85 30 40
service.consommateurs@
gardena.fr

Georgia

AT Group
Bilashvili 8
1159 Tbilisi

Great Britain

Husqvarna UK Ltd
Preston Road
Aycliffe Industrial Park
Newton Aycliffe
Consumer Durham
DL5 6UP
info.gardena@
husqvarna.co.uk

Greece

Π. ΠΑΠΑΔΟΠΟΥΛΟΣ ΑΕΒΕ
Λεωφ. Αθηνών 92
Αθήνα
T.K. 104 42
Αθήνα
Τηλ. (+30) 210 51 93 100
info@papadopoulos.com.gr

Hungary

Husqvarna Magyarorszag Kft.
Ezred u. 1-3
1044 Budapest
Telefon: (+36) 1 251-4161
vevoszolgalat.husqvarna@
husqvarna.hu

Iceland

O. Johnson & Kaaber
Tunguhalsi 1
110 Reykjavik
oj@ojk.is

Ireland

Husqvarna UK Ltd
Preston Road
Aycliffe Industrial Park
Newton Aycliffe
County Durham
DL5 6UP
info.gardena@
husqvarna.co.uk

Italy

Husqvarna Italia S.p.A.
Via Como 72
23868 VALMADRERA (LC)
Phone: (+39) 0341.203.111
info@gardenaitalia.it

Japan

KAKUJICHI Co. Ltd.
Sumitomo Realty &
Development Kojimachi
BLDG., 8F
5-1 Nibanencho
Chiyoda-ku
Tokyo 102-0084
Phone: (+81) 33 264 4721
m_ishihara@kaku-ichi.co.jp

Kazakhstan

LAMED Ltd.
155/1, Tazhibayevoy Str.
050060 Almaty
IP Schmidt
Abayavenue 3B
110 005 Kostanay

Korea

Kyung Jin Trading Co., LTD.
107-4, SunDuk Bld.,
YangJae-dong,
Seocho-gu,
Seoul, (zipcode: 137-891)
Phone: (+82) (0)2 574-6300

Kyrgyzstan

Alye Maki
av. Molodaya Guardir J 3
720014
Bishkek

Latvia

Husqvarna Latvija
Consumer Outdoor Products
Bakūzijs iela 6
LV-1024 Rīga
info@husqvarna.lv

Lithuania

UAB Husqvarna Lietuva
Consumer Outdoor Products
Atėties pl. 77C
LT-52104 Kaunas
centras@husqvarna.lt

Luxembourg

Magasins Jules Neuberg
39, rue Jacques Stas
Luxembourg-Gaspich 2549
Case Postale No. 12
Luxembourg 2010
Phone: (+352) 40 14 01
api@neuberg.lu

Mexico

AFO.S.A.
Av. Lopez Mateos Sur # 5019
Col. La Calma 45070
Zapopan, Jalisco
Mexico
Phone: (+52) 33 3818-3434
icornejo@afosa.com.mx

Moldova

Comvel S.R.L.
290 A Muncestii Str.
22002 Chisinau

Netherlands

GARDENA Nederland B.V.
Postbus 50176
1305 AD ALMERE
Phone: (+31) 36 521 00 00
info@gardena.nl

Neth. Antilles

Jonka Enterprises N.V.
Sta. Rosa Weg 196
P.O. Box 8200
Curaçao
Phone: (+599) 9 767 66 55
pjm@jonka.com

New Zealand

Husqvarna New Zealand Ltd
PO Box 76-437
Manukau City 2241
Phone: (+64) (0) 9 9202410
support.nz@husqvarna.co.nz

Norway

GARDENA
Husqvarna Consumer
Outdoor Products
Salgskontor Norge
Kleiverveien 6
1540 Vestby
info@gardena.no

Peru

Husqvarna Perú S.A.
Jr. Ramón Cárcamo 710
Lima 1
Tel: (+51) 1 3320400 ext.416
juan.remuzgo@
husqvarna.com

Poland

Husqvarna
Poland Spółka z o.o.
ul. Wysockiego 15 b
03-371 Warszawa
Tel.: (+351) 21 922 85 30
Fax: (+351) 21 922 85 36
info@gardena.pt

Portugal

Husqvarna Portugal, SA
Lagoa - Albarraque
2635 - 595 Rio de Mouro
Tel.: (+351) 21 922 85 30
Fax: (+351) 21 922 85 36
info@gardena.pt

Romania

Madex International Srl
Soseaua Odaii 117-123,
RO 013603
Bucuresti, S 1
Phone: (+40) 21 352.76.03
madex@ines.ro

Russia

ООО „Хускварна“
141400, Московская обл.,
г. Химки,
улица Ленинградская,
владение 39, стр.6
Бизнес Центр
„Химки Бизнес Парк“,
помещение ОВ02_04

Serbia

Domel d.o.o.
Autoput za Novi Sad bb
11273 Belgrade
Phone: (+381) 118488812
miroslav.jejina@domel.rs

Singapore

Hy-Ray PRIVATE LIMITED
49 Jalan Pampin
#02-08 Tat Ann Building
Singapore 577185
Phone: (+65) 6253 2277
shying@hyray.com.sg

Slovak Republic

Husqvarna Česko s.r.o.
Türkova 2319/5b
149 00 Praha 4 – Chodov
Bezplatná infolinka:
800 154 044
servis@sk.husqvarna.com

Slovenia

Husqvarna Austria GmbH
Consumer Products
Industriezeile 36
4010 Linz
Tel.: (+43) 732 77 01 01-90
consumer.service@
husqvarna.at

South Africa

Husqvarna
South Africa (Pty) Ltd
Postnet Suite 250
Private Bag X6,
Cascades, 3202
South Africa
Phone: (+27) 33 846 9700
info@gardena.co.za

Spain

Husqvarna España S.A.
C/ Basauri, nº 6
La Florida
28023 Madrid
Phone: (+34) 91 708 05 00
atencioncliente@gardena.es

Suriname

Agrofriv n.v.
Verlengde Hogestraat #22
Phone: (+597) 472426
agrofriv@sr.net
Pobox: 2006
Paramaribo
Suriname – South America

Sweden

Husqvarna AB
S-561 82 Huskvarna
info@gardena.se

Switzerland / Schweiz

Husqvarna Schweiz AG
Consumer Products
Industriestrasse 10
5506 Mägenwil
Phone: (+41) (0) 62 887 37 90
info@gardena.ch

Turkey

GARDENA Dost Diş Ticaret
Mümesillik A.Ş.
Sanayi Cad. Adil Sokak
No: 1/B Kartal
34873 Istanbul
Phone: (+90) 216 38 93 939
info@gardena-dost.com.tr

Ukraine / Україна

ТОВ «Хусварна Україна»
вул. Васильківська, 34,
офіс 204-р
03022, Київ
Тел. (+380) 044 498 39 02
info@gardena.ua

Uruguay

FELI SA
Entre Ríos 1083 CP 11800
Montevideo – Uruguay
Tel: (+598) 22 03 18 44
info@felisa.com.uy

Venezuela

Corporación Casa y Jardín C.A.
Av. Caroní, Edif. Trezmen, BP.
Colinas de Bello Monte.
1050 Caracas.
Tlf: (+58) 212 992 33 22
info@casayjardin.net.ve

4068-20.960.09/0914
© GARDENA
Manufacturing GmbH
D-89070 Ulm
http://www.gardena.com