

TCS Li-18/20 Art. 8866

- D Betriebsanleitung**
Accu-Hochentaster
-
- GB Operating Instructions**
Battery Pole Pruner
-
- F Mode d'emploi**
Élagueuse sur perche sur accu
-
- NL Gebruiksaanwijzing**
Accu-telescoopkettingzaag
-
- S Bruksanvisning**
Batteridrivnen Kvistsåg
-
- DK Brugsanvisning**
Akku-grensav til højtsiddende grene
-
- FI Käyttöohje**
Accu-raivaussaha
-
- N Bruksanvisning**
Accu-beskjæringssaks
-
- I Istruzioni per l'uso**
Potatore telescopico a batteria
-
- E Instrucciones de empleo**
Sierra de pértiga telescópica con accu
-
- P Manual de instruções**
Serra accu para poda em altura
-
- PL Instrukcja obsługi**
Akumulatorowa pilarka tańcuchowa z trzonkiem teleskopowym
-
- H Használati utasítás**
Akumulátoros magassági ágévágó
-
- CZ Návod k obsluze**
Akumulátorová teleskopická vyvívavací pilka
-
- SK Návod na obsluhu**
Akumulátorový teleskopický odvetvovač
-
- GR Οδηγίες χρήσης**
Τηλεσκοπικό αλυσοπίρινο μπαταρίας
-
- RUS Инструкция по эксплуатации**
Аккумуляторный высотерез
-
- SLO Navodilo za uporabo**
Akumulatorski obrezovalnik za veje
-
- HR Upute za uporabu**
Akumulatorska teleskopska pila
-
- SRB Uputstvo za rad**
Akumulatorska teleskopska testera
-
- UA Інструкція з експлуатації**
Акумуляторного телескопічного сучкоріза-пилки
-
- RO Instrucțiuni de utilizare**
Foarfecă cu acumulator pentru rădirea crengilor copacilor înalți
-
- TR Kullanma Kılavuzu**
Accu High Kesici
-
- BG Инструкция за експлоатация**
Телескопична акумулаторна кастрачка
-
- AL Manual përdorimi**
Sharrë degësh me bateri
-
- EST Kasutusjuhend**
Akuga kõrglõikur
-
- LT Eksploatavimo instrukcija**
Akumulatorinė aukštapijovė
-
- LV Lietošanas instrukcija**
Atzarotājs ar akumulatoru un teleskopisko kātu

GARDENA Foarfecă cu acumulator pentru rărirea crengilor copacilor înalți TCS Li-18/20



Aceasta este traducerea instrucțiunilor originale din limba germana. Citiți cu atenție aceste instrucțiuni de utilizare și observați notele însoțitoare. Cu ajutorul acestor instrucțiuni de utilizare, vă rugăm să vă familiarizați cu produsul, cu utilizarea corectă precum și cu instrucțiunile de siguranță.



Din motive de siguranță, utilizarea produsului de către copii și tinerii sub 16 ani precum și de către persoanele, care nu s-au familiarizat cu aceste instrucțiuni de utilizare, este interzisă. Persoanele cu abilități fizice sau mentale reduse pot folosi produsul numai dacă sunt supravegheate sau instruite de către o persoană responsabilă. Copii trebuie supravegheați pentru a vă asigura că nu se joacă cu produsul.

Cuprins:

→ Păstrați aceste instrucțiuni de utilizare la loc sigur.

1. Domeniul de utilizare al Foarfecii cu acumulator pentru rărirea crengilor copacilor înalți GARDENA	274
2. Instrucțiuni de siguranță	275
3. Montajul	278
4. Punerea în funcțiune	278
5. Functionare	280
6. Scoaterea din funcțiune	282
7. Întreținerea	282
8. Remedierea avariilor	284
9. Accesorii livrabile	285
10. Date tehnice	285
11. Service/Garanție	286

1. Domeniul de utilizare al Foarfecii cu acumulator pentru rărirea crengilor copacilor înalți GARDENA

Utilizarea conform domeniului de utilizare specificat:

Foarfeca cu acumulator pentru rărirea crengilor copacilor înalți GARDENA este destinată rării crengilor copacilor înalți, tufșurilor, gardurilor vii și arbuștilor cu un diametru al crengii tăiate de max. 8 cm în gospodării și grădini de hobby.

Respectarea acestor instrucțiuni de utilizare este o condiție pentru utilizarea regulamentară a acestei foarfeci pentru rării crengilor copacilor înalți.

De respectat:



PERICOL! Vătămare corporală!

Este interzisă folosirea foarfecii pentru rării crengilor copacilor înalți pentru tăierea copacilor. Crengile se vor îndepărta în bucăți, pentru a evita lovirea prin crengile ce cad sau care sar sus după cădere. În timpul tăierii nu stați sub creangă!

2. Instrucțiuni de siguranță



Dacă nu este utilizat corespunzător, acest produs poate fi periculos! Produsul poate provoca răni grave utilizatorului și persoanelor din jur, din acest motiv, trebuie respectate avertismentele și instrucțiunile privind siguranța pentru a asigura securitatea și eficiența utilizării produsului. Utilizatorul este responsabil de respectarea avertismentelor și instrucțiunilor privind siguranța din acest manual și de pe produs. Utilizați produsul numai dacă cutia pentru iarbă sau capacele de protecție livrate de producător sunt montate în poziția corectă.

Semnificația simbolurilor de pe produsul dumneavoastră.



AVERTISMENT!

Citiți cu atenție instrucțiunile de utilizare pentru a vă asigura că ați înțeles toate comenzile și rolul acestora.



Pericol de moarte prin electrocutare! Mențineți o distanță minimă de 10 m față de conductele electrice.



Purtați întotdeauna mănuși de protecție.



Purtați întotdeauna pantofi de siguranță antiderapante.



Purtați întotdeauna cască de protecție.



Purtați în permanență protecție pentru ochi și urechi.



Nu expuneți echipamentul la ploaie. Nu lăsați produsul în aer liber în timp ce plouă.



Dirjecția de deplasare a lanțului

Avvertismente generale de siguranță pentru unelte electrice



AVERTISMENT! Citiți toate avertismentele de siguranță și toate instrucțiunile.

Nerespectarea avertismentelor și instrucțiunilor poate duce la electrocutări, incendii și / sau răni grave.

Păstrați toate avertismentele și instrucțiunile pentru o referință ulterioară. Termenul de "unealtă electrică" din avertismente se referă la unealta electrică alimentată de la rețea (prin cablu) sau la unealta electrică alimentată de la acumulator (fără cablu).

1) Siguranța locului de muncă

a) Mențineți locul de muncă curat și bine iluminat.

Zonele aglomerate și întunecate atrag accidente.

b) Nu utilizați uneltele electrice în atmosfere explozive, cum ar fi prezența lichidelor inflamabile, a gazelor sau prafului. Unelele electrice produc scânteii care pot aprinde praful sau vaporii.

c) Țineți copiii și alte persoane la depărtare în timp ce utilizați unealta electrică.

Distragerea atenției dumneavoastră poate duce la pierderea controlului asupra produsului.

2) Siguranța electrică

a) Fișa unei unelte electrice trebuie să se potrivească cu conectorul. Niciodată nu modificați fișa în niciun fel. Nu folosiți niciun fel de fișe adaptoare pentru unelte electrice legate la împământare (masă). Fișele nemodificate și conectoarele potrivite reduc riscul electrocutărilor.

b) Evitați atingerea suprafețelor împământate sau legate la masă, cum ar fi conducte, radiatoare, mașini de gătit și frigider.

Riscul electrocutării este mai mare dacă corpul dumneavoastră este legat la împământare sau la masă.

c) Nu expuneți uneltele electrice la ploaie sau condiții de umezeală. Apa infiltrată într-o unealtă electrică crește riscul electrocutării.

d) Nu întindeți excesiv cablul. Nu folosiți niciodată cablul pentru transportarea, tragerea sau deconectarea unei unelte electrice. Țineți cablul la depărtare de căldură, ulei, margini ascuțite sau piese aflate în mișcare. Cablurile deteriorate sau încurcate cresc riscul electrocutării.

e) Dacă utilizați o unealtă electrică în aer liber, folosiți un cablu prelungitor potrivit pentru utilizarea aplicațiilor în aer liber. Folosirea unui cablu potrivit pentru utilizarea în aer liber reduce riscul electrocutării.

f) Dacă utilizarea unei unelte electrice într-un loc umed este inevitabilă, folosiți o sursă de alimentare protejată la curentul rezidual (RCD).

Utilizarea unui RCD reduce riscul electrocutării.

3) Siguranța personală

a) Fiți vigilenți, urmăriți lucrul și mențineți-vă simțul realității atunci când folosiți o unealtă electrică. Nu folosiți sculele electrice dacă sunteți obosit sau bolnav, sau sunteți sub influența drogurilor, alcoolului sau medicamentelor. Un moment de neatenție în timpul utilizării uneltelor electrice poate duce la rănire gravă.

b) Folosiți echipament de protecție personală. Purtați întotdeauna ochelari de protecție. Echipamentul de protecție individuală poate fi achiziționat în magazinele de specialitate.

Echipamentul de protecție, cum ar fi mască împotriva prafului, încălțăminte de protecție nealunecoasă, cască de protecție sau căști de protecție auditivă, folosit în condițiile corespunzătoare, reduce riscul răniilor.

c) **Preveniți pornirea accidentală.** Asigurați-vă să poziționați comutatorul în poziția oprit înainte de a conecta dispozitivul la sursa de alimentare și sau acumulator, sau înainte de ridicare sau transport. *Transportul uneltelor electrice cu degetul pe comutator sau alimentarea acestora cu comutatorul pe poziția pornit poate duce la accidente.*

d) **Îndepărtați orice cheie de ajustare sau cheie fixă înainte de pornirea dispozitivului.** *O cheie fixă sau una de ajustare atașată la o piesă rotativă a uneltelor electrice poate duce la rănire.*

e) **Nu vă întindeți prea mult.** Pentru a evita obosirea exagerată alternați pozițiile de lucru și faceți suficiente pauze. Mențineți permanent o poziție a picioarelor corespunzătoare și un echilibru. *Aceasta permite un control mai bun al unelei electrice în situații neașteptate.*

f) **Purtați haine corespunzătoare.** Nu purtați îmbrăcăminte neajustată sau bijuterii. Mențineți-vă părul, îmbrăcămintea și mănușile la depărtare de părțile aflate în mișcare. *Îmbrăcămintea largă sau părul lung pot fi prinse de părțile aflate în mișcare.*

g) **Dacă dispozitivele sunt livrate pentru conectarea la utilitățile de extragere și colectare a prafului, asigurați-vă că acestea sunt conectate și utilizate corespunzător.**

Folosirea dispozitivelor de colectare a prafului poate reduce pericolele legate de praf.

4) Utilizarea și întreținerea uneltelor electrice

a) **Nu forțați unealta electrică.** Folosiți unealta electrică potrivită pentru munca pe care o efectuați.

O unealtă electrică potrivită va efectua mai bine și mai sigur munca la sarcina pentru care a fost proiectată.

b) **Nu folosiți unealta electrică dacă comutatorul nu o pornește și nu o oprește.**

Orice unealtă electrică ce nu poate fi controlată prin comutator este periculoasă și trebuie reparată.

c) **Deconectați fișa unelei electrice de la sursa de alimentare și/ sau acumulator înainte de a efectua orice ajustări, schimbări de accesorii sau depozitare.** Asemenea măsuri preventive reduc riscul pornirii accidentale a unelei electrice.

d) **Depozitați uneltele neutilizate astfel încât să nu fie accesibile copiilor și nu permiteți persoanelor care nu cunosc funcționarea unelei electrice sau aceste instrucțiuni să utilizeze echipamentul.** *Uneltele electrice sunt periculoase în mâinile utilizatorilor neinstruiți.*

e) **Întrețineți uneltele electrice.** Verificați alinierea sau fixarea corespunzătoare a părților aflate în mișcare, eventualele rupturi și orice alte situații care pot afecta utilizarea unelei electrice. Reparați uneltele electrice înainte de utilizare, dacă sunt deteriorate. *Multe accidente sunt provocate de uneltele electrice neîntreținute corespunzător.*

f) **Mențineți componentele de tăiere ascuțite și curate.** *Componentele de tăiere întreținute corespunzător, cu lame de tăiere ascuțite, se blochează mai greu și sunt mai ușor de controlat.*

g) **Folosiți unealta electrică, piesele acesteia etc. în conformitate cu aceste instrucțiuni, luând în considerare condițiile de lucru și munca pe care o efectuați.** *Folosirea unelei electrice pentru operații diferite de cele pentru care a fost proiectată poate duce la situații periculoase.*

5) Utilizarea și tratarea unelei cu acumulator

a) **Încărcați acumulatorii exclusiv în aparatele de încărcare, recomandate de producător.**

Pentru un aparat de încărcare, destinat unui anumit tip de acumulatori, există pericol de incendiu, la utilizarea lui cu alți acumulatori.

b) **Utilizați doar acumulatorii prevăzuți pentru uneltele electrice.**

Utilizarea altor acumulatori poate provoca accidente sau pericole de incendiu.

c) **Țineți acumulatorul neutilizat la distanță de agrafele de birou, monede, chei, cuie, șuruburi sau alte obiecte mici din metal care pot cauza șuntarea contactelor.**

Un scurtcircuit între contactele acumulatorilor poate avea ca urmare arsuri sau incendiu.

d) **În cazul utilizării greșite se poate scurge lichid din acumulator.** Evitați contactul cu acesta. În cazul contactului-lui întâmplător, clătiți cu apă. Dacă lichidul intră în contact cu ochii, solicitați suplimentar și ajutorul medicului.

Lichidul scurs din acumulator poate cauza iritații ale pielii sau arsuri.

6) Service

a) **Uneltele electrice trebuie reparate doar de către perso-nalul de specialitate calificat și cu ajutorul pieselor de schimb originale.**

Astfel se asigură menținerea siguranței aparatului.

Instrucțiuni de siguranță pentru foarfeca pentru rărirea crengilor copacilor înalți:

- Aveți întotdeauna grijă, ca să nu fie nici o parte a corpului în zona lanțului. Nu îndepărtați materialul tăiat și nu țineți materialul de tăiat atât timp cât cuțitele sunt în mișcare. Materialul blocat se va îndepărta numai când aparatul este oprit.

Un moment de neatenție la utilizarea foarfecii pentru rărirea crengilor copacilor înalți poate cauza leziuni grave.

- Purtați foarfeca pentru rărirea crengilor copacilor înalți numai de mâner și numai când lanțul este oprit. În timpul transportului și depozitării foarfecii pentru rărirea crengilor copacilor înalți, capacul se va monta pe șină.

Manipularea corectă a foarfecii pentru rărirea crengilor copacilor înalți reduce pericolul de accidentare prin lanț.

- Țineți scula electrică de suprafețele de prindere izolate, deoarece lanțul poate intra în contact cu cablurile electrice ascuse.

Contactul șinei cu un conductor sub tensiune poate pune sub tensiune piesele metalice ale aparatului și poate duce la electrocutarea operatorului.

Recomandări suplimentare privind siguranța Siguranța locului de muncă

Foarfeca pentru rărirea crengilor copacilor înalți se va utiliza numai în modul prevăzut.

Operatorul sau utilizatorul este responsabil pentru accidentarea sau expunerea la pericole a altor persoane sau bunuri.

Atenție în mod special la periclitarea unor terți datorită razei de lucru mărite prin extindere telescopică.

Pericol! Datorită protecție auditive purtate și datorită zgomotului este posibil să nu observați dacă se apropie cineva.

Pericol! Această mașină generează un câmp electromagnetic în timpul funcționării. Eventual acest câmp electromagnetic poate intra în interacțiune cu implanturi medicinale active sau pasive. Pentru evita riscul unui accident serios sau mortal, recomandăm persoanelor cu implanturi medicinale ca înainte de a utiliza mașina să se adreseze medicului sau producătorului implantului.

Nu folosiți aparatul în caz de pericol de furtună.

Electricitatea

Încărcătorul se va conecta numai la tensiunea de curent alternativ specificată pe plăcuța de tip. În nici un caz nu conectați împământarea la nici o piesă a produsului.

Siguranța personală

Purtați întotdeauna haine și mănuși adecvate și pantofi rezistenți.

Verificați zonele unde intenționați să folosiți foarfeca pentru rărirea crengilor copacilor înalți și îndepărtați orice sârmă, cablu electric ascuns sau obiecte străine.

Toate activitățile de reglaj (înclinarea capului de tăiere, modificarea lungimii țevii telescopice) se vor efectua cu apărătorul montat și aveți grijă să nu rezemați de șină foarfeca pentru rărirea crengilor copacilor înalți.

Înainte de utilizare și după un șoc puternic mașina trebuie supusă la o verificare cu privire la urmele unei rupturi sau deteriorări și reparați-o dacă este necesar. Nu încercați în nici o împrejurare să lucrați cu o foarfecă pentru rărirea crengilor copacilor înalți incompletă sau supusă unor modificări neautorizate.

Utilizarea și întreținerea uneltelor electrice

Cunoașteți modul de oprire rapidă a echipamentului în caz de urgențe.

Nu țineți niciodată foarfeca pentru rărirea crengilor copacilor înalți de apărător.

Nu folosiți foarfeca pentru rărirea crengilor copacilor înalți, dacă dispozitivele de protecție sunt deteriorate.

Este interzisă folosirea scârilor în timpul utilizării foarfecii pentru rărirea crengilor copacilor înalți.

Folosiți aparatul numai dacă stați pe o suprafață stabilă.

Scoaterea acumulatorului:

- înainte ca foarfeca pentru rărirea crengilor copacilor înalți să rămână fără supraveghere;
- înainte de a curăți o infundare;
- înainte de verificarea sau curățarea foarfecii pentru rărirea crengilor copacilor înalți sau înainte de a efectua lucrări la aceasta;
- când întâlniți un obiect. Foarfeca pentru rărirea crengilor copacilor înalți poate fi folosită din nou numai după ce se asigură în mod absolut că foarfeca pentru rărirea crengilor copacilor înalți completă se află într-o stare de funcționare sigură;
- când foarfeca pentru rărirea crengilor copacilor înalți începe să vibreze puternic. Efectuați imediat o verificare. Vibrațiile excesive pot provoca vătămări;
- înainte de îmănarea echipamentului unei alte persoane.

Întreținerea și stocarea



PERICOL DE ACCIDENTARE!

Nu atingeți lanțul!

→ În cazul întreruperii sau a încheierii lucrului, aplicați acoperirea de protecție.

Pentru a asigura o stare de funcționare sigură a aparatului, toate piulițele și șuruburile trebuie strânse ferm.

Siguranța acumulatorului



PERICOL DE INCENDIU!

→ Nu încărcați niciodată acumulatorii în apropierea acizilor sau a materialelor ușor inflamabile.

Ca încărcător este permisă numai utilizarea Acumulatorului GARDENA livrat împreună cu utilajul. În cazul utilizării altor încărcătoare, pot fi deteriorați acumulatorii și se pot produce chiar și incendii.



PERICOL DE EXPLOZIE!

→ Feriți acumulatorul de căldură și de foc. Nu-l depozitați pe corpuri de încălzire și nu-l expuneți la soare un timp mai îndelungat.



Nu utilizați aparatul de încărcare în aer liber.

→ Nu expuneți niciodată aparatul de încărcare la umiditate sau umezeală.

Utilizați acumulatorul doar la o temperatură a mediului între 0 °C și 40 °C.

Bateriile nefuncționale trebuie dispuse regulamentar ca deșeuri. Nu este permisă trimiterea prin poștă. Pentru mai multe detalii adresați-vă unității comunale de salubritate.

Cablul de încărcare trebuie verificat în mod regulat pentru a constata eventualele deteriorări sau semne datorate vechimii (fragilitate), iar utilizarea acestuia este permisă doar în stare tehnică ireproșabilă.

Utilizarea încărcătorului livrat este permisă exclusiv pentru încărcarea acumulatorilor livrați.

Este interzisă încărcarea bateriilor neîncărcabile cu acest încărcător (pericol de incendiu).

După terminarea încărcării, încărcătorul se scoate din priză și acumulatorul se scoate din încărcător.

Încărcați acumulatorul numai între 0 °C și 45 °C.

După o solicitare puternică, lăsați acumulatorii mai întâi să se răcească.

Depozitarea

Este interzisă depozitarea foarfecii pentru rărirea crengilor copacilor înalți expusă la radiații solare directe.

Foarfeca pentru rărirea crengilor copacilor înalți nu se va depozita în locuri cu electricitate statică.

3. Montajul

Volumul livrat conține foarfeca pentru rărirea crengilor copacilor înalți, acumulatorul, încărcătorul, lanțul, șina, apărătoarea cu cheile imbus și aceste instrucțiuni de utilizare.

Montarea tijei telescopice:

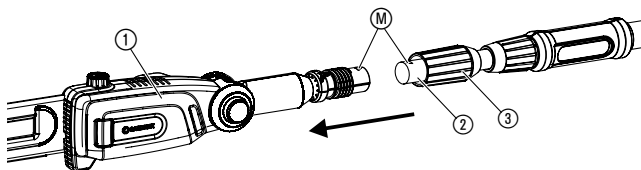
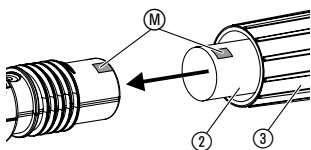

1. Tubul telescopic ② se introduce până la opritor în unitatea motorului ①. Pentru aceasta cele două marcate M trebuie să fie față în față.
2. Strângeți piulița gri ③.

Montarea curelei:

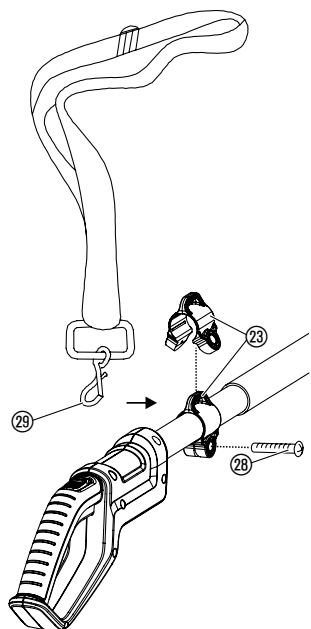

1. Lărgiți inelul ⑳ și montați pe bară și strângeți-l cu șurub ㉑.
2. Agățați carabinerul ㉒ curelei în inel ㉓.
3. Reglați lungimea curelei la dimensiunea dorită cu ajutorul dispozitivului de prindere rapidă.

ATENȚIE!

Este obligatorie folosirea curelei de umăr livrate împreună cu produs.

4. Punerea în funcțiune

Încărcarea acumulatorului:



ATENȚIE!

Supratensiunea distruge acumulatorii și încărcătorul.
→ Atenție la tensiunea corectă de rețea.

Înainte a primei operări, acumulatorul încărcat doar parțial trebuie încărcat complet. Pentru durata de încărcare (în cazul acumulatorului gol), vezi cap. 10. Date tehnice.

Acumulatorul cu ioni de litiu poate fi încărcat în orice stare de descărcare iar încărcarea poate fi întreruptă oricând, fără a deteriora acumulatorul (fără efect de memorie).

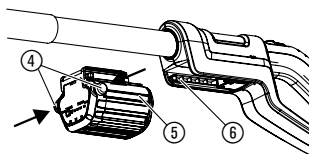

1. Apăsați ambele taste de deblocare (4) și scoateți bateria (5) din locașul pentru baterie (6) de la mâner.
2. Introduceți ștecărul cablului încărcătorului (7) în acumulator (5).
3. Introduceți încărcătorul (8) într-o priză de rețea.

Lampa de verificare a încărcării (9) clipește odată pe secundă în culoare verde: bateria de rezervă se încarcă.

Lampa de verificare a încărcării (9) de pe încărcător este aprinsă în culoare verde: bateria de rezervă este complet încărcată. (Pentru timpul de încărcare vezi capitolul 10. Date tehnice).

Indicarea nivelului de încărcare a acumulatorului în timpul încărcării:

100 % încărcat L1, L2 și L3 sunt aprinse.

66 – 99 % încărcat L1 și L2 sunt aprinse, L3 clipește.

33 – 65 % încărcat L1 este aprinsă, L2 clipește.

0 – 32 % încărcat L1 clipește.

4. Scoateți mai întâi ștecărul cablului încărcătorului (7) din acumulator (5) și apoi încărcătorul (8) din priză de rețea.
5. Bateria (5) se împinge în locașul pentru baterie (6) de pe mâner, până când aceasta se blochează auzibil în poziție.

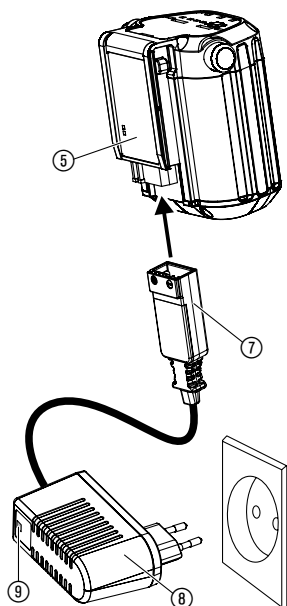

Evitarea descărcării profunde:

Când bateria este descărcată, protecția împotriva descărcării complete oprește automat aparatul înainte de descărcarea completă a bateriei. Pentru a evita descărcarea bateriei complet încărcate prin încărcătorul scos din priză, după încărcare bateria trebuie scoasă din încărcător. Dacă bateria se depozitează peste o perioadă mai lungă de 1 an, aceasta trebuie din nou încărcată complet. Dacă bateria s-a descărcat complet, la începutul fazei de încărcare lampa de control încărcare (9) clipește rapid (de 2 ori pe secundă). Dacă lampa de control încărcare (9) clipește rapid și după 10 minute, înseamnă că a apărut o avarie (vezi 8. Remedierea avariilor). Dacă LED-ul de defecțiune (W) de la baterie clipește, înseamnă că a apărut o avarie (vezi 8. Remedierea avariilor). În cazul unui acumulator complet descărcat poate fi necesar un interval de aproximativ 20 de minute, până când LED-ul de pe acumulator începe să arate nivelul de încărcare. Procesul de încărcare este întotdeauna indicat prin clipirea LED-ului (9) de pe încărcător.

Indicarea nivelului de încărcare a acumulatorului în timpul funcționării:

→ Apăsați tasta (B) de pe acumulator.

66 – 99 % încărcat L1, L2 și L3 sunt aprinse.

33 – 65 % încărcat L1 și L2 sunt aprinse.

10 – 32 % încărcat L1 este aprinsă.

1 – 9 % încărcat L1 clipește.

0 % încărcat Fără afișare.

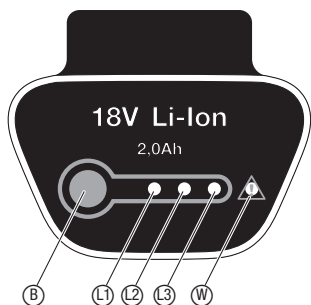

Umplere cu ulei pentru lanț:

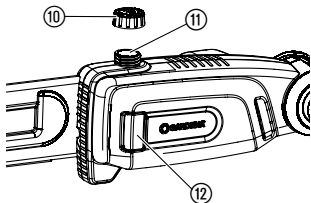

Verificarea sistemului de ungere cu ulei:



PERICOL!

Leziuni cauzate de ruperea lanțului, dacă lanțul nu are ungere suficientă pe șină.

→ Înainte de folosire verificați, dacă uleiul pentru lanț este dozat în cantitate suficientă.

Vă recomandă Uleiul GARDENA art. 6006 sau un ulei echivalent disponibil în magazinele de specialitate.

1. Desfaceți dopul ⑩ rezervorului de ulei.
2. Turnați uleiul pentru lanț în ștuțul de umplere ⑪ până când fereastra de vizare ⑫ se umple complet cu ulei.
3. Înșurubați la loc dopul rezervorului ⑩.

Dacă din întâmplare se varsă ulei pe aparat, aceasta trebuie curățat temeinic.

→ Șina ⑬ se îndreaptă de la o distanță de cca. 20 de cm către o suprafața tăiată de culoare deschisă. După un minut de funcționare a mașinii suprafața trebuie să prezinte urme considerabile de ulei.

Șina nu are voie să intre în contact cu solul sau cu nisip, deoarece acest lucru duce la uzura intensă a lanțului!

5. Funcționare

Poziții de lucru:

Foarfece pentru rădăcina crengilor copacilor înalți poate fi folosită în 2 poziții de lucru (sus/jos). Pentru o tăiere curată, crengile groase trebuie tăiate în 2 pași. (Imagine similară).

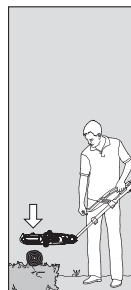
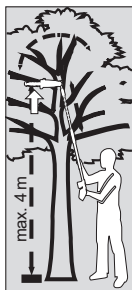

Sus (crengi groase):

1. Creanga se taie parțial de jos până la max. 1/3 din diametru (lanțul împinge la opritorul din față ④).

Sus (crengi groase):

2. Creanga se taie de sus (lanțul trage la opritorul din spate ⑤).

Jos:

Se taie de sus (lanțul trage la opritorul din spate ⑤).

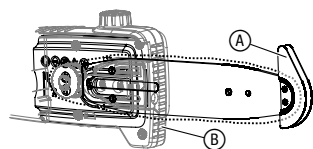

Înclinarea unității cu motor:

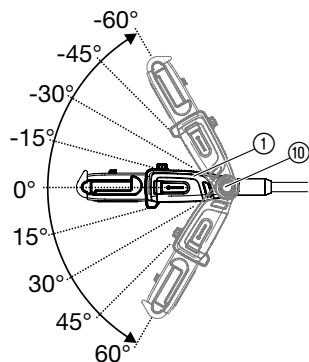

Unitatea motorului ① poate fi înclinată în pași de 15° de la 60° până la -60°.

1. Scoateți acumulatorul de pe mâner (vezi 4. Punerea în funcțiune).
2. Țineți apăsat ambele taste portocalii ⑩.
3. Înclinați unitatea motorului ① în direcția dorită.
4. Eliberați cele două taste portocalii ⑩ și blocați unitatea motorului ①.
5. Împingeți acumulatorul pe mâner (vezi 4. Punerea în funcțiune).

Extinderea tubului telescopic:

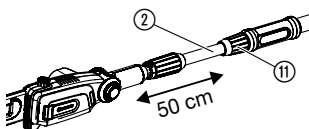

Pornirea foarfecii pentru rărirea crengilor copacilor înalți:

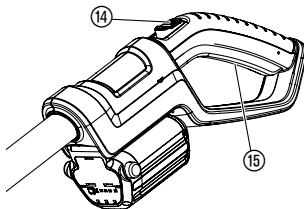
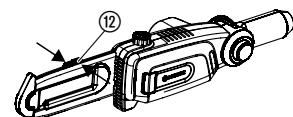

Tija telescopică ② poate fi extinsă fără trepte cu până la 50 de cm.

1. Scoateți acumulatorul de pe mâner (vezi 4. Punerea în funcțiune).
2. Slăbiți piulița portocalie ⑪, extindeți tubul telescopic ② la lungimea dorită și apoi strângeți din nou piulița portocalie ⑪.
3. Împingeți acumulatorul pe mâner (vezi 4. Punerea în funcțiune).



PERICOL!

Leziuni corporale prin tăiere!

→ Nu șuntați în nici un caz dispozitivele de siguranță (de ex. prin legarea butonului de blocare și/sau de pornire).

Înainte de începerea activității trebuie să verificați îndeplinirea următoarelor condiții:

- Cantitatea de ulei este suficientă și sistemul de ungere a fost verificat (vezi 4. Punerea în funcțiune).
- Lanțul este întins (vezi 7. Întreținerea)

Cuplarea foarfecii pentru rărirea crengilor copacilor înalți:

1. Deschideți clichetul apărătorului ⑫ și scoateți-l de pe șină.
2. Împingeți acumulatorul pe mâner (vezi 4. Punerea în funcțiune).
3. Foarfeca pentru rărirea crengilor se va ține cu o mână de tubul telescopic, iar cu mâna cealaltă de mâner.
4. Dispozitivul de blocare a pornirii ⑭ se împinge în față și apoi se apasă tasta de pornire ⑮.
Foarfeca pentru rărirea crengilor copacilor înalți pornește.
5. Eliberați blocarea pornirii ⑭.

Oprirea foarfecii pentru rărirea crengilor copacilor înalți:

1. Eliberați butonul de pornire ⑮.
2. Scoateți acumulatorul de pe mâner (vezi 4. Punerea în funcțiune).
3. Apărătorul ⑫ se împinge peste șină și se rabate, până când clichetul se închide.

6. Scoaterea din funcțiune

Depozitare:

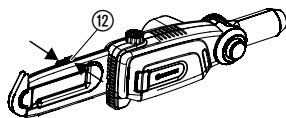

Aruncare:
(în concordanța cu
RL2002/96/EG)



**Depozitarea la
deșeurile a
acumulatorului:**



Li-ion

Locul de depozitare trebuie să fie inaccesibil copiilor.

1. Scoateți acumulatorul și încărcați-l (vezi 4. Punerea în funcțiune).
2. Se curăță foarfeca pentru răirea crengilor copacilor înalți (vezi 7. Întreținerea) și apărătorul 12 se împinge peste șină și se rabate, până când clichetul se închide.
3. Foarfeca pentru răirea crengilor copacilor înalți se va depozita într-un loc uscat, ferit de îngheț.

Aparatul nu poate fi eliminat în gunoiul menajer obișnuit, ci trebuie eliminat conform prevederilor legale în vigoare.

→ Predați aparatul la punctul de colectare comunală.

Acumulatorul Li GARDENA conține celule de ioni de litiu, a căror dispensare după expirarea duratei de viață împreună cu deșeurile menajere normale este interzisă.

Important în România:

În România, comerciantul dvs. GARDENA sau întreprinderea comunală de salubritate preiau depozitarea profesională la deșeurile.

1. Descărcați complet acumulatorul Li-Ion.
2. Dispensați corespunzător acumulatorul cu Li-Ion.

7. Întreținerea

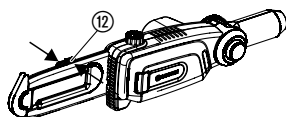

**Curățarea foarfecii pentru
răirea crengilor copacilor
înalți:**

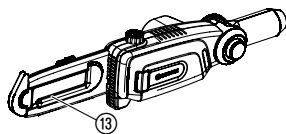

PERICOL! Vătămare corporală!

Pornirea involuntară a foarfecii pentru răirea crengilor copacilor înalți poate cauza leziuni tăiate.

→ Înainte de întreținere scoateți acumulatorul (vezi 4. Punerea în funcțiune) și apărătorul 12 se împinge peste șină și se rabate, până când clichetul se închide.



ATENȚIE! Deteriorarea foarfecii pentru răirea crengilor copacilor înalți!

→ Foarfeca pentru răirea crengilor copacilor înalți nu se curăță sub apă curgătoare sau sub presiune!

1. Foarfeca pentru răirea crengilor copacilor înalți se curăță cu o lavetă umedă
2. În caz de nevoie șina 13 se curăță cu o perie.

Înlocuirea lanțului:

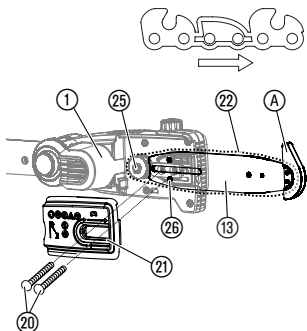
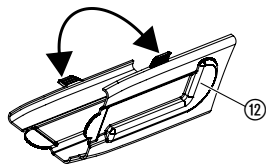

ATENȚIE! Vătămare corporală!

Leziuni tăiate provocate de lanț.

→ La înlocuirea lanțului folosiți mănuși de protecție.

Dacă eficiența tăierii scade în mod sesizabil (lanț tocit), acesta trebuie înlocuit. Cheia imbus pentru șuruburi ⑳ se găsește în apărător ㉑.

Numai Lanțul de schimb și șina originală GARDENA (art. 4048) sau lanțul de schimb (art. 4049) sunt admise spre folosire.

1. Desfaceți ambele șuruburi ⑳ și dați joc capacul ㉑.
2. Se scoate șina ⑬ împreună cu lanțul ㉒ și se scoate lanțul ㉒ de pe șină ⑬.
3. Curățați unitatea motorului ①, șina ⑬ și capacul ㉑. Aici trebuie să fiți atenți în special la etanșările de cauciuc din carcasă și din capac ㉑.
4. Lanțul nou ㉒ se trage peste opritorul din față A a șinei ⑬ și în același timp se ține cont de direcția de rulare a lanțului iar opritorul din față trebuie să arate în sus.
5. Șina ⑬ se așează astfel pe unitatea motorului ① încât bolțul ㉔ să fie dus prin șină ⑬ și lanțul ㉒ să fie culcat pe pinionul de antrenare ㉕.
6. Se montează capacul ㉑ (atenție la etanșarea de cauciuc) și se strânge ușor cu cele două șuruburi ㉒.
7. Întindeți lanțul.

Întinderea lanțului:

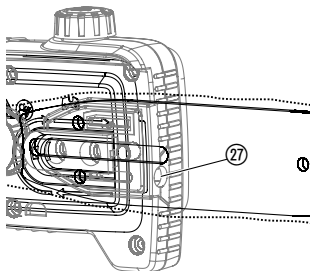
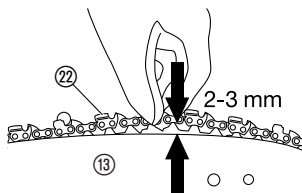

PERICOL DE ARDERE!

Lanțul întins prea tare poate duce la suprasolicitarea motorului și la deteriorări, iar întinderea insuficientă a lanțului poate duce la sărirea lanțului de pe șină. Un lanț întins corect oferă caracteristici optime de tăiere, **durată de funcționare** optimă pentru acumulator și prelungeste durata de viață. Din acest motiv verificați regulat întinderea lanțului, deoarece lanțul se lărgeste în timpul utilizării (în special când lanțul este nou; după primul montaj, după câteva minute de funcționare trebuie verificat întinderea lanțului).

→ **Însă nu întindeți lanțul imediat după utilizare, ci așteptați până când acesta se răcește.**

1. Lanțul ㉒ se ridică de pe șină la mijlocul șinei ⑬. Fanta trebuie să fie de cca. 2 – 3 mm.
2. Dacă lanțul nu este suficient de întins, rotiți șurubul de reglare ㉗ în sensul acelor de ceasornic, dacă lanțul este întins prea tare rotiți șurubul de reglare ㉗ în sens contrar acelor de ceasornic.
3. Strângeți șuruburile capacului ㉑.
4. Porniți aparatul pentru aproximativ 10 secunde.
5. Verificați din nou întinderea lanțului și reglați-o dacă este necesară.

8. Remedierea avariilor

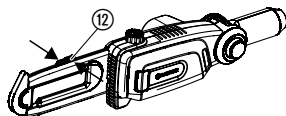

PERICOL! Vătămare corporală!

Pornirea involuntară a foarfecii pentru rărirea crengilor copacilor înalți poate cauza leziuni tăiate.

→ Înainte de remedierea avariilor scoateți acumulatorul (vezi 4. Punerea în funcțiune) și împingeți apărătorul 12 peste șină și rabateți-l, până când clichetul se închide.

Avarie	Cauza posibilă	Remediu
Foarfeca pentru rărirea crengilor copacilor înalți nu pornește	Acumulator gol.	→ Încărcați acumulatorul (vezi 4. Punerea în funcțiune).
	Acumulatorul nu este împins corect pe mâner.	→ Împingeți acumulatorul pe mâner astfel, încât tastele de blocare să se așeze.
	Lanțul este blocat.	→ Înlăturați blocajul.
Timp de funcționare redus	Lanțul este întins prea tare.	→ Întindeți lanțul (vezi 7. Întreținerea)
	Lanțul nu este lubrifiat, datorită lipsei de ulei	→ Completați cantitatea de ulei (vezi 4. Punerea în funcțiune)
Tăietura imperfectă	Lanțul este tocit sau deteriorat.	→ Înlocuiți lanțul.
Foarfeca pentru rărirea crengilor nu poate fi oprită.	Butonul de pornire este înțepenit.	→ Scoateți acumulatorul și eliberați butonul de pornire.
Foarfeca pentru rărirea crengilor copacilor înalți rămâne oprită. LED-ul de eroare 10 clipește	Sarcină excesivă la baterie.	→ Așteptați 10 secunde. Apăsați tasta 6 de pe acumulator și porniți din nou aparatul.
	S-a depășit temperatura de funcționare permisă.	→ Lăsați acumulatorul să se răcească aproximativ 15 minute. Apăsați tasta 6 de pe acumulator și porniți din nou aparatul.
Lampa de verificare a încărcării 9 de pe încărcător nu este aprinsă.	Încărcătorul sau cablul de încărcare nu este corect conectat.	→ Încărcătorul și cablul de încărcare se conectează corect.
Lampa de verificare a încărcării 9 de pe încărcător clipește rapid (de 2 ori pe secunde).	Eroare de încărcare	→ Scoateți din priză și reconectați încărcătorul.
Foarfeca pentru rărirea crengilor copacilor înalți rămâne oprită. LED-ul de eroare 10 este aprins	Eroare acumulator / acumulator defect	→ Apăsați tasta 6 de pe acumulator și porniți din nou aparatul.
Acumulatorul nu mai poate fi încărcat	Acumulatorul este defect.	→ Schimbați acumulatorul (art. 9840).

Este permisă folosirea numai a bateriilor de rezervă originale GARDENA BLi 18 (art. 9840). Aceștia pot fi cumpărați de la comerciantul dumneavoastră GARDENA sau direct de la Serviciul GARDENA.



În caz de alte deranjamente vă rugăm, să vă adresați serviciului GARDENA. Reparațiile trebuie efectuate exclusiv de centrele de service GARDENA sau de un specialist autorizat de GARDENA.

9. Accesorii livrabile

GARDENA bateriilor de rezervă BLi 18	Baterie pentru timp suplimentar de funcționare sau pentru schimb.	art. 9840
Lanț și șină de schimb GARDENA	Lanț și șină de rezervă.	art. 4048
Lanț de schimb GARDENA	Lanț de schimb.	art. 4049
Ulei ferăstrău cu lanț GARDENA	Pentru ungerea lanțului.	art. 6006

10. Date tehnice

TCS Li-18/20 (art. 8866)	
Viteză lanț	3,8 m/s
Lungime șină	20 cm
Tip lanț	90 px
Volumul rezervorului de ulei	60 ml
Domeniul de extindere al tubului telescopic	0 – 50 cm
Greutate, cu baterie inclusă	3,5 kg
Nivelul de presiune acustică de la locul de muncă $L_{PA}^{1)}$	79 dB(A)
Incertitudine k_{PA}	3 dB(A)
Nivelul de zgomot $L_{WA}^{1)}$	89 dB(A)
Incertitudine k_{WA}	3 dB(A)
Vibrațiile mâinii $a_{vhw}^{2)}$	< 2,5 m/s ²
Incertitudine k_a	1,5 m/s ²
Acumulator	ioni de litiu (18 V)
Capacitate acumulator	2,0 Ah
Timpe de încărcare a acumulatorului	cca. 3 h 80 % / cca. 5 h 100 %
Durata de mers în gol	cca. 20 min. (cu acumulatorul plin)
Încărcătorul	
Tensiunea de rețea	230 V / 50 – 60 Hz
Curent maxim de ieșire	600 mA
Tensiune de ieșire	18 V (DC)

Procedeu de măsurare conform ¹⁾ DIN EN ISO 22868 ²⁾ DIN EN ISO 22867. Valoarea emisiilor oscilațiilor indicată a fost măsurată conform unei proceduri de testare normate și poate fi utilizată la compararea unei uneltelor electrice între ele. Ea poate fi utilizată și pentru o estimare introductivă a expunerii. Valoarea emisiilor oscilațiilor se poate modifica în timpul utilizării propriu-zise a unelei electrice.

11. Service / Garanție

Garanție

GARDENA garantează acest produs 2 ani (de la data cumpărării). Aceasta garanție acoperă toate defectele importante ale produsului ce pot fi dovedite a fi cauzate de defectele de fabricație sau de material.

- Produsul trebuie sa fi fost exploatat corespunzător si in concordanta cu cerințele instrucțiunilor de utilizare.
- Atât cumpărătorul sau orice alta persoana nu au încercat sa repare produsul.

Lanțul și șina, fiind piese de uzură, nu sunt acoperite de garanție.

Aceasta garanție data de producător nu afectează cererile de garanție ale cumpărătorului formulate către dealer sau vânzător.

În caz de garanție, vă rugăm să trimiteți – achitând costurile de transport – aparatul defect împreună cu o copie a dovezii de cumpărare (chitanță) și o descriere a avariei la adresa de service indicată pe verso.

D Produkthaftung

Wir weisen ausdrücklich darauf hin, dass wir nach dem Produkthaftungsgesetz nicht für durch unsere Geräte hervorgerufene Schäden einzustehen haben, sofern diese durch unsachgemäße Reparatur verursacht oder bei einem Teileaustausch nicht unsere originale GARDENA Teile oder von uns freigegebene Teile verwendet wurden und die Reparatur nicht vom GARDENA Service oder dem autorisierten Fachmann durchgeführt wird. Entsprechendes gilt für Ergänzungssteile und Zubehör.

GB Product Liability

We expressly point out that, in accordance with the product liability law, we are not liable for any damage caused by our units if it is due to improper repair or if parts exchanged are not original GARDENA parts or parts approved by us, and, if the repairs were not carried out by a GARDENA Service Centre or an authorised specialist. The same applies to spare parts and accessories.

F Responsabilité

Nous vous signalons expressément que GARDENA n'est pas responsable des dommages causés par ses appareils, dans la mesure où ces dommages seraient causés suite à une réparation non conforme, dans la mesure où, lors d'un échange de pièces, les pièces d'origine GARDENA n'auraient pas été utilisées, ou si la réparation n'a pas été effectuée par le Service Après-Vente GARDENA ou l'un des Centres SAV agréés GARDENA. Ceci est également valable pour tout ajout de pièces et d'accessoires autres que ceux préconisés par GARDENA.

NL Productaansprakelijkheid

Wij wijzen er nadrukkelijk op, dat wij op grond van de wet aansprakelijkheid voor producten niet aansprakelijk zijn voor schade ontstaan door onze apparaten, indien deze door onvakkundige reparatie veroorzaakt zijn, of er bij het uitwisselen van onderdelen geen gebruik gemaakt werd van onze originele GARDENA onderdelen of door ons vrijgegeven onderdelen en de reparatie niet door de GARDENA technische dienst of de bevoegde vakman uitgevoerd werd. Ditzelfde geldt voor extra-onderdelen en accessoires.

S Produktansvar

Tillverkaren är inte ansvarig för skada som orsakats av produkten om skadan beror på att produkten har reparerats felaktigt eller om, vid reparation eller utbyte, andra än Original GARDENA reservdelar har använts. Samma sak gäller för kompletteringsdelar och tillbehör.

DK Produktansvar

Vi gør udtrykkeligt opmærksom på, at vi i henhold til produktansvarsloven ikke er ansvarlige for skader forårsaget af vores udstyr, såfremt det sker på grund af uautoriserede reparationer eller hvis dele er skiftet ud og der ikke er anvendt originale GARDENA dele eller dele godkendt af os, eller hvis reparationerne ikke er udført af GARDENA-service eller en autoriseret fagmand. Det samme gælder for ekstra udstyr og tilbehør.

FI Tuotevastuu

Korostamme nimenomaan, että tuotevastuulain nojalla emme ole vastuussa laitteistamme johtuneista vahingoista, mikäli nämä ovat aiheutuneet epäasianmukaisesta korjauksesta tai osia vaihdettaessa ei ole käytetty alkuperäisiä GARDENA-varaosia tai hyväksymiämme osia ja korjauksen on suorittanut muu kuin GARDENA-huoltokeskus tai valtuuttamamme ammattihenkilö. Tämä pätee myös lisäksiin ja lisävarusteisiin.

I Responsabilità del prodotto

Si rende espressamente noto che, conformemente alla legislazione sulla responsabilità del prodotto, non si risponde di danni causati da nostri articoli se originati da riparazioni eseguite non correttamente o da sostituzioni di parti effettuate con materiale non originale GARDENA o comunque da noi non approvato e, in ogni caso, qualora l'intervento non venga eseguito da un centro assistenza GARDENA o da personale specializzato autorizzato. Lo stesso vale per le parti complementari e gli accessori.

E Responsabilidad de productos

Advertimos que conforme a la ley de responsabilidad de productos no nos responsabilizamos de daños causados por nuestros aparatos, siempre y cuando dichos daños hayan sido originados por arreglos o reparaciones indebidas, por recambios con piezas que no sean piezas originales GARDENA o bien piezas no autorizadas por nosotros, así como en aquellos casos en que la reparación no haya sido efectuada por un Servicio Técnico GARDENA o por un técnico autorizado. Lo mismo es aplicable para las piezas complementarias y accesorios.

P Responsabilidade sobre o produto

Queremos salientar que segundo a lei da responsabilidade do fabricante, nós não nos responsabilizaremos por danos causados pelo nosso equipamento, quando estes ocorrerem em decorrência de reparações inadequadas ou da substituição de peças por peças não originais da GARDENA, ou peças não autorizadas.

A responsabilidade tornar-se-à nula também depois de reparações realizadas por oficinas não autorizadas pela GARDENA. Esta restrição valerá também para peças adicionais e acessórios.

PL Odpowiedzialność za produkt

Zwracamy Państwu uwagę, że nie ponosimy odpowiedzialności za uszkodzenia naszych maszyn, bądź szkody spowodowane ich wadliwym funkcjonowaniem, powstałe na skutek nieprawidłowo przeprowadzonych napraw lub użycia nieoryginalnych części zamiennych. Naprawy winny być przeprowadzane tylko przez punkty serwisowe Husqvarna lub autoryzowane serwisy. Dotyczy to również części uzupełniających i oprzyrządowania.

H Termékszavatosság

Nyomatékosan utalunk arra a tényre, hogy a termékszavatossági törvény szerint nem kell jótállást vállalnunk azokra a károokra, amelyeket nem a mi készülékeink okoztak, ha ezeket kátszerűtlen javítás okozta vagy egy alkatrész kicserélésénél nem a mi eredeti GARDENA alkatrészeinket vagy általunk engedélyezett alkatrészeket használtak fel és a javítást nem a GARDENA szerviz vagy egy erre felhatalmazott szakember végezte. Hasonlóképpen érvényes ez a kiegészítő alkatrészekre és tartozékokra is.

CZ Odpovědnost za výrobek

Výslovně upozorňujeme na to, že podle zákona o odpovědnosti za výrobek neneseme odpovědnost za škody způsobené našimi přístroji, pokud byly způsobené neodbornou opravou nebo použitím jiných než našich originálních náhradních dílů GARDENA nebo námi schválených dílů a neprovedením opravy servisem GARDENA nebo autorizovaným odborníkem. Odpovídající platí i pro doplňkové díly a příslušenství.

SK Predmet záruky

Upozorňujeme dôrazne na to, že podľa zákona o poskytovaní záruk nezodpovedáme za škody spôsobené našimi výrobkami, v prípade, že boli boli vyvolané neodbornými opravami, výmenou dielcov, ktoré nepatria k originálnym dielom GARDENA alebo neboli nami schválené a rovnako boli spôsobené servisnými zásahmi, ktoré neboli vykonané servisom GARDENA alebo autorizovaným odborníkom. Rovnako to platí pre doplnky a príslušenstvo.

GR Ευθύνη για το προϊόν

Σας υπενθυμίζουμε ρητά, ότι σύμφωνα με το νόμο περί ευθύνης για τα προϊόντα δεν ευθυνόμαστε για ενδεχόμενες βλάβες που προκαλούνται από τις συσκευές μας, εφόσον οφείλονται σε μία ακατάλληλη επισκευή ή σε μια αντικατάσταση τμημάτων για την οποία δεν έχουν χρησιμοποιηθεί τα πρωτότυπα ανταλλακτικά της GARDENA ή τα από μας εγκεκριμένα ανταλλακτικά και σε περίπτωση που δεν εκτελείται η επισκευή από το Τμήμα Εξυπηρέτησης Πελατών της GARDENA ή από έναν εξουσιοδοτημένο εξειδικευμένο τεχνίτη. Το ίδιο ισχύει για εξαρτήματα και συμπληρωματικά τμήματα.

SLO Jamstvo za izdelek

Pismo poudarjamo, da po zakonu jamstva za izdelek nismo odgovorni za škodo, ki bi nastala zaradi uporabe našega izdelka, prav tako tudi ne za škodo ki bi nastala zaradi nepravilnega popravila izdelka ali pri napačni zamenjavi delov, ki niso originalni deli GARDENA ali pri uporabi z naše strani potrjenih delov, ki pa niso bili vgrajeni v servisu GARDENA ali v naši pooblaščenih servisni službi. Enako velja tudi za nadomestne dele in opremo.

HR Odgovornost za proizvod

Izričito napominjemo da u skladu sa Zakonom o odgovornosti za proizvode nismo odgovorni za štete uzrokovane našim uređajima ako su one izazvane nestručnim popravkom ili u slučaju zamjene dijelova nisu korišteni originalni GARDENA dijelovi ili dijelovi koje smo odobrili i popravak nije izvršio GARDENA servis ili ovlašteni stručnjak. Isto vrijedi i za dodatne dijelove i pribor.

RO Responsabilitatea legala a produsului

Menționăm în mod expres ca, în concordanță cu responsabilitatea legală a produsului, nu suntem răspunzători de nici un accident provocat de produsele noastre dacă se datorează reparării necorespunzătoare sau dacă piesele de schimb nu sunt originale GARDENA sau aprobate de GARDENA, sau dacă reparațiile nu au fost efectuate de un Centru de Service GARDENA sau un specialist autorizat. Aceleași prevederi se aplică și pieselor de schimb și accesoriilor.

BG Отговорност за качество

Изрично подчертаваме, че съгласно закона за отговорност за качество, ние не носим отговорност за вредите причинени от нашите уреди, ако същите са причинени от неправилен ремонт или при подмяната на части не са използвани оригинални части на GARDENA или части одобрени от нас и ремонта не е извършен от сервиз на GARDENA или оторизиран специалист. Същото важи за допълнителните части и принадлежности.

EST Tootevastutus

Juhime teie tähelepanu sellele, et tootevastutusseaduse kohaselt ei vastuta me meie seadmete poolt põhjustatud kahjude eest, kui need on tekkinud asjatundmatu paranduse tagajärjel või kui detaili vahetamisel ei kasutatud GARDENA originaalvaruosi ega meie poolt kasutada lubatud varuosia ja kui parandustöid ei ole teinud GARDENA klienditeenindusspetsialistid ega meie volitatud spetsialistid. Sama kehtib lisadetailide ja tarvikute kohta.

LT Atsakomybė už produkciją

Nurodome, kad remdamiesi Atsakomybės už produkciją įstatymu, neatsakome už nuostolius, sukeltus mūsų prietaisy, jei jie atsirado dėl netinkamo remonto, arba, jei keičiant dalis, buvo naudojamasi neoriginalios GARDENA dalys arba dalys, kurių mes neleidome naudoti, o remontą atliko ne GARDENA servisas arba neįgaliotasis specialistas. Tas pats galioja papildomoms dalims ir priedams.

LV Produkta atbildība

Mēs skaidri norādām uz to, ka saskaņā ar Produktu atbildības likumu, mēs neatbildam par mūsu iekārtu radītiem zaudējumiem, ciktāl tos ir izraisījis neatbilstošs remonts vai dalu nomaiņa ar neoriginālām GARDENA daļām vai ne ar mūsu norādītajām detaļām un remontu nav veicis GARDENA serviss vai pilnvarots speciālists. Tas pats attiecas uz papildinošajām daļām un piederumiem.

<p>D EG-Konformitätserklärung Der Unterzeichnete Husqvarna AB, 561 82 Huskvarna, Sweden bestätigt, dass die nachfolgend bezeichneten Geräte in der von uns in Verkehr gebrachten Ausführung die Anforderungen der harmonisierten EU-Richtlinien, EU-Sicherheitsstandards und produktspezifischen Standards erfüllen. Bei einer nicht mit uns abgestimmten Änderung der Geräte verliert diese Erklärung ihre Gültigkeit.</p>	<p>H EU-Megfelelőeségi nyilatkozat Alulírott, a Husqvarna AB, 561 82 Huskvarna, Sweden igazolja azt, hogy az alábbiakban megnevezett készülékek, az általunk forgalomba hozott kivételben teljesítik a harmonizációs EU-irányelvek, az EU biztonsági szabványok és a termékre jellemző szabványok követelményeit. Ha a készülékeken a mi beleegyezésünk nélkül változtatást végeznek, akkor ez a nyilatkozat érvényét veszti.</p>
<p>GB EU Declaration of Conformity The undersigned Husqvarna AB, 561 82 Huskvarna, Sweden hereby certifies that, when leaving our factory, the units indicated below are in accordance with the harmonised EU guidelines, EU standards of safety and product specific standards. This certificate becomes void if the units are modified without our approval.</p>	<p>CZ Prohlášení o shodě EU Podepsaný Husqvarna AB, 561 82 Huskvarna, Sweden potvrzuje, že dále uvedené přístroje v námi do provozu uvedeném provedení splňují požadavky harmonizačních směrnic EU, bezpečnostních norem EU a norem specifických pro výrobek. Při námi neschválené změně přístrojů ztrácí toto prohlášení platnost.</p>
<p>F Certificat de conformité aux directives européennes Le constructeur, soussigné : Husqvarna AB, 561 82 Huskvarna, Sweden déclare qu'à la sortie de ses usines le matériel neuf désigné ci-dessous étai conforme aux prescriptions des directives européennes énoncées ci-après et conforme aux règles de sécurité et autres règles qui lui sont applicables dans le cadre de l'Union européenne. Toute modification portée sur ce produit sans l'accord express de GARDENA supprime la validité de ce certificat.</p>	<p>SK EU-Vyhlasenie o zhode Nižšie uvedená firma Husqvarna AB, 561 82 Huskvarna, Sweden vyhlasuje, že uvedené zariadenia, ktoré sme uviedli na trh v ich vyhotovení spĺňajú požiadavky harmonizačných predpisov EU, bezpečnostných štandardov EU a výrobo-spezifických štandardov. Pri zmene zariadenia, ktorá nebola odsúhlasená výrobcom stráca toto vyhlásenie platnosť.</p>
<p>NL EU-overeenstemmingsverklaring Ondergetekende Husqvarna AB, 561 82 Huskvarna, Sweden bevestigt, dat de volgende genoemde apparaten in de door ons in de handel gebrachte uitvoering voldoen aan de eis van, en in overeenstemming zijn met de EU-richtlijnen, de EU-veiligheidsstandaard en de voor het product specifieke standaard. Bij een niet met ons afgestemde verandering aan de apparaten verliest deze verklaring haar geldigheid.</p>	<p>GR Δήλωση Συμμόρφωσης προς τις Οδηγίες της ΕΕ Η υπογράφουσα Husqvarna AB, 561 82 Huskvarna, Sweden δηλώνει, ότι τα εξής αναφερόμενα εκδοόμενα από την εταιρία μας προϊόντα ανταποκρίνονται σε όλες τις εναρμονισμένες προδιαγραφές της ΕΕ, στα πρότυπα ασφαλείας της ΕΕ και στα ειδικά για το προϊόν πρότυπα. Σε μία μη συμφωνημένη με την εταιρία μας τροποποίηση των συσκευών αυτή η δήλωση χάνει την ισχύ της.</p>
<p>S EU Tillverkarintyg Undertecknad firma Husqvarna AB, 561 82 Huskvarna, Sweden intygar härmed att nedan nämnda produkter överensstämmer med EU:s direktiv, EU:s säkerhetsstandard och produktspekifikation. Detta intyg upphör att gälla om produkten ändras utan vårt tillstånd.</p>	<p>SLO EU-izjava o skladnosti Podpisani proizvajalca «Husqvarna AB, 561 82 Huskvarna, Sweden» s podpisom potrjuje, da sledeće opisana naprava, ki smo jo poslali na tržišče izpolnjuje zahteve harmoniziranih standardov ES-smernic, ES-varnostnih standardov in izdelku specifičnih standardov. V primeru spremembe na napravi brez našega pisnega dovoljenja ta izjava izgubi svoj pomen in veljavnost.</p>
<p>DK EU Overensstemmelse certifikat Undertegnede Husqvarna AB, 561 82 Huskvarna, Sweden bekræfter hermed, at enheder listede herunder, ved afsendelse fra fabrikken, er i overensstemmelse med harmoniserede EU retningslinjer, EU sikkerheds standarder og produkt specifikations standarder. Dette certifikat træder ud af kraft hvis enhederne er ændret uden vor godkendelse.</p>	<p>HR Izjava o skladnosti EU-a Dolje potpisana tvrtka Husqvarna AB, 561 82 Huskvarna, Sweden ovime potvrđuje da dolje navedeni uređaji u izvedbi plasiranoj na tržište ispunjavaju zahtjeve harmoniziranih EU smjernica, EU sigurnosnih normi i normi za odresene proizvode. Ova izjava postaje ništavna u slučaju izmjene uređaja koje nismo odobrili.</p>
<p>FI EY-vaatimustenmukaisuusvakuutus Allekirjoittanut Husqvarna AB, 561 82 Huskvarna, Sweden vakuuttaa, että alla mainittu laitteet täyttävät tehtaaltamme lähtiesään yhdenmukaistettujen EY-direktiivien, EY-turvallisuusstandardien ja tuotekohtaisten standardien vaatimukset. Laitteisiin tehyd muutokset, joista ei ole sovittu kanssamme, joutavat tämän vakuutuksen raukaamiseen.</p>	<p>RO UE-Certificat de conformitate Prin prezenta Husqvarna AB, 561 82 Huskvarna, Sweden, certifica faptul ca, in momentul in care produsele mentionate mai jos ies din fabrica sunt in concordanta cu directivele UE, standardele UE, standardele de siguranta UE si standardele specifice ale produsului UE. Acest certificat devine nul in cazul modificării aparatului la fabricarea noastră.</p>
<p>I Dichiarazione di conformità alle norme UE La sottoscritta Husqvarna AB, 561 82 Huskvarna, Sweden certifica che il prodotto qui di seguito indicato, nei modelli da noi commercializzati, è conforme alle direttive armonizzate UE nonché agli standard di sicurezza e agli standard specifici di prodotto. Qualunque modifica apportata al prodotto senza nostra specifica autorizzazione invalida la presente dichiarazione.</p>	<p>BG ЕС-Декларация за съответствие Подписаната фирма Husqvarna AB, 561 82 Huskvarna, Sweden декларира, че описаните по-долу уреди, пуснати в продажба съгласно нашата спецификация, изпълняват изискванията на хармонизираните ЕС-директиви, ЕС-стандарти за безопасност и специфични производствени стандарти. При промяна на уреда, която не е съгласувана с нас, тази декларация губи своята валидност.</p>
<p>E Declaración de conformidad de la UE El que suscribe Husqvarna AB, 561 82 Huskvarna, Sweden declara que la presente mercancía, objeto de la presente declaración, cumple con todas las normas de la UE, en lo que a normas técnicas, de homologación y de seguridad se refiere. En caso de realizar cualquier modificación en la presente mercancía sin nuestra previa autorización, esta declaración pierde su validez.</p>	<p>EST Eli vastavusdeklaratsioon Allekirjutanu Husqvarna AB, 561 82 Huskvarna, Sweden kinnitab, et kirjeldatud seade vastab meie poolt riigusse viidud kujul ELi harmoniseeritud direktiividele, ELi ohutusstandarditele ja tootega seotud standarditele. Meiega kooskõlastamata muudatuse tegemise korral seadmel kaotab see deklaratsioon kehtivuse.</p>
<p>P Certificado de conformidad da UE Os abaixo mencionados Husqvarna AB, 561 82 Huskvarna, Sweden, por este meio certificam que ao sair da fábrica os aparelhos abaixo mencionados estão de acordo com as direttrizes harmonizadas da UE, padrões de segurança e de produtos específicos. Este certificado ficará nulo se as unidades forem modificadas sem a nossa aprovação.</p>	<p>LT ES Atitikties deklaracija Pasirašanti firma Husqvarna AB, 561 82 Huskvarna, Sweden patvirtina, kad žemiau nurodyti prietaisai ir jų modeliai, kuriuos paleidome į apyvartą, patenkina harmonizuotus ES direktyvas, ES saugumo standartus ir specifinius gaminių standartus. Atlikus bet kokį prietaiso pakeitimą, kuris nėra suderintas su mumis, ši deklaracija praranda galiojimą.</p>
<p>PL Deklaracja zgodności Unii Europejskiej Husqvarna AB, 561 82 Huskvarna, Sweden potwierdza, że poniżej określone urządzenia w wersji oferowanej przez nas do sprzedaży spełniają wymagania zharmonizowanych dyrektyw Unii Europejskiej, standardu bezpieczeństwa Unii Europejskiej i standardu specyficznego dla tego typu produktu. W przypadku zmiany urządzenia, która nie została z nami uzgodniona, niniejsza deklaracja traci moc obowiązującą.</p>	<p>LV ES-atbilstības deklarācija Parakstīstusies Husqvarna AB, 561 82 Huskvarna, Sweden, Vācija apstiprina, ka sekojoši apzīmētās iekārtas, kurās mēs izplatām, savā izpildījumā atbilst harmonizētajām ES direktīvajām, ES drošības standartiem un produkta specifiskajiem standartiem. Ar mūsu neapstiprinātām izmaiņām iekārtā šī deklarācija zaudē savu derīgumu.</p>

<p>Bezeichnung der Geräte: Description of the units: Désignation du matériel : Omschrijving van de apparaten: Produktbeskrivning: Beskrivelse af produktet: Laitteiden nimilyys: Descrizione dei prodotti: Descripción de la mercancía: Descrição dos aparelhos: Nazwa urządzeń:</p> <p>A készülékek megnevezése: Označení přístrojů:</p> <p>Označenie zariadenia: Ονομασία της συσκευής: Opis naprave: Oznaka uresaja: Descrierea articolelor:</p> <p>Обозначение на уредите: Seadmete nimetus: Prietaisų pavadinimas: Iekārtu apzīmējums:</p>	<p>Accu-Hochentaster Battery Pole Pruner Élagueuse sur perche sur accu Accu-telescoopkettlingzaag Batteridriven Kvistsåg Akku-grensav til højtsiddende grene Accu-raivaussaha Potatore telescopico a batteria Sierra de pértiga telescópica con accu Serra accu para poda em altura Akumulatorowa pilarka tańczuchowa z trzoniem teleskopowym Akumulátoros magassági ágvágó Akumulátorová teleskopická vyvėtovací pilka Akumulátorový teleskopický odvetvovač Τηλεσκοπικό αλυσοπίοιο ματριάς Akumulatorski obrezovalnik za veje Akumulatorska teleskopska pila Foarfecă cu acumulator pentru răriea crengilor copacilor înalți Телескопична акумулаторна кастрачка Aluga kõrglõikur Akumulátorinė aukštąjovė Atzarotajs ar akumulatoru un teleskopisko kātu</p>	<p>Hinterlegte Dokumentation: GARDENA-Technische Dokumentation, M. Kugler 89079 Ulm</p> <p>Deposited Documentation: GARDENA Technical Documentation, M. Kugler 89079 Ulm</p> <p>Dokumentation déposée: Documentation technique GARDENA, M. Kugler 89079 Ulm</p>
<p>Typen: Types: Types : Type: Typ: Typer: Tyyppit: Tipi: Tipos: Tipos: Typu: Tipusok: Typy: Typ: Τύποι:</p>	<p>Tipi: Tipovi: Tipuri: Типове: Tüübid: Tipat: Tipai: Tipi: Tipos: Tipos: Typu: Tipusok: Typy: Typ: Τύποι:</p>	<p>Art.-Nr.: Art. No.: Référence : Art.nr.: Art.nr.: Art. nr.: Tuoten:o Art.: Art. No: Art. no: Nr. artykułu: Cikkszám: Číslo artiklu: Art.: Αριθ. είδους:</p> <p>Art št.: br. art. Nr art.: Αρτ. номер: Toote nr : Gaminio nr.: Izstr.:</p> <p>Anbringningsjahr der CE-Kennzeichnung: Year of CE marking: Année d'apposition du marquage CE : Installatiejaar van de CE-aanduiding: Märkningsår: CE-Märkningsår: CE-merkin kiinnitysvuosi: Anno di applicazione della certificazione CE: Colocación del distintivo CE: Ano de marcação pela CE: Rok nadania oznakowania CE: CE-jelzés elhelyezésének éve: Rok umístění značky CE: Rok udelenia značky CE: Ετος σήματος CE: Leto namestitve CE-oznake: Godina dobivanja CE oznake: Anul de marcare CE: Година на поставяне на CE-маркировка: CE-märgistuse paigaldamise aasta: Metai, kuriais pažymėta CE-ženklui: CE-marķējuma uzlikšanas gads:</p>
TCS Li-18/20	Art. 8866	2013
<p>EU-Richtlinien: EU directives: Directives européennes : EU-richtlijnen: EU directiv: EU Retningslinier: EY-direktiivit: Direttive UE: Normativa UE: Directizes da UE: Dyrektywy Unii Europejskiej: EU-irányelvek: Směrnice EU: EU-Predpisy: Οδηγίες της ΕΕ: ES-smernice: EU smjernice: Directive UE: EC-директиви: ELI direktiivid: ES direktivos: ES-direktīvas:</p>	<p>2006/42/EG 2004/108/EG 2011/65/EG 2006/95/EG</p>	<p>Ulm, den 04.11.2013 Ulm, 04.11.2013 Fait à Ulm, le 04.11.2013 Ulm, 04-11-2013 Ulm, 2013.11.04 Ulm, 04.11.2013 Ulmissa, 04.11.2013 Ulm, 04.11.2013 Ulm, 04.11.2013 Ulm, 04.11.2013 Ulm, dnia 04.11.2013 Ulm, 04.11.2013 Ulm, dnia 04.11.2013 Ulm, 04.11.2013 Ulm, 04.11.2013 Ulm, 04.11.2013 Ulm, 04.11.2013 Ulm, 04.11.2013 Ulm, 04.11.2013 Ulm, 04.11.2013 Ulm, 04.11.2013 Ulm, 04.11.2013 Ulm, 04.11.2013</p> <p>Der Bevollmächtigte Authorised representative Le mandataire De gevolmachtigde Auktoriserad representant Autoriseret repræsentant Valtuutettu edustaja Persona delegata La persona autorizada O representante Pelnomocnik Meghatalmazott Zplnomocněnec Spilnomocnený Ο εξουσιοδοτημένος Pooblaščenec Ovlaštena osoba Conducerea tehnică Упълномощен Volitatud esindaja Igalitasis atstovas Pilnvarotā persona</p>
<p>Harmonisierte EN:</p> <p>DIN EN ISO 12100 EN ISO 11680-1 EN IEC 60745-1</p>	<p>IEC 62133 IEC 60335-1 IEC 60335-2-29</p>	<p style="text-align: right;">  Peter Lameli Chief Technical Officer </p>

Deutschland / Germany

GARDENA GmbH
Central Service
Hans-Lorenser-Straße 40
D-89079 Ulm
Produktfragen:
(+49) 731 490-123
Reparaturen:
(+49) 731 490-290
service@gardena.com

Albania

COBALT Sh.p.k.
Rr. Siri Kodra
1000 Tirana
Argentina
Husqvarna Argentina S.A.
Av.del Libertador 5954 –
Piso 11 – Torre B
(C1428ARP) Buenos Aires
Phone: (+54) 11 5194 5000
info.gardena@
ar.husqvarna.com

Armenia

Garden Land Ltd.
61 Tigran Mets
0005 Yerevan

Australia

Husqvarna Australia Pty. Ltd.
Locked Bag 5
Central Coast BC
NSW 2252
Phone: (+61) (0) 2 4352 7400
customer.service@
husqvarna.com.au

Austria / Österreich

Husqvarna Austria GmbH
Consumer Products
Industriezeile 36
4010 Linz
Tel.: (+43) 732 77 01 01 - 90
consumer.service@
husqvarna.at

Azerbaijan

Firm Progress
a. Aliyev Str. 26A
10522 Baku

Belgium

GARDENA Belgium NV/SA
Sterrebeekstraat 163
1930 Zaventem
Phone: (+32) 2 720 92 12
Mail: info@gardena.be

Bosnia / Hercegovina

SILK TRADE d.o.o.
Industrijska zona Bukva bb
74260 Tešanj

Brazil

Husqvarna do Brasil Ltda
Av. Francisco Matrazzo,
1400 – 19º andar
São Paulo – SP
CEP: 05001-903
Tel: 0800-112252
marketing.br.husqvarna@
husqvarna.com.br

Bulgaria

Хусварна България ЕООД
бул. „Андрей Ляпчев“ № 72
1799 София
Тел.: (+359) 02/9753076
www.gardena.bg

Canada / USA

GARDENA Canada Ltd.
100 Summerlea Road
Brampton, Ontario L6T 4X3
Phone: (+1) 905 792 9330
info@gardenaacna.com

Chile

Maquinarias Agroforestales
Ltda. (Maga Ltda.)
Santiago, Chile
Avda. Chesterton
8355 comuna Las Condes
Phone: (+56) 2 202 4417
Dalton@magela.cl
Zipcode: 7560330
Temuco, Chile
Avda. Valparaiso # 01466
Phone: (+56) 45 222 126
Zipcode: 4780441

China

Husqvarna (China) Machinery
Manufacturing Co., Ltd.
No. 1355, Jia Xin Rd.,
Ma Lu Zhen, Jia Ding Dist.,
Shanghai
201801
Phone: (+86) 21 59159629
Domestic Sales
www.gardena.com.cn

Colombia

Husqvarna Colombia S.A.
Calle 18 No. 68 D-31, zona
Industrial de Montevideo
Bogotá, Cundinamarca
Tel. 571 2922700 ext. 105
jairo.salazar@
husqvarna.com.co

Costa Rica

Compania Exim
Euroiberoamericana S.A.
Los Colegios, Moravia,
200 metros al Sur del Colegio
Saint Francis – San José
Phone: (+506) 297 68 83
exim_euro@racsa.co.cr

Croatia

SILK ADRIA d.o.o.
Josipa Lončara 3
10090 Zagreb
Phone: (+385) 1 3794 580
silk.adria@zg-t.com.hr

Cyprus

Med Marketing
17 Digeni Akrita Ave
P.O. Box 27017
1641 Nicosia

Czech Republic

Husqvarna Česko s.r.o.
Türkova 2319/5b
149 00 Praha 4 – Chodov
Bežplatná infolinka:
800 100 425
servis@cz.husqvarna.com

Denmark

GARDENA/Husqvarna
Consumer Outdoor Products
Salgsafdelning Danmark
Box 9003
S-200 39 Malmö
info@gardena.dk

Dominican Republic

BOSQUESA, S.R.L
Carretera Santiago Licey
Km 5 ½
Esquina Copal II,
Santiago, Dominican Republic
Phone: (+809) 736-0333
joserbosquesa@claro.net.do

Ecuador

Husqvarna Ecuador S.A.
Arujos E1-181 y 10 de Agosto
Quito, Pichincha
Tel. (+593) 22800739
francisco.jacome@
husqvarna.com.ec

Estonia

Husqvarna Eesti OÜ
Consumer Outdoor Products
Kesk tee 10, Aaviku küla
Rae vald
Harju maakond
75305 Estonia
kontakt.etj@husqvarna.ee

Finland

Oy Husqvarna Ab
Consumer Outdoor Products
Lautatarhankatu 8 B / PL 3
00581 HELSINKI
info@gardena.fi

France

GARDENA France
Immeuble Expositif
9-11 allée des Pierres Mayettes
ZAC des Barbanniers, B.F. 99
-F- 92232 GENNEVILLIERS
cedex
Tél. (+33) 01 40 85 30 40
service.consommateurs@
gardena.fr

Georgia

ALD Group
Belashvili 8
1159 Tbilisi

Great Britain

Husqvarna UK Ltd
Preston Road
Aycliffe Industrial Park
Newton Aycliffe
County Durham
DL5 6UP
info.gardena@
husqvarna.co.uk

Greece

HUSQVARNA ΕΛΛΑΣ Α.Ε.Β.Ε.
Υπ/μυ Ηφαίστου 33Α
Βτ. Πτε. Κορωπίου
194 00 Κορωπί Αττικής
V.A.T. EL094094640
Phone: (+30) 210 66 20225
info@husqvarna-consumer.gr

Hungary

Husqvarna Magyarország Kft.
Ezred u. 1-3
1044 Budapest
Telefon: (+36) 1 251-4161
vevoszolgalat.husqvarna@
husqvarna.hu

Iceland

O. Johnson & Kaaber
Túngahalsi 1
110 Reykjavik
oio@ok.is

Ireland

Husqvarna UK Ltd
Preston Road
Aycliffe Industrial Park
Newton Aycliffe
County Durham
DL5 6UP
info.gardena@
husqvarna.co.uk

Italy

Husqvarna Italia S.p.A.
Via Como 72
23868 VALMADRERA (LC)
Phone: (+39) 0341.203.111
info@gardenaitalia.it

Japan

KAKUICHI Co. Ltd.
Sumitomo Realty &
Development Kojimachi
BLDG., 8F
5-1 Nibanencho
Chiyoda-ku
Tokyo 102-0084
Phone: (+81) 33 264 4721
m_ishihara@kaku-ichi.co.jp

Kazakhstan

LAMED Ltd.
155/1, Tazhibayevoy Str.
050060 Almaty
IP Schmidt
Abayavenue 3B
110 005 Kostanay

Korea

Kyung Jin Trading Co., LTD.
107-4, SunDuk Bld.,
YangJae-dong,
Seocho-gu,
Seoul, (zipcode: 137-891)
Phone: (+82) (0)2 574-6300

Kyrgyzstan

Alye Maki
av. Molodaya Guardir J 3
720014
Bishkek

Latvia

Husqvarna Latvija
Consumer Outdoor Products
Bakūžu iela 6
LV-1024 Rīga
info@husqvarna.lv

Lithuania

UAB Husqvarna Lietuva
Consumer Outdoor Products
Atleities pl. 77C
LT-52104 Kaunas
centras@husqvarna.lt

Luxembourg

Magasins Jules Neuberg
39, rue Jacques Stas
Luxembourg-Gasperich 2549
Case Postale No. 12
Luxembourg 2010
Phone: (+352) 40 14 01
api@neuberg.lu

Mexico

AFOSA
Av. Lopez Mateos Sur # 5019
Col. La Calma 45070
Zapopan, Jalisco
Mexico
Phone: (+52) 33 3818-3434
icornejo@afosa.com.mx

Moldova

Comvel S.R.L.
290A Muncesti S.A.T.
2002 Chisinau

Netherlands

GARDENA Nederland B.V.
Postbus 50176
1305 AD ALMERE
Phone: (+31) 36 521 00 00
info@gardena.nl

Neth. Antilles

Jonka Enterprises N.V.
Sta. Rosa Weg 196
P.O. Box 8200
Curaçao
Phone: (+599) 9 767 66 55
pjm@jonka.com

New Zealand

Husqvarna New Zealand Ltd.
PO Box 76-437
Manukau City 2241
Phone: (+64) (0) 9 9202410
support.nz@husqvarna.co.nz

Norway

GARDENA
Husqvarna Consumer
Outdoor Products
Salgskontor Norge
Kleivveien 6
1540 Vestby
info@gardena.no

Peru

Husqvarna Perú S.A.
Jr. Ramón Cárcamo 710
Lima 1
Tel: (+51) 1 3320400 ext. 416
juan.remuzgo@
husqvarna.com

Poland

Husqvarna
Poland Spółka z o.o.
ul. Wysockiego 15 b
03-371 Warszawa
Phone: (+48) 22 330 96 00
gardena@husqvarna.com.pl

Portugal

Husqvarna Portugal, SA
Lagoa - Albarraque
2635 - 595 Rio de Mouro
Tel.: (+351) 21 922 85 30
Fax: (+351) 21 922 85 36
info@gardena.pt

Romania

Madex International Srl
Soseaua Odaii 117-123,
RO 013603
Bucuresti, S1
Phone: (+40) 21 352.76.03
madex@ines.ro

Russia

ООО „Хусварна“
141400, Московская обл.,
г. Химки,
улица Ленинградская,
владение 39, стр.6
Бизнес Центр
„Химки Бизнес Парк“,
помещение 0802_04

Serbia

Domel d.o.o.
Autoput za Novi Sad bb
11723 Belgrade
Phone: (+381) 11 848 48 33
miroslav.jejina@domel.rs

Singapore

Hy-Ray PRIVATE LIMITED
49 Jalan Pemimpin
#02-08 Tat Ann Building
Singapore 577185
Phone: (+65) 6253 2277
shiyang@hyray.com.sg

Slovak Republic

Husqvarna Cesko s.r.o.
Tel. 571 29219/5b
149 00 Praha 4 – Chodov
Bežplatná infolinka:
800 154 004
servis@sk.husqvarna.com

Slovenia

Husqvarna Austria GmbH
Consumer Products
Industriezeile 36
4010 Linz
Tel.: (+43) 732 77 01 01 - 90
consumer.service@
husqvarna.at

South Africa

Husqvarna
South Africa (Pty) Ltd
Postnet Suite 250
Private Bag X6,
Cascades, 3202
South Africa
Phone: (+27) 33 846 9700
info@gardena.co.za

Spain

Husqvarna España S.A.
C/ Basauri, nº 6
La Florida
28023 Madrid
Phone: (+34) 91 708 05 00
atencioncliente@gardena.es

Suriname

Agrofix n.v.
Verlengde Hogestraat # 22
Phone: (+597) 472426
agrofix@sr.net
Pobox: 2006
Paramaribo
Suriname – South America

Sweden

Husqvarna AB
S-561 82 Huskvarna
info@gardena.se

Switzerland / Schweiz

Husqvarna Schweiz AG
Consumer Products
Industriestrasse 10
5506 Mägenwil
Phone: (+41) (0) 62 887 37 90
info@gardena.ch

Turkey

GARDENA Dost Diş Ticaret
Müesseslik A.Ş.
Sanayi Çik. Adı Sokak
No: 1/B Kartal
34873 Istanbul
Phone: (+90) 216 38 93 939
info@gardena-dost.com.tr

Ukraine / Україна

ТОВ «Хусварна Україна»
вул. Василієвська, 34,
офіс 204-г
03022, Київ
Тел. (+380) 044 498 39 02
info@gardena.ua

Uruguay

FELI SA
Entre Rios 1083 CP 11800
Montevideo – Uruguay
Tel: (+598) 2203 18 44
info@felisa.com.uy

Venezuela

Corporación Casa y Jardín C.A.
Av. Caroní, Edif. Trezmen, P.B.
Cinas de Bello Monte.
1050 Caracas.
Tlf: (+58) 212 992 33 22
info@casayjardin.net.ve

8866-20.960.03/0314
© GARDENA
Manufacturing GmbH
D-89070 Ulm
http://www.gardena.com