

4000/5

Art. 1732

5000/5

Art. 1734

6000/6 inox Art. 1736

**D Betriebsanleitung**  
Gartenpumpe

**GB Operating Instructions**  
Garden Pump

**F Mode d'emploi**  
Pompe de surface pour arrosage

**NL Gebruiksaanwijzing**  
Besproeiingspomp

**S Bruksanvisning**  
Bevattningspump

**DK Brugsanvisning**  
Trykpumpe

**FI Käyttöohje**  
Puutarhapumppu

**N Bruksanvisning**  
Hagepumpe

**I Istruzioni per l'uso**  
Pompa da giardino

**E Instrucciones de empleo**  
Bomba para jardín

**P Manual de instruções**  
Bomba de Jardim

**PL Instrukcja obsługi**  
Pompa ogrodowa

**H Használati utasítás**  
Kerti szivattyú

**CZ Návod k obsluze**  
Zahradní čerpadlo

**SK Návod na obsluhu**  
Záhradné čerpadlo

**GR Οδηγίες χρήσης**  
Αντλία κήπου

**RUS Инструкция по эксплуатации**  
Садовый насос

**SLO Navodilo za uporabo**  
Vrtna črpalka

**HR Upute za uporabu**  
Vrtna pumpa

**SRB Uputstvo za rad**  
BIH Baštenska pumpa

**UA Інструкція з експлуатації**  
Садові насоси

**RO Instrucțiuni de utilizare**  
Pompă de grădină

**TR Kullanma Kılavuzu**  
Bahçe pompası

**BG Инструкция за експлоатация**  
Градинска помпа

**AL Manual përdorimi**  
Pompë kopshti

**EST Kasutusjuhend**  
Aiapump

**LT Eksploatavimo instrukcija**  
Sodo siurblys

**LV Lietošanas instrukcija**  
Dārza sūkņis

# Záhradné čerpadlo GARDENA

## 4000/5 / 5000/5 / 6000/6 inox



**Toto je preklad nemeckého originálneho návodu na obsluhu.**

Prečítajte si, prosím, starostlivo návod na obsluhu a dbajte na pokyny v ňom uvedené. Na základe tohto Návodu na obsluhu sa oboznámte s výrobkom, jeho správnym používaním, ako aj bezpečnostnými upozoreniami.



Prístroj nikdy nepoužívajte, ak ste unavení alebo chorí alebo ste pod vplyvom alkoholu, drog či liekov.

Toto zariadenie môžu používať deti staršie ako 8 rokov, ako aj osoby so zníženými fyzickými, zmyslovými alebo mentálnymi schopnosťami alebo nedostatkom skúseností a vedomostí, ak sú pod dohľadom alebo boli o bezpečnom používaní zariadenia poučené a pochopili z toho vyplývajúce nebezpečenstvá. Deti sa so zariadením nesmú hrať. Deti nesmú vykonávať čistenie a používateľskú údržbu bez dohľadu. Zariadenie odporúčame používať mladistvým od 16 rokov.

→ Návod na obsluhu starostlivo uschovajte.

### Obsah:

1. Oblasť použitia Vášho záhradného čerpadla GARDENA . . .	142
2. Bezpečnostné upozornenia . . . . .	143
3. Uvedenie do prevádzky . . . . .	144
4. Obsluha. . . . .	145
5. Odstavenie z prevádzky . . . . .	146
6. Údržba . . . . .	147
7. Odstraňovanie porúch . . . . .	147
8. Ponúkané príslušenstvo . . . . .	149
9. Technické údaje . . . . .	150
10. Servis / Záruka . . . . .	150

## 1. Oblasť použitia Vášho záhradného čerpadla GARDENA

### Určenie:

GARDENA záhradné čerpadlo je určené pre využitie v súkromných záhradách okolo domu a v hobby-záhradách.

Pri používaní čerpadla na zvýšenie tlaku nesmie prekročiť maximálne povolený vnútorný tlak hodnotu 6 bar (na strane tlaku). Tlak na výstupe a tlak čerpadla sa sčítajú.

- Príklad: tlak na vodovodnom kohútiku = 1,5 bar, max. tlak záhradného čerpadla 4000/5 = 4,5 bar, celkový tlak = 6,0 bar.

### Čerpané médiá:

Záhradné čerpadlo GARDENA sa môže používať na čerpanie spodnej vody a dažďovej vody, vody z vodovodných potrubí a vody z bazénov s obsahom chlóru.

## Upozornenie:



**GARDENA záhradné čerpadlo nie je vhodné pre trvalú prevádzku (napr. priemyselné využitie, trvalá prevádzka). Nie je možné prečerpávať leptavé, ľahko horľavé, agresívne alebo výbušné látky ako je napr. benzín, petrolej alebo nitrozropúšťadlá, slanú vodu ako aj potraviny / pitnú vodu. Teplota čerpanej kvapaliny nesmie prekročiť 35 °C.**

## 2. Bezpečnostné upozornenia



### NEBEZPEČENSTVO!

**Úraz elektrickým prúdom!**

**Vzniká nebezpečenstvo úrazu elektrickým prúdom.**

- Pred naplnením, po uvedení mimo prevádzku, pri odstraňovaní porúch a pred údržbou vytiahnite zástrčku z elektrickej siete.



### NEBEZPEČENSTVO ÚRAZU

**horúcou vodou!**

Iba pre čerpadlo 4000/5: Pri dlhšej prevádzke (> 5 min.) pri zatvorenej výtláčnej strane, sa môže voda v čerpadle zahriať, čím by mohlo dôjsť k obareniu horúcou vodou.

- Čerpadlo nenechajte bežať dlhšie ako 5 minút pri uzatvorenej výtláčnej strane.

Pri chýbajúcom prívode vody na sacej strane sa môže voda v čerpadle ohriať, čo by mohlo na výstupe viesť k úrazu horúcou vodou.

- Odpojte čerpadlo od elektrickej siete, počkajte, až sa voda ochladí a pred znovuvvedením do prevádzky zabezpečte prívod vody na sacej strane.

### Umiestnenie

Pozor: použitie čerpadla pre bazény a záhradné jazierka a podobné miesta je prípustné len vtedy, ak je čerpadlo prevádzkované cez prúdový chránič (FI) podľa DIN VDE 0100-702 a 0100-738, AS/NZS 3000. Naviac musí byť čerpadlo inštalované na mieste bezpečnom proti záplavám a proti pádu do vody. Čerpadlo by malo byť v bezpečnej vzdialenosti (min. 2 m) od čerpaného média. Ako doplnkovú ochranu je možné použiť schválený osobný chránič.

- Spýtajte sa, prosím, elektrikára.

Pri napojení čerpadla na vodovodné potrubie musia byť dodržané špecifické národné sanitárne predpisy, aby sa zabránilo spätnému nasatiu nepitnej vody.

- Spýtajte sa, prosím, sanitárneho odborníka.

### Pripojovacie vedenie

Údaje uvedené na typovom štítku sa musia zhodovať s údajmi v elektrickej sieti.

Používajte výhradne prípustné predĺžovacie káble podľa HD 516.

- Informujte sa u odborníka-elektrikára.
- Nenoste čerpadlo za kábel a nepoužívajte kábel na to, aby ste vytiahli zástrčku z elektrickej zásuvky.

### V Rakúsku

V Rakúsku musí elektrické pripojenie zodpovedať predpisu ÖVE-EM 42, T2 (2000)/1979 § 22 v súlade s 2022.1. Podľa neho musia byť čerpadlá na použitie pri bazénoch a záhradných jazierkach napájané výhradne s použitím oddeľovacieho transformátora.

- V prípade otázok sa, prosím, obráťte na elektrotechnický servis.

### Vo Švajčiarsku

Vo Švajčiarsku musia byť prístroje s premenlivým osadením, určené na použitie vonku, pripojené cez ochranný prúdový spínač.

### Zrková kontrola

- Pred použitím vykonajte kontrolu pohľadom, aby ste zistili, či nie je poškodené čerpadlo, obzvlášť sieťový kábel a zástrčka.

Poškodené čerpadlo sa nesmie používať.

- V prípade poškodenia nechajte čerpadlo skontrolovať v servise GARDENA alebo u autorizovaného špecialistu.
- Výmenu poškodeného prepojovacieho kábla môže vykonať len Servis GARDENA alebo autorizovaný elektrikár.

### Upozornenie

- Nepoužívajte čerpadlo za dažďa, ani ho nepoužívajte vo vlhkom alebo mokrom prostredí.

Aby ste u čerpadla zabránili chodu nasucho, dbajte na to, aby sa koniec sacej hadice vždy nachádzal v čerpanom médiu.

→ Pred každým použitím naplňte čerpadlo čerpanou tekutinou až do preplnenia (cca 2 až 3 l!)

Piesok a iné abrazívne látky v čerpanej kvapaline sú príčinou opotrebenia a zníženia výkonu.

Čerpanie znečistenej vody, napr. s kamienkami, jedlovým ihličím, môže viesť k poškodeniu čerpadla.

→ Nečerpajte znečistenú vodu.

Minimálny prietok vody činí:  
4000/5: 90 l/h (= 1,5 l/min.);  
5000/5: 200 l/h (= 3,3 l/min.).  
Prípojné prístroje s menším prietokom sa nesmú prevádzkovať.

### 3. Uvedenie do prevádzky

#### Umiestnenie čerpadla:

Miesto, na ktorom bude čerpadlo umiestnené, musí byť pevné a suché a musí umožniť čerpadlu bezpečné státie.

→ Postavte čerpadlo do bezpečnej vzdialenosti od čerpaného média (min. 2 m).

Čerpadlo sa musí namontovať na mieste s obmedzenou vlhkosťou vzduchu a s dostatočným vetraním v dosahu vetracej štrbiny. Vzdialenosť od stien musí predstavovať minimálne 5 cm. Cez vetraciu štrbinu sa nesmie nasať žiadna nečistota (napr. piesok alebo zem).

#### Prípojenie hadice na sacej strane:

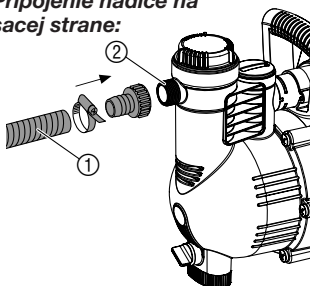

Na sacej strane nepoužívajte žiadne zástrčné systémové diely pre vodné hadice. Musíte použiť vákuovo odolnú saciu hadicu, napr. **GARDENA saciu súpravu č.v. 1411**.

Aby sa skrátila doba opätovného nasatia, doporučujeme spojenie sacej hadice so spätnou klapkou, ktorá zabráni samočinnému vyprázdneniu sacej hadice po odstavení čerpadla z činnosti.

1. Spojte vákuovo odolnú saciu hadicu ① prípojkou na sacej strane ② a vzduchotesne zoskrutkujte.
2. U sacej výšky cez 4 m pripevnite dodatočne saciu hadicu ① (napr. priviazaním k drevenému kolu).

Čerpadlo sa tak odľahčí od hmotnosti sacej hadice.

#### Prípojenie čerpadla na výtláčnej strane:

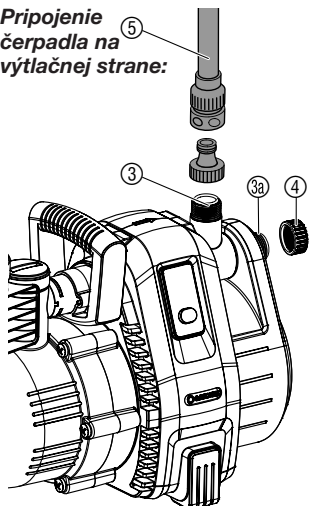

Čerpadlá majú 2 prípojky ③/③a na strane tlaku.

Nepoužívaná prípojka čerpadla sa musí uzavrieť uzatváracím krytom ④, ktorý sa dá odskrutkovať na prípojenie 2 hadíc.

Prípojky na čerpadle ③/③a sú vybavené závitom 33,3 mm (G 1"), na ktorý je možné pomocou GARDENA systému zástrčných hadíc pripojiť hadice 13 mm (1/2"), 16 mm (5/8") alebo 19 mm (3/4").

Optimálne využívanie čerpacej výkonu čerpadla sa dosahuje pripojením 19 mm (3/4") hadíc v spojení s napr. súpravou prípojk čerpadla GARDENA č.v. 1752, alebo 25 mm (1") hadicami s závitovým kusom s rýchlospojku GARDENA, č.v. 7109/hadicová spojka-rýchlospojka č.v. 7103.

→ Výtláčnu hadicu ⑤ spojte s prípojkou na výtláčnej strane ③/③a.

Pri paralelnom pripojení viac než 2 hadíc/spojovacích prístrojov odporúčame používanie 2 alebo 4 dráhového rozdeľovača GARDENA, č.v. 8193/8194, 2 dráhového ventilu GARDENA, č.v. 940, ktorý sa dá priamo naskrutkovať na prípojku na strane tlaku ③/③a.

## 4. Obsluha

### Čerpanie kvapalín:

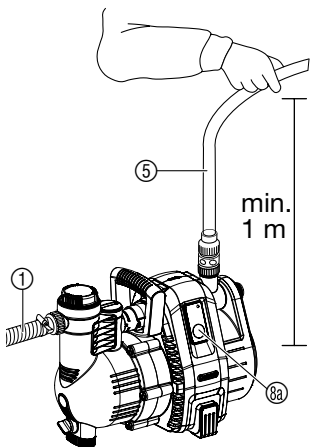
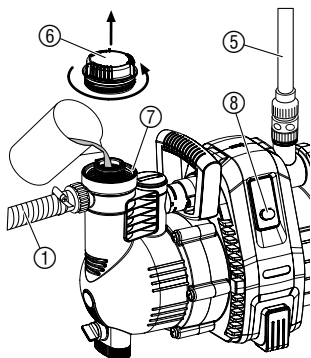

**NEBEZPEČENSTVO! Úraz elektrickým prúdom!**

Vzniká nebezpečenstvo úrazu elektrickým prúdom.

→ Pred naplnením odpojte záhradné čerpadlo od elektrickej siete.



**POZOR!**

→ Pred každým uvedením do prevádzky čerpadlo naplniť pomaly až po okraj (cca 2 až 3 l) čerpanou kvapalinou.

1. Naskrutkujte ručne kryt ⑥ na plniacom hrdle ⑦.
2. Nalejte čerpanú kvapalinu do plniaceho otvoru ⑦ až do preplnenia (cca 2 až 3 l).
3. Kryt ⑥ na plniacom otvore ⑦ pevne utiahnite rukou (nepoužívajte kliešte).
4. Otvorte prípadné existujúce uzatváracie ventily v tlakovom potrubí (spojovacie prístroje, zastavenie vody atď.).
5. Vyprázdňte zbytkovú vodu z výtlačnej hadice ⑤, aby mohol uniknúť vzduch pri nasávanom procese.
6. **Zapnutie čerpadla 4000/5:** Podržte tlakovú hadicu ⑤ min. 1 m vo zvislej polohe smerom hore nad čerpadlom, stlačte vypínač Zap/Vyp ⑧ (vypínač Zap/Vyp svieti) a počkajte, kým čerpadlo neskončí s nasávaním.

→ Ak nebude čerpadlo po cca 5 minútach čerpať, vypnite čerpadlo (stlačte vypínač Zap/Vyp ⑧) (pozri bod "7. Odstraňovanie porúch").

6. **Zapnutie čerpadla 5000/5; 6000/6 inox:** Podržte tlakovú hadicu ⑤ vo výške min. 1 m zvisle nad čerpadlom, zastrčte sieťovú zástrčku, stlačte tlačidlo Zap/Vyp ⑧a (LED svieti zelenou farbou) a počkajte, kým nezačne čerpadlo nasávať.

**Ak čerpadlo cca 20 sekúnd nečerpá, bliká oranžová LED.**

**Ak čerpadlo 5000/5 cca 5 minút / 6000/6 inox cca 6 minút nečerpá, rozsvieti sa červená LED a čerpadlo sa automaticky vypne (pozri "7. Odstraňovanie porúch").**

→ V prípade, že čerpadlo po 5-tich minútach nevypne automaticky, je potrebné čerpadlo ručne vypnúť a skontrolovať tesnosť sacej hadice.

**LED**

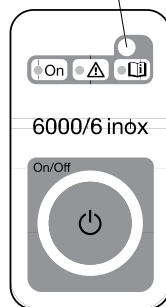



Zadaná maximálna výška samonasávania 8 m sa dosiahne iba vtedy, ak je čerpadlo naplnené cez plniace hrdlo ⑦ až po samý okraj, a keď budete držať tlakovú hadicu ⑤ počas procesu samonasávania tak vysoko hore, aby nemohlo uniknúť z čerpadla cez tlakovú hadicu ⑤ žiadne čerpacie médium.



## Zvláštny režim:

Prídavné elektrické spínacie prístroje (napr. diaľkové ovládanie, tlakový vypínač) sa môžu používať iba v zvláštnom režime.

### Aktivácia zvláštného režimu:

1. Tlačidlo On/Off (Zap/Vyp)  držať pri zapnutí stlačené 8 sekúnd. Prvých 5 sekúnd zelená LED svieti, potom 3 sekundy bliká.
2. Keď zelená LED po ôsmich sekundách znovu svieti, tlačidlo On/Off (Zap/Vyp)  uvoľniť.

### Deaktivácia zvláštného režimu:

1. Zastrčte sieťovú zástrčku do funkčnej sieťovej zásuvky. Čerpadlo sa samočinne zapne.
2. Stlačte tlačidlo On/Off (Zap/Vyp) . Čerpadlo sa vypne.
3. Podržte pri zapnutí stlačené tlačidlo On/Off (Zap/Vyp)  na 8 sekúnd, kým neprestane blikat zelená LED.

## Funkcia safe-pump:

**Funkcia safe-pump** má pre zobrazovanie stavu LED výstražnú funkciu pre chýbajúci prítok vody. Okrem toho chráni čerpadlo pred poškodením pri príliš dlho uzavretej strane tlaku (napr. uzavreté ventily) alebo nepritekajúcej vode (napr. prázdna cisterna) ako **poistka proti suchému chodu**.

**LED svieti zelenou farbou:** Normálna prevádzka

**LED bliká oranžovou farbou:** Žiadny prítok vody už min. 20 sek.

**LED svieti červenou farbou:** Žiadny prítok vody už min. 5 min. (Čerpadlo sa automaticky vyplo)

**LED bliká červenou farbou:** Alarm! Čerpadlo sa spustilo bez prítoku vody 3 krát v priebehu 20 minút. (Ak sa čerpadlo viac nedá spustiť kvôli vychladnutiu na 5 minút, potom sa rozsvieti červená LED)

## 5. Odstavenie z prevádzky

### Prezimovanie / skladovanie:

Pred nástupom mrazov uskladnite záhradné čerpadlo na mieste chránenom pred mrazom.

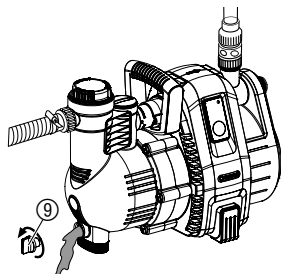

1. Otvorte výpustnú skrutku . Záhradné čerpadlo sa vyprázdni.
2. Záhradné čerpadlo uskladnite na mieste chránenom pred mrazom.

### Likvidácia:

(podľa RL 2012/19/EU)



Prístroj nie je možné vyhodiť do normálneho domového odpadu, ale jeho likvidácia musí byť vykonaná odbornou.

→ Dôležité: prístroj zlikvidujte prostredníctvom Vášho komunálneho likvidačného strediska.

## 6. Údržba



**NEBEZPEČENSTVO! Úraz elektrickým prúdom!**

**Vzniká NEBEZPEČENSTVO úrazu elektrickým prúdom.**

→ Pred vykonávaním údržby odpojte čerpadlo na zo siete.

### Vyčistenie filtra:

Ak je filter znečistený, potom sa musí vyčistiť.

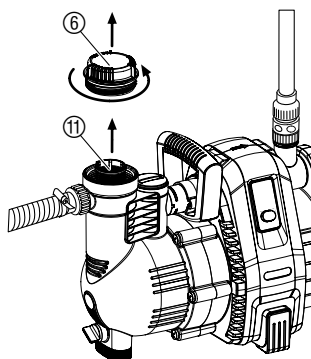

1. Prípadne sa musia uzavrieť všetky uzatváracie ventily na strane nasávania.
2. Vyšróbujte veko ⑥ filtračnej komory.
3. Vytiahnite filtračnú jednotku zvisle nahor.
4. Pevne pridržte misku ⑩, pootočte filter ⑪ proti chodu hodinových ručičiek 1 a vytiahnite 2 (bajonetový uzáver).

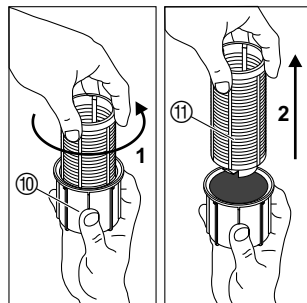

5. Vyčistite misku ⑩ pod tečúcou vodou a filter ⑪ očistite napr. jemnou kefkou.
6. Namontujte filter v opačnom poradí späť.

### Prepláchnutie záhradného čerpadla:

Po čerpaní vody z plaveckých bazénov s obsahom chlóru sa musí čerpadlo prepláchnuť.

1. Načerpajte vlažnú vodu (max. 35 °C) event. vodu s prídavkom jemného čistiaceho prostriedku (napr. pripravok na riady) do tej doby, až bude prečerpaná voda čistá.
2. Zbytky vody zlikvidujte podľa zákona o likvidácii odpadov.

## 7. Odstraňovanie porúch



**NEBEZPEČENSTVO! Úraz elektrickým prúdom!**

**Vzniká NEBEZPEČENSTVO úrazu elektrickým prúdom.**

→ Pred začiatkom prác spojených s odstraňovaním porúch odpojte záhradné čerpadlo od elektrickej siete.

### Uvolnenie obežného kola:

Obežné koleso, ktoré je kvôli nečistotám pevné, je možné povoliť.

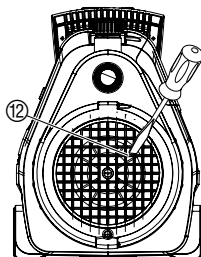

→ Skrutku na obežnom kolese ⑫ odskrutkujte pomocou skrutkovača. Tým sa povolí pevné obežné koleso.

## Vyčistenie prietokového senzora:

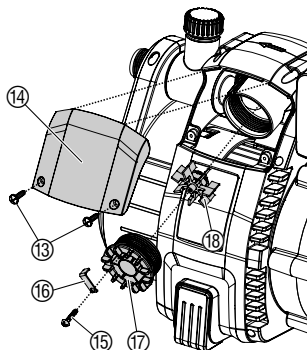

Ak je znečistený prietokový senzor, môže to viesť k nesprávnym hláseniam chýb (LED bliká oranžovou farbou).

1. Vyskrutkujte obe skrutky ⑬.
2. Odstráňte kryt ⑭.
3. Uvoľníte bezpečnostnú skrutku ⑮ a odstráňte bezpečnostnú svorku ⑯.
4. Vyskrutkujte kryt ⑰ v protismere hodinových ručičiek.
5. Vyberte a vyčistite lopatkové koleso ⑱. Vyčistite teleso prietokového senzoru.
6. Namontujte späť lopatkové koleso ⑱ s kovovým dielom do montážneho zariadenia.
7. Zaskrutkujte kryt ⑰ v smere hodinových ručičiek.
8. Zabezpečte kryt ⑰ cez bezpečnostnú svorku ⑯ pomocou bezpečnostnej skrutky ⑮.
9. Najskôr nasadíte kryt ⑭ na hornej strane, potom riadne upevníte v dolnej časti oboma skrutkami ⑬.

## Porucha

Čerpadlo beží, ale nenásáva

## Možná príčina

## Odstránenie

Čerpadlo nasáva na spojovacom mieste vzduch.

→ Na sacej strane vzduchotesne upevníte prípojky.

Netesné resp. poškodené sacie vedenie.

→ Preverte sacie vedenie, či nie je poškodené a vzduchotesne ho pripojte.

Čerpadlo nebolo naplnené čerpanou kvapalinou.

→ Naplňte čerpadlo (viď "4. Obsluha").

Naplnená čerpaná kvapalina uniká pri samonasávaní cez pripojenú hadicu na výtlačnej strane.

1. Čerpadlo znovu naplňte (viď "4. Obsluha").
2. Pri opätovnom uvedení čerpadla do prevádzky podržte výtlačnú hadicu cca 1 m kolmo hore než čerpadlo nasaje.

Absolútne vákuové spojenie docielite použitím GARDENA sacích hadíc (viď "8. Ponúkané príslušenstvo").

Zátka ⑥ na plniacom otvore ⑦ netesní.

→ Skontrolujte tesnenie (príp. ho vymeňte) a pevne priskrutkujte zátku (nepoužívajte kliešte).

Vzduch nemôže unikať, pretože je uzatvorená výtlačná strana resp. vo výtlačnej hadici sú zbytky vody.

→ Otvorte existujúce uzatváracie ventily v tlakovom potrubí (napr. striekačka), alebo vyprázdňte tlakovú hadicu a odpojte ju počas procesu nasávania od čerpadla.

Nebola dodržaná čakacia doba.

→ Zapnite čerpadlo a vyčkajte 5 minút.

Zapchatý sací filter alebo spätná klapka v sacej hadici.

→ Vyčistite filter resp. spätnú klapku.

Príliš veľká sacia výška.

→ Znížte saciu výšku.



Porucha	Možná príčina	Odstránenie
Čerpadlo beží, ale nenasáva	V prípade iných problémov s nasávaním použite GARDENA saciu hadicu so spätnou klapkou (viď "8. Ponúkané príslušenstvo") a pred uvedením do prevádzky naplňte čerpadlo cez plniaci otvor ⑦ čerpanou kvapalinou.	
Motor čerpadla beží, avšak čerpané množstvo alebo tlak náhle klesnú	Sací filter na sacej hadici nasáva naprázdno.	→ Čerpadlo priškrťte na výtláčnej strane pomocou regulačného ventilu, napr. GARDENA č.v. (2)977.
	Upchatý nasávací filter alebo zarážka spätného prietoku.	→ Vyčistite filter resp. spätnú klapku.
	Netesnosť na sacej strane.	→ Odstráňte netesnosti.
	Zablokované obežné kolo.	→ Povoľte obežné kolo.
Motor čerpadla sa nerozbíha alebo zostane počas prevádzky stáť	Výpadok prúdu.	→ Skontrolujte zabezpečenie a vedenie.
	Ochranný tepelný vypínač vypol motor kvôli prehrievaniu/ preťaženiu.	→ Zaistite dostatočné chladenie/ vetranie a vyčistite oblasť okolo obežného kola.
	Elektrické prerušenie.	→ Zasuňte čerpadlo do servisu GARDENA.
5000/5; 6000/6 inox: Čerpadlo čerpá a LED bliká oranžovou farbou	Prietokový senzor je znečistený.	→ Vyčistite prietokový senzor.
5000/5; 6000/6 inox: Čerpadlo sa vypne a LED svieti červenou farbou	Čerpadlo nemalo k dispozícii cca 5 min. žiadnu čerpaciu kvapalinu, príp. netesnosť na strane nasávania.	→ Postarajte sa o čerpaciu kvapalinu, príp. skontrolujte nasávacie potrubie a spustite opäť čerpadlo.
	Čerpadlo bežalo cca 5 min. proti uzavretej strane tlaku.	→ Otvorte stranu tlaku a spustite opäť čerpadlo.



Pri iných poruchách Vás žiadame, obrátiť sa na servis GARDENA. Opravy môžu byť vykonávané len na servisných miestach GARDENA alebo odbornými pracovníkmi autorizovanými GARDENOU.

## 8. Ponúkané príslušenstvo

Sacia hadica GARDENA	Odolná proti zalomeniu a vakuu, môžete zakúpiť voliteľne ako metrový tovar č.v. 1720/1721 (19 mm (3/4")-/25 mm (1")) bez spojovacích armatúr, alebo ako fixnú dĺžku č.v. 1411/1418 kompletne so spojovacími armatúrami.	
Spojovací kus nasávacej hadice GARDENA	Na pripojenie na strane nasávania.	č.v. 1723/1724
Spojovacia súprava čerpadla GARDENA	Na pripojenie na strane tlaku.	č.v. 1750/1752
Sací filter so spätnou klapkou GARDENA	Na pripojenie na saciu hadicu v metráži.	č.v. 1726/1727/1728

<b>Elektronický tlakový spínač GARDENA</b>	Automaticky zapína a vypína čerpadlo v závislosti od spotreby vody. S poistkou chodu nasucho. Musí sa nainštalovať na jednom z oboch výstupov. (Pri výr. 1734/1736 sa musí k tomu aktivovať zvláštny režim).	<b>č.v. 1739</b>
<b>Pre čerpadlo 4000/5: Poistka chodu nasucho GARDENA</b>	Chrání čerpadlo pred poškodením pri chode asucho v prípade nedostatku čerpaného média.	<b>č.v. 1741</b>
<b>Sacia hadica pre kopané studne GARDENA</b>	Na vákuovo pevné pripojenie čerpadla na kopané studne alebo potrubie. Dĺžka 0,5 m. S obojstranným vnútorným závitom 33,3 mm (G 1).	<b>č.v. 1729</b>

## 9. Technické údaje

Typ	4000/5 (č.v. 1732)	5000/5 (č.v. 1734)	6000/6 inox (č.v. 1736)
Menovitý výkon	1.100 W	1.300 W	1.300 W
Max. čerpané množstvo	4.000 l/h	5.000 l/h	6.000 l/h
Max. tlak/max. čerpacia výška	4,5 bar/45 m	5,0 bar/50 m	5,5 bar/55 m
Max. samonasávacia výška	8 m	8 m	8 m
Pripustný vnútorný tlak (obojstranný)	6 bar	6 bar	6 bar
Sieťové napätie/sieťová frekvencia	220 – 240 V AC/ 50 Hz	220 – 240 V AC/50 Hz	220 – 240 V AC/50 Hz
Pripojovací kábel	1,5 m; H07-RNF	1,5 m; H07-RNF	1,5 m; H07-RNF
Hmotnosť	11 kg	11,5 kg	13,5 kg
Hladina hluku $L_{WA}^{1)}$	nameraná 79 dB (A) garantovaná 82 dB (A)	nameraná 77 dB (A) garantovaná 80 dB (A)	nameraná 75 dB (A) garantovaná 79 dB (A)

<sup>1)</sup> Merané podľa smernica 2000/14/EG

## 10. Servis/Záruka

### Záruka:

V prípade udalostí, na ktoré sa vzťahuje záruka, sú pre vás servisné úkony bezplatné.

GARDENA poskytuje na tento výrobok záruku v trvaní 2 roky (od dátumu predaja). Táto záruka sa vzťahuje na všetky podstatné nedostatky prístroja, ktoré boli preukázateľne spôsobené vadami materiálu alebo chybami pri výrobe. Záruka je zabezpečovaná dodaním náhradného funkčného prístroja alebo bezplatnou opravou zaslaného prístroja podľa našej voľby, ak sú splnené nasledujúce podmienky:

- S prístrojom sa zachádzalo riadne a podľa doporučení v návode na použitie.
- Nedošlo k pokusu o opravu prístroja predajcom ani treťou osobou. Opotrebitelný diel obežné koleso nespadá do záruky.

Táto záruka poskytovaná výrobcom sa netýka nárokov na záruku existujúcich voči obchodníkovi príp. predajcovi.

V prípade uplatnenia záruky nám, prosím, pošlite vadný prístroj spolu s kópiou dokladu o nákupe a popisom závady vyplatené na adresu servisu. Nevyplatené zásielky nám nebudú doručené. Po vykonaní opravy vám prístroj zdarma zašleme späť.

**Pumpen-Kennlinien**  
**Performance characteristics**  
**Courbes de performance**  
**Prestatiegrafiek**  
**Kapacitetskurva**  
**Ydelses karakteristika**  
**Pumpun ominaiskäyrä**  
**Pumpekarakteristikk**  
**Curva di rendimento**  
**Curva característica de la bomba**  
**Características de performance**  
**Charakterystyka pompy**  
**Szivattyú-jelleggörbe**  
**Charakteristika čerpadla**  
**Charakteristiky čerpadla**  
**Χαρητηριστικό διάγραμμα**  
**Характеристика насоса**  
**Karakteristika črpalka**  
**Obilježja pumpe**  
**Karakteristika pumpe**  
**Крива характеристики насоса**  
**Caracteristică pompă**  
**Pompa karakter eğrisi**  
**Помпена характеристика**  
**Fuqia e pompës**  
**Pumba karakteristik**  
**Siurblio charakteristinė kreivė**  
**Sūkņa raksturlīkne**

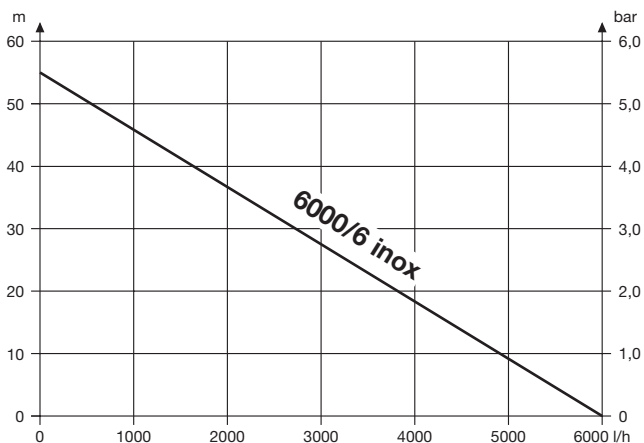
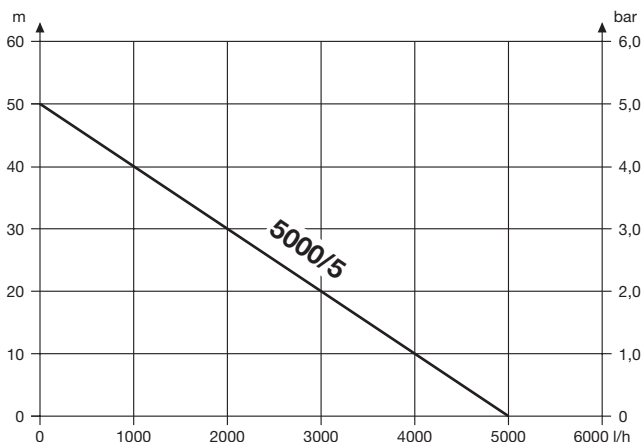
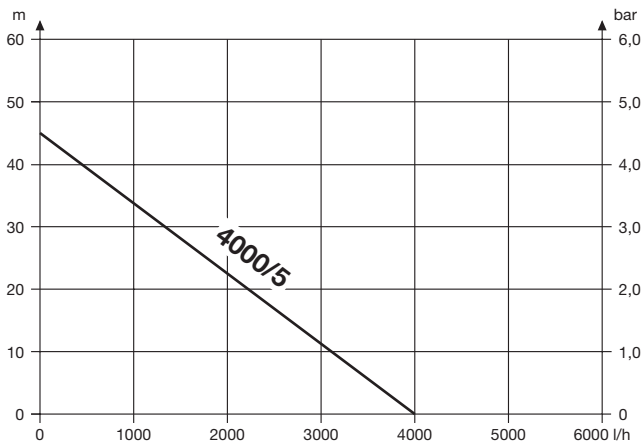

## **D Produkthaftung**

Wir weisen ausdrücklich darauf hin, dass wir nach dem Produkthaftungsgesetz nicht für durch unsere Geräte hervorgerufene Schäden einzustehen haben, sofern diese durch unsachgemäße Reparatur verursacht oder bei einem Teileaustausch nicht unsere originale GARDENA Teile oder von uns freigegebene Teile verwendet wurden und die Reparatur nicht vom GARDENA Service oder dem autorisierten Fachmann durchgeführt wird. Entsprechendes gilt für Ergänzungssteile und Zubehör.

## **GB Product Liability**

We expressly point out that, in accordance with the product liability law, we are not liable for any damage caused by our units if it is due to improper repair or if parts exchanged are not original GARDENA parts or parts approved by us, and, if the repairs were not carried out by a GARDENA Service Centre or an authorised specialist. The same applies to spare parts and accessories.

## **F Responsabilité**

Nous vous signalons expressément que GARDENA n'est pas responsable des dommages causés par ses appareils, dans la mesure où ces dommages seraient causés suite à une réparation non conforme, dans la mesure où, lors d'un échange de pièces, les pièces d'origine GARDENA n'auraient pas été utilisées, ou si la réparation n'a pas été effectuée par le Service Après-Vente GARDENA ou l'un des Centres SAV agréés GARDENA. Ceci est également valable pour tout ajout de pièces et d'accessoires autres que ceux préconisés par GARDENA.

## **NL Productaansprakelijkheid**

Wij wijzen er nadrukkelijk op, dat wij op grond van de wet aansprakelijkheid voor producten niet aansprakelijk zijn voor schade ontstaan door onze apparaten, indien deze door onvakkundige reparatie veroorzaakt zijn, of er bij het uitwisselen van onderdelen geen gebruik gemaakt werd van onze originele GARDENA onderdelen of door ons vrijgegeven onderdelen en de reparatie niet door de GARDENA technische dienst of de bevoegde vakman uitgevoerd werd. Ditzelfde geldt voor extra-onderdelen en accessoires.

## **S Produktansvar**

Tillverkaren är inte ansvarig för skada som orsakats av produkten om skadan beror på att produkten har reparerats felaktigt eller om, vid reparation eller utbyte, andra än Original GARDENA reservdelar har använts. Samma sak gäller för kompletteringsdelar och tillbehör.

## **DK Produktansvar**

Vi gør udtrykkeligt opmærksom på, at vi i henhold til produktansvarsloven ikke er ansvarlige for skader forårsaget af vores udstyr, såfremt det sker på grund af uautoriserede reparationer eller hvis dele er skiftet ud og der ikke er anvendt originale GARDENA dele eller dele godkendt af os, eller hvis reparationerne ikke er udført af GARDENA-service eller en autoriseret fagmand. Det samme gælder for ekstra udstyr og tilbehør.

## **FI Tuotevastuu**

Korostamme nimenomaan, että tuotevastuulain nojalla emme ole vastuussa laitteistamme johtuneista vahingoista, mikäli nämä ovat aiheutuneet epäasianmukaisesta korjauksesta tai osia vaihdettaessa ei ole käytetty alkuperäisiä GARDENA-varaosia tai hyväksymiämme osia ja korjauksen on suorittanut muu kuin GARDENA-huoltokeskus tai valtuuttamamme ammattihenkilö. Tämä pätee myös lisäksiin ja lisävarusteisiin.

## **I Responsabilità del prodotto**

Si rende espressamente noto che, conformemente alla legislazione sulla responsabilità del prodotto, non si risponde di danni causati da nostri articoli se originati da riparazioni eseguite non correttamente o da sostituzioni di parti effettuate con materiale non originale GARDENA o comunque da noi non approvato e, in ogni caso, qualora l'intervento non venga eseguito da un centro assistenza GARDENA o da personale specializzato autorizzato. Lo stesso vale per le parti complementari e gli accessori.

## **E Responsabilidad de productos**

Advertimos que conforme a la ley de responsabilidad de productos no nos responsabilizamos de daños causados por nuestros aparatos, siempre y cuando dichos daños hayan sido originados por arreglos o reparaciones indebidas, por recambios con piezas que no sean piezas originales GARDENA o bien piezas no autorizadas por nosotros, así como en aquellos casos en que la reparación no haya sido efectuada por un Servicio Técnico GARDENA o por un técnico autorizado. Lo mismo es aplicable para las piezas complementarias y accesorios.

## **P Responsabilidade sobre o produto**

Queremos salientar que segundo a lei da responsabilidade do fabricante, nós não nos responsabilizaremos por danos causados pelo nosso equipamento, quando estes ocorrerem em decorrência de reparações inadequadas ou da substituição de peças por peças não originais da GARDENA, ou peças não autorizadas.

A responsabilidade tornar-se-à nula também depois de reparações realizadas por oficinas não autorizadas pela GARDENA. Esta restrição valerá também para peças adicionais e acessórios.

## **PL Odpowiedzialność za produkt**

Zwracamy Państwu uwagę, że nie ponosimy odpowiedzialności za uszkodzenia naszych maszyn, bądź szkody spowodowane ich wadliwym funkcjonowaniem, powstałe na skutek nieprawidłowo przeprowadzonych napraw lub użycia nieoryginalnych części zamiennych. Naprawy winny być przeprowadzane tylko przez punkty serwisowe Husqvarna lub autoryzowane serwisy. Dotyczy to również części uzupełniających i oprzyrządowania.

## **H Termékszavatosság**

Nyomatékosan utalunk arra a tényre, hogy a termékszavatossági törvény szerint nem kell jótállást vállalnunk azokra a károokra, amelyeket nem a mi készülékeink okoztak, ha ezeket kátszerűtlen javítás okozta vagy egy alkatrész kicserélésénél nem a mi eredeti GARDENA alkatrészeinket vagy általunk engedélyezett alkatrészeket használtak fel és a javítást nem a GARDENA szerviz vagy egy erre felhatalmazott szakember végezte. Hasonlóképpen érvényes ez a kiegészítő alkatrészekre és tartozékokra is.

## **CZ Odpovědnost za výrobek**

Výslovně upozorňujeme na to, že podle zákona o odpovědnosti za výrobek neneseme odpovědnost za škody způsobené našimi přístroji, pokud byly způsobené neodbornou opravou nebo použitím jiných než našich originálních náhradních dílů GARDENA nebo námi schválených dílů a neprovedením opravy servisem GARDENA nebo autorizovaným odborníkem. Odpovídající platí i pro doplňkové díly a příslušenství.

## **SK Predmet záruky**

Upozorňujeme dôrazne na to, že podľa zákona o poskytovaní záruk nezodpovedáme za škody spôsobené našimi výrobkami, v prípade, že boli boli vyvolané neodbornými opravami, výmenou dielcov, ktoré nepatria k originálnym dielom GARDENA alebo neboli nami schválené a rovnako boli spôsobené servisnými zásahmi, ktoré neboli vykonané servisom GARDENA alebo autorizovaným odborníkom. Rovnako to platí pre doplnky a príslušenstvo.

## **GR Ευθύνη για το προϊόν**

Σας ενημερώνουμε ρητά, ότι σύμφωνα με το νόμο περί ευθύνης για τα προϊόντα δεν ευθυνόμαστε για ενδεχόμενες βλάβες που προκαλούνται από τις συσκευές μας, εφόσον οφείλονται σε μία ακατάλληλη επισκευή ή σε μια αντικατάσταση τμημάτων για την οποία δεν έχουν χρησιμοποιηθεί τα πρωτότυπα ανταλλακτικά της GARDENA ή τα από μας εγκεκριμένα ανταλλακτικά και σε περίπτωση που δεν εκτελείται η επισκευή από το Τμήμα Εξυπηρέτησης Πελατών της GARDENA ή από έναν εξουσιοδοτημένο εξειδικευμένο τεχνίτη. Το ίδιο ισχύει για εξαρτήματα και συμπληρωματικά τμήματα.

## **SLO Jamstvo za izdelek**

Pismo poudarjamo, da po zakonu jamstva za izdelek nismo odgovorni za škodo, ki bi nastala zaradi uporabe našega izdelka, prav tako tudi ne za škodo ki bi nastala zaradi nepravilnega popravila izdelka ali pri napačni zamenjavi delov, ki niso originalni deli GARDENA ali pri uporabi z naše strani potrjenih delov, ki pa niso bili vgrajeni v servisu GARDENA ali v naši pooblašteni servisni službi. Enako velja tudi za nadomestne dele in opremo.

## **HR Odgovornost za proizvod**

Izričito napominjemo da u skladu sa Zakonom o odgovornosti za proizvode nismo odgovorni za štete uzrokovane našim uređajima ako su one izazvane nestručnim popravkom ili u slučaju zamjene dijelova nisu korišteni originalni GARDENA dijelovi ili dijelovi koje smo odobrili i popravak nije izvršio GARDENA servis ili ovlašteni stručnjak. Isto vrijedi i za dodatne dijelove i pribor.

## **RO Responsabilitatea legala a produsului**

Menționăm în mod expres că, în concordanță cu responsabilitatea legală a produsului, nu suntem răspunzători de nici un accident provocat de produsele noastre dacă se datorează reparării necorespunzătoare sau dacă piesele de schimb nu sunt originale GARDENA sau aprobate de GARDENA, sau dacă reparațiile nu au fost efectuate de un Centru de Service GARDENA sau un specialist autorizat. Aceleași prevederi se aplică și pieselor de schimb și accesoriilor.

## **BG Отговорност за качество**

Изрично подчертаваме, че съгласно закона за отговорност за качество, ние не носим отговорност за вредите причинени от нашите уреди, ако същите са причинени от неправилен ремонт или при подмяната на части не са използвани оригинални части на GARDENA или части одобрени от нас и ремонта не е извършен от сервиз на GARDENA или оторизиран специалист. Същото важи за допълнителните части и принадлежности.

## **EST Tootevastutus**

Juhime teie tähelepanu sellele, et tootevastutusseaduse kohaselt ei vastuta me meie seadmete poolt põhjustatud kahjude eest, kui need on tekkinud asjatundmatu paranduse tagajärjel või kui detaili vahetamisel ei kasutatud GARDENA originaalvaruosi ega meie poolt kasutada lubatud varuosia ja kui parandustööd ei ole teinud GARDENA klienditeenindusspetsialistid ega meie volitatud spetsialistid. Sama kehtib lisadetailide ja tarvikute kohta.

## **LT Atsakomybė už produkciją**

Nurodome, kad remdamiesi Atsakomybės už produkciją įstatymu, neatsakome už nuostolius, sukeltus mūsų prietaisų, jei jie atsirado dėl netinkamo remonto, arba, jei keičiant dalis, buvo naudojamasi neoriginalios GARDENA dalys arba dalys, kurių mes neleidome naudoti, o remontą atliko ne GARDENA servisas arba neįgaliotasis specialistas. Tas pats galioja papildomoms dalims ir priedams.

## **LV Produkta atbildība**

Mēs skaidri norādām uz to, ka saskaņā ar Produktu atbildības likumu, mēs neatbildam par mūsu iekārtu radītiem zaudējumiem, ciktāl tos ir izraisījis neatbilstošs remonts vai daļu nomaiņa ar neoriģinālām GARDENA daļām vai ne ar mūsu norādītajām detaļām un remontu nav veicis GARDENA serviss vai pilnvarots speciālists. Tas pats attiecas uz papildinošajām daļām un piederumiem.

<p><b>D EG-Konformitätserklärung</b> Der Unterzeichnete Husqvarna AB, 561 82 Huskvarna, Sweden bestätigt, dass die nachfolgend bezeichneten Geräte in der von uns in Verkehr gebrachten Ausführung die Anforderungen der harmonisierten EU-Richtlinien, EU-Sicherheitsstandards und produktspezifischen Standards erfüllen. Bei einer nicht mit uns abgestimmten Änderung der Geräte verliert diese Erklärung ihre Gültigkeit.</p>	<p><b>H EU-Megfelelőeségi nyilatkozat</b> Alulírott, a Husqvarna AB, 561 82 Huskvarna, Sweden igazolja azt, hogy az alábbiakban megnevezett készülékek, az általunk forgalomba hozott kivételben teljesítik a harmonizációs EU-irányelvek, az EU biztonsági szabványok és a termékre jellemző szabványok követelményeit. Ha a készülékeken a mi beleegyezésünk nélkül változtatást végeznek, akkor ez a nyilatkozat érvényét veszti.</p>
<p><b>GB EU Declaration of Conformity</b> The undersigned Husqvarna AB, 561 82 Huskvarna, Sweden hereby certifies that, when leaving our factory, the units indicated below are in accordance with the harmonised EU guidelines, EU standards of safety and product specific standards. This certificate becomes void if the units are modified without our approval.</p>	<p><b>CZ Prohlášení o shodě EU</b> Podepsaný Husqvarna AB, 561 82 Huskvarna, Sweden potvrzuje, že dále uvedené přístroje v námi do provozu uvedeném provedení splňují požadavky harmonizovaných směrnic EU, bezpečnostních norem EU a norem specifických pro výrobek. Při námi neschválené změně přístrojů ztrácí toto prohlášení platnost.</p>
<p><b>F Certificat de conformité aux directives européennes</b> Le constructeur, soussigné : Husqvarna AB, 561 82 Huskvarna, Sweden déclare qu'à la sortie de ses usines le matériel neuf désigné ci-dessous étai conforme aux prescriptions des directives européennes énoncées ci-après et conforme aux règles de sécurité et autres règles qui lui sont applicables dans le cadre de l'Union européenne. Toute modification portée sur ce produit sans l'accord express de GARDENA supprime la validité de ce certificat.</p>	<p><b>SK EU-Vyhlasenie o zhode</b> Nižšie uvedená firma Husqvarna AB, 561 82 Huskvarna, Sweden vyhlasuje, že uvedené zariadenia, ktoré sme uviedli na trh v ich vyhotovení spĺňajú požiadavky harmonizovaných predpisov EU, bezpečnostných štandardov EU a výrobných špecifických štandardov. Pri zmene zariadenia, ktorá nebola odsúhlasená výrobcom stráca toto vyhlásenie platnosť.</p>
<p><b>NL EU-overeenstemmingsverklaring</b> Ondergetekende Husqvarna AB, 561 82 Huskvarna, Sweden bevestigt, dat de volgende genoemde apparaten in de door ons in de handel gebrachte uitvoering voldoen aan de eis van, en in overeenstemming zijn met de EU-richtlijnen, de EU-veiligheidsstandaard en de voor het product specifieke standaard. Bij een niet met ons afgestemde verandering aan de apparaten verliest deze verklaring haar geldigheid.</p>	<p><b>GR Δήλωση Συμμόρφωσης προς τις Οδηγίες της ΕΕ</b> Η υπογράφουσα Husqvarna AB, 561 82 Huskvarna, Sweden δηλώνει, ότι τα εξής αναφερόμενα εκδοόμενα από την εταιρία μας προϊόντα ανταποκρίνονται σε όλες τις εναρμονισμένες προδιαγραφές της ΕΕ, στα πρότυπα ασφαλείας της ΕΕ και στα ειδικά για το προϊόν πρότυπα. Σε μία μη συμφωνημένη με την εταιρία μας τροποποίηση των συσκευών αυτή η δήλωση χάνει την ισχύ της.</p>
<p><b>S EU Tillverkarintyg</b> Undertecknad firma Husqvarna AB, 561 82 Huskvarna, Sweden intygar härmed att nedan nämnda produkter överensstämmer med EU:s direktiv, EU:s säkerhetsstandard och produktspecifikation. Detta intyg upphör att gälla om produkten ändras utan vårt tillstånd.</p>	<p><b>SLO EU-izjava o skladnosti</b> Podpisani proizvajalca «Husqvarna AB, 561 82 Huskvarna, Sweden» s podpisom potrjuje, da sledeće opisana naprava, ki smo jo poslali na tržišče izpolnjuje zahteve harmoniziranih standardov ES-smernic, ES-varnostnih standardov in izdelku specifičnih standardov. V primeru spremembe na napravi brez našega pisnega dovoljenja ta izjava izgubi svojo pomen in veljavnost.</p>
<p><b>DK EU Overensstemmelse certifikat</b> Undertegnede Husqvarna AB, 561 82 Huskvarna, Sweden bekræfter hermed, at enheder listede herunder, ved afsendelse fra fabrikken, er i overensstemmelse med harmoniserede EU retningslinier, EU sikkerheds standarder og produkt specifikations standarder. Dette certifikat træder ud af kraft hvis enhederne er ændret uden vor godkendelse.</p>	<p><b>HR Izjava o skladnosti EU-a</b> Dolje potpisana tvrtka Husqvarna AB, 561 82 Huskvarna, Sweden ovime potvrđuje da dolje navedeni uređaji u izvedbi plaširanoj na tržište ispunjavaju zahtjeve harmoniziranih EU smjernica, EU sigurnosnih normi i normi za određene proizvode. Ova izjava postaje ništavna u slučaju izmjene uređaja koje nismo odobrili.</p>
<p><b>FI EY-vaatimustenmukaisuusvakuutus</b> Allekirjoittanut Husqvarna AB, 561 82 Huskvarna, Sweden vakuuttaa, että alla mainittu laitteet täyttävät tehtaaltamme lähtießään yhdenmukaistettujen EY-direktiivien, EY-turvallisuusstandardien ja tuotekohtaisten standardien vaatimukset. Laitteisiin tehdyt muutokset, joista ei ole sovittu kanssamme, joutavat tämän vakuutuksen raukaamiseen.</p>	<p><b>RO UE-Certificat de conformitate</b> Prin prezenta Husqvarna AB, 561 82 Huskvarna, Sweden, certifica faptul ca, in momentul in care produsele mentionate mai jos ies din fabrica sunt in concordanta cu directivele UE, standardele de siguranta UE si standardele specifice ale produsului UE. Acest certificat devine nul in cazul modificării aparatului la fabricarea noastră.</p>
<p><b>I Dichiarazione di conformità alle norme UE</b> La sottoscritta Husqvarna AB, 561 82 Huskvarna, Sweden certifica che il prodotto qui di seguito indicato, nei modelli da noi commercializzati, è conforme alle direttive armonizzate UE nonché agli standard di sicurezza e agli standard specifici di prodotto. Qualunque modifica apportata al prodotto senza nostra specifica autorizzazione invalida la presente dichiarazione.</p>	<p><b>BG ЕС-Декларация за съответствие</b> Подписаната фирма Husqvarna AB, 561 82 Huskvarna, Sweden декларира, че описаните по-долу уреди, пуснати в продажба съгласно нашата спецификация, изпълняват изискванията на хармонизираните ЕС-директиви, ЕС-станданти за безопасност и специфичните производствени стандарти. При промяна на уреда, която не е съгласувана с нас, тази декларация губи своята валидност.</p>
<p><b>E Declaración de conformidad de la UE</b> El que suscribe Husqvarna AB, 561 82 Huskvarna, Sweden declara que la presente mercancía, objeto de la presente declaración, cumple con todas las normas de la UE, en lo que a normas técnicas, de homologación y de seguridad se refiere. En caso de realizar cualquier modificación en la presente mercancía sin nuestra previa autorización, esta declaración pierde su validez.</p>	<p><b>EST Eli vastavusdeklaratsioon</b> Allekirjutanu Husqvarna AB, 561 82 Huskvarna, Sweden kinnitab, et kirjeldatud seade vastab meie poolt riigusse viidud kujul ELi harmoniseeritud direktiividele, ELi ohutusstandarditele ja tootega seotud standarditele. Meiega kooskõlastamata muudatuse tegemise korral seadmel kaotab see deklaratsioon kehtivuse.</p>
<p><b>P Certificado de conformidad da UE</b> Os abaixo mencionados Husqvarna AB, 561 82 Huskvarna, Sweden, por este meio certificam que ao sair da fábrica os aparelhos abaixo mencionados estão de acordo com as direttrizes harmonizadas da UE, padrões de segurança e de produtos específicos. Este certificado ficará nulo se as unidades forem modificadas sem a nossa aprovação.</p>	<p><b>LT ES Atitikties deklamacija</b> Pasirašanti firma Husqvarna AB, 561 82 Huskvarna, Sweden patvirtina, kad žemiau nurodyti prietaisai ir jų modeliai, kuriuos paleidome į apyvartą, patenkina harmonizuotas ES direktyvas, ES saugumo standartus ir specifinius gaminių standartus. Atlikus bet kokį prietaiso pakeitimą, kuris nėra suderintas su mumis, ši deklaracija praranda galiojimą.</p>
<p><b>PL Deklaracja zgodności Unii Europejskiej</b> Husqvarna AB, 561 82 Huskvarna, Sweden potwierdza, że poniżej określone urządzenia w wersji oferowanej przez nas do sprzedaży spełniają wymagania zharmonizowanych dyrektyw Unii Europejskiej, standardu bezpieczeństwa Unii Europejskiej i standardu specyficznego dla tego typu produktu. W przypadku zmiany urządzenia, która nie została z nami uzgodniona, niniejsza deklaracja traci moc obowiązującą.</p>	<p><b>LV ES-atbilstības deklarācija</b> Parakstīstusies Husqvarna AB, 561 82 Huskvarna, Sweden, Vācija apstiprina, ka sekojoši apzīmētās iekārtas, kurās mēs izplatām, savā izpildījumā atbilst harmonizētajām ES direktīvām, ES drošības standartiem un produkta specifiskajiem standartiem. Ar mūsu neapstiprinātām izmaiņām iekārtā šī deklarācija zaudē savu derīgumu.</p>





**Deutschland / Germany**

**GARDENA GmbH**  
Central Service  
Hans-Lorenser-Straße 40  
D-89079 Ulm  
Produktfragen:  
(+49) 731 490-123  
Reparaturen:  
(+49) 731 490-290  
service@gardena.com

**Albania**

**COBALT Sh.p.k.**  
Rr. Siri Kodra  
1000 Tirana

**Argentina**

Husqvarna Argentina S.A.  
Av.del Libertador 5954 –  
Piso 11 – Torre B  
(C1428ARP) Buenos Aires  
Phone: (+54) 11 5194 5000  
info.gardena@  
ar.husqvarna.com

**Armenia**

Garden Land Ltd.  
61 Tigran Mets  
0005 Yerevan

**Australia**

Husqvarna Australia Pty. Ltd.  
Locked Bag 5  
Central Coast BC  
NSW 2252  
Phone: (+61) (0) 2 4352 7400  
customer.service@  
husqvarna.com.au

**Austria / Österreich**

Husqvarna Austria GmbH  
Consumer Products  
Industriezeile 36  
4010 Linz  
Tel.: (+43) 732 77 01 01-90  
consumer.service@  
husqvarna.at

**Azerbaijan**

Firm Progress  
a. Aliyev Str. 26A  
1052 Baku

**Belgium**

**GARDENA Belgium NV/SA**  
Sterrebeekstraat 163  
1930 Zaventem  
Phone: (+32) 2 720 92 12  
Mail: info@gardena.be

**Bosnia / Herzegovina**

**SILK TRADE d.o.o.**  
Industrijska zona Buvka bb  
74260 Tešanj

**Brazil**

Husqvarna do Brasil Ltda  
Av. Francisco Matrazzo,  
1400 – 19º andar  
São Paulo – SP  
CEP: 05001-903  
Tel: 0800-112252  
marketing.br.husqvarna@  
husqvarna.com.br

**Bulgaria**

Хускварна България ЕООД  
Бул. „Андрей Липчев“ № 72  
1799 София  
Тел.: (+359) 02/9753076  
www.husqvarna.bg

**Canada / USA**

**GARDENA Canada Ltd.**  
100 Summerlea Road  
Brampton, Ontario L6T 4X3  
Phone: (+1) 905 792 93 30  
info@gardenacanada.com

**Chile**

Maquinarias Agroforestales  
Ltda. (Maga Ltda.)  
Santiago, Chile  
Avda. Chesterton  
# 8355 comuna Las Condes  
Phone: (+56) 2 202 4417  
Dalton@мага.cl  
Zipcode: 7560330

**Temuco, Chile**

Avda. Valparaiso # 01466  
Phone: (+56) 45 222 126  
Zipcode: 4780441

**China**

Husqvarna (China) Machinery  
Manufacturing Co., Ltd.  
No. 1355, Jia Xin Rd.,  
Ma Lu Zhen, Jia Ding Dist.,  
Shanghai  
201801  
Phone: (+86) 21 59159629  
Domestic Sales  
www.gardena.com.cn

**Colombia**

Husqvarna Colombia S.A.  
Calle 18 No. 68 D-31, zona  
Industrial de Montevideo  
Bogotá, Cundinamarca  
Tel. 571 2922700 ext. 105  
jairo.salazar@  
husqvarna.com.co

**Costa Rica**

Compania Exim  
Euroberoamericana S.A.  
Los Colegios, Moravia,  
200 metros al Sur del Colegio  
Saint Francis – San José  
Phone: (+506) 297 68 83  
exim\_euro@racsa.co.cr

**Croatia**

**SILK ADRIA d.o.o.**  
Josipa Lončara 3  
10090 Zagreb  
Phone: (+385) 1 3794 580  
silk.adria@zg-t-com.hr

**Cyprus**

Med Marketing  
17 Digeni Akrita Ave  
P.O. Box 27017  
1641 Nicosia

**Czech Republic**

Husqvarna Česko s.r.o.  
Türkova 2319/5b  
149 00 Praha 4 – Chodov  
Bezplatná infolinka:  
800 100 425  
servis@cz.husqvarna.com

**Denmark**

**GARDENA / Husqvarna**  
Consumer Outdoor Products  
Salgsafdelning Danmark  
Box 9003  
S-200 39 Malmö  
info@gardena.dk

**Dominican Republic**

**BOSQUESA, S.R.L**  
Carretera Santiago Licey  
Km. 5 ½  
Esquina Copal II.  
Santiago, Dominican Republic  
Phone: (+809) 736-0333  
joserbosquesa@claro.net.do

**Ecuador**

Husqvarna Ecuador S.A.  
Arujos E1-181 y 10 de Agosto  
Quito, Pichincha  
Tel. (+593) 22800739  
francisco.jacome@  
husqvarna.com.ec

**Estonia**

Husqvarna Eesti OÜ  
Consumer Outdoor Products  
Kesk tee 10, Aaviku küla  
Rae vald  
Harju maakond  
75305 Estonia  
kontakt.etj@husqvarna.ee

**Finland**

Oy Husqvarna Ab  
Consumer Outdoor Products  
Lauttarhankatu 8 / B PL 3  
00581 HELSINKI  
info@gardena.fi

**France**

**GARDENA France**  
Immeuble Expositif  
9-11 allée des Pierres Mayettes  
ZAC des Barbanniers, B.P. 99  
-F- 92232 GENNEVILLIERS  
cedex  
Tél. (+33) 01 40 85 30 40  
service.consommateurs@  
gardena.fr

**Georgia**

**ALD Group**  
Belashvili 8  
1159 Tbilisi

**Great Britain**

Husqvarna UK Ltd  
Preston Road  
Aycliffe Industrial Park  
Newton Aycliffe  
County Durham  
DL5 6UP  
info.gardena@  
husqvarna.co.uk

**Greece**

**PAPADOPOULOS S.A.**  
92 ATHINON AVENUE  
ATHENS  
POST CODE 10442  
GREECE  
Phone: (+30) 210 5193100  
info@papadopoulos.com.gr

**Hungary**

Husqvarna Magyarország Kft.  
Ezred u. 1-3  
1044 Budapest  
Telefon: (+36) 1 251-4161  
vevoszolgalat.husqvarna@  
husqvarna.hu

**Iceland**

Ö. Johnson & Kaaber  
Tunguhsali 1  
110 Reykjavik  
ojj@ojk.is

**Ireland**

Husqvarna UK Ltd  
Preston Road  
Aycliffe Industrial Park  
Newton Aycliffe  
County Durham  
DL5 6UP  
info.gardena@  
husqvarna.co.uk

**Italy**

Husqvarna Italia S.p.A.  
Via Como 72  
23868 VALMADRERA (LC)  
Phone: (+39) 0341.203.111  
info@gardenaitalia.it

**JAPAN**

**KAKU JIKUCHI Co. Ltd.**  
Sumitomo Realty &  
Development Kojimachi  
BLDG., 8F  
5-1 Nibanencho  
Chiyoda-ku  
Tokyo 102-0084  
Phone: (+81) 33 264 4721  
m\_ishihara@kaku-ichi.co.jp

**Kazakhstan**

**LAMED Ltd.**  
155/1, Tazhibayevoy Str.  
050060 Almaty  
IP Schmidt  
Abayavenue 3B  
110 005 Kostanay

**Korea**

Kyung Jin Trading Co.,LTD.  
107-4, SunDuk Bld.,  
YangJang-dong,  
Seochu-gu,  
Seoul, (zipcode: 137-891)  
Phone: (+82) (0)2 574-6300

**Kyrgyzstan**

Alye Maki  
av. Moladaya Guardir J 3  
720014  
Bishkek

**Latvia**

Husqvarna Latvija  
Consumer Outdoor Products  
Bakūžijs iela 6  
LV-1024 Rīga  
info@husqvarna.lv

**Lithuania**

UAB Husqvarna Lietuva  
Consumer Outdoor Products  
Atleities pl. 77C  
LT-52104 Kaunas  
centras@husqvarna.lt

**Luxembourg**

Magasins Jules Neuberg  
39 rue Jacques Stas  
Luxembourg-Gasperich 2549  
Case Postale No. 12  
Luxembourg 2010  
Phone: (+352) 40 14 01  
api@neuberg.lu

**Mexico**

**AFOSA**  
Av. Lopez Mateos Sur # 5019  
Col. La Calma 45070  
Zapopan, Jalisco  
Mexico  
Phone: (+52) 33 3818-3434  
icornejo@afosa.com.mx

**Moldova**

Comvel S.R.L.  
290A Muncești Str.  
2002 Chisinau

**Netherlands**

**GARDENA Nederland B.V.**  
Postbus 50176  
1305 AD ALMERE  
Phone: (+31) 36 521 00 00  
info@gardena.nl

**Neth. Antilles**

Jonka Enterprises N.V.  
Sta. Rosa Weg 19  
P.O. Box 800  
Curaçao  
Phone: (+599) 9 767 66 55  
pjm@jonka.com

**New Zealand**

Husqvarna New Zealand Ltd.  
PO Box 76-437  
Manukau City 2241  
Phone: (+64) (0) 9 9202410  
support.nz@husqvarna.co.nz

**Norway**

**GARDENA**  
Husqvarna Consumer  
Outdoor Products  
Salgskontor Norge  
Klevertveien 6  
1540 Vestby  
info@gardena.no

**Peru**

Husqvarna Perú S.A.  
Jr. Ramón Cárcamo 710  
Lima 1  
Tel: (+51) 1 3320400 ext. 416  
juan.remuzgo@  
husqvarna.com

**Poland**

Husqvarna  
Poland Spółka z o.o.  
ul. Wysockiego 15 b  
03-371 Warszawa  
Phone: (+48) 22 330 96 00  
gardena@husqvarna.com.pl

**Portugal**

Husqvarna Portugal, SA  
Lagoa - Albarraque  
2635 - 595 Rio de Mouro  
Tel.: (+351) 21 922 85 30  
Fax: (+351) 21 922 85 36  
info@gardena.pt

**Romania**

Madex International Srl  
Soseaua Odaii 117-123,  
RO 013603  
Bucuresti, S 1  
Phone: (+40) 21 352.76.03  
madex@ines.ro

**Russia**

ООО „Хускварна“  
141400, Московская обл.,  
г. Химки,  
улица Ленинградская,  
владение 39, стр.6  
Бизнес Центр,  
„Химки Бизнес Парк“,  
помещение OB02\_04

**Serbia**

Domel d.o.o.  
Autoput za Novi Sad bb  
11273 Belgrade  
Phone: (+381) 11 848 88 12  
miroslav.iejina@domel.rs

**Singapore**

Hy-Ray PRIVATE LIMITED  
40 Jalan Pempin  
#02-08 Tat Ann Building  
Singapore 577185  
Phone: (+65) 6253 2277  
shying@hyray.com.sg

**Slovak Republic**

Husqvarna Cesko s.r.o.  
Tunkova 2319/5b  
149 00 Praha 4 – Chodov  
Bezplatná infolinka:  
800 154 044  
servis@sk.husqvarna.com

**Slovenia**

Husqvarna Austria GmbH  
Consumer Products  
Industriezeile 36  
4010 Linz  
Tel.: (+43) 732 77 01 01-90  
consumer.service@  
husqvarna.at

**South Africa**

Husqvarna  
South Africa (Pty) Ltd  
Postnet Suite 250  
Private Bag X6,  
Cascades, 3202  
South Africa  
Phone: (+27) 33 846 9700  
info@gardena.co.za

**Spain**

Husqvarna España S.A.  
C/ Basauri, nº 6  
La Florida  
28023 Madrid  
Phone: (+34) 91 708 05 00  
atencioncliente@gardena.es

**Suriname**

Agrofix n.v.  
Verlengde Hogestraat # 22  
Phone: (+597) 472426  
agrofix@sr.net  
Pobox : 2006  
Paramaribo  
Suriname – South America

**Sweden**

Husqvarna AB  
S-561 82 Huskvarna  
info@gardena.se

**Switzerland / Schweiz**

Husqvarna Schweiz AG  
Consumer Products  
Industriestrasse 10  
5506 Mägenwil  
Phone: (+41) (0) 62 887 37 90  
info@gardena.ch

**Turkey**

**GARDENA Dost Diş Ticaret**  
Müesseslik A.Ş.  
Sanayi Çad. Adı Sokak  
No: 1/B Kartal  
34873 İstanbul  
Phone: (+90) 216 38 93 939  
info@gardena-dost.com.tr

**Ukraine / Україна**

ТОВ „Хусварна Україна“  
вул. Василівська, 34,  
офіс 204-г  
03022, Київ  
Тел. (+38) 044 498 39 02  
info@gardena.ua

**Uruguay**

FELI SA  
Entre Rios 1083 CP 11800  
Montevideo – Uruguay  
Tel: (+598) 22 03 18 44  
info@felisa.com.uy

**Venezuela**

Corporación Casa y Jardín C.A.  
Av. Caroní, Edif. Trezmen, PB.  
Colinas de Bello Monte.  
1050 Caracas.  
Tlf: (+58) 212 992 32 22  
info@casayjardin.net.ve

1732-20.960.06/0514

© GARDENA  
Manufacturing GmbH  
D-89070 Ulm  
http://www.gardena.com