

THS 500/48 Art. 8883

**GB Operation Instructions**

Telescopic Hedge Trimmer

**D Betriebsanleitung**

Teleskop-Heckenschere

**F Mode d'emploi**

Taille-haies télescopique

**NL Gebruiksaanwijzing**

Telescoop-heggenschaar

**S Bruksanvisning**

Teleskophäcksax

**DK Brugsanvisning**

Teleskopisk hækkeklipper

**FI Käyttöohje**

Teleskooppivarrellinen pensasleikkuri

**N Bruksanvisning**

Teleskop hekksaks

**I Istruzioni per l'uso**

Tagliasiepi telescopica

**E Instrucciones de empleo**

Recortasetos telescópico

**P Manual de instruções**

Corta sebes telescópico

**PL Instrukcja obsługi**

Nożyce do żywopłotu z trzonkiem teleskopowym

**H Használati utasítás**

Teleszkópos sövénynyíró

**CZ Návod k obsluze**

Teleskopické nůžky na živý plot

**SK Návod na obsluhu**

Teleskopické nožnice na živý plot

**GR Οδηγίες χρήσης**

Τηλεσκοπικό μπουρντουροψάλιδο

**RUS Инструкция по эксплуатации**

Телескопические ножницы для живой изгороди

**SLO Navodilo za uporabo**

Teleskopske škarje za živo mejo

**HR Upute za uporabu**

Teleskopske škare za živicu

**SRB Uputstvo za rad**

Teleskopske makaze za živicu

**UA Інструкція з експлуатації**

Телескопічний кущоріз

**RO Instrucțiuni de utilizare**

Trimmer telescopic pentru gard

**TR Kullanma Kılavuzu**

Teleskopik çit budayıcısı

**BG Инструкция за експлоатация**

Телескопична ножица за жив плет

**AL Manual përdorimi**

Prerëse ligustrash teleskop

**EST Kasutusjuhend**

Teleskoop-hekilõikur

**LT Eksploatavimo instrukcija**

Teleskopinės gyvatvorių žirklės

**LV Lietošanas instrukcija**

Teleskopiskās dzīvžoga šķēres

# Recortasetos telescópico GARDENA THS 500/48

## Traducción de las instrucciones de empleo originales.



Esta herramienta no se ha concebido para que sea usada por personas (inclusive niños) con facultadas físicas, sensorias o mentales restringidas o sin experiencia y/o conocimientos, a no ser que sean vigiladas por una persona responsable de su seguridad o que reciban de esta persona instrucciones sobre el modo de usar la herramienta. Vigile a los niños y asegúrese de que no pueden jugar con la herramienta.

### Uso adecuado:

El recortasetos telescópico GARDENA es ideal para cortar setos, arbustos, plantas vivaces y plantas tapizantes en el jardín privado y del aficionado.

**¡PELIGRO! ¡Lesiones corporales! El producto no debe utilizarse para cortar superficies cubiertas de césped ni el contorno de las mismas, ni tampoco para trocear el compost.**

### Índice de materias:

1. SEGURIDAD	85
2. MONTAJE	89
3. MANEJO	90
4. MANTENIMIENTO	92
5. ALMACENAMIENTO	92
6. SOLUCIÓN DE AVERÍAS	92
7. DATOS TÉCNICOS	93
8. ACCESORIOS	93
9. SERVICIO/GARANTÍA	94

## 1. SEGURIDAD

¡Si no usa el aparato correctamente podría ser peligroso! Su aparato podría causar lesiones serias al operario y a los demás. Deberá seguir con cuidado las instrucciones de aviso y seguridad para asegurar una seguridad razonable y la eficiencia de funcionamiento de su aparato. El operario es responsable de seguir las instrucciones de aviso y de seguridad en este manual y en el aparato.

### Explicación de los símbolos de seguridad en la herramienta:



Lea las instrucciones de uso.



Utilice una protección para los ojos y oídos.



No exponga la herramienta a la lluvia ni a cualquier otro tipo de humedad. No deje la herramienta fuera mientras llueve.



Desenchufe de la toma de red si el cable se ha dañado o cortado.



**¡Peligro de muerte debido a descarga eléctrica! Mantenga una distancia mínima de 10 m respecto a las conducciones de corriente eléctrica.**

### **Avisos generales de seguridad de la herramienta mecánica**



**¡AVISO! Lea todos los avisos de seguridad y todas las instrucciones.**

*El fallo en seguir los avisos e instrucciones podría resultar en descarga eléctrica, fuego y/o heridas graves.*

**Guarde todos los avisos e instrucciones como referencia futura.** El término "herramienta mecánica" en los avisos se refiere a su herramienta mecánica enchufada a la red (con cordón) o a su herramienta mecánica de funcionamiento a pilas (sin cordón).

#### **1) Seguridad de la zona de trabajo**

**a) Mantenga la zona de trabajo limpia y bien iluminada.** *Las zonas desordenadas y oscuras invitan a que ocurran accidentes.*

**b) No haga funcionar las herramientas mecánicas en atmósferas explosivas, como en presencia de líquidos inflamables, gases o polvo.**

*Las herramientas mecánicas crean chispas que podrían inflamar el polvo o los humos.*

**c) Mantenga a los niños y a los curiosos alejados mientras opera la herramienta mecánica.** *Las distracciones podrían hacer que perdiera el control.*

#### **2) Seguridad eléctrica**

**a) Los enchufes de la herramienta mecánica deben coincidir con la toma de corriente. No modifique nunca el enchufe de ningún modo. No utilice ningún enchufe adaptador con herramientas mecánicas puestas a tierra.** *Los enchufes sin modificar y las tomas de corriente coincidentes reducirán el riesgo de descarga eléctrica.*

**b) Evite el contacto del cuerpo con las superficies puestas a tierra, tales como tuberías, radiadores, cocinas y refrigeradores.**

*Se corre mayor riesgo de descarga eléctrica si su cuerpo está puesto a tierra.*

**c) No exponga las herramientas mecánicas a la lluvia o a condiciones húmedas.**

*El agua que se introduce en la herramienta mecánica hace que aumente el riesgo de descarga eléctrica.*

**d) No abuse el cordón. No utilice nunca el cordón para llevar, tirar o desenchufar la**

**herramienta mecánica. Mantenga el cordón alejado del calor, aceite, bordes afilados o piezas en movimiento.**

*Los cordones dañados o enredados aumentan el riesgo de descarga eléctrica.*

**e) Cuando utilice una herramienta mecánica en el exterior, utilice un cable de prolongación adecuado para usar al aire libre.**

*El uso de un cable de prolongación para exteriores reduce el riesgo de descarga eléctrica.*

**f) Si el uso de una herramienta mecánica en lugares húmedos es inevitable, utilice una corriente protegida para dispositivos de corriente remanente.**

*El uso de un dispositivo de corriente remanente reduce el riesgo de descarga eléctrica.*

#### **3) Seguridad personal**

**a) Manténgase alerta, tenga cuidado con lo que hace y use el sentido común cuando opere una herramienta mecánica. No utilice una herramienta mecánica cuando esté cansado o bajo la influencia de drogas, alcohol o medicinas.**

*Un momento de distracción mientras opera una herramienta mecánica podría causar lesiones personales graves.*

**b) Utilice equipo de protección personal. Lleve siempre equipo de protección de los ojos.**

*El equipo de protección utilizado en condiciones apropiadas, como las mascarillas contra el polvo, el calzado antideslizante de seguridad, un casco duro o la protección de los oídos, reducirá las lesiones personales.*

**c) Prevención del arranque no intencional. Confirme que el interruptor está desactivado en la posición "off" antes de conectarlo a la herramienta mecánica y/o paquete de baterías, coger la herramienta o transportarla.**

*Si se transporta la herramienta mecánica con el dedo en el interruptor o se energizan las herramientas mecánicas cuando tienen el interruptor activado "on", se invita a que ocurran accidentes.*

**d) Quite cualquier llave de ajuste o llave de tuercas antes de encender la herramienta mecánica.**

*Una llave de tuercas o llave de ajuste acoplada a una pieza rotativa de la herramienta mecánica, podría resultar en lesión personal.*

**e) No trate de alcanzar demasiado lejos con la herramienta. Mantenga los pies sobre una base sólida y el equilibrio en todo momento. Podrá así controlar mejor la herramienta mecánica en situaciones inesperadas.**

f) **Utilice la ropa adecuada. No lleve ropa suelta o joyas. Mantenga el pelo, la ropa y los guantes alejados de las piezas en movimiento.** *La ropa suelta, las joyas o el pelo largo suelto podría engancharse en las piezas en movimiento.*

g) **Si se proporcionan dispositivos para la conexión de las facilidades de extracción y recogida del polvo, asegúrese de que están bien conectados y de que se usan correctamente.** *El uso de dispositivos para la recogida del polvo puede reducir los peligros relacionados con el polvo.*

#### 4) **Uso y cuidado de la herramienta mecánica**

a) **No fuerce la herramienta mecánica. Utilice la herramienta mecánica para su aplicación.** *La herramienta mecánica correcta hará el trabajo mejor y con más seguridad, a la tasa para la que ha sido diseñada.*

b) **No utilice la herramienta mecánica si el interruptor no funciona bien para encenderla y apagarla.** *Cualquier herramienta mecánica que no se pueda controlar con el interruptor es peligrosa y debe repararse.*

c) **Desconectar el enchufe del generador y/o del paquete de baterías de la herramienta mecánica antes de hacer ajustes, cambiar los accesorios o almacenarlas.** *Tales medidas de prevención reducirán el riesgo de arranque accidental de la herramienta.*

d) **Almacene las herramientas mecánicas inactivas fuera del alcance de los niños y no permita operarlas a las personas que no estén familiarizadas con la herramienta mecánica o con estas instrucciones.** *Las herramientas mecánicas son peligrosas en manos de usuarios no formados.*

e) **Mantenimiento de las herramientas mecánicas. Compruebe la desalineación o el agarrotamiento de las piezas móviles, la rotura de las piezas y otras condiciones que pudieran afectar el funcionamiento de la herramienta mecánica. Si está dañada, repárela antes de usarla.** *Muchos accidentes son causados por herramientas mecánicas mal mantenidas.*

f) **Mantenga las herramientas de corte afiladas y limpias.** *Las herramientas de corte mantenidas correctamente con los bordes de corte afilados tienen menos probabilidad de agarrotarse y son más fáciles de controlar.*

g) **Utilice la herramienta mecánica, los accesorios y las brocas de la herramienta, etc., de acuerdo con estas instrucciones,**

**teniendo en cuenta las condiciones de trabajo y la tarea que va a realizar.**

*El uso de la herramienta mecánica para operaciones diferentes a las previstas, podría resultar en una situación peligrosa.*

#### 5) **Servicio**

**Únicamente el personal especializado y con la formación adecuada podrá reparar la herramienta eléctrica. Sólo está permitido el uso de piezas de recambio originales.**

*Solamente de esta manera es posible garantizar el funcionamiento seguro de la herramienta eléctrica.*

#### **Instrucciones de seguridad para el recortasetos:**

- **¡Mantenga todas las partes del cuerpo alejadas de la cuchilla! No quite el material cortado ni sujete el material que tiene que cortar mientras las cuchillas están en movimiento. Asegúrese de haber desconectado primero la herramienta antes de eliminar el material atascado.** *Un momento de distracción mientras opera el recortasetos puede causar lesiones graves.*
- **Coja el recortasetos siempre por el mango con la cuchilla parada. Cuando se transporte o almacene el recortasetos, ponga siempre la cubierta en el espadín.** *El manejo correcto del recortasetos reducirá la posibilidad de que la cuchilla cause heridas personales.*
- **Sujete la herramienta eléctrica por las superficies de los mangos aislados porque la cuchilla puede entrar en contacto con cables ocultos o con el propio cable a la red.** *El contacto de la cuchilla con un cable conductor de tensión puede poner componentes metálicos del equipo bajo tensión y provocar una descarga eléctrica.*
- **Mantenga alejado el cable del área de corte.** *Mientras se usa la herramienta es posible que el cable a la red quede oculto entre los arbustos – por este motivo, preste una atención especial a no cortar el cable sin querer con la cuchilla.*

#### **Recomendaciones adicionales de seguridad**

**¡Peligro! Mantenga a los niños alejados mientras monta la herramienta.**

*Durante el montaje hay piezas pequeñas que se pueden tragar y la bolsa puede causar asfixia.*

#### **Seguridad en la zona de trabajo**

Utilice el producto sólo de manera y para las funciones que se describen en estas instrucciones.

El operario o usuario es responsable de accidentes o riesgos que ocurran a otras personas o su propiedad.

Cuando haya sacado el tubo telescópico, tenga en cuenta el peligro que pueden correr terceros a su alrededor debido al aumento del radio de trabajo.

Peligro de tropiezo. Preste una atención especial al cable mientras trabaja.

¡Peligro! Es posible que no se dé cuenta de que se acercan personas debido al ruido producido por la herramienta y por llevar protección de los oídos.

No utilice la herramienta si hay peligro de tormenta.

No utilice la herramienta cerca del agua.

### **Medidas de precaución durante el uso de piezas eléctricas**

Recomendamos el uso de un dispositivo protector contra sobre-corriente con una activación no superior a 30 mA. Compruebe el dispositivo protector contra sobre-corriente siempre que vaya a usar la herramienta.

Antes de usar la herramienta compruebe si el cable está dañado. En caso de que el cable esté dañado o desgastado, deberá sustituirse el mismo.

La sustitución del cable de conexión se deberá poner en manos del fabricante o de su representante a fin de evitar peligros.

No utilice la herramienta si el cable eléctrico presenta indicios de daños o desgaste.

Interrumpa de inmediato la conexión al suministro de corriente eléctrica, si el cable tiene cortes o el aislamiento está dañado. No toque el cable hasta que se haya interrumpido el suministro de corriente eléctrica.

Preste atención a que su cable de prolongación no esté enrollado durante el funcionamiento. Los cables enrollados pueden calentarse y reducir la potencia de la herramienta.

Interrumpa siempre primero el suministro de corriente eléctrica antes de retirar una clavija de enchufe, un conector de cables o un cable de prolongación.

Desconecte la herramienta, desenchufe del toma-corriente y compruebe si el cable de alimentación eléctrica presenta indicios de daños o desgaste antes de enrollar el cable para almacenarlo.

No repare un cable dañado; pues se debe cambiar por uno nuevo.

El cable se deberá enrollar siempre procediendo con sumo cuidado para no doblarlo.

Conecte solamente con corriente alterna, de voltaje especificado en la etiqueta de clasificación del producto.

Bajo ninguna circunstancia se debe conectar un conductor de puesta a tierra a la herramienta.

Si la herramienta se pusiera en marcha inesperadamente al enchufarla, se deberá desenchufar de inmediato y hacerla comprobar por el servicio técnico de GARDENA .

¡Peligro! Esta herramienta genera un campo electromagnético durante el funcionamiento. Bajo determinadas circunstancias este campo puede interferir con implantaciones médicas activas o pasivas. Por este motivo y a fin de evitar el riesgo de una lesión grave o mortal, recomendamos a aquellas personas con implantaciones médicas que consulten al médico o fabricante de la implantación médica antes de poner la herramienta en funcionamiento.

### **Cable**

Utilice sólo cables alargadores admisibles según HD 516.

→ Consulte al electricista.

### **Seguridad personal**

Utilice ropa, guantes protectores y calzado apropiados.

Evite el contacto con el aceite de la cuchilla, particularmente en el caso de que se reaccione alérgicamente al mismo.

Inspeccione detenidamente el área donde se vaya a utilizar la herramienta y retire cualquier alambre, cables eléctricos ocultos y demás objetos extraños.

Todos los trabajos de ajuste (inclinación del cabezal de corte, cambio del largo del tubo telescópico) deben ser realizados con la cubierta protectora puesta y sin apoyar el producto sobre la cuchilla.

Sujete la herramienta siempre correctamente con ambas manos y de ambas empuñaduras (A) y (B).

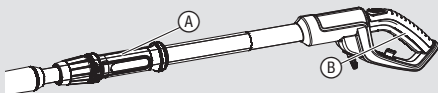

Antes de usar la herramienta y después de que la misma haya recibido un golpe fuerte, compruebe si hay señal de desgaste o de daños. Si fuera necesario, tome las medidas oportunas para su reparación.

Nunca utilice una herramienta incompleta o una con modificaciones no autorizadas.

### Uso y cuidado de herramientas eléctricas

Aprenda a detener la herramienta con rapidez en caso de emergencia.

No sujete nunca la herramienta por la cubierta protectora.

No utilice la herramienta si las instalaciones de protección están dañadas (cubierta protectora, dispositivo de parada rápida de la cuchilla).

No se deberá utilizar ninguna escalera mientras se esté usando la herramienta.

Desenchufe la herramienta:

- antes de dejar la herramienta desatendida;
- antes de eliminar un bloqueo;
- antes de revisar, limpiar o trabajar en la herramienta;
- si se golpea algún objeto. La herramienta no se deberá volver a usar hasta estar seguro de que toda la herramienta está en buenas condiciones de operación;

– si la herramienta comienza a vibrar anormalmente. En este caso se deberá revisar de inmediato. Una vibración excesiva puede causar lesiones.

– antes de pasársela a otra persona.

Utilice la herramienta sólo entre 0 °C y 40 °C.

### Mantenimiento y almacenaje



**¡RIESGO DE LESIÓN!**

**No toque la cuchilla.**

→ **Coloque la cubierta protectora al terminar o interrumpir el trabajo.**

Mantenga todas las tuercas y tornillos apretados para estar seguro de que la herramienta está en condiciones de trabajo seguras.

Si el producto se hubiera calentado durante el funcionamiento, significa que se deberá dejar enfriar antes de almacenarlo.

## 2. MONTAJE

El volumen de entrega incluye el recortasetos, la cuchilla, la cubierta protectora y las instrucciones de empleo.



**¡PELIGRO! ¡Lesiones corporales!**

**Peligro de heridas por incisión si la herramienta se conecta sin querer.**

→ **Antes de montar la herramienta se deberá asegurar que se ha desconectado el enchufe de la toma de red y que la cubierta protectora ① se ha colocado sobre la cuchilla ②.**



### Montaje del mango telescópico:

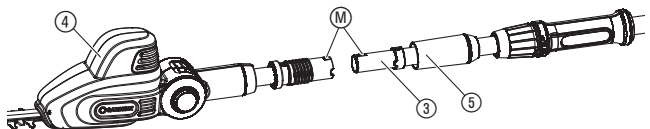
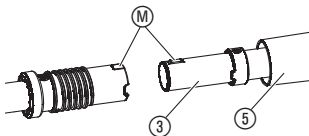

1. Desplace el tubo telescópico ③ hasta llegar al tope de la unidad del motor ④. Preste una atención especial a que las dos marcas (M) se encuentren en posición opuesta.
2. Apriete la tuerca gris ⑤.

### 3. MANEJO



#### Conexión del recortasetos:

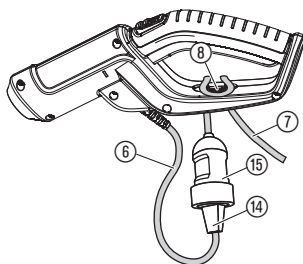

**¡PELIGRO! ¡Lesiones corporales!**

**Peligro de heridas por incisión si la herramienta se conecta sin querer.**

→ Antes de conectar, hacer ajustes o transportar la herramienta, **desenchufe y coloque la cubierta protectora (1) sobre la cuchilla (2).**



**¡PELIGRO! ¡Descarga eléctrica!**

**Daño del cable de conexión (6) si el cable alargador (7) no está colocado en el sujetacables (8).**

→ Antes del manejo **coloque el cable alargador (7) en el sujetacables (8).**

→ **A conectar la herramienta no sujete por la cubierta protectora (1).**

1. Coloque el cable alargador (7) haciendo un lazo en el sujetacables (8) y apriete.
2. Enchufe la clavija de enchufe (14) de la herramienta en el set de conexión (6) del cable alargador.
3. Enchufe el cable alargador (7) a un tomacorriente de 230 V.

#### Posiciones de trabajo:

El producto tiene 4 ajustes básicos para las posiciones de trabajo (Ilustraciones análogas).

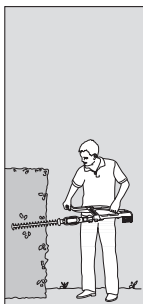

**Corte lateral:**  
Tubo telescópico plegado



**Corte alto vertical:**  
Tubo telescópico alargado



**Corte alto horizontal:**  
Unidad de motor girada 75°, tubo telescópico alargado



**Corte bajo:**  
Unidad de motor girada - 60°, tubo telescópico alargado

### Puesta en marcha de la tijera recortasetos:

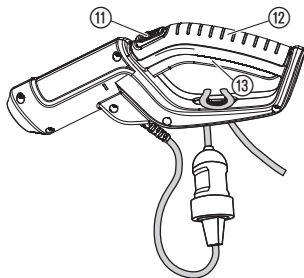

### Giro de la unidad de motor:

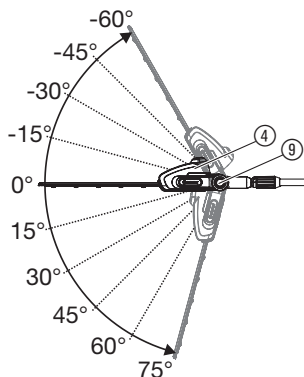

### Alargamiento del tubo telescópico:

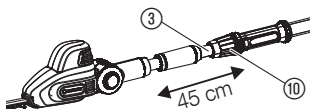

**¡PELIGRO! ¡Lesiones corporales!**

**¡Riesgo de lesión si la herramienta no se desconecta al soltar el botón de arranque!**

→ No se deberán puentear nunca los dispositivos de seguridad (p.ej. mediante conexión del bloqueo (11) de seguridad y/o el botón de arranque (13) en la empuñadura).

### Conexión:

La herramienta está equipada con un bloqueo de seguridad (16) para evitar una conexión no intencionada.

1. Retire la cubierta protectora (1) de la cuchilla (2).
2. Sujete la herramienta, con una mano, del tubo telescópico y, con la otra mano, de la empuñadura (12).
3. Desplace hacia adelante el bloqueo de seguridad (11) y, a continuación, presione el botón de arranque (13).  
*La herramienta se pondrá en marcha.*
4. Suelte el bloqueo de seguridad (11).

### Desconexión:

1. Suelte el botón de arranque (13).
2. Desplace cubierta protectora (1) sobre la cuchilla (2).

Para recortar setos altos y bajos, se puede girar la unidad de motor (4) en pasos de 15° de 75 a -60°.

1. Mantenga pulsada la tecla naranja (9).
2. Gire la unidad de motor (4) en el sentido deseado.
3. Suelte la tecla naranja (9) y deje enclavar la unidad de motor (4).

Para recortar setos altos y bajos, se puede alargar el tubo telescópico (3) en continuo hasta 45 cm.

1. Afloje la tuerca naranja (10).
2. Saque el tubo telescópico (3) hasta el largo deseado.
3. Vuelva a apretar la tuerca naranja (10).



## 4. MANTENIMIENTO



**Limpie la tijera recortasetos:**



**¡PELIGRO! ¡Lesiones corporales!**

**Peligro de heridas por incisión si la herramienta se conecta sin querer.**

→ **Antes de realizar el mantenimiento de la herramienta se deberá asegurar que se ha desconectado el enchufe de la toma de red y que la cubierta protectora ① se ha colocado sobre la cuchilla ②.**



**¡PELIGRO! ¡Descarga eléctrica!**

**¡Peligro de lesión y daños materiales!**

→ **No limpie la herramienta con agua ni tampoco con un chorro de agua (particularmente no limpie utilizando alta presión).**

1. Limpie la herramienta con un paño húmedo.
2. Limpie la ranura de ventilación con un cepillo suave (no con un destornillador).
3. Limpie la cuchilla ② con un aceite de viscosidad baja (p. ej. aceite de pulverización Art. 2366). Al hacer esto, preste atención a que el aceite no entre en contacto con las piezas de plástico.

## 5. ALMACENAMIENTO

**Puesta fuera de servicio:**



**Eliminación de la basura:**

*(de conformidad con directiva 2012/19/CE):*



Guarde el producto fuera del alcance de los niños.

1. Desenchufe la herramienta.
2. Limpie la herramienta (ver capítulo 4. MANTENIMIENTO) y coloque la cubierta protectora ① sobre la cuchilla ②.
3. Guarde la herramienta en un lugar seco y protegido de las heladas.

La herramienta no se puede tirar junto con la basura doméstica normal, sino eliminar según los reglamentos respectivos.

→ **Importante:** el puesto recolector del municipio respectivo se encarga de la eliminación adecuada de la herramienta.

## 6. SOLUCIÓN DE AVERÍAS



**¡PELIGRO! ¡Lesiones corporales!**

**Peligro de heridas por incisión si la herramienta se conecta sin querer.**

→ **Antes de realizar la eliminación de averías de la herramienta se deberá asegurar que se ha desconectado el enchufe de la toma de red y que la cubierta protectora ① se ha colocado sobre la cuchilla ②.**

Avería	Causa probable	Solución
La herramienta no se pone en marcha	El cable alargador no está enchufado o está dañado.	→ Enchufe el cable alargador o, dado el caso, sustitúyalo.
	La cuchilla se bloquea.	→ Retire el obstáculo.
La herramienta no se puede desconectar	El botón de arranque se ha bloqueado.	→ Desenchufe la herramienta y desbloquee el botón de arranque.
Corte inexacto	Cuchilla sin filo o dañada.	→ Póngase en contacto con el servicio técnico de GARDENA para la sustitución de la cuchilla.



En otros casos de avería, póngase en contacto con el servicio posventa de GARDENA. Las reparaciones se deben confiar exclusivamente a puntos de servicio técnico de GARDENA o comercios especializados autorizados por GARDENA.

## 7. DATOS TÉCNICOS

Recortasetos telescópico	<b>THS 500/48</b> (Ref. 8883)
Consumo de energía del motor	500 W
Tensión a la red/ Frecuencia de la red	230 V / 50 Hz
R.P.M.	1.600/min.
Longitud de corte	48 cm
Apertura de corte	25 mm
Largo máximo del tubo telescópico	0 – 45 cm
Peso	aprox. 4,1 kg
Nivel de presión acústica $L_{PA}^{1)}$ Inestabilidad $k_{PA}$	86 dB (A) 2,5 dB (A)
Nivel de potencia acústica $L_{WA}^{2)}$ Inestabilidad $k_{WA}$	medido 96 dB (A) / garantizado 98 dB (A) 2,5 dB (A)
Oscilación entre el brazo y la mano $a_{vhw}^{3)}$	< 2,5 m/s <sup>2</sup>

Procedimiento de medición según <sup>1)</sup> DIN EN ISO 22868 <sup>2)</sup> RL 2000/14/EC <sup>3)</sup> DIN EN ISO 22867.



El valor indicado de emisión de vibraciones se ha medido según un procedimiento de verificación estandarizado y se puede utilizar para comparar una herramienta eléctrica con otra. También se puede utilizar para realizar una evaluación preliminar de la intermitencia. El valor de emisión de vibraciones puede variar durante el uso efectivo de la herramienta eléctrica.

## 8. ACCESORIOS

Spray de mantenimiento  
GARDENA

Prolonga la vida útil de la cuchilla.

Ref. 2366

## 9. SERVICIO/GARANTÍA

---

### **Servicio:**

Póngase en contacto por favor con la dirección postal indicada en el dorso.

### **Garantía:**

GARDENA concede una garantía de 2 años (a partir de la fecha de compra). Esta garantía se refiere a todos los defectos esenciales del producto que tengan de origen defectos de materiales o de fabricación. La garantía se efectúa mediante intercambio por un artículo en perfectas condiciones o mediante la reparación gratuita de la pieza enviada, según nuestro criterio, sólo en el caso de que se hayan cumplido los siguientes requisitos:

- El aparato fue manipulado correctamente y según la indicaciones del las instrucciones de empleo.
- Ni el cliente ni terceros intentaron repararlo.

La cuchilla y la excéntrica de accionamiento son piezas de desgaste y están excluidas de la garantía.

Esta garantía del fabricante no afectará la existente entre el distribuidor/vendedor.

En caso de avería, envíe el aparato defectuoso, junto con el comprobante de compra y una descripción de la avería, franqueado, a la dirección de servicio indicada al dorso.

## **GB Product Liability**

We expressly point out that, in accordance with the product liability law, we are not liable for any damage caused by our units if it is because of improper repair or if parts replaced are not original GARDENA parts or approved parts, and, if the repairs were not done by a GARDENA Service Centre or an approved specialist. The same applies to spare parts and accessories.

## **D Produkthaftung**

Wir weisen ausdrücklich darauf hin, dass wir nach dem Produkthaftungsgesetz nicht für durch unsere Geräte hervorgerufene Schäden einzustehen haben, sofern diese durch unsachgemäße Reparatur verursacht oder bei einem Teileaustausch nicht unsere originale GARDENA Teile oder von uns freigegebene Teile verwendet wurden und die Reparatur nicht vom GARDENA Service oder dem autorisierten Fachmann durchgeführt wird. Entsprechendes gilt für Ergänzungsstücke und Zubehör.

## **F Responsabilité**

Nous vous signalons expressément que GARDENA n'est pas responsable des dommages causés par ses appareils, dans la mesure où ces dommages seraient causés suite à une réparation non conforme, dans la mesure où, lors d'un échange de pièces, les pièces d'origine GARDENA n'auraient pas été utilisées, ou si la réparation n'a pas été effectuée par le Service Après-Vente GARDENA ou l'un des Centres SAV agréés GARDENA. Ceci est également valable pour tout ajout de pièces et d'accessoires autres que ceux préconisés par GARDENA.

## **NL Productaansprakelijkheid**

Wij wijzen er nadrukkelijk op, dat wij op grond van de wet aansprakelijkheid voor producten niet aansprakelijk zijn voor schade ontstaan door onze apparaten, indien deze door onvakkundige reparatie veroorzaakt zijn, of er bij het uitwisselen van onderdelen geen gebruik gemaakt werd van onze originele GARDENA onderdelen of door ons vrijgegeven onderdelen en de reparatie niet door de GARDENA technische dienst of de bevoegde vakman uitgevoerd werd. Ditzelfde geldt voor extra-onderdelen en accessoires.

## **S Produktansvar**

Tillverkaren är inte ansvarig för skada som orsakats av produkten om skadan beror på att produkten har reparerats felaktigt eller om, vid reparation eller utbyte, andra än Original GARDENA reservdelar har använts. Samma sak gäller för kompletteringsdelar och tillbehör.

## **DK Produktansvar**

Vi gør udtrykkeligt opmærksom på, at vi i henhold til produktansvarsloven ikke er ansvarlige for skader forårsaget af vores udstyr, såfremt det sker på grund af uautoriserede reparationer eller hvis dele er skiftet ud og der ikke er anvendt originale GARDENA dele eller dele godkendt af os, eller hvis reparationerne ikke er udført af GARDENA-service eller en autoriseret fagmand. Det samme gælder for ekstra udstyr og tilbehør.

## **FI Tuotevastuu**

Korostamme nimenomaan, että tuotevastuulain nojalla emme ole vastuussa laitteistamme johtuneista vahingoista, mikäli nämä ovat aiheutuneet epäasianmukaisesta korjauksesta tai osia vaihdettaessa ei ole käytetty alkuperäisiä GARDENA-varaosia tai hyväksymiämme osia ja korjauksen on suorittanut muu kuin GARDENA-huoltokeskus tai valtuuttamamme ammattihenkilö. Tämä pätee myös lisäosiin ja lisävarusteisiin.

## **I Responsabilità del prodotto**

Si rende espressamente noto che, conformemente alla legislazione sulla responsabilità del prodotto, non si risponde di danni causati da nostri articoli se originati da riparazioni eseguite non correttamente o da sostituzioni di parti effettuate con materiale non originale GARDENA o comunque da noi non approvato e, in ogni caso, qualora l'intervento non venga eseguito da un centro assistenza GARDENA o da personale specializzato autorizzato. Lo stesso vale per le parti complementari e gli accessori.

## **E Responsabilidad de productos**

Advertimos que conforme a la ley de responsabilidad de productos no nos responsabilizamos de daños causados por nuestros aparatos, siempre y cuando dichos daños hayan sido originados por arreglos o reparaciones indebidas, por recambios con piezas que no sean piezas originales GARDENA o bien piezas no autorizadas por nosotros, así como en aquellos casos en que la reparación no haya sido efectuada por un Servicio Técnico GARDENA o por un técnico autorizado. Lo mismo es aplicable para las piezas complementarias y accesorios.

## **P Responsabilidade sobre o produto**

Queremos salientar que segundo a lei da responsabilidade do fabricante, nós não nos responsabilizaremos por danos causados pelo nosso equipamento, quando estes ocorrerem em decorrência de reparações inadequadas ou da substituição de peças por peças não originais da GARDENA, ou peças não autorizadas.

A responsabilidade tornar-se-á nula também depois de reparações realizadas por oficinas não autorizadas pela GARDENA. Esta restrição valerá também para peças adicionais e acessórios.

## **PL Odpowiedzialność za produkt**

Zwracamy Państwa uwagę, że nie ponosimy odpowiedzialności za uszkodzenia naszych maszyn, bądź szkody spowodowane ich wadliwym funkcjonowaniem, powstałe na skutek nieprawidłowo przeprowadzonych napraw lub użycia nieoryginalnych części zamiennych. Naprawy winny być przeprowadzane tylko przez punkty serwisowe Husqvarna lub autoryzowane serwisy. Dotyczy to również części uzupełniających i oprzyrządowania.

## **H Termékszavatosság**

Nyomatékosan utalunk arra a tényre, hogy a termékszavatossági törvény szerint nem kell jótállást vállalnunk azokra a károokra, amelyeket nem a mi készülékeink okoztak, ha ezeket szakszerűtlen javítás okozta vagy egy alkatrész kicserélésénél nem a mi eredeti GARDENA alkatrészeinket vagy általunk engedélyezett alkatrészeket használták fel és a javítást nem a GARDENA szerviz vagy egy erre felhatalmazott szakember végezte. Hasonlóképpen érvényes ez a kiegészítő alkatrészekre és tartozékokra is.

## **CZ Odpovědnost za výrobek**

Výslovně upozorňujeme na to, že podle zákona o odpovědnosti za výrobek neneseme odpovědnost za škody způsobené našimi přístroji, pokud byly způsobené neodbornou opravou nebo použitím jiných než našich originálních náhradních dílů GARDENA nebo námi schválených dílů a neprovedením opravy servisem GARDENA nebo autorizovaným odborníkem. Odpovídající platí i pro doplňkové díly a příslušenství.

## **SK Predmet záruky**

Upozorňujeme dôrazne na to, že podľa zákona o poskytovaní záruk nezodpovedáme za škody spôsobené našimi výrobkami, v prípade, že boli boli vyvolané neodbornými opravami, výmenou dielcov, ktoré nepatria k originálnym dielom GARDENA alebo neboli nami schválené rovnako boli spôsobené servisnými zásahmi, ktoré neboli vykonané servisom GARDENA alebo autorizovaným odborníkom. Rovnako to platí pre doplnky a príslušenstvo.

## **GR Ευθύνη για το προϊόν**

Σας υπενθυμίζουμε ρητά, ότι σύμφωνα με το νόμο περί ευθύνης για τα προϊόντα δεν ευθυνόμαστε για ενδεχόμενες βλάβες που προκαλούνται από τις συσκευές μας, εφόσον οφείλονται σε μία ακατάλληλη επισκευή ή σε μια αντικατάσταση τμημάτων για την οποία δεν έχουν χρησιμοποιηθεί τα πρωτότυπα ανταλλακτικά της GARDENA ή τα από μας συγκεκριμένα ανταλλακτικά και σε περίπτωση που δεν εκτελείται η επισκευή από το Τμήμα Εξυπηρέτησης Πελατών της GARDENA ή από έναν εξουσιοδοτημένο εξειδικευμένο τεχνίτη. Το ίδιο ισχύει για εξαρτήματα και συμπληρωματικά τμήματα.

## **SLO Jamstvo za izdelek**

Pismo poudarjamo, da po zakonu jamstva za izdelek nismo odgovorni za škodo, ki bi nastala zaradi uporabe našega izdelka, prav tako tudi ne za škodo ki bi nastala zaradi nepravilnega popravila izdelka ali pri napačni zamenjavi delov, ki niso originalni deli GARDENA ali pri uporabi z naše strani potrjenih delov, ki pa niso bili vgrajeni v servisu GARDENA ali v naši pooblašteni servisni službi. Enako velja tudi za nadomestne dele in opremo.

## **HR Odgovornost za proizvod**

Izričito napominjemo da u skladu sa Zakonom o odgovornosti za proizvode nismo odgovorni za štete uzrokovane našim uređajima ako su one izazvane nestručnim popravkom ili u slučaju zamjene dijelova nisu korišteni originalni GARDENA dijelovi ili dijelovi koje smo odobrili i popravak nije izvršio GARDENA servis ili ovlašteni stručnjak. Isto vrijedi i za dodatne dijelove i pribor.

## **RO Responsabilitatea legala a produsului**

Mentionam în mod expres ca, în concordanță cu responsabilitatea legală a produsului, nu suntem răspunzători de nici un accident provocat de produsele noastre dacă se datorează reparării necorespunzătoare sau dacă piesele de schimb nu sunt originale GARDENA sau aprobate de GARDENA, sau dacă reparațiile nu au fost efectuate de un Centru de Service GARDENA sau un specialist autorizat. Aceleași prevederi se aplică și pieselor de schimb și accesoriilor.

## **BG Отговорност за качество**

Изрично подчертаваме, че съгласно закона за отговорност за качество, ние не носим отговорност за вредите причинени от нашите уреди, ако същите са причинени от неправилен ремонт или при подмяната на части не са използвани оригинални части на GARDENA или части одобрени от нас и ремонта не е извършен от сервис на GARDENA или оторизиран специалист. Същото важи за допълнителните части и принадлежности.

## **EST Tootevastutus**

Juhime teie tähelepanu sellele, et tootevastatusseaduse kohaselt ei vastuta me meie seadmete poolt põhjustatud kahjude eest, kui need on tekkinud asjatundmatu paranduse tagajärjel või kui detaili vahetamisel ei kasutatud GARDENA originaalvaruosi ega meie poolt kasutatada lubatud varuosi ja kui parandustööd ei ole teinud GARDENA klienditeenindusspetsialistid ega meie volitatud spetsialistid. Sama kehtib lisadetaliide ja tarvikute kohta.

## **LT Atsakomybė už produkciją**

Nurodome, kad remdamiesi Atsakomybės už produkciją įstatymu, neatsakome už nuostolius, sukeltus mūsų prietaisų, jei jie atsirado dėl netinkamo remonto, arba, jei keičiant dalis, buvo naudojamos neoriginalios GARDENA dalys arba dalys, kurių mes neleidome naudoti, o remontą atliko ne GARDENA servisas arba neįgaliotasis specialistas. Tas pats galioja papildomoms dalims ir priedams.

## **LV Produkta atbildība**

Mēs skaidri norādām uz to, ka saskaņā ar Produktu atbildības likumu, mēs neatbildam par mūsu iekārtu radītiem zaudējumiem, ciktāl tos ir izraisījis neatbilstošs remonts vai daļu nomaiņa ar neoriginālām GARDENA daļām vai ne ar mūsu norādītajām detaļām un remontu nav veicis GARDENA serviss vai pilnvarots speciālists. Tas pats attiecas uz papildinošajām daļām un piederumiem.

<p><b>GB CE Declaration</b> The undersigned Husqvarna AB, 561 82 Huskvarna, Sweden hereby certifies that, when leaving our factory, the units indicated below are in accordance with the harmonised EU guidelines, EU standards of safety and product specific standards. This certificate becomes void if the units are modified without our approval.</p>	<p><b>H EU-Megfelelőeségi nyilatkozat</b> Alulírott, a Husqvarna AB, 561 82 Huskvarna, Sweden igazolja azt, hogy az alábbiakban megnevezett készülékek, az általunk forgalomba hozott kivitelben teljesítik a harmonizációs EU-irányelvek, az EU biztonsági szabványok és a termékre jellemző szabványok követelményeit. Ha a készülékeken a mi beleegyezésünk nélkül változtatást végeznek, akkor ez a nyilatkozat érvényét veszti.</p>
<p><b>D CE-Konformitätserklärung</b> Der Unterzeichnete Husqvarna AB, 561 82 Huskvarna, Sweden bestätigt, dass die nachfolgende bezeichneten Geräte in der von uns in Verkehr gebrachten Ausführung die Anforderungen der harmonisierten EU-Richtlinien, EU-Sicherheitsstandards und produktspezifischen Standards erfüllen. Bei einer nicht mit uns abgestimmten Änderung der Geräte verliert diese Erklärung ihre Gültigkeit.</p>	<p><b>CZ Prohlášení o shodě EU</b> Podepsaný Husqvarna AB, 561 82 Huskvarna, Sweden potvrzuje, že dále uvedené přístroje v rámci do provozu uvedeném provedení splňují požadavky harmonizačních směrnic EU, bezpečnostních norem EU a norem specifických pro výrobek. Při námi neschválené změně přístroje ztrácí toto prohlášení platnost.</p>
<p><b>F Certificat de conformité aux directives européennes</b> Le constructeur, soussigné : Husqvarna AB, 561 82 Huskvarna, Sweden déclare que à la sortie de ses usines le matériel neuf désigné ci-dessous était conforme aux prescriptions des directives européennes énoncées ci-après et conforme aux règles de sécurité et autres règles qui lui sont applicables dans le cadre de l'Union européenne. Toute modification portée sur ce produit sans l'accord express de GARDENA supprime la validité de ce certificat.</p>	<p><b>SK EU-Vyhlasenie o zhode</b> Nižšie uvedené firma Husqvarna AB, 561 82 Huskvarna, Sweden vyhlasuje, že uvedené zariadenia, ktoré uviedla na trh v tomto vyhotovení, spĺňajú požiadavky harmonizačných smerníc EU, bezpečnostných noriem EU a noriem špecifických pre výrobok. Pri zmene zariadenia, ktorá nebola odsúhlasená výrobcom stráca toto vyhlásenie platnosť.</p>
<p><b>NL EU-overeenstemmingsverklaring</b> Ondergetekende Husqvarna AB, 561 82 Huskvarna, Sweden bevestigt, dat de volgende genoemde apparaten in de door ons in de handel gebrachte uitvoering voldoen aan de eis van, en in overeenstemming zijn met de EU-richtlijnen, de EU-veiligheidsstandaard en de voor het product specifieke standaard. Bij een niet met ons afgestemde verandering aan de apparaten verliest deze verklaring haar geldigheid.</p>	<p><b>GR Δήλωση Συμμόρφωσης προς τις Οδηγίες της ΕΕ</b> Η υπογράφουσα Husqvarna AB, 561 82 Huskvarna, Sweden δηλώνει, ότι τα εξής αναφερόμενα εκδιδόμενα από την εταιρία μας προϊόντα ανταποκρίνονται σε όλες τις αναφορούμενες προδιαγραφές της ΕΕ, στα πρότυπα ασφαλείας της ΕΕ και στα ειδικά για το προϊόν πρότυπα. Σε μία μη συμφωνημένη με την εταιρία μας τροποποίηση των συσκευών αυτή η δήλωση χάνει την ισχύ της.</p>
<p><b>S EU Tillverkarintyg</b> Undertecknad firma Husqvarna AB, 561 82 Huskvarna, Sweden intygar härmed att nedan nämnda produkter överensstämmer med EU:s direktiv, EU:s säkerhetsstandard och produktspecifikation. Detta intyg upphör att gälla om produkten ändras utan vårt tillstånd.</p>	<p><b>SLO EU-izjava o skladnosti</b> Podpisani proizvajalec »Husqvarna AB, 561 82 Huskvarna, Sweden« s podpisom potrjuje, da sledeče opisana naprava, ki smo jo poslali na tržišče izpolnjuje zahteve harmoniziranih standardov ES-smernic, ES-varnostnih standardov in izdelku specifičnih standardov. V primeru spremembe na napravi brez našega pisnega dovoljenja ta izjava izgubi svoj pomen in veljavnost.</p>
<p><b>DK EU Overensstemmelse certifikat</b> Undertegnede Husqvarna AB, 561 82 Huskvarna, Sweden bekræfter hermed, at enheder listede herunder, ved afsendelse fra fabrikken, er i overensstemmelse med harmoniserede EU retningslinier, EU sikkerheds standarder og produkt specifikations standarder. Dette certifikat træder ud af kraft hvis enhederne er ændret uden vor godkendelse.</p>	<p><b>HR Izjava o sukladnosti EU-a</b> Dolje potpisana tvrtka Husqvarna AB, 561 82 Huskvarna, Sweden ovime potvrđuje da dolje navedeni uređaji u izvedbi plasirajući na tržište ispunjavaju zahtjeve harmoniziranih EU smjernica, EU sigurnosnih normi i normi za određene proizvode. Ova izjava postaje ništavna u slučaju izmjene uređaja koje nismo odobrili.</p>
<p><b>FI EU-yhdenmukaisuusvakuutus</b> Allekirjoittanut Husqvarna AB, 561 82 Huskvarna, Sweden vakuuttaa, että allainimitet laitteen täyttävät tehtaatilamme lähnessään yhdenmukaistetujen EU-direktiivien, EU-turvallisuusstandardien ja tuotekohtaisten standardien vaatimukset. Laitteisiin tehdyt muutokset, joista ei ole sovittu kanssamme, johtavat tämän vakuutuksen raukaamiseen.</p>	<p><b>RO UE-Certificat de conformitate</b> Prin prezenta Husqvarna AB, 561 82 Huskvarna, Sweden, certifica faptul ca, in momentul in care produsele mentionate mai jos ies din fabrica sunt in concordanta cu directivele UE, standardele de siguranta UE si standardele specifice ale produsului UE. Acest certificat devine nul in cazul modificarii aparatului fara aprobarea noastra.</p>
<p><b>I Dichiarazione di conformità alle norme UE</b> La sottoscritta Husqvarna AB, 561 82 Huskvarna, Sweden certifica che il prodotto qui di seguito indicato, nei modelli da noi commercializzati, è conforme alle direttive armonizzate UE nonché agli standard di sicurezza e agli standard autorizzati di prodotto. Qualunque modifica apportata al prodotto senza nostra specifica autorizzazione invalida la presente dichiarazione.</p>	<p><b>BG ЕС-Декларация за съответствие</b> Подписаната фирма Husqvarna AB, 561 82 Huskvarna, Sweden декларира, че описаните по-долу уређи, пуснати в продажба съгласно нашата спецификация, изпълняват изискванията на хармонизираните ЕС-директиви, ЕС-станданти за безопасност и специфичните производствени стандарти. При промяна на уређа, която не е съгласувана с нас, тази декларация губи своята валидност.</p>
<p><b>E Declaración de conformidad de la UE</b> El que suscribe Husqvarna AB, 561 82 Huskvarna, Sweden declara que la presente mercancía, objeto de la presente declaración, cumple con todas las normas de la UE, en lo que a normas técnicas, de homologación y de seguridad se refiere. En caso de realizar cualquier modificación en la presente mercancía sin nuestra previa autorización, esta declaración pierde su validez.</p>	<p><b>EST ELI vastavusdeklaratsioon</b> Allkirjutanu Husqvarna AB, 561 82 Huskvarna, Sweden kinnitab, et kirjeldatud seade vastab meie poole ringluse viidud kujul ELi harmoniseeritud direktiividele, ELi ohutusstandarditele ja tootega seotud standarditele. Meiega kooskõlastamata muudatuse tegemise korral seadmel kaotab see deklaratsioon kehtivuse.</p>
<p><b>P Certificado de conformidade da UE</b> Os abaixo mencionados Husqvarna AB, 561 82 Huskvarna, Sweden, por este meio certificam que ao sair da fábrica os aparelhos abaixo mencionados estão de acordo com as diretivas harmonizadas da UE, padrões de segurança e de produtos específicos. Este certificado ficará nulo se as unidades forem modificadas sem a nossa aprovação.</p>	<p><b>LT ES Atitikties deklaracija</b> Pasirašanti įmonė Husqvarna AB, 561 82 Huskvarna, Sweden patvirtina, kad žemiau nurodyti prietaisai ir jų modeliai, kurie buvo pagaminti mūsų gamyklose atitinka ES direktyvas, ES saugumo standartus ir specifinius gaminių standartus. Atlikus bet kokį prietaiso pakeitimą, kuris nėra suderintas su mumis, ši deklaracija praranda galiojimą.</p>
<p><b>PL Deklaracja zgodności Unii Europejskiej</b> Husqvarna AB, 561 82 Huskvarna, Sweden potwierdza, że poniżej określone urządzenia w wersji oferowanej przez nas do sprzedaży spełniają wymagania zharmonizowanych dyrektyw Unii Europejskiej, standardu bezpieczeństwa Unii Europejskiej i standardu specyficznego dla tego typu produktów. W przypadku zmiany urządzenia, która nie została z nami uzgodniona, niniejsza deklaracja traci moc obowiązująca.</p>	<p><b>LV ES-atbilstības deklaracija</b> Parakstījis Husqvarna AB, 561 82 Huskvarna, Sweden, Vācija apstiprina, ka sekojoši apzīmētās iekārtas, kuras mēs izplātam, savā izpildījumā atbilst harmonizētajām ES direktīvām, ES drošības standartiem un produkta specifiskajiem standartiem. Ar mūsu neapstiprinātām izmaiņām iekārtā šī deklarācija zaudē savu derīgumu.</p>

<p>Description of the unit: Bezeichnung des Geräts: Désignation du matériel : Omschrijving van de apparaten: Produktbeskrivning: Beskrivelse af produktet: Laitteen nimiys: Descrizione dei prodotti: Descripción de la mercancía: Descrição dos aparelhos: Nazwa urządzenia:</p> <p>A készülék megnevezése: Označení přístrojů: Označenie zariadenia: Ονομασία της συσκευής: Opis naprave: Oznaka uređaja: Descrierea articolului: Обозначение на уредите: Seadmete nimetus: Prietaisų pavadinimas: Iekārtu apzīmējums:</p>	<p><b>Telescopic Hedge Trimmer</b> <b>Teleskop-Heckenschere</b> <b>Taille-haies télescopique</b> <b>Telescoop-heggenschaar</b> <b>Teleskophäckssax</b> <b>Teleskopisk hækkeklipper</b> <b>Teleskoopivarrellinen pensasleikkuri</b> <b>Tagliasiepi telescopica</b> <b>Recortasebes telescópico</b> <b>Corta sebes telescópico</b> <b>Ножице до жывоплоту з тронkiem teleskopowym</b> <b>Teleszkópos sövénynyíró</b> <b>Teleskopické nožky na živý plot</b> <b>Teleskopické nožnice na živý plot</b> <b>Τηλεσκοπικό μορντουροψάλλιο</b> <b>Teleskopiske škarje za živo mejo</b> <b>Teleskopiske škare za živicu</b> <b>Trimmer telescopic pentru gard</b> <b>Телескопична ножица за жив плет</b> <b>Teleskoop-hekilõikur</b> <b>Teleskopinės gyvatvorių žirkės</b> <b>Teleskopiskās dzīvzoga šķēres</b></p>	<p>Noise level: Schall-Leistungspegel: Puissance acoustique : Geluidsniveau: Ljudnivá: Lydbrykksniveau: Mellyn tehotos: Livello rumorosità: Nível sonoro: Nível de ruído: Pozornost náleženia dźwięku: Zajetjesítmény szint: Hluková hladina výkonu: Výkonová hladina hluku: Επίπεδο ισχύος ήχου: Nivo hrupa: Razina zvučne snage: Nível de putere acústică: Ниво на шума: Helivoimsuse tase: Garso stiprumo lygis: Troksņu jaudas līmenis:</p> <p>measured/guaranteed gemessen/garantiert mesurée/garantie gemeten/gegarandeerd uppmätt/garanterad afmält/garanti mitattu/taattu testato/garantito medido/garantizado medido/garantido zmierzono/gwarantowane mért/garantált naměřeno/garantováno merand/garantovaná μετρήθηκε/εγγυημένο izmerjeno/zagotovljeno izmereno/garantirano măsurat/garantat измерено/гарантирано mōdotud/garanteeritud išmatuotas/garantuotas izmēritais/garantētais</p>
<p>Product type: Typ-Bezeichnung: Désignation du modèle : Type-aanduiding: Typebetekening: Type-betegnelse: Typyrkkuvaus: Tipologia: Designación del tipo: Designação do modelo: Oznaczenie typu:</p>	<p>Tipus megnevezése: Typové označení: Typ-označenie: Όνομασία τύπου: Naziv tipa: Oznaka tipa: Denumirea tipului: Тип-наименование: Tíubi nimetus: Típo pavadinimas: Típa apzīmējums:</p>	<p>96 dB (A)/98 dB (A)</p> <p>Year of CE marking: Anbringningsjår der CE-Kennzeichnung: Année d'apposition du marquage CE : Installatiejaar van de CE-aanduiding: Märkningsår: CE-Märkningsår: Anno di applicazione della certificazione CE: Colocación del distintivo CE: Ano de marcação pela CE: Rok nadania oznakowania CE: CE-jelzés elhelyezésének éve: Rok umístění značky CE:</p> <p>Rok udelenia značky CE: Έτος ομήματος CE: Leto namestitve CE-oznake: Godina dobivanja CE oznake: Anul de marcare CE: Година на поставяне на CE-маркировка: CE-mărgistuse paigaldamise aasta: Metai, kada pažymėta CE-ženku: CE-márkéjuma uzlišķšanas gads:</p>
<p>CE-Directives: CE-Richtlijnen: Directives CE : CE-richtlijnen: CE-direktiv: CE-direktiver: CE-merkinäät: Direttive CE: Directivas CE: Diretivas CE: Dyrektywy CE: CE irányelvek: Směrnice CE: Označenie CE: Οδηγίες CE:</p>	<p>CE-direktive: CE smjernice: Directivele CE: CE-Директиви: CE direktiv: CE direktivos: CE direktivas:</p> <p><b>2006/42/EC Machinery Directive</b> <b>2004/108/EC (valid to 19.04.2016)</b> <b>2014/30/EC (valid from 20.04.2016)</b> <b>2000/14/EC</b> <b>2011/65/EC</b></p>	<p>2015</p> <p>Authorized representative: Der Bevollmächtigte Le mandataire De gevolmachtigde Auktoriserad representant Autoriseret representant Valtuutettu edustaja Persona delegata La persona autorizada O reprezentante Pelnomocnik Meghatalmazott Zplnomocnenec Splnomocnený O εξουσιοδοτημένος Pooblaščenec Ovlaštena osoba Conducerea tehnică Упълномощен Volitatud esindaja Igaliotatis atstovavs Pilnvarotā persona</p>
<p>Harmonised EN: / Harmonisierte EN:</p>	<p><b>EN 60745-1</b> <b>EN 60745-2-15</b></p> <p><b>EN ISO 12100</b> <b>EN ISO 10517</b></p>	
<p>Deposited Documentation: GARDENA Technical Documentation, M. Kugler, 89079 Ulm Hinterlegte Dokumentation: GARDENA Technische Dokumentation, M. Kugler, 89079 Ulm Documentation déposée: Documentation technique GARDENA, M. Kugler, 89079 Ulm</p>	<p>Konformitätsbewertungsverfahren: Nach 2000/14/EG Art. 14 Anhang V</p> <p>Conformity Assessment according to: 2000/14/EC Procedure: art. 14 Annex V</p> <p>Procédure d'évaluation de la conformité: Selon 2000 /14 /CE art. 14 Annexe V</p>	<p>Ulm, 09.09.2015 Ulm, den 09.09.2015 Fait à Ulm, le 09.09.2015 Ulm, 09-09-2015 Ulm, 2015.09.09. Ulm, 09.09.2015</p> <p>Reinhard Pompe <b>Reinhard Pompe</b> (Vice President)</p>

**Deutschland / Germany**

GARDENA GmbH  
Central Service  
Hans-Lorenser-Straße 40  
D-89079 Ulm  
Produktfragen:  
(+49) 731 490-123  
Reparaturen:  
(+49) 731 490-290  
service@gardena.com

**Albania**

COBALT Sh.p.k.  
Rr. Sirt Kodra  
1000 Tirana

**Argentina**

Husqvarna Argentina S.A.  
Av.del Libertador 5954 –  
Piso 11 – Torre B  
(C1428ARP) Buenos Aires  
Phone: (+54) 11 5194 5000  
info.gardena@  
ar.husqvarna.com

**Armenia**

Garden Land Ltd.  
61 Tigran Mets  
0005 Yerevan

**Australia**

Husqvarna Australia Pty. Ltd.  
Locked Bag 5  
Central Coast BC  
NSW 2252  
Phone: (+61) (0) 2 4352 7400  
customer.service@  
husqvarna.com.au

**Austria / Österreich**

Husqvarna Austria GmbH  
Industriezeile 36  
4010 Linz  
Tel.: (+43) 732 7701 01-485  
service.gardena@  
husqvarnagroup.com

**Azerbaijan**

Firm Progress  
a. Aliyev Str. 26A  
1052 Bakı

**Belgium**

GARDENA Belgium NV/SA  
Sterbeekstraat 163  
1930 Zaventem  
Phone: (+32) 2 70 92 12  
Mail: info@gardena.be

**Bosnia / Herzegovina**

SILK TRADE d.o.o.  
Industrijska zona Bukva bb  
74260 Tešanj

**Brazil**

Husqvarna do Brasil Ltda  
Av. Francisco Matarazzo,  
1400 – 19º andar  
São Paulo – SP  
CEP: 05001-903  
Tel: 0800-112252  
marketing.br.husqvarna@  
husqvarna.com.br

**Bulgaria**

Хускварна България ЕООД  
Бул. „Арсений Липчев“ № 72  
1799 София  
Тел.: (+359) 02/9753076  
www.husqvarna.bg

**Canada / USA**

GARDENA Canada Ltd.  
100 Summerlea Road  
Brampton, Ontario L6T 4X3  
Phone: (+1) 905 992 3030  
info@gardena.canada.com

**Chile**

Maquinarías Agroforestales  
Ltda. (Maga Ltda.)  
Santiago, Chile  
Avda. Chesterton  
# 8355 comuna Las Condes  
Phone: (+56) 2 202 4417  
Dalton@мага.cl  
Zipcode: 7560330  
Temuco, Chile  
Avda. Valparaíso # 01466  
Phone: (+56) 45 222 126  
Zipcode: 4780441

**China**

Husqvarna (China) Machinery  
Manufacturing Co., Ltd.  
No. 1355, Jia Xin Rd.,  
Ma Lu Zhen, Jia Ding Dist.,  
Shanghai  
201801  
Phone: (+86) 21 59159629  
Domestic Sales  
www.gardena.com.cn

**Colombia**

Husqvarna Colombia S.A.  
Calle 18 No. 68 D-31, zona  
Industrial de Montevideo  
Bogotá, Cundinamarca  
Tel. 571 2922700 ext. 105  
jairo.salazar@  
husqvarna.com.co

**Costa Rica**

Compania Exim  
Euroiberoamericana S.A.  
Los Colegios, Moravia,  
200 metros al Sur del Colegio  
Saint Francis – San José  
Phone: (+506) 297 68 83  
exim\_euro@racsa.co.cr

**Croatia**

SILK ADRIA d.o.o.  
Josipa Lončara 3  
10090 Zagreb  
Phone: (+385) 1 3794 580  
silk.adria@zg.t-com.hr

**Cyprus**

Med Marketing  
17 Digeni Akrita Ave  
P.O. Box 27017  
1641 Nicosia

**Czech Republic**

Husqvarna Česko s.r.o.  
Türkova 2319/5b  
149 00 Praha 4 – Chodov  
Bezplatná infolinka:  
800 100 425  
servis@cz.husqvarna.com

**Denmark**

GARDENA / Husqvarna  
Consumer Outdoor Products  
Salgsafdelning Danmark  
Box 9003  
S-200 39 Malmö  
info@gardena.dk

**Dominican Republic**

BOSQUESA, S.R.L  
Carretera Santiago Licey  
Km. 5 ½  
Esquina Copal II,  
Santiago  
Dominican Republic  
Phone: (+809) 736-0333  
joserbosquesa@claro.net.do

**Ecuador**

Husqvarna Ecuador S.A.  
Arupos E1-181 y 10 de  
Agosto Quito, Pichincha  
Tel. (+593) 22800739  
francisco.jacome@  
husqvarna.com.ec

**Estonia**

Husqvarna Eesti OÜ  
Consumer Outdoor Products  
Kesk tee 10, Aaviku küla  
Rae vald  
Harju maakond  
75305 Estonia  
kontakt.etj@husqvarna.ee

**Finland**

Oy Husqvarna Ab  
Consumer Outdoor Products  
Lautatarhankatu 8 / P L 3  
00581 HELSINKI  
info@gardena.fi

**France**

Husqvarna France  
9/11 Allée des pierres mayettes  
92635 Gennevilliers Cedex  
France  
http://www.gardena.com/fr  
NF AZUR: 0 810 00 78 23  
(Prix d'un appel local)

**Georgia**

ALD Group  
Bellashvili 8  
1159 Tbilisi

**Great Britain**

Husqvarna UK Ltd  
Preston Road  
Aycliffe Industrial Park  
Newton Aycliffe  
County Durham  
DL5 6UP  
info.gardena@  
husqvarna.co.uk

**Greece**

Π. ΠΑΠΑΔΟΠΟΥΛΟΣ ΑΕΒΕ  
Λεωφ. Αθηνών 92  
Αθήνα  
Τ.Κ. 104 42  
Ελλάδα  
Τηλ. (+30) 210 51 93 100  
info@papadopoulos.com.gr

**Hungary**

Husqvarna Magyarország Kft.  
Ezred u. 1-3  
1044 Budapest  
Telefon: (+36) 1 251-4161  
vevoszolgalat.husqvarna@  
husqvarna.hu

**Iceland**

O. Johnson & Kaaber  
Tunguhaltsi 1  
110 Reykjavik  
ooj@ojk.is

**Ireland**

Husqvarna UK Ltd  
Preston Road  
Aycliffe Industrial Park  
Newton Aycliffe  
County Durham  
DL5 6UP  
info.gardena@  
husqvarna.co.uk

**Italy**

Husqvarna Italia S.p.A.  
Via Como 72  
23866 VALMADRERA (LC)  
Phone: (+39) 0341.203.111  
info@gardenaitalia.it

**Japan**

KAKIUCHI Co. Ltd.  
Sumitomo Realty &  
Development Kojimachi  
BLDG., 8F  
5-1 Nibancnoy  
Chiyoda-ku  
Tokyo 102-0084  
Phone: (+81) 33 264 4721  
m\_ishihara@kaku-ichi.co.jp

**Kazakhstan**

LAMED Ltd.  
155/1, Tazhibayevoy Str.  
050060 Almaty  
IP Schmidt  
Abayavenue 3B  
110 005 Kostanay

**Korea**

Kyung Jin Trading CO.,LTD.  
107-4, SunDuk Bld.,  
YangJae-dong,  
Seochu-gu,  
Seoul, (zipcode: 137-891)  
Phone: (+82) (0)2 574-6300

**Kyrgyzstan**

Alye Maki  
ev. Molodaya Guardir J 3  
720014  
Bishkek

**Latvia**

Husqvarna Latvija  
Consumer Outdoor Products  
Bākuži iela 6  
LV-1024 Rīga  
info@husqvarna.lv

**Lithuania**

UAB Husqvarna Lietuva  
Consumer Outdoor Products  
Ateities pl. 77C  
LT-52104 Kaunas  
centras@husqvarna.lt

**Luxembourg**

Magasins Jules Neuberg  
39, rue Jacques Stas  
Luxembourg-Gasperich 259  
Case Postale No. 12  
Luxemburg 2010  
Phone: (+352) 40 14 01  
api@neuberg.lu

**Mexico**

AFOSA  
Av. Lopez Mateos Sur # 5019  
Col. La Calma 45070  
Zapopan, Jalisco  
Mexico  
Phone: (+52) 33 3818-3434  
icoimejo@afosa.com.mx

**Moldova**

Convel S.R.L.  
290A Muncetti Str.  
2002 Chisinau

**Netherlands**

GARDENA Nederland B.V.  
Postbus 50176  
1305 AD ALMERE  
Phone: (+31) 36 521 00 00  
info@gardena.nl

**Neth. Antilles**

Jonka Enterprises N.V.  
Sta. Rosa Weg 196  
P.O. Box 8200  
Curaçao  
Phone: (+599) 9 767 66 55  
pgm@jonka.com

**New Zealand**

Husqvarna New Zealand Ltd.  
PO Box 76-437  
Manukau City 2241  
Phone: (+64) (0) 9 9202410  
support.nz@husqvarna.co.nz

**Norway**

GARDENA  
Husqvarna Consumer  
Outdoor Products  
Salgskontor Norge  
Kleiverveien 6  
1540 Vestby  
info@gardena.no

**Peru**

Husqvarna Perú S.A.  
Jr. Ramón Cárcamo 710  
Lima 1  
Tel: (+51) 1 3320400 ext.416  
juan.remuzgo@  
husqvarna.com

**Poland**

Husqvarna  
Poland Spółka z o.o.  
ul. Wysockiego 15 b  
03-371 Warszawa  
Phone: (+48) 22 330 96 00  
gardena@husqvarna.com.pl

**Portugal**

Husqvarna Portugal, SA  
Lagaa – Albarraque  
2635 – 595 Rio de Mourgo  
Tel.: (+351) 21 922 85 30  
Fax : (+351) 21 922 85 36  
info@gardena.pt

**Romania**

Madex International Srl  
Soseaua Odaii 117-123,  
RO 013603 Bucuresti, S 1  
Phone: (+40) 21 352.76.03  
madex@ines.ro

**Russia / Россия**

ООО „Хускварна“  
141400, Московская обл.,  
г. Химки,  
улица Ленинградская,  
владение 39, стр.6  
Бизнес Центр  
„Химки Бизнес Парк“,  
помещение 0802\_04  
http://www.gardena.ru

**Serbia**

Domel d.o.o.  
Autoput za Novi Sad bb  
11273 Belgrade  
Phone: (+381) 11 848 88 12  
miroslav.jejina@domel.rs

**Singapore**

Hy-Ray PRIVATE LIMITED  
40 Jalan Pemimpin  
#02-08 Tat Ann Building  
Singapore 577185  
Phone: (+65) 6253 2277  
shying@hyray.com.sg

**Slovak Republic**

Husqvarna Cesko s.r.o.  
Türkova 2319/5b  
149 00 Praha 4 – Chodov  
Bezplatná infolinka:  
800 154 044  
service@sk.husqvarna.com

**Slovenia**

Husqvarna Austria GmbH  
Industriezeile 36  
4010 Linz  
Tel.: (+43) 732 77 01 01-485  
service.gardena@  
husqvarnagroup.com

**South Africa**

Husqvarna  
South Africa (Pty) Ltd  
Postnet Suite 250  
Private Bag X6,  
Cascades, 3202  
South Africa  
Phone: (+27) 33 846 9700  
info@gardena.co.za

**Spain**

Husqvarna España S.A.  
Calle de Rivas nº 10  
28052 Madrid  
Phone: (+34) 91 708 05 00  
atencioncliente@gardena.es

**Suriname**

Agrofix n.v.  
Verlengde Hogestraat #22  
Phone: (+597) 472426  
agrofix@sr.net  
Pobox : 2006  
Paramaribo  
Suriname – South America

**Sweden**

Husqvarna AB  
S-561 82 Huskvarna  
info@gardena.se

**Switzerland / Schweiz**

Husqvarna Schweiz AG  
Consumer Products  
Industriestrasse 10  
5506 Mägenwil  
Phone: (+41) (0) 62 887 37 90  
info@gardena.ch

**Turkey**

GARDENA Dost Diş Ticaret  
Müessesilik A.Ş.  
Sanayi Cad. Adil Sokak  
No: 1/B Kartal  
34873 İstanbul  
Phone: (+90) 216 38 93 939  
info@gardena-dost.com.tr

**Ukraine / Україна**

ТОВ „Хускварна Україна“  
вул. Васильківська, 34,  
одп. 204-к  
03022, Київ  
Тел. (+38) 044 498 39 02  
info@gardena.ua

**Uruguay**

FEEL SA  
Entre Rios 1083 CP 11800  
Montevideo – Uruguay  
Tel: (+598) 22 03 18 44  
info@felisa.com.uy

**Venezuela**

Corporación Casa y Jardín C.A.  
Av. Caroní, Edif. Trezmen, PB.  
Collinas de Bello Monte.  
1050 Caracas.  
Tlf: (+58) 212 992 33 22  
info@casayjardin.net.ve

8883-20.960.02/0915  
© GARDENA  
Manufacturing GmbH  
D-89070 Ulm  
http://www.gardena.com