

TCS 720/20 Art. 8868

GB Operation Instructions

Telescopic Pruner

D Betriebsanleitung

Teleskop-Hochentaster

F Mode d'emploi

Élagueuse sur perche

NL Gebruiksaanwijzing

Telescopische stokzaag

S Bruksanvisning

Teleskopkvistsåg

DK Brugsanvisning

Teleskop-grensav til højtsiddende grene

FI Käyttöohje

Teleskooppivarrellinen raivaussaha

N Bruksanvisning

Teleskop beskjæringssaks

I Istruzioni per l'uso

Potatore telescopico

E Instrucciones de empleo

Sierra de pértiga telescópica

P Manual de instruções

Serra telescópica para poda em altura

PL Instrukcja obsługi

Pilarka łańcuchowa z trzonkiem teleskopowym

H Használati utasítás

Teleszkópos magassági ágvgágó

CZ Návod k obsluze

Teleskopická vyvětovací pilka

SK Návod na obsluhu

Teleskopický odvetvovač

GR Οδηγίες χρήσης

Τηλεσκοπικό αλυσοπρίονο

RUS Инструкция по эксплуатации

Висоторез телескопический

SLO Navodilo za uporabo

Teleskopski obrezovalnik za veje

HR Upute za uporabu

Teleskopska pila

SRB Uputstvo za rad

Teleskopska testera

UA Інструкція з експлуатації

Телескопічний висоторіз

RO Instrucțiuni de utilizare

Foarfeca telescopică pentru rădirea crengilor copacilor înalți

TR Kullanma Kılavuzu

Teleskopik High Kesici

BG Инструкция за експлоатация

Телескопична кастрачка

AL Manual përdorimi

Krasitës teleskop

EST Kasutusjuhend

Teleskoop-kõrglõikur

LT Eksploatavimo instrukcija

Teleskopinė aukštąjovė

LV Lietošanas instrukcija

Teleskopiskais zargriezis

Serra telescópica para poda em altura

GARDENA TCS 720/20

Tradução do manual de instruções original.



Este aparelho não se destina a ser usado por pessoas (incluindo crianças) com capacidades físicas, sensoriais ou mentais reduzidas, ou com insuficiente experiência e conhecimentos, a menos que estas sejam supervisionadas ou que recebam instruções relativamente ao uso do aparelho por parte de uma pessoa responsável pela sua segurança. As crianças deverão ser vigiadas, para assegurar que não brincam com o aparelho.

Utilização de acordo com a finalidade:

A serra telescópica para poda em altura GARDENA é adequada ao desbaste de árvores, sebes, arbustos e silvados com galhos até 12 cm de diâmetro na jardinagem privada e de lazer.

PERIGO! Lesões no corpo! O aparelho não deve ser usado para o derrube de árvores. Remover os galhos em pequenos pedaços, para que não seja atingido pela queda de galhos ou para que os galhos caídos não sejam repelidos pelo solo. Não permaneça por baixo do galho durante o corte.

Índice:

1. SEGURANÇA	118
2. MONTAGEM	122
3. INSTALAÇÃO	123
4. UTILIZAÇÃO	124
5. MANUTENÇÃO	126
6. ARMAZENAMENTO	127
7. ELIMINAÇÃO DE AVARIAS	128
8. DADOS TÉCNICOS	128
9. ACESSÓRIOS	129
10. ASSISTÊNCIA/GARANTIA	129

1. SEGURANÇA

Se não for utilizada com cuidado esta máquina pode ser perigosa e causar lesões graves ao operador ou a terceiros pelo que os avisos e instruções de segurança deverão ser seguidos rigorosamente. Só assim assegurarão condições razoáveis de segurança e eficiência no uso deste aparador de relva. O operador é responsável pela observância dos avisos e instruções contidos neste manual e na própria máquina.

Símbolos de segurança presentes no aparelho:



Ler o manual de instruções.



Use proteção visual e auditiva.



Não sujeitar a chuva nem a outros líquidos. Não deixar ao ar livre quando chover.



Desligar a ficha quando o cabo estiver danificado ou cortado.



Perigo de morte por choque eléctrico!
Mantenha uma distância mínima de 10 m de cabos eléctricos.



Usar luvas de protecção.



Usar calçado de segurança antiderrapante.



Usar capacete de protecção.

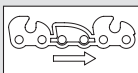

Sentido de funcionamento da corrente.

Advertências gerais de segurança para ferramentas eléctricas



ADVERTÊNCIA! Leia todas as advertências de segurança e instruções.

O incumprimento das advertências e instruções pode resultar em choque eléctrico, incêndio e/ou lesões graves.

Guarde todas as advertências e instruções para referência futura. O termo "ferramenta eléctrica" nas advertências refere-se à sua ferramenta eléctrica ligada à rede eléctrica (com cabo) ou ferramenta eléctrica com bateria (sem cabo).

1) Segurança na área de trabalho

- Mantenha a área de trabalho limpa e bem iluminada.** Áreas desarrumadas ou escuras facilitam a ocorrência de acidentes.
- Não utilize ferramentas eléctricas em atmosferas explosivas, na presença de líquidos, gases ou pó inflamáveis.** As ferramentas eléctricas criam faíscas que podem incendiar o pó ou os gases.
- Mantenha crianças e outras pessoas afastadas enquanto estiver a utilizar uma ferramenta eléctrica.** As distrações podem levar a que perca o controlo.

2) Segurança eléctrica

- As fichas das ferramentas eléctricas devem ser compatíveis com a tomada. Nunca modifique a tomada de forma alguma. Não utilize quaisquer fichas adaptadoras com ferramentas eléctricas ligadas à terra (com fio de terra).** O uso de fichas inalteradas e tomadas adequadas reduzirá o risco de choque eléctrico.

- Evite o contacto do corpo com superfícies ligadas à terra ou à massa, como tubos, radiadores, fogões e frigoríficos.**

Há um maior risco de choque eléctrico se o seu corpo estiver ligado à terra ou à massa.

- Não exponha as ferramentas eléctricas a chuva ou condições de humidade.**

A entrada de água numa ferramenta eléctrica aumentará o risco de choque eléctrico.

- Não force o cabo. Nunca utilize o cabo para transportar, puxar ou desligar a ferramenta eléctrica da tomada. Mantenha o cabo afastado de calor, óleo, arestas afiadas ou peças móveis.**

Cabos danificados ou emaranhados aumentam o risco de choque eléctrico.

- Ao utilizar uma ferramenta eléctrica ao ar livre, utilize uma extensão adequada para uso exterior.** Utilizar um cabo adequado para uso exterior reduz o risco de choque eléctrico.

- Se a utilização da ferramenta eléctrica num local húmido for inevitável, utilize uma fonte de alimentação protegida com disjuntor diferencial.** A utilização de um disjuntor diferencial reduz o risco de choque eléctrico.

3) Segurança pessoal

- Mantenha-se alerta, esteja atento ao que está a fazer e empregue senso comum ao utilizar uma ferramenta eléctrica. Não utilize uma ferramenta eléctrica quando estiver cansado ou sob o efeito de drogas, álcool ou medicação.** Um momento de desatenção ao utilizar uma ferramenta eléctrica pode resultar em lesões pessoais graves.
- Utilize equipamento de protecção pessoal. Use sempre protecção para os olhos.** Quando utilizado para as condições adequadas, o equipamento de protecção, nomeadamente máscaras de poeira, calçado de segurança com sola antiderrapante, capacete de segurança, ou protecção auditiva reduzirá o risco de lesões pessoais.
- Evite o arranque accidental. Certifique-se de que o interruptor está desligado antes de ligar a ferramenta à alimentação e/ou bateria, pegar na ferramenta ou transportá-la.** Transportar ferramentas eléctricas com o dedo no interruptor ou ligar ferramentas eléctricas que tenham o interruptor ligado facilita a ocorrência de acidentes.
- Remova qualquer chave de ajuste antes de ligar a ferramenta eléctrica.** Uma chave que fique ligada a uma parte rotativa da ferramenta eléctrica pode resultar em lesões pessoais.

e) Não se incline em demasia. Mantenha-se sempre bem equilibrado e apoiado.

Tal permite um melhor controlo da ferramenta eléctrica em situações inesperadas.

f) Use vestuário adequado. Não use vestuário largo ou objectos de adorno pessoal.

Mantenha o cabelo, roupa e luvas afastados de peças móveis. Roupa larga, objectos de adorno ou cabelo comprido podem ficar presos nas peças móveis.

g) Se forem fornecidos dispositivos para a ligação de equipamentos de extracção e recolha de poeiras, certifique-se de que estão ligados e são utilizados de forma adequada.

A utilização de dispositivos de recolha de poeiras pode reduzir perigos relacionados com poeiras.

4) Utilização e manutenção de ferramentas eléctricas

a) Não force a ferramenta eléctrica. Utilize a ferramenta eléctrica correcta para a sua aplicação.

A ferramenta eléctrica correcta terá um desempenho melhor e mais seguro se funcionar ao ritmo para o qual foi concebida.

b) Não utilize a ferramenta eléctrica se o interruptor não a ligar nem desligar.

Qualquer ferramenta eléctrica que não possa ser controlada com o interruptor é perigosa e deve ser reparada.

c) Desligue a ficha da alimentação e/ou a bateria da ferramenta eléctrica antes de fazer qualquer ajuste, mudar acessórios, ou armazenar as ferramentas eléctricas.

Estas medidas de segurança preventivas reduzem o risco de ligar a ferramenta eléctrica acidentalmente.

d) Armazene as ferramentas eléctricas que não estejam a ser usadas fora do alcance de crianças e não permita que pessoas que não estejam familiarizadas com a ferramenta eléctrica ou estas instruções as utilizem.

As ferramentas eléctricas são perigosas nas mãos de utilizadores inexperientes.

e) Conserve as ferramentas eléctricas em bom estado. Verifique se existem peças móveis mal reguladas ou presas, peças danificadas e qualquer outro problema que possa afectar o funcionamento da ferramenta eléctrica. Se a ferramenta eléctrica estiver danificada, mande-a reparar antes de utilizar.

Muitos acidentes são provocados por falta de manutenção das ferramentas eléctricas.

f) Mantenha as ferramentas de corte afiadas e limpas.

Ferramentas de corte em bom estado com gumes afiados têm uma menor probabilidade de prender e são mais fáceis de controlar.

g) Utilize a ferramenta eléctrica, acessórios e ferramentas de corte etc. de acordo com estas instruções, tendo em conta as condições de trabalho e o trabalho a realizar.

A utilização da ferramenta eléctrica em operações para as quais não foi concebida pode resultar numa situação perigosa.

5) Assistência

A manutenção da sua ferramenta eléctrica apenas deve ser realizada por técnicos profissionais e com peças de substituição originais. Isto garante a segurança duradoura da ferramenta eléctrica.

Regras de segurança para a serra de poda em altura:

- **Mantenha todas as partes do corpo afastadas da área da corrente. Não remova o material cortado nem segure no material a cortar quando a corrente estiver em movimento. Desligue o aparelho antes de remover o material encastrado.**

Um momento de desatenção enquanto utiliza a serra para poda em altura pode resultar em lesões pessoais graves.

- **Transporte a serra para poda em altura sempre pela pega e apenas quando a corrente já não se mover. Ao transportar ou guardar a serra para poda em altura, coloque sempre a cobertura do dispositivo de corte.**

O manuseamento adequado da serra para poda em altura reduzirá possíveis lesões pessoais provocadas pela corrente.

- **Pegue na ferramenta eléctrica pelos punhos isolados, uma vez que a corrente pode entrar em contacto com cabos de corrente ocultos ou com o cabo de alimentação próprio.**

O contacto da corrente com um condutor de tensão pode colocar componentes metálicos do aparelho sob tensão, provocando um choque eléctrico.

- **Mantenha os cabos afastados da área de corte.**

Durante a utilização do aparelho é possível que o cabo de alimentação esteja escondido em arbustos – por isso, certifique-se de que o cabo não é cortado acidentalmente pela corrente.

Recomendações de segurança adicionais

Perigo! Manter as crianças pequenas afastadas durante a montagem.

Durante a montagem, as peças pequenas podem ser ingeridas e há risco de sufocação pelo saco.

Segurança no local de trabalho

Use o aparelho apenas para as funções e do modo previstos.

O operador ou utilizador é responsável pelos acidentes de outras pessoas, e pelo risco, a que ele ou os seus bens materiais podem estar sujeitos.

Em especial durante a operação e o transporte, tenha em atenção os riscos para terceiros devido ao elevado raio de trabalho, quando a peça telescópica está estendida.

Perigo de queda. Preste atenção ao cabo durante o trabalho.

Em especial no inverno, ele pode ficar escorregadio.

Perigo! O uso de proteção auditiva e o ruído do aparelho podem fazer com que não se aperceba da aproximação de pessoas.

Não utilize o aparelho se estiver prevista trovoadas.

Não utilize perto da água.

Informações para a segurança ao utilizar peças elétricas

Recomenda-se a utilização de um dispositivo de proteção de corrente de falha com uma resolução não superior a 30 mA. Verifique o dispositivo de proteção de corrente de falha em cada utilização.

Antes da utilização, o cabo deve ser verificado quanto à existência de danos. Se apresentar danos ou desgaste, ele terá de ser substituído.

Se for necessário substituir o cabo elétrico, isto deve ser feito pelo fabricante ou por um seu representante, de forma a evitar riscos para a segurança.

Não utilize o aparelho, quando o cabo elétrico estiver danificado ou gasto.

Interrompa imediatamente a ligação para a alimentação de corrente, quando o cabo apresentar cortes ou quando o isolamento estiver danificado. Não toque no cabo, até a alimentação elétrica estar interrompida.

O seu cabo de extensão não deve estar enrolado durante a operação. Os cabos enrolados podem aquecer demasiado e reduzir o desempenho do seu aparelho.

Interrompa sempre em primeiro lugar a alimentação elétrica, antes de remover uma ficha, conector de cabo ou uma cabo de extensão.

Desligue o aparelho, retire a ficha da tomada e verifique o cabo elétrico quanto a danos e indícios de desgaste, antes de o cabo ser enrolado e guar-

dado. Um cabo danificado não pode ser reparado, tem de ser substituído por um novo.

Enrole o cabo sempre com cuidado e evite dobrá-lo.

Ligar o carregador apenas na tensão alternada indicada na placa de características.

Em caso algum se poderá ligar um cabo de terra ao aparelho.

Se o aparelho começar a funcionar inesperadamente depois de ligado, desligar imediatamente a ficha da tomada e mandar verificar na assistência GARDENA.

Perigo! Este aparelho cria um campo eletromagnético durante o funcionamento. Este campo pode eventualmente interagir com implantes médicos ativos ou passivos. De forma a evitar ferimentos graves ou mortais, recomendamos que as pessoas com implantes médicos consultem o seu médico ou o fabricante do implante médico antes de utilizarem o aparelho.

Cabo

Utilize apenas cabos extensíveis permitidos em conformidade com HD 516.

→ Consulte o seu electricista.

Segurança pessoal

Use sempre vestuário adequado, luvas de jardinagem e calçado antiderrapante.

Evite o contacto com o óleo da corrente, especialmente se tiver alergia.

Inspecione as áreas onde o aparelho irá ser usado e remova todos os arames e outros objetos estranhos.

Todos os trabalhos de ajuste (inclinar a cabeça de corte, alterar o comprimento do tubo telescópico) têm de ser executados com a cobertura de proteção colocada e o aparelho não pode ser apoiado sobre o dispositivo de corte.

Segure sempre corretamente no aparelho com as duas mãos pelas duas pegas (A) e (B).

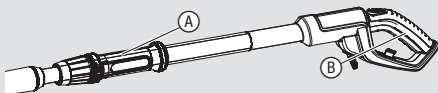

Antes da utilização e após um embate forte a máquina deve ser verificada quanto a indícios de desgaste ou danos. Se necessário, mande executar os trabalhos de reparação correspondentes.

Nunca tente usar um aparelho incompleto ou com alterações não autorizadas.

Utilização e conservação de ferramentas elétricas

Deve saber como desligar o aparelho em caso de emergência.

Nunca segure no aparelho num dispositivo de proteção.

Não utilize o aparelho se os dispositivos de proteção (cobertura de proteção, paragem rápida da lâmina) estiverem danificados.

Não utilize escadas enquanto estiver a usar o aparelho.

Retire a ficha de rede:

- antes de deixar o aparelho sem vigilância;
- antes de remover um bloqueio;
- antes de verificar e limpar o aparelho ou de executar trabalhos nele;
- se bater num objeto. O aparelho só deve voltar a ser utilizado, quando tiver a certeza absoluta que todo o aparelho está em boas condições de segurança;

– se o aparelho começar a vibrar de modo muito vulgar. Neste caso, o aparelho deve ser verificado imediatamente. Uma vibração excessiva pode provocar ferimentos.

– antes de entregar o aparelho a outra pessoa. Utilize o aparelho apenas entre 0 °C e 40 °C.

Manutenção e armazenamento



PERIGO DE FERIMENTOS!

Não tocar na corrente.

→ **Retirar a cobertura de proteção quando terminar ou interromper o trabalho.**

Todas as porcas, cavilhas e parafusos devem estar bem apertados, para se garantir que o aparelho está em boas condições de segurança.

Se o aparelho ficar muito quente durante o funcionamento, deixe-o arrefecer antes de o guardar.

2. MONTAGEM

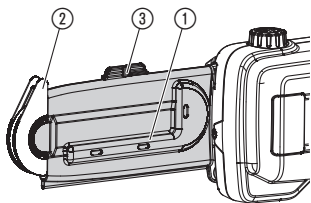

O volume de fornecimento inclui a serra para poda em altura, a corrente, o dispositivo de corte, a cobertura de proteção com chave Allen e o manual de instruções.



PERIGO! Lesões no corpo!

Lesão por corte, se o aparelho se ligar inadvertidamente.

→ **Antes da montagem do aparelho, certifique-se de que a ficha de rede está retirada da tomada, a cobertura de proteção ① foi puxada para o dispositivo de corte ② e o encaixe ③ está fechado.**

Montar tubo telescópico:

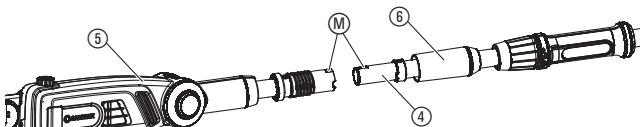
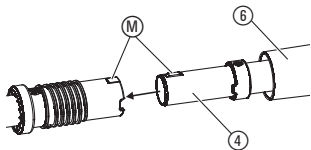

1. Empurrar o tubo telescópico ④ até ao encosto na unidade do motor ⑤. Para isso, as duas marcações (M) devem estar opostas.
2. Apertar bem a porca cinzenta ⑥.

Montar a alça de transporte:

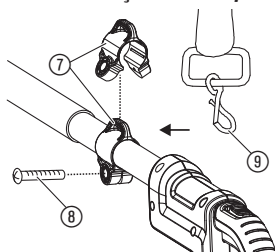

ATENÇÃO!

Utilize a cinta de transporte fornecida.

1. Abra a presilha (7), para prender o grampo e aperte com o parafuso (8).
2. Pendure o mosquetão (9) da alça de transporte na presilha (7).
3. Ajuste a alça com o fecho rápido no comprimento desejado.

3. INSTALAÇÃO

Colocação em funcionamento:

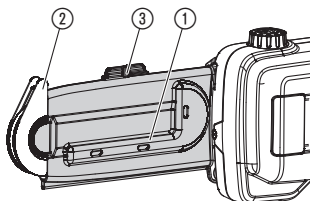

PERIGO! Lesões no corpo!

Lesão por corte, se o aparelho se ligar inadvertidamente.

- Antes da colocação em funcionamento do aparelho, certifique-se de que a ficha de rede está retirada da tomada, a cobertura de proteção (1) foi puxada para o dispositivo de corte (2) e o encaixe (3) está fechado.

Encher com óleo para correntes:

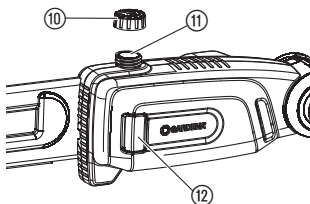

PERIGO! Lesões no corpo!

Lesões no corpo devido à quebra da corrente quando esta não foi bem lubrificada no dispositivo de corte.

- Antes da utilização verifique se existe óleo para correntes em quantidade suficiente.

Recomendamos o Óleo GARDENA Art. nº 6006 ou um óleo para correntes equivalente de um distribuidor especializado.

1. Desaperte a tampa do reservatório do óleo (10).
2. Encha o óleo para correntes pelo bocal de enchimento (11) até a janela de inspeção (12) estar completamente cheia de óleo.
3. Aperte novamente a tampa do reservatório do óleo (10).

Se houver derramamento de óleo por cima do aparelho, deverá limpá-lo muito bem.

Verificar sistema de lubrificação do óleo:

- Aponte o dispositivo de corte (2) para uma superfície de corte de madeira com aprox. 20 cm de distância. Depois de o aparelho estar a funcionar durante um minuto, a superfície deverá apresentar vestígios de óleo.

O dispositivo de corte nunca deve entrar em contacto com areia ou com o solo, pois isso provocará um desgaste excessivo da corrente!

4. UTILIZAÇÃO

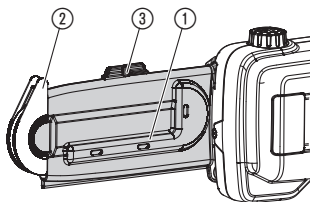

Ligar a serra para poda em altura:

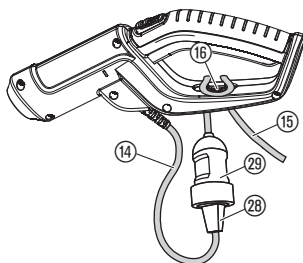

Posições de trabalho:

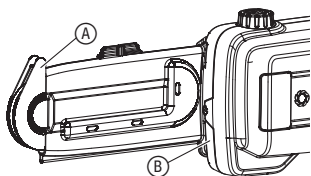

PERIGO! Lesões no corpo!

Lesão por corte, se o aparelho se ligar inadvertidamente.

→ Antes da ligação, ajuste ou transporte do aparelho, retire a ficha de rede da tomada e puxe a cobertura de proteção ① por cima do dispositivo de corte ② e feche os encaixes ③.



PERIGO! Choque elétrico!

Danos no cabo elétrico ⑭, caso o cabo extensível ⑮ não esteja inserido no travão do cabo elétrico ⑯.

→ Antes da operação, inserir o cabo extensível ⑮ no travão do cabo elétrico ⑯.
→ Quando ligar o aparelho, não segure pela cobertura de proteção ①.

1. Inserir o cabo extensível ⑮ com um laço no travão do cabo elétrico ⑯ e prender bem.
2. Encaixe a ficha ⑳ do aparelho no acoplamento ㉑ do cabo extensível.
3. Encaixe o cabo extensível ⑮ numa tomada de rede de 230 V.

O aparelho pode funcionar em 2 posições de trabalho (em cima/ em baixo). Para executar um corte perfeito deverá serrar os galhos mais grossos em 2 passos (de forma semelhante às figuras).

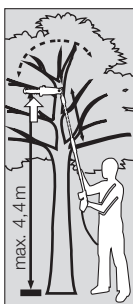

Em cima (galhos grossos):
1. Serrar o galho a partir da parte de baixo até um máx. 1/3 do diâmetro (corrente empurra o encosto da frente ㉒).



Em cima (galhos grossos):
2. Serrar o galho pela parte de cima (corrente empurra o encosto de trás ㉓).

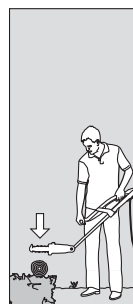

Em baixo:
Serrar por cima (corrente empurra o encosto de trás ㉓).

**Por em marcha a serra
para poda em altura:**

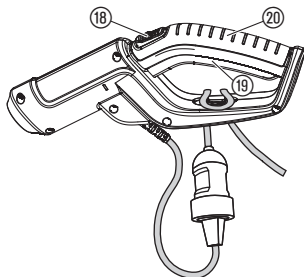
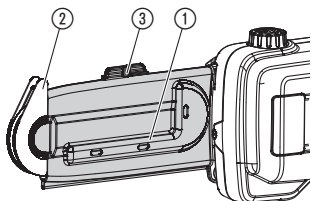

Inclinar unidade do motor:

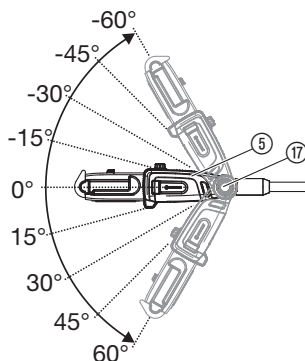

Estender tubo telescópico:

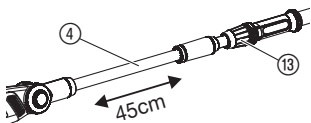

PERIGO! Lesões no corpo!

Risco de ferimentos, caso o aparelho não desligue quando soltar o botão de arranque!

→ **Nunca ligue em ponte os dispositivos de segurança (ligando, por exemplo, o bloqueio de ligação 18 e/ou o botão de arranque 19 na alça).**

Antes de iniciar o trabalho verifique as seguintes condições:

- Existe óleo para correntes suficiente e o sistema de lubrificação foi verificado (ver 3. INSTALAÇÃO).
- A corrente está esticada (ver 5. MANUTENÇÃO).

Ligação:

O aparelho está equipado com um bloqueio de ligação 18 contra uma ligação inadvertida.

1. Abra o encaixe 3 da cobertura de proteção 1 e remova-o do dispositivo de corte 2.
2. Segure no aparelho com uma mão no tubo telescópico e com a outra no punho 20.
3. Empurre o bloqueio de ligação 18 para a frente e, em seguida, prima o botão de arranque 19.
O aparelho começa a funcionar.
4. Solte o bloqueio de ligação 18.

Desligar:

1. Solte o botão de arranque 19.
2. Empurre a cobertura de proteção 1 para o dispositivo de corte 2 e rebata, até o encaixe 3 fechar.

A unidade do motor 5 pode ser inclinada em intervalos de 15°, de 60° a - 60 para cortes altos e cortes baixos.

1. Mantenha premida a tecla laranja 17.
2. Incline a unidade do motor 5 no sentido desejado.
3. Solte a tecla laranja 17 e encaixe a unidade do motor 5.

O tubo telescópico 4 pode ser estendido continuamente até 45 cm para cortes altos e cortes baixos.

1. Solte a porca laranja 13.
2. Estenda o tubo telescópico 4 para o comprimento desejado.
3. Aperte novamente a porca laranja 13.

5. MANUTENÇÃO

Limpar a serra para poda em altura:

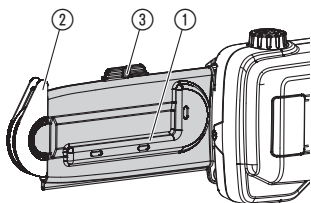

PERIGO! Lesões no corpo!

Lesão por corte, se o aparelho se ligar inadvertidamente.

→ Antes da manutenção do aparelho, certifique-se de que a ficha de rede está retirada da tomada, a cobertura de proteção ① foi puxada para o dispositivo de corte ② e o encaixe ③ está fechado.



PERIGO! Choque elétrico!

Perigo de lesões e danos materiais.

→ Não limpe o aparelho com água nem com jato de água (especialmente com alta pressão).

1. Limpe o aparelho com um pano húmido.
2. Limpe as ranhuras de ventilação com uma escova macia (não usar chave de parafusos).
3. Limpar o dispositivo de corte ② event. com uma escova.



PERIGO! Lesões no corpo!

Lesões no corpo devido a corte.

→ Use luvas de proteção quando trocar a corrente.

Quando a potência de corte diminuir claramente (corrente gasta), esta deve ser substituída. A chave Allen para os parafusos ② encontra-se na cobertura de proteção ①.

Apenas deve ser usada a corrente de substituição e o dispositivo de corte GARDENA Art. n.º 4048 ou a corrente de substituição Art. n.º 4049.

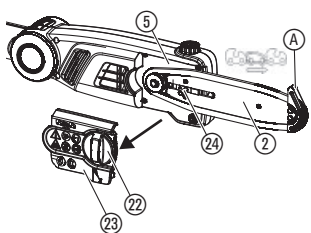
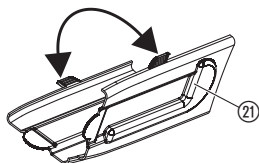

1. Abra o fecho ② e remova a tampa ②①.
2. Retire o dispositivo de corte ② com a corrente e solte a corrente antiga do dispositivo de corte.
3. Limpe a unidade do motor ⑤, dispositivo de corte ② e a tampa ②①. Preste especial atenção às vedações em borracha presentes na caixa e na tampa.
4. Estique a nova corrente por cima do encosto da frente A do dispositivo de corte ② e preste atenção ao sentido da marcha da corrente, ao mesmo tempo que se certifica que o encosto da frente A está virado para cima.
5. Coloque o dispositivo de corte ② na unidade do motor ⑤ de tal forma que o perno ②④ passa pelo dispositivo de corte ② e a corrente é colocada em redor do carreto de acionamento.
6. Coloque a tampa ②① (prestando atenção à vedação em borracha) e aperte fecho o fecho ②.
7. Estique a corrente.

Esticar a corrente:

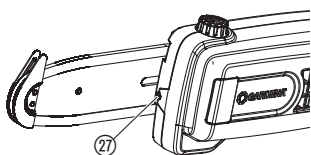
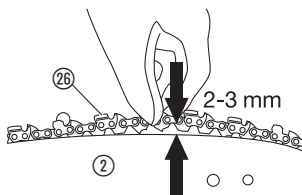

Perigo de queimaduras!

Uma corrente demasiado esticada pode provocar sobrecarga no motor e danos ou a quebra da corrente, enquanto que uma corrente mal esticada pode provocar a sua projeção para fora da calha. Uma corrente corretamente esticada proporciona melhores resultados de corte e prolonga a vida útil do aparelho. Por essa razão, verifique regularmente a tensão, pois o comprimento da corrente pode aumentar com o uso (sobretudo quando a corrente é nova, é necessário verificar a sua tensão após a primeira montagem, depois de a serra da corrente ter estado em funcionamento durante alguns minutos).

→ No entanto, não estique a corrente logo após a operação, espere até ela ter arrefecido.

1. Levante a corrente (26) do dispositivo de corte (2) a partir do seu centro. A folga deve ser de aprox. 2 – 3 mm.
2. Gire o parafuso de ajuste (27) para a direita, quando a tensão da corrente for demasiado pequena, gire o parafuso de ajuste (27) para a esquerda quando a tensão da corrente for demasiado grande.
3. Coloque o aparelho em marcha durante aprox. 10 seg.
4. Verifique novamente a tensão da corrente e ajuste, se necessário.

6. ARMAZENAMENTO

Colocação fora de serviço:

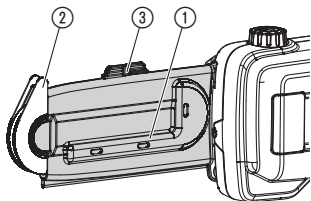

O local de armazenamento deve estar inacessível para crianças.

1. Retire a ficha de rede.
2. Limpe o aparelho (ver 5. MANUTENÇÃO) e empurre a cobertura de proteção (1) para o dispositivo de corte (2) e rebata até o encaixe (3) fechar.
3. Armazene o aparelho num local seco, protegido contra geada.

Eliminação:

(conforme a RL2012/19/CE):



Não coloque o aparelho no lixo doméstico normal, mas entregue-o nos locais de reciclagem próprios.

→ Importante: entregue o aparelho nos ecocentros.

7. ELIMINAÇÃO DE AVARIAS

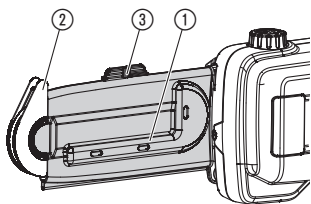

PERIGO! Lesões no corpo!

Lesão por corte, se o aparelho se ligar inadvertidamente.

→ Antes da eliminação de avarias do aparelho, certifique-se de que a ficha de rede está retirada da tomada, a cobertura de proteção ① foi puxada para o dispositivo de corte ② e o encaixe ③ está fechado.

Falha	Causa possível	Resolução
O aparelho não funciona	Cabo extensível não encaixado ou danificado.	→ Encaixar ou trocar o cabo extensível.
	Corrente bloqueada.	→ Eliminar o bloqueio.
O aparelho não se desliga	O botão de arranque está preso.	→ Retirar a ficha de rede e soltar a tecla de arranque.
Corte irregular	Corrente gasta ou danificada.	→ Trocar a corrente.



No caso de outras avarias, contacte o serviço de assistência GARDENA. As reparações só podem ser executadas por serviços de assistência GARDENA ou por revendedores autorizados.

8. DADOS TÉCNICOS

Serra telescópica para poda em altura	TCS 720/20 (Art. n.º 8868)
Potência do motor	720 W
Tensão de rede/ frequência de rede	230 V / 50 Hz
Velocidade da corrente	13 m/s
Comprimento do dispositivo de corte	20 cm
Tipo de corrente	90 px
Volume do reservatório do óleo	100 ml
Extensão do tubo telescópico	0 – 45 cm
Peso	aprox. 3,9 kg
Nível de pressão sonora L_{pa} ¹⁾	89 dB (A)
Vibração no braço e mão a_{vhw} ²⁾	3,1 m/s ²

Medição de acordo com ¹⁾ DIN EN ISO 22868 ²⁾ DIN EN ISO 22867.



O valor de emissão de oscilação indicado foi medido segundo um processo de medição normalizado e pode ser utilizado para a comparação de uma ferramenta eléctrica com outra. Também pode ser utilizado para uma avaliação da intermitência a efectuar. O valor de emissão de oscilação pode diferir durante a utilização efectiva da ferramenta eléctrica.

9. ACESSÓRIOS

Óleo para correntes de serra GARDENA	Para a lubrificação da corrente.	Art. n.º 6006
Corrente de substituição e dispositivo de corte GARDENA	Corrente e dispositivo de corte de substituição.	Art. n.º 4048
Corrente de substituição GARDENA	Corrente para reposição.	Art. n.º 4049

10. ASSISTÊNCIA/GARANTIA

Assistência:

Entre em contacto através do endereço presente no verso.

Garantia:

A GARDENA concede para este aparelho 2 anos de garantia (a partir da data de compra). Esta garantia cobre essencialmente todos os defeitos do aparelho que se provem ser devido ao material ou falhas de fabrico. Dentro da garantia nós trocaremos ou repararemos o aparelho gratuitamente se as seguintes condições tiverem sido cumpridas:

- O aparelho foi utilizado de uma forma correcta e segundo os conselhos do manual de instruções.
- Nunca o proprietário, nem um terceiro, estranho aos serviços GARDENA, tentou reparar o aparelho.

As peças de desgaste, corrente e dispositivo de corte, não estão cobertas pela garantia.

Esta garantia do fabricante não afecta as existentes queixas de garantia contra o agente/vendedor.

Em caso de avaria deverá enviar o aparelho defeituoso. Junto com o talão de compra e uma descrição da avaria, para a morada indicada no verso.

GB Product Liability

We expressly point out that, in accordance with the product liability law, we are not liable for any damage caused by our units if it is because of improper repair or if parts replaced are not original GARDENA parts or approved parts, and, if the repairs were not done by a GARDENA Service Centre or an approved specialist. The same applies to spare parts and accessories.

D Produkthaftung

Wir weisen ausdrücklich darauf hin, dass wir nach dem Produkthaftungsgesetz nicht für durch unsere Geräte hervorgerufene Schäden einzustehen haben, sofern diese durch unsachgemäße Reparatur verursacht oder bei einem Teileaustausch nicht unsere originale GARDENA Teile oder von uns freigegebene Teile verwendet wurden und die Reparatur nicht vom GARDENA Service oder dem autorisierten Fachmann durchgeführt wird. Entsprechendes gilt für Ergänzungsteile und Zubehör.

F Responsabilité

Nous vous signalons expressément que GARDENA n'est pas responsable des dommages causés par ses appareils, dans la mesure où ces dommages seraient causés suite à une réparation non conforme, dans la mesure où, lors d'un échange de pièces, les pièces d'origine GARDENA n'auraient pas été utilisées, ou si la réparation n'a pas été effectuée par le Service Après-Vente GARDENA ou l'un des Centres SAV agréés GARDENA. Ceci est également valable pour tout ajout de pièces et d'accessoires autres que ceux préconisés par GARDENA.

NL Productaansprakelijkheid

Wij wijzen er nadrukkelijk op, dat wij op grond van de wet aansprakelijkheid voor producten niet aansprakelijk zijn voor schade ontstaan door onze apparaten, indien deze door onvakkundige reparatie veroorzaakt zijn, of er bij het uitwisselen van onderdelen geen gebruik gemaakt werd van onze originele GARDENA onderdelen of door ons vrijgegeven onderdelen en de reparatie niet door de GARDENA technische dienst of de bevoegde vakman uitgevoerd werd. Ditzelfde geldt voor extra-onderdelen en accessoires.

S Produktansvar

Tillverkaren är inte ansvarig för skada som orsakats av produkten om skadan beror på att produkten har reparerats felaktigt eller om, vid reparation eller utbyte, andra än Original GARDENA reservdelar har använts. Samma sak gäller för kompletteringsdelar och tillbehör.

DK Produktansvar

Vi gør udtrykkeligt opmærksom på, at vi i henhold til produktansvarsloven ikke er ansvarlige for skader forårsaget af vores udstyr, såfremt det sker på grund af uautoriserede reparationer eller hvis dele er skiftet ud og der ikke er anvendt originale GARDENA dele eller dele godkendt af os, eller hvis reparationerne ikke er udført af GARDENA-service eller en autoriseret fagmand. Det samme gælder for ekstra udstyr og tilbehør.

FI Tuotevastuu

Korostamme nimenomaan, että tuotevastuulain nojalla emme ole vastuussa laitteistamme johtuneista vahingoista, mikäli nämä ovat aiheutuneet epäasianmukaisesta korjauksesta tai osia vaihdettaessa ei ole käytetty alkuperäisiä GARDENA-varaosia tai hyväksymiämme osia ja korjauksen on suorittanut muu kuin GARDENA-huoltokeskus tai valtuuttamamme ammattihenkilö. Tämä pätee myös lisäosiin ja lisävarusteisiin.

I Responsabilità del prodotto

Si rende espressamente noto che, conformemente alla legislazione sulla responsabilità del prodotto, non si risponde di danni causati da nostri articoli se originati da riparazioni eseguite non correttamente o da sostituzioni di parti effettuate con materiale non originale GARDENA o comunque da noi non approvato e, in ogni caso, qualora l'intervento non venga eseguito da un centro assistenza GARDENA o da personale specializzato autorizzato. Lo stesso vale per le parti complementari e gli accessori.

E Responsabilidad de productos

Advertimos que conforme a la ley de responsabilidad de productos no nos responsabilizamos de daños causados por nuestros aparatos, siempre y cuando dichos daños hayan sido originados por arreglos o reparaciones indebidas, por recambios con piezas que no sean piezas originales GARDENA o bien piezas no autorizadas por nosotros, así como en aquellos casos en que la reparación no haya sido efectuada por un Servicio Técnico GARDENA o por un técnico autorizado. Lo mismo es aplicable para las piezas complementarias y accesorios.

P Responsabilidade sobre o produto

Queremos salientar que segundo a lei da responsabilidade do fabricante, nós não nos responsabilizaremos por danos causados pelo nosso equipamento, quando estes ocorram em decorrência de reparações inadequadas ou da substituição de peças por peças não originais da GARDENA, ou peças não autorizadas.

A responsabilidade tornar-se-á nula também depois de reparações realizadas por oficinas não autorizadas pela GARDENA. Esta restrição valerá também para peças adicionais e acessórios.

PL Odpowiedzialność za produkt

Zwracamy Państwa uwagę, że nie ponosimy odpowiedzialności za uszkodzenia naszych maszyn, bądź szkody spowodowane ich wadliwym funkcjonowaniem, powstałe na skutek nieprawidłowo przeprowadzonych napraw lub użycia nieoryginalnych części zamiennych. Naprawy winny być przeprowadzane tylko przez punkty serwisowe Husqvarna lub autoryzowane serwisy. Dotyczy to również części uzupełniających i oprzyrządowania.

H Termékszavatosság

Nyomatékosan utalunk arra a tényre, hogy a termékszavatossági törvény szerint nem kell jótállást vállalnunk azokra a károokra, amelyeket nem a mi készülékeink okoztak, ha ezeket szakszerűtlen javítás okozta vagy egy alkatrész kicserélésénél nem a mi eredeti GARDENA alkatrészeinket vagy általunk engedélyezett alkatrészeket használták fel és a javítást nem a GARDENA szerviz vagy egy erre felhatalmazott szakember végezte. Hasonlóképpen érvényes ez a kiegészítő alkatrészekre és tartozékokra is.

CZ Odpovědnost za výrobek

Výslovně upozorňujeme na to, že podle zákona o odpovědnosti za výrobek neneseme odpovědnost za škody způsobené našimi přístroji, pokud byly způsobené neodbornou opravou nebo použitím jiných než našich originálních náhradních dílů GARDENA nebo námi schválených dílů a neprovedením opravy servisem GARDENA nebo autorizovaným odborníkem. Odpovídající platí i pro doplňkové díly a příslušenství.

SK Predmet záruky

Upozorňujeme dôrazne na to, že podľa zákona o poskytovaní záruk nezodpovedáme za škody spôsobené našimi výrobkami, v prípade, že boli boli vyvolané neodbornými opravami, výmenou dielcov, ktoré nepatria k originálnym dielom GARDENA alebo neboli nami schválené rovnako boli spôsobené servisnými zásahmi, ktoré neboli vykonané servisom GARDENA alebo autorizovaným odborníkom. Rovnako to platí pre doplnky a príslušenstvo.

GR Ευθύνη για το προϊόν

Σας υπενθυμίζουμε ρητά, ότι σύμφωνα με το νόμο περί ευθύνης για τα προϊόντα δεν ευθυνόμαστε για ενδεχόμενες βλάβες που προκαλούνται από τις συσκευές μας, εφόσον οφείλονται σε μία ακατάλληλη επισκευή ή σε μια αντικατάσταση τμημάτων για την οποία δεν έχουν χρησιμοποιηθεί τα πρωτότυπα ανταλλακτικά της GARDENA ή τα από μας συγκεκριμένα ανταλλακτικά και σε περίπτωση που δεν εκτελείται η επισκευή από το Τμήμα Εξυπηρέτησης Πελατών της GARDENA ή από έναν εξουσιοδοτημένο εξειδικευμένο τεχνίτη. Το ίδιο ισχύει για εξαρτήματα και συμπληρωματικά τμήματα.

SLO Jamstvo za izdelek

Pismo poudarjamo, da po zakonu jamstva za izdelek nismo odgovorni za škodo, ki bi nastala zaradi uporabe našega izdelka, prav tako tudi ne za škodo ki bi nastala zaradi nepravilnega popravila izdelka ali pri napačni zamenjavi delov, ki niso originalni deli GARDENA ali pri uporabi z naše strani potrjenih delov, ki pa niso bili vgrajeni v servisu GARDENA ali v naši pooblašteni servisni službi. Enako velja tudi za nadomestne dele in opremo.

HR Odgovornost za proizvod

Izričito napominjemo da u skladu sa Zakonom o odgovornosti za proizvode nismo odgovorni za štete uzrokovane našim uređajima ako su one izazvane nestručnim popravkom ili u slučaju zamjene dijelova nisu korišteni originalni GARDENA dijelovi ili dijelovi koje smo odobrili i popravak nije izvršio GARDENA servis ili ovlašteni stručnjak. Isto vrijedi i za dodatne dijelove i pribor.

RO Responsabilitatea legala a produsului

Mentionam în mod expres ca, în concordanță cu responsabilitatea legală a produsului, nu suntem răspunzători de nici un accident provocat de produsele noastre dacă se datorează reparării necorespunzătoare sau dacă piesele de schimb nu sunt originale GARDENA sau aprobate de GARDENA, sau dacă reparațiile nu au fost efectuate de un Centru de Service GARDENA sau un specialist autorizat. Aceleași prevederi se aplică și pieselor de schimb și accesoriilor.

BG Отговорност за качество

Изрично подчертаваме, че съгласно закона за отговорност за качество, ние не носим отговорност за вредите причинени от нашите уреди, ако същите са причинени от неправилен ремонт или при подмяната на части не са използвани оригинални части на GARDENA или части одобрени от нас и ремонта не е извършен от сервис на GARDENA или оторизиран специалист. Същото важи за допълнителните части и принадлежности.

EST Tootevastutus

Juhime teie tähelepanu sellele, et tootevastutusseaduse kohaselt ei vastuta me meie seadmete poolt põhjustatud kahjude eest, kui need on tekkinud asjatundmatu paranduse tagajärjel või kui detaili vahetamisel ei kasutatud GARDENA originaalvaruosi ega meie poolt kasutada lubatud varuosi ja kui parandustööd ei ole teinud GARDENA klienditeenindusspetsialistid ega meie volitatud spetsialistid. Sama kehtib lisadetaliide ja tarvikute kohta.

LT Atsakomybė už produkciją

Nurodome, kad remdamiesi Atsakomybės už produkciją įstatymu, neat sakome už nuostolius, sukeltus mūsų prietaisų, jei jie atsirado dėl netinkamo remonto, arba, jei keičiant dalis, buvo naudojamos neoriginalios GARDENA dalys arba dalys, kurių mes neleidome naudoti, o remontą atliko ne GARDENA servisas arba neįgaliotasis specialistas. Tas pats galioja papildomoms dalims ir priedams.

LV Produkta atbildība

Mēs skaidri norādām uz to, ka saskaņā ar Produktu atbildības likumu, mēs neatbildam par mūsu iekārtu radītiem zaudējumiem, ciktāl tos ir izraisījis neatbilstošs remonts vai daļu nomaiņa ar neoriģinālām GARDENA daļām vai ne ar mūsu norādītajām detaļām un remontu nav veicis GARDENA serviss vai pilnvarots speciālists. Tas pats attiecas uz papildinošajām daļām un piederumiem.

<p>GB CE Declaration The undersigned Husqvarna AB, 561 82 Huskvarna, Sweden hereby certifies that, when leaving our factory, the units indicated below are in accordance with the harmonised EU guidelines, EU standards of safety and product specific standards. This certificate becomes void if the units are modified without our approval.</p>	<p>H EU-Megfelelőeségi nyilatkozat Alulírott, a Husqvarna AB, 561 82 Huskvarna, Sweden igazolja azt, hogy az alábbiakban megnevezett készülékek, az általunk forgalomba hozott kivitelben teljesítik a harmonizációs EU-irányelvek, az EU biztonsági szabványok és a termékre jellemző szabványok követelményeit. Ha a készülékeken a mi beleegyezésünk nélkül változtatást végeznek, akkor ez a nyilatkozat érvényét veszti.</p>
<p>D CE-Konformitätserklärung Der Unterzeichnete Husqvarna AB, 561 82 Huskvarna, Sweden bestätigt, dass die nachfolgend bezeichneten Geräte in der von uns in Verkehr gebrachten Ausführung die Anforderungen der harmonisierten EU-Richtlinien, EU-Sicherheitsstandards und produktspezifischen Standards erfüllen. Bei einer nicht mit uns abgestimmten Änderung der Geräte verliert diese Erklärung ihre Gültigkeit.</p>	<p>CZ Prohlášení o shodě EU Podepsaný Husqvarna AB, 561 82 Huskvarna, Sweden potvrzuje, že dále uvedené přístroje v rámci do provozu uvedeném provádění splňují požadavky harmonizovaných směrnic EU, bezpečnostních norem EU a norem specifických pro výrobek. Při námi neschválené změně přístrojů ztrácí toto prohlášení platnost.</p>
<p>F Certificat de conformité aux directives européennes Le constructeur, soussigné : Husqvarna AB, 561 82 Huskvarna, Sweden déclare que à la sortie de ses usines le matériel neuf désigné ci-dessous était conforme aux prescriptions des directives européennes énoncées ci-après et conforme aux règles de sécurité et autres règles qui lui sont applicables dans le cadre de l'Union européenne. Toute modification portée sur ce produit sans l'accord express de GARDENA supprime la validité de ce certificat.</p>	<p>SK EU-Vyhlasenie o zhode Nižšie uvedené firma Husqvarna AB, 561 82 Huskvarna, Sweden vyhlasuje, že uvedené zariadenia, ktoré uviedla na trh v tomto vyhotovení, spĺňajú požiadavky harmonizovaných smerníc EU, bezpečnostných noriem EU a noriem špecifických pre výrobok. Pri zmene zariadenia, ktorá nebola odsúhlasená výrobcom stráca toto vyhlásenie platnosť.</p>
<p>NL EU-overeenstemmingsverklaring Ondergetekende Husqvarna AB, 561 82 Huskvarna, Sweden bevestigt, dat de volgende genoemde apparaten in de door ons in de handel gebrachte uitvoering voldoen aan de eis van, en in overeenstemming zijn met de EU-richtlijnen, de EU-veiligheidsstandaard en de voor het product specifieke standaard. Bij een niet met ons afgestemde verandering aan de apparaten verliest deze verklaring haar geldigheid.</p>	<p>GR Δήλωση Συμμόρφωσης προς τις Οδηγίες της ΕΕ Η υπογράφουσα Husqvarna AB, 561 82 Huskvarna, Sweden δηλώνει, ότι τα εξής αναφερόμενα εκδιδόμενα από την εταιρία μας προϊόντα ανταποκρίνονται σε όλες τις αναφορουμενες προδιαγραφές της ΕΕ, στα πρότυπα ασφαλείας της ΕΕ και στα ειδικά για το προϊόν πρότυπα. Σε μία μη συμφωνημένη με την εταιρία μας τροποποίηση των συσκευών αυτή η δήλωση χάνει την ισχύ της.</p>
<p>S EU Tillverkarintyg Undertecknad firma Husqvarna AB, 561 82 Huskvarna, Sweden intygar härmed att nedan nämnda produkter överensstämmer med EU:s direktiv, EU:s säkerhetsstandard och produktspecifikation. Detta intyg upphör att gälla om produkten ändras utan vårt tillstånd.</p>	<p>SLO EU-izjava o skladnosti Podpisani proizvajalec »Husqvarna AB, 561 82 Huskvarna, Sweden« s podpisom potrjuje, da sledeče opisana naprava, ki smo jo poslali na tržišče izpolnjuje zahteve harmoniziranih standardov ES-smernic, ES-varnostnih standardov in izdelku specifičnih standardov. V primeru spremembe na napravi brez našega pisnega dovoljenja ta izjava izgubi svoj pomen in veljavnost.</p>
<p>DK EU Overensstemmelse certificat Undertegnede Husqvarna AB, 561 82 Huskvarna, Sweden bekræfter hermed, at enheder listede herunder, ved afsendelse fra fabrikken, er i overensstemmelse med harmoniserede EU retningslinier, EU sikkerheds standarder og produkt specifikations standarder. Dette certifikat træder ud af kraft hvis enhederne er ændret uden vor godkendelse.</p>	<p>HR Izjava o sukladnosti EU-a Dolje potpisana tvrtka Husqvarna AB, 561 82 Huskvarna, Sweden ovime potvrđuje da dolje navedeni uređaji u izvedbi plasirajući na tržište ispunjavaju zahtjeve harmoniziranih EU smjernica, EU sigurnosnih normi i normi za određene proizvode. Ova izjava postaje ništavna u slučaju izmjene uređaja koje nismo odobrili.</p>
<p>FI EU-yhdenmukaisuusvakuutus Allekirjoittanut Husqvarna AB, 561 82 Huskvarna, Sweden vakuuttaa, että allainimitet laitteet täyttävät tehtaaltamme lähnessään yhdenmukaistetujen EU-direktiivien, EU-turvallisuusstandardien ja tuotekohtaisten standardien vaatimukset. Laitteisiin tehdyt muutokset, joista ei ole sovittu kanssamme, johtavat tämän vakuutuksen raukaamiseen.</p>	<p>RO UE-Certificat de conformitate Prin prezenta Husqvarna AB, 561 82 Huskvarna, Sweden, certifica faptul ca, in momentul in care produsele mentionate mai jos ies din fabrica sunt in concordanta cu directivele UE, standardele de siguranta UE si standardele specifice ale produsului UE. Acest certificat devine nul in cazul modificarii aparatului fara aprobarea noastra.</p>
<p>I Dichiarazione di conformità alle norme UE La sottoscritta Husqvarna AB, 561 82 Huskvarna, Sweden certifica che il prodotto qui di seguito indicato, nei modelli da noi commercializzati, è conforme alle direttive armonizzate UE nonché agli standard di sicurezza e agli standard autorizzati di prodotto. Qualunque modifica apportata al prodotto senza nostra specifica autorizzazione invalida la presente dichiarazione.</p>	<p>BG ЕС-Декларация за съответствие Подписаната фирма Husqvarna AB, 561 82 Huskvarna, Sweden декларира, че описаните по-долу уређи, пуснати в продажба съгласно нашата спецификация, изпълняват изискванията на хармонизираните ЕС-директиви, ЕС-станданти за безопасност и специфичните производствени стандарти. При промяна на уређа, която не е съгласувана с нас, тази декларация губи своята валидност.</p>
<p>E Declaración de conformidad de la UE El que suscribe Husqvarna AB, 561 82 Huskvarna, Sweden declara que la presente mercancía, objeto de la presente declaración, cumple con todas las normas de la UE, en lo que a normas técnicas, de homologación y de seguridad se refiere. En caso de realizar cualquier modificación en la presente mercancía sin nuestra previa autorización, esta declaración pierde su validez.</p>	<p>EST ELI vastavusdeklaratsioon Allkirjutanu Husqvarna AB, 561 82 Huskvarna, Sweden kinnitab, et kirjeldatud seade vastab meie poole riiglesse viidud kujul ELi harmoniseeritud direktiividele, ELi ohutusstandarditele ja tootega seotud standarditele. Meiega kooskõlastamata muudatuse tegemise korral seadmel kaotab see deklaratsioon kehtivuse.</p>
<p>P Certificado de conformidade da UE Os abaixo mencionados Husqvarna AB, 561 82 Huskvarna, Sweden, por este meio certificam que ao sair da fábrica os aparelhos abaixo mencionados estão de acordo com as directrizes harmonizadas da UE, padrões de segurança e de produtos específicos. Este certificado ficará nulo se as unidades forem modificadas sem a nossa aprovação.</p>	<p>LT ES Atitikties deklaracija Pasirašanti įmonė Husqvarna AB, 561 82 Huskvarna, Sweden patvirtina, kad žemiau nurodyti prietaisai ir jų modeliai, kurie buvo pagaminti mūsų gamyklose atitinka ES direktyvas, ES saugumo standartus ir specifinius gaminių standartus. Atlikus bet kokį prietaiso pakeitimą, kuris nėra suderintas su mumis, ši deklaracija praranda galiojimą.</p>
<p>PL Deklaracja zgodności Unii Europejskiej Husqvarna AB, 561 82 Huskvarna, Sweden potwierdza, że poniżej określone urządzenia w wersji oferowanej przez nas do sprzedaży spełniają wymagania zharmonizowanych dyrektyw Unii Europejskiej, standardu bezpieczeństwa Unii Europejskiej i standardu specyficznego dla tego typu produktów. W przypadku zmiany urządzenia, która nie została z nami uzgodniona, niniejsza deklaracja traci moc obowiązująca.</p>	<p>LV ES-atbilstības deklaracija Parakstījis Husqvarna AB, 561 82 Huskvarna, Sweden, Vācija apstiprina, ka sekojoši apzīmētās iekārtas, kuras mēs izplātam, savā izpildījumā atbilst harmonizētajām ES direktīvām, ES drošības standartiem un produkta specifiskajiem standartiem. Ar mūsu neapstiprinātām izmaiņām iekārtā šī deklarācija zaudē savu derīgumu.</p>

Deutschland / Germany
GARDENA GmbH
Central Service
Hans-Lorenser-Straße 40
D-89079 Ulm
Produktfragen:
(+49) 731 490-123
Reparaturen:
(+49) 731 490-290
service@gardena.com

Albania
COBALT Sh.p.k.
Rr. Sirt Kodra
1000 Tirana

Argentina
Husqvarna Argentina S.A.
Av.del Libertador 5954 –
Piso 11 – Torre B
(C1428ARP) Buenos Aires
Phone: (+54) 11 5194 5000
info.gardena@
ar.husqvarna.com

Armenia
Garden Land Ltd.
61 Tigran Mets
0005 Yerevan

Australia
Husqvarna Australia Pty. Ltd.
Locked Bag 5
Central Coast BC
NSW 2252
Phone: (+61) (0) 2 4352 7400
customer.service@
husqvarna.com.au

Austria / Österreich
Husqvarna Austria GmbH
Industriezeile 36
4010 Linz
Tel.: (+43) 732 7701 01-485
service.gardena@
husqvarnagroup.com

Azerbaijan
Firm Progress
a. Aliyev Str. 26A
1052 Baku

Belgium
GARDENA Belgium NV/SA
Sterbeekstraat 163
1930 Zaventem
Phone: (+32) 2 720 92 12
Mail: info@gardena.be

Bosnia / Herzegovina
SILK TRADE d.o.o.
Industrijska zona Bukva bb
74260 Tešanj

Brazil
Husqvarna do Brasil Ltda
Av. Francisco Matarazzo,
1400 – 19º andar
São Paulo – SP
CEP: 05001-903
Tel: 0800-112252
marketing.br.husqvarna@
husqvarna.com.br

Bulgaria
Хускварна България ЕООД
Бул. „Арсений Липчев“ № 72
1799 София
Тел.: (+359) 02/9753076
www.husqvarna.bg

Canada / USA
GARDENA Canada Ltd.
100 Summerlea Road
Brampton, Ontario L6T 4X3
Phone: (+1) 905 992 9330
info@gardena.canada.com

Chile
Maquinarias Agroforestales
Ltda. (Maga Ltda.)
Santiago, Chile
Avda. Chesterton
8355 comuna Las Condes
Phone: (+56) 2 202 4417
Dalton@мага.cl
Zipcode: 7560330
Temuco, Chile
Avda. Valparaíso # 01466
Phone: (+56) 45 222 126
Zipcode: 4780441

China
Husqvarna (China) Machinery
Manufacturing Co., Ltd.
No. 1355, Jia Xin Rd.,
Ma Lu Zhen, Jia Ding Dist.,
Shanghai
201801
Phone: (+86) 21 59159629
Domestic Sales
www.gardena.com.cn

Colombia
Husqvarna Colombia S.A.
Calle 18 No. 68 D-31, zona
Industrial de Montevideo
Bogotá, Cundinamarca
Tel. 571 2922700 ext. 105
jairo.salazar@
husqvarna.com.co

Costa Rica
Compania Exim
Euroiberoamericana S.A.
Los Colegios, Moravia,
200 metros al Sur del Colegio
Saint Francis – San José
Phone: (+506) 297 68 83
exim_euro@racsa.co.cr

Croatia
SILK ADRIA d.o.o.
Josipa Lončara 3
10090 Zagreb
Phone: (+385) 1 3794 580
silk.adria@zg.t-com.hr

Cyprus
Med Marketing
17 Digeni Akrita Ave
P.O. Box 27017
1641 Nicosia

Czech Republic
Husqvarna Česko s.r.o.
Türkova 2319/5b
149 00 Praha 4 – Chodov
Bezplatná infolinka:
800 100 425
servis@cz.husqvarna.com

Denmark
GARDENA / Husqvarna
Consumer Outdoor Products
Salgsafdelning Danmark
Box 9003
S-200 39 Malmö
info@gardena.dk

Dominican Republic
BOSQUESA, S.R.L
Carretera Santiago Licey
Km. 5 ½
Esquina Copal II,
Santiago
Dominican Republic
Phone: (+809) 736-0333
joserbosquesa@claro.net.do

Ecuador
Husqvarna Ecuador S.A.
Arupos E1-181 y 10 de
Agosto Quito, Pichincha
Tel. (+593) 22800739
francisco.jacome@
husqvarna.com.ec

Estonia
Husqvarna Eesti OÜ
Consumer Outdoor Products
Kesk tee 10, Aaviku küla
Rae vald
Harju maakond
75305 Estonia
kontakt.etj@husqvarna.ee

Finland
Oy Husqvarna Ab
Consumer Outdoor Products
Lautatarhankatu 8 / P L 3
00581 HELSINKI
info@gardena.fi

France
Husqvarna France
9/11 Allée des pierres mayettes
92635 Gennevilliers Cedex
France
http://www.gardena.com/fr
NF AZUR: 0 810 00 78 23
(Prix d'un appel local)

Georgia
ALD Group
Bellashvili 8
1159 Tbilisi

Great Britain
Husqvarna UK Ltd
Preston Road
Aycliffe Industrial Park
Newton Aycliffe
County Durham
DL5 6UP
info.gardena@
husqvarna.co.uk

Greece
Π.ΠΑΠΑΔΟΠΟΥΛΟΣ ΑΕΒΕ
Λεωφ. Αθηνών 92
Αθήνα
Τ.Κ.104 42
Ελλάδα
Τηλ. (+30) 210 5193100
info@papadopoulos.com.gr

Hungary
Husqvarna Magyarország Kft.
Ezred u. 1-3
1044 Budapest
Telefon: (+36) 1 251-4161
vevoszolgalat.husqvarna@
husqvarna.hu

Iceland
O. Johnson & Kaaber
Tunguhaltsi 1
110 Reykjavik
ooj@ojk.is

Ireland
Husqvarna UK Ltd
Preston Road
Aycliffe Industrial Park
Newton Aycliffe
County Durham
DL5 6UP
info.gardena@
husqvarna.co.uk

Italy
Husqvarna Italia S.p.A.
Via Como 72
23866 VALMADRERA (LC)
Phone: (+39) 0341.203.111
info@gardenaitalia.it

Japan
KAKIUCHI Co. Ltd.
Sumitomo Realty &
Development Kojimachi
BLDG., 8F
5-1 Nibancyo
Chiyoda-ku
Tokyo 102-0084
Phone: (+81) 33 264 4721
m_ishihara@kaku-ichi.co.jp

Kazakhstan
LAMED Ltd.
155/1, Tazhibayevoy Str.
050060 Almaty
IP Schmidt
Abayavenue 3B
110 005 Kostanay

Korea
Kyung Jin Trading CO.,LTD.
107-4, SunDuk Bld.,
YangJae-dong,
Seochu-gu,
Seoul, (zipcode: 137-891)
Phone: (+82) (0)2 574-6300

Kyrgyzstan
Alye Maki
ev. Molodaya Guardir J 3
720014
Bishkek

Latvia
Husqvarna Latvija
Consumer Outdoor Products
Bākuži iela 6
LV-1024 Rīga
info@husqvarna.lv

Lithuania
UAB Husqvarna Lietuva
Consumer Outdoor Products
Ateities pl. 77C
LT-52104 Kaunas
centras@husqvarna.lt

Luxembourg
Magasins Jules Neuberg
39, rue Jacques Stas
Luxembourg-Gasperich 259
Case Postale No. 12
Luxemburg 2010
Phone: (+352) 40 14 01
api@neuberg.lu

Mexico
AFOSA
Av. Lopez Mateos Sur # 5019
Col. La Calma 45070
Zapopan, Jalisco
Mexico
Phone: (+52) 33 3818-3434
icoimejo@afosa.com.mx

Moldova
Convel S.R.L.
290A Muncești Str.
2002 Chisinau

Netherlands
GARDENA Nederland B.V.
Postbus 50176
1305 AD ALMERE
Phone: (+31) 36 521 00 00
info@gardena.nl

Neth. Antilles
Jonka Enterprises N.V.
Sta. Rosa Weg 196
P.O. Box 8200
Curaçao
Phone: (+599) 9 767 66 55
pgm@jonka.com

New Zealand
Husqvarna New Zealand Ltd.
PO Box 76-437
Manukau City 2241
Phone: (+64) (0) 9 9202410
support.nz@husqvarna.co.nz

Norway
GARDENA
Husqvarna Consumer
Outdoor Products
Salgskontor Norge
Kleiverveien 6
1540 Vestby
info@gardena.no

Peru
Husqvarna Perú S.A.
Jr. Ramón Cárcamo 710
Lima 1
Tel: (+51) 1 3320400 ext.416
juan.remuzgo@
husqvarna.com

Poland
Husqvarna
Poland Spółka z o.o.
ul. Wysockiego 15 b
03-371 Warszawa
Phone: (+48) 22 330 96 00
gardena@husqvarna.com.pl

Portugal
Husqvarna Portugal, SA
Lagaa – Albarraque
2635 – 595 Rio de Mouro
Tel.: (+351) 21 922 85 30
Fax : (+351) 21 922 85 36
info@gardena.pt

Romania
Madex International Srl
Soseaua Odaii 117-123,
RO 013603 București, S1
Phone: (+40) 21 352.76.03
madex@ines.ro

Russia / Россия
ООО „Хускварна“
141400, Московская обл.,
г. Химки,
улица Ленинградская,
владение 39, стр.6
Бизнес Центр
„Химки Бизнес Парк“,
помещение 0802_04
http://www.gardena.ru

Serbia
Domel d.o.o.
Autoput za Novi Sad bb
11 273 Belgrade
Phone: (+381) 11 848 88 12
miroslav.jejna@domel.rs

Singapore
Hy-Ray PRIVATE LIMITED
40 Jalan Pemimpin
#02-08 Tat Ann Building
Singapore 577185
Phone: (+65) 6253 2277
shying@hyray.com.sg

Slovak Republic
Husqvarna Česko s.r.o.
Türkova 2319/5b
149 00 Praha 4 – Chodov
Bezplatná infolinka:
800 154 044
service@sk.husqvarna.com

Slovenia
Husqvarna Austria GmbH
Industriezeile 36
4010 Linz
Tel.: (+43) 732 77 01 01-485
service.gardena@
husqvarnagroup.com

South Africa
Husqvarna
Husqvarna (Pty) Ltd
Postnet Suite 250
Private Bag X6,
Cascades, 3202
South Africa
Phone: (+27) 33 846 9700
info@gardena.co.za

Spain
Husqvarna España S.A.
Calle de Rivas nº 10
28052 Madrid
Phone: (+34) 91 708 05 00
atencioncliente@gardena.es

Suriname
Agrofix n.v.
Verlengde Hogestraat #22
Phone: (+597) 472426
agrofix@sr.net
Pobox : 2006
Paramaribo
Suriname – South America

Sweden
Husqvarna AB
S-561 82 Huskvarna
info@gardena.se

Switzerland / Schweiz
Husqvarna Schweiz AG
Consumer Products
Industriestrasse 10
5506 Mägenwil
Phone: (+41) (0) 62 887 37 90
info@gardena.ch

Turkey
GARDENA Dost Diş Ticaret
Müessesilik A.Ş.
Sanayi Cad. Adil Sokak
No: 1/B Kartal
34873 İstanbul
Phone: (+90) 216 38 93 939
info@gardena-dost.com.tr

Ukraine / Україна
ТОВ „Хускварна Україна“
вул. Васильківська, 34,
одп. 204-к
03022, Київ
Тел. (+38) 044 498 39 02
info@gardena.ua

Uruguay
FELI SA
Entre Rios 1083 CP 11800
Montevideo – Uruguay
Tel: (+598) 22 03 18 44
info@felisa.com.uy

Venezuela
Corporación Casa y Jardín C.A.
Av. Caroní, Edif. Trezmen, PB.
Colinas de Bello Monte.
1050 Caracas
Tlf: (+58) 212 992 33 22
info@casayjardin.net.ve

8868-20.960.02/0915
© GARDENA
Manufacturing GmbH
D-89070 Ulm
http://www.gardena.com