

EasyCut Li-18/23 R
Art. 9823



ComfortCut Li-18/23 R
Art. 9825

- D Betriebsanleitung**
Accu-Turbotrimmer
-
- GB Operating Instructions**
Accu Turbotrimmer
-
- F Mode d'emploi**
Coupe-bordures à batterie
-
- NL Gebruiksaanwijzing**
Accu-Turbotrimmer
-
- S Bruksanvisning**
Accu-Turbotrimmer
-
- DK Brugsanvisning**
Accu-turbotrimmer
-
- FI Käyttöohje**
Accu-turbotrimmeri
-
- N Bruksanvisning**
Batteri-turbotrimmer
-
- I Istruzioni per l'uso**
Turbotrimmer a batteria
-
- E Instrucciones de empleo**
Recortabordes con accu
-
- P Manual de instruções**
Aparador de relva Accu-Turbotrimmer
-
- PL Instrukcja obsługi**
Podkaszarka akumulatorowa
-
- H Használati utasítás**
Akkumulátoros damilos fűszegélynyíró
-
- CZ Návod k obsluze**
Akumulátorový turbotrimmer

- SK Návod na obsluhu**
Akumulátorový turbotrimmer
-
- GR Οδηγίες χρήσης**
Επαναφορτιζόμενο κοιρευτικό πετόνιας
-
- RUS Инструкция по эксплуатации**
Аккумуляторный турботриммер
-
- SLO Navodilo za uporabo**
Akumulatorski turbo trimmer obrezovalnik
-
- HR Upute za uporabu**
Baterijski turbo trimmer za travu
-
- SRB Uputstvo za rad**
BIH Baterijska turbo trimmer-kosilica
-
- UA Інструкція з експлуатації**
Акумуляторний турботриммер
-
- RO Instrucțiuni de utilizare**
Turbotrimmer cu baterie
-
- TR Kullanma Kılavuzu**
Akülü Turbo Tirpan
-
- BG Инструкция за експлоатация**
Акумулаторен Турботриммер
-
- AL Manual përdorimi**
Kositëse bari turbo me bateri
-
- EST Kasutusjuhend**
Akuga turbotrimmer
-
- LT Eksploatavimo instrukcija**
Akumuliatorinė turbo žoliapjovė
-
- LV Lietošanas instrukcija**
Turbotrimmeris ar akumulatoru

D GB F NL S DK S FI N I E I P PL H CZ SK GR SLO HR SRB BIH UA RO TR BG AL EST LT LV

GARDENA EasyCut Li-18/23 R, ComfortCut Li-18/23 R



Това е превод на немския оригинал на инструкцията за експлоатация. Моля, прочетете внимателно инструкцията за експлоатация и спазвайте нейните указания. Използвайте настоящата инструкция за експлоатация за да се запознаете с продукта, правилно му използване, както и указанията за техника на безопасност.



От съображения за сигурност не се разрешава използването на продукта от деца и младежи до 16 години, както и лица, които не са запознати с настоящата инструкция за експлоатация. Хора с ограничени психически или физически възможности могат да използват този продукт само под ръководството и надзора на отговорно за тях лице. Децата трябва да бъдат наблюдавани, за да се гарантира, че не си играят с продукта. Не използвайте уреда, ако сте изморен, болен или сте под влиянието на алкохол, наркотични вещества или медикаменти.

→ Моля, съхранявайте тази инструкция за експлоатация на сигурно място.

Съдържание:

1. Област на използване на Вашия турбо-тример GARDENA	232
2. Указания за безопасност	232
3. Монтаж	234
4. Въвеждане в експлоатация	235
5. Обслужване	236
6. Сваляне от експлоатация	238
7. Техническо обслужване	239
8. Отстраняване на повреди	239
9. Допълнителни аксесоари	240
10. Технически данни	241
11. Сервиз/Гаранция	241

1. Област на използване на Вашия турбо-тример GARDENA

Предназначение:

Турбо-тримера GARDENA е предназначен за подравняване и косене на зелени и тревни площи в частни домове и градини.

Не се разрешава използване на тримера на обществени места, паркове, спортни площадки, пътища, в селското и горско стопанство.

Внимание:



Поради опасност от нараняване, турбо-тримера GARDENA не трябва да се използва за подрязване на живи плетове или за раздробяване на компост.

2. Указания за безопасност

→ Спазвайте указанията за техника на безопасност отбелязани върху турбо-тримера.



ВНИМАНИЕ!

→ Преди да започнете работа прочетете инструкцията за експлоатация!

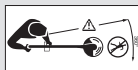

ОПАСНОСТ!

**Нараняване на трети лица!
→ Трети лица не трябва да се намират в опасната зона!**



ОПАСНОСТ!

→ Пазете тримера от дъжд и влага!





ОПАСНОСТ!

Нараняване на очите и ушите!
→ Носете защитни очила и антифони!

Проверка преди всяка употреба

→ Преди всяка употреба направете визуална проверка на турбо-тримера.

→ Проверете дали вентилационните отвори са чисти.

Не използвайте тримера, когато същият е повреден или когато защитните приспособления (граничен прекъсвач, защитен капак) и / или носача на ножа са повредени или износени.

→ Никога не работете без защитни приспособления.

→ Преди началото на работата проверете тревната площ, която ще косите. Отстранете намиращите се там чужди тела и внимавайте по време на работа за чужди тела (напр. клони, въжета, телове, камъни...).

→ Ако все пак по време на работа се натъкнете на препятствие, изключете тримера и извадете батерията. Отстранете препятствието; проверете тримера за евентуални повреди и при необходимост се погрижете да бъде ремонтиран.

Използване / Отговорност



ОПАСНОСТ!

Инструмента има инерционно движение!

→ Пазете ръцете и краката далеч от работната зона, докато ножът не спре!

Този турбо-тример може да стане причина за сериозни наранявания!

→ Използвайте турбо-тримера съгласно целта за използване дадена в тази инструкция за експлоатация.

Вие носите отговорност за безопасността в зоната за работа (радиус 2 метра).

→ Внимавайте за това, в близост до опасната зона (радиус 15 м) да не се намират други лица (особено деца) и животни.

След употреба свалете батерията, и редовно проверявайте тримера за повреди – особено носача на ножа и ако е необходимо отремонтирайте съгласно предписанията.

→ Носете защитни очила!

→ За да предпазите краката си, носете здрави обувки и дълъг панталон. Дръжте пръстите и ходилата далеч от пластмасовия нож – особено при въвеждане в експлоатация!

→ При работа винаги заемайте безопасно и устойчиво положение.

Внимавайте при движение назад.
Опасност от препъване!

→ Работете само при дневна светлина или в условията на добра видимост.

Прекъсване на работата

→ Никога не оставяйте тримера без надзор на мястото за работа.

→ Ако прекъснете работа, извадете батерията и оставете тримера на безопасно място.

→ Ако е необходимо да прекъснете работа, за да се преместите на друг работен участък, непременно изключете тримера, изчакайте пълното спиране на работещия инструмент и извадете батерията. Носете тримера за допълнителната дръжка.

Съблюдавайте влиянието на околната среда

→ Запознайте се с околната среда и внимавайте за възможни опасности, които можете да не чуете заради шума на инструмента.

→ Никога не използвайте тримера при опасност от буря, дъжд или на влажна, мокра местност.

Безопасност на акумулаторите

→ Спазвайте указанията за безопасност върху акумулаторната батерия.



ОПАСНОСТ ОТ ПОЖАР! Късо съединение!

→ Не съединявайте на късо с метални части контактите на акумулаторната батерия.



ОПАСНОСТ ОТ ПОЖАР!

По време на процеса на зареждане батерията, която зареждате трябва да бъде върху незапалима, устойчива на висока температура и непроводима повърхност. Дръжте далеч от зарядното устройство и батерията разяждащи, горими и леснозапалими материали. Не покривайте зарядното устройство и батерията по време на процеса на зареждане. Незабавно изключете зарядното устройство при поява на дим или огън.



ОПАСНОСТ ОТ ЕКСПЛОЗИЯ!

Пазете сменяема батерия от високи температури и огън. Не ги поставяйте върху горещи тела или излагайте продължително време на силни слънчеви лъчи.



Не използвайте зарядното устройство на открито.

→ Не излагайте зарядното устройство на влага.

Използвайте батерията само при температура на околната среда между 0 °C до + 40 °C. Неизправна батерия трябва да бъде изхвърлена съгласно разпоредбите. Тя не трябва да бъде изпращана по пощата. Моля, за повече

информация се обръщайте към местните служби за отстраняване на отпадъците.

Кабела на зарядното редовно трябва да се проверява за признаци на повреди и стареене (трошливост) и да се използва само в изправно състояние.

Включеното зарядно устройство може да се използва само за зареждане на включените в доставката батерии.

Батерии, които не са предназначение за зареждане, да не се зареждат с това зарядно устройство (опасност от пожар).

Тримерът не трябва да се включва по време на зареждането.

Зареждайте акумулаторните батерии само при температура между 0 °C до 45 °C. След голямо натоварване първо оставете батериите да се охладят.

Трябва да бъдат използвани само оригинални GARDENA батерии.

Съхранение

Тримера не трябва да се съхранява при температури над 35 °C или на директна слънчева светлина.

Не съхранявайте тримера на места със статично електричество.

3. Монтаж

Монтаж на тримера:

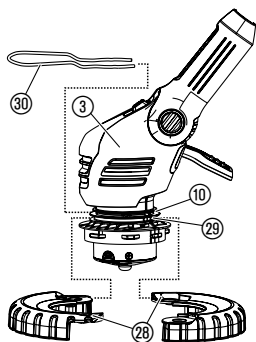
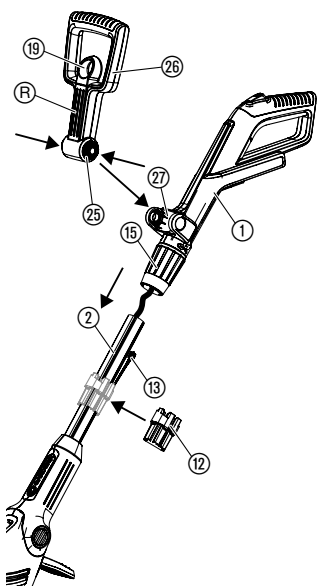

ВНИМАНИЕ!

Ръкохватката може да бъде монтирана, когато кабелът между ръкохватката и дръжката е безупречно състояние. Ако кабелът е повреден, ръкохватката не трябва да се монтира. В този случай се свържете със сервиз на GARDENA.



ВНИМАНИЕ!

Тримерът може да бъде използван само с монтирано защитно приспособление ⑩.

1. Внимателно извадете от опаковката ръкохватката ① заедно с дръжката ②. При това върху кабела не трябва да бъде упражнявана сила на опъване.
2. Уверете се, че пристягащата втулка ⑮ е в отворено положение (символа ключалка в положение отворено).
3. Поставете ръкохватката ① върху дръжката ② докато чуете изщракване от фиксирането. При това кабелът не трябва да бъде усукан или преципан.
4. С издърпване на ръкохватката ① проверете, дали същата е легнала стабилно върху дръжката ②. Монтираните ръкохватка ① и дръжка ② повече не могат да бъдат разединени.
5. Завъртете пристягащата втулка ⑮ (символа ключалка в положение затворено).
6. Издърпайте блокировката ⑰ на допълнителната ръкохватка ⑯, натиснете двете заключващи скоби ⑳ на допълнителната ръкохватка ⑯ и ги фиксирайте с каналите ⑲ напред до щракване в гнездото ⑳.
7. Само за Арт. 9825: Поставете двете половини на работното колело ㉔ около долния канал ㉓ на главата на тримера ③ и ги заключете докато се фиксират с изщракване.
8. Пхнете защитната скоба за растения ㉓ отпред в горния канал ⑩ на главата на тримера ③. При това внимавайте работното колело ㉔ да може да се върти свободно (т.е. поставете скобата с извивката нагоре).

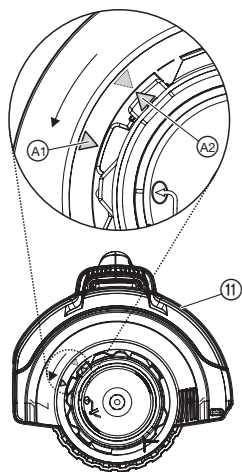

9. Поставете защитния капак (11) върху главата на тримера (3).
10. Завъртете защитния капак (11), докато той може се отвори изцяло (двете стрелки (A1), (A2) са една срещу друга).
11. Завъртете защитното приспособление (11) обратно на часовниковата стрелка, докато същото се фиксира с изщракване.
12. Леко разтворете приемника (12) при отвора и го поставете върху дръжката (2).
13. Поставете до 6 пластмасови ножа (13) в приемника (12), докато ножовете се притегнат.

В доставката са включени 20 пластмасови ножа и един приемник за резервни ножеве. В приемника могат да бъдат съхранявани до 6 резервни ножа.

За монтажа на ножа в държача на ножа виж

8. Отстраняване на повреди "Смяна на пластмасов нож".

4. Въвеждане в експлоатация

Зареждане на акумулаторите:

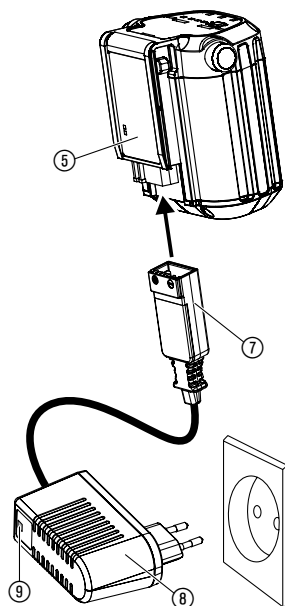
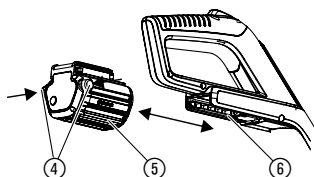

ВНИМАНИЕ!

Свърхнапрежението разрушава акумулаторите и зарядното устройство.

→ **Внимавайте за правилното напрежение на електрическата мрежа.**

Преди първа употреба, батерията трябва да бъде заредена напълно. Продължителност на зареждане (при разредени батерии) виж 10. Технически данни.

Литиево-йонните батерии могат да бъдат заредени при всяко едно състояние и зареждането може да бъде прекъснато по всяко време, без да се навреди на батерията (няма Memory-Effekt).

1. Натиснете двата деблокиращи бутона (4) и извадете батерията (5) от гнездото на батерията (6) на ръкохватката.
2. Включете кабела за зареждане (7) в батерията (5).
3. Включете зарядното устройство (8) в контакт на електрическата мрежа.

Контролната лампа за зареждане (8) върху зарядното устройство мига на всяка секунда зелено: Батерията се зарежда.

Контролната лампа 4 върху зарядното устройство свети зелено: Батерията е напълно заредена.

(Продължителност на зареждане виж 10. Технически данни).

Индикатор за състоянието на зареждане на батерията по време на зареждане:

100 % заредена L1, L2 и L3 светят.

66 – 99 % заредена L1 и L2 светят, L3 мига.

33 – 65 % заредена L1 свети, L2 мига.

0 – 32 % заредена L1 мига.

По време на процеса на зареждане редовно проверявайте прогреса на зареждането.

4. Когато процесът на зареждане е приключил, разделете батерията (5) от зарядното устройство (8). Първо разделете батерията (5) от зарядното устройство (8) и след това изключете зарядното устройство (8).
5. Поставете батерията (5) върху гнездото за батерията (6) на ръкохватката, докато чуете изщракване от фиксирането.

Предотвратяване на дълбоко разреждане:

Когато батерията е изтощена, защитата срещу пълно разреждане автоматично изключва уреда, преди батерията да се разрези напълно. За да не се разрези от изключеното зарядно устройство напълно заредената батерия, батерията след зареждане трябва да бъде разкачена от зарядното устройство. Ако батерията е била съхранявана по-дълго от 1 година, тя отново трябва да бъде заредена изцяло. Ако батерията бъде разрежена напълно, контролната лампа за зареждане (9) мига бързо в началото на процеса на ареждане (2. пъти на секунда). Ако след 10 минути контролната лампа за зареждане (9) все още мига бързо, има повреда (виж 8. Отстраняване на повреди). Ако светлинния индикатор за грешка (W) на батерията мига, има повреда (виж 8. Отстраняване на повреди). В случай на съвсем изтощена батерия, може да продължи приблизително 20 мин. докато състоянието на зареждане се индикира на батерията чрез светодиода. Процесът на зареждане се индикира по всяко време на зарядното устройство чрез мигащият светодиод (9).

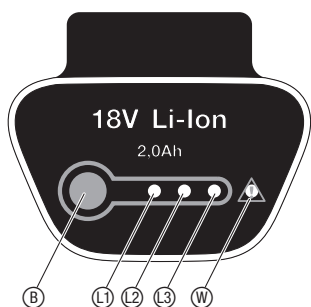

Индикатор за състоянието на зареждане на батерията по време на работа:

→ Натиснете бутон (B) на батерията.

66 – 99 % заредена L1, L2 и L3 светят.

33 – 65 % заредена L1 и L2 светят.

10 – 32 % заредена L1 свети.

1 – 9 % заредена L1 мига.

0 % заредена Няма индикация.

5. Обслужване

ОПАСНОСТ!



Опасност от нараняване, когато тримера не се изключи при отпускане на копчето за пускане!

→ Не блокирайте защитните или превключващи устройства (напр. чрез привързване на блокировката срещу включване към дръжката)!

Опасност от нараняване!

→ Свалете батерията преди всяка промяна на работната позиция, на дължината на дръжката, на допълнителната ръкохватка или на защитната скоба за растения!

Настройка на работна позиция:

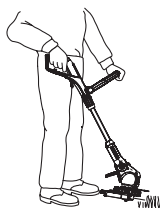

Работна позиция 1:
Стандартно косене

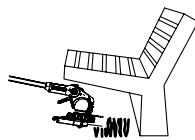

Работна позиция 2:
Косене под препятствие



Работна позиция 3:
Вертикално косене
на висящи краища на
ливадата

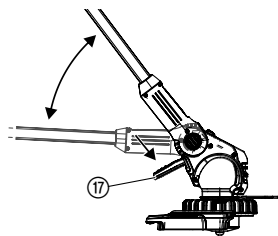

Работна позиция 1:

За стандартно косене.

Работна позиция 2:

1. Натиснете педала ⑰ и свалете надолу дръжката в желаната работна позиция.
2. Освободете педала ⑰ и оставете дръжката да се фиксира изщраквайки.

ВНИМАНИЕ! В работна позиция 1 + 2 избягвайте контакт на главата на тримера с почвата.

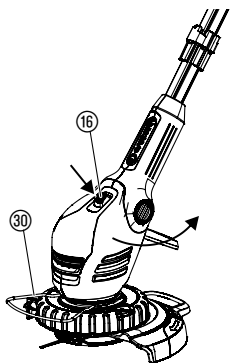

Работна позиция 3 (Само за Арт. 9825):

В работна позиция 3, дръжката трябва да бъде в най-горна позиция!

1. Завъртете предпазителя за растения ⑳ на 90° в **паркирана позиция** докато същият се фиксира с изщракване.
2. Натиснете педала ⑰ и приведете дръжката в най-горна позиция.
3. Натиснете бутон ⑯ и завъртете главата на тримера от 0° на 90°, докато същата се фиксира изщраквайки.
4. Отведете тримера с работното колело до края на моравата.

ВНИМАНИЕ! Тримерът може да бъде използван, само когато главата на тримера е фиксирана на 0° или 90°.

Настройка на тримера според височината на тялото:

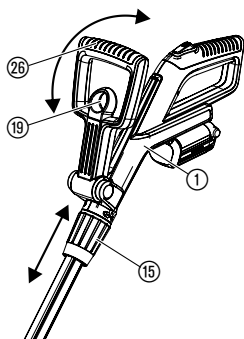

Настройка на дължината на дръжката:

→ Развийте пристягащата втулка ⑮, издърпайте ръкохватката ① на желаната дължина на дръжката и отново завийте пристягащата втулка ⑮.

Пристягащата втулка ⑮ трябва да бъде затегната толкова силно, че дръжката да не може да се премества.

Регулиране на допълнителната ръкохватка:

→ Издърпайте блокировката ⑲ на допълнителната ръкохватка ⑳, настройте допълнителната ръкохватка ⑳ на желания наклон и отново пуснете блокировката ⑲.

Когато тримерът е настроен правилно спрямо височината на тялото, стойката на тялото е изправена и главата на тримера в **работна позиция 1** е леко наклонена напред.

→ Дръжте тримера за ръкохватката ① и допълнителната ръкохватка ⑳ така, че главата на тримера да бъде леко наклонена напред.

Настройка на предпазната скоба за растения:

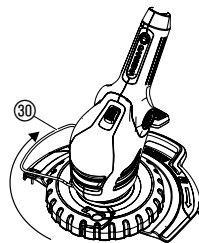
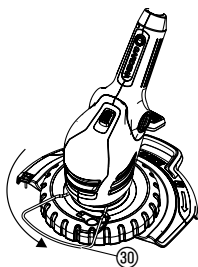

Работна позиция

Позиция при престой

→ Завъртете предпазната скоба за растения ③⁰ на 90° в желаната позиция докато се фиксира.

Пускане на тримера:

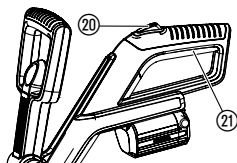

Включване на тримера:

1. Натиснете и задръжте блокировката срещу включване ②⁰ и след това натиснете копчето за включване ②¹ върху дръжката.
2. Освободете отново блокировката срещу включване ②⁰.

Изключване на тримера:

→ Освободете копчето за включване ②¹ върху дръжката.

6. Сваляне от експлоатация

Съхранение:

Мястото на съхранение трябва да бъде недостъпно за деца.

1. Заредете батерията.
2. Съхранявайте тримера на сухо, защитено от студ място.

Препоръка:

Тримерът може да бъде окачен за ръкохватката. При съхранение в окачено състояние, главата на тримера не се натоварва ненужно.

Рециклиране:

(според директива
RL 2012/19/EU)



Уреда не трябва да се поставя в контейнерите с обичайните отпадъци, а трябва да бъде изхвърлен съгласно изискванията.

→ Отстранете уреда чрез Вашия комунален пункт за отстраняване на отпадъците.

Изхвърляне на батериите:



Литиевите батерии GARDENA съдържат литиево-йонни клетки, които след изтичане на продължителността им на живот не трябва да бъдат изхвърляни заедно с битовите отпадъци.

Важно за България:

Правилното отстраняване се поема от Вашия търговец на GARDENA или местната служба по чистотата.

1. Разрежете напълно литиево-йонната батерия.
2. Изхвърлете литиево-йонната батерия съобразно техническите изисквания.

7. Техническо обслужване

ОПАСНОСТ!



Опасност от нараняване чрез ножа!

→ Незабавно извадете батерията преди техническо обслужване на тримера!

Опасност от нараняване и материални щети!

→ Не почиствайте тримера с вода или с водна струя (особено с въздух под налягане)!

Почистване на тримера:



Не допускайте замърсяване на отворите за охлаждане.

→ След всяка употреба почиствайте всички движещи се части, най-вече премахвайте остатъци от трева и замърсяване по капака (11) и вентилационните отвори (24).

8. Отстраняване на повреди

ОПАСНОСТ!

Нараняване от порязване!



Опасност от нараняване чрез ножа!

→ При повреди незабавно свалете батерията!

Смяна на пластмасов нож:

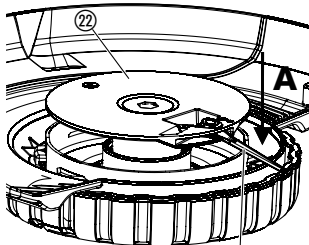

ОПАСНОСТ! Нараняване от порязване!

→ Забранява се използването на метални режещи елементи или резервни части и принадлежности, които не са предвидени от GARDENA.

Ножете могат да се използват максимум до половината от дължината им. Трябва да се използват само оригинални GARDENA-резервни ножове. Резервни ножове могат да се закупят при Вашия GARDENA-търговец или директно от обслужващия център на GARDENA.

• GARDENA резервен нож за Турботример

Арт. 5368

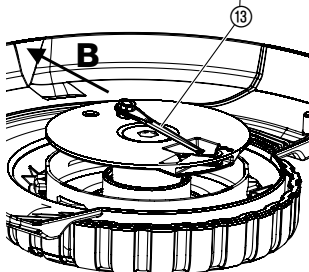

Демонтаж на пластмасов нож:

1. Завъртете тримера.
2. Натиснете леко надолу края на ножа (A), избутайте навътре ножа (18) чрез държача на ножа (22) (B) и го извадете навън.

Монтаж на пластмасов нож:

→ Вкарайте докато фиксирате новия нож (18) през металния отвор на държача на ножа (22).

Когато новия нож е поставен правилно, той може лесно да се поклаща.

Повреда

Възможна причина

Отстраняване

Тримера коси лошо или не коси

Къс или износен нож.

→ Сменете ножа.







Счупен нож.

→ Сменете ножа.

Тримера вибрира силно.

Ножът е твърде силно износен и предизвиква дебаланс.

→ Сменете ножа.

Повреда	Възможна причина	Отстраняване
Тримерът не се включва	Батерията е изтощена.	→ Заредете батерията (виж 4. Въвеждане в експлоатация).
	Батерията не е поставена правилно върху дръжката.	→ Поставете така батерията върху дръжката, че фиксиращите бутони да щракнат.
	Блокиране на електромотора.	→ Отстранете блокирането и отново включете уреда.
Тримерът спира. Светлинният индикатор за грешка  мига	Претоварване на батерия.	→ Изчакайте 10 сек. Натиснете бутон  на батерията и отново включете уреда.
	Допустимата работна температура е надхвърлена.	→ Оставете батерията да се охлади за ок. 15 мин. Натиснете бутон  на батерията и отново включете уреда.
Контролната лампа за зареждане  на зарядното устройство не свети.	Зарядното устройство или кабела за зареждане не са включени правилно.	→ Включете правилно зарядното устройство или кабела за зареждане.
Контролната лампа за зареждане  на зарядното устройство мига бързо (2-пъти на секунда)	Грешка при зареждане.	→ Разкачете и отново свържете зарядното устройство.
Тримерът спира. Светлинният индикатор за грешка  свети	Повреда в батерията / дефектирала батерия.	→ Натиснете бутон  на батерията и отново включете уреда.
Батерията повече не позволява да бъде заредена	Батерията е повредена.	→ Сменете батерията (Арт. 9840).

Може да бъде използвана само оригинална GARDENA сменяема батерия BLi 18 (Арт. 9840). Същият може да получите при Вашия търговец на GARDENA или директно от сервизната служба на GARDENA.



При други повреди Ви молим да се свържете с центъра за сервизно обслужване на GARDENA. Ремонти имат право да извършват само сервизните служби на GARDENA или оторизирани търговци на GARDENA.

9. Допълнителни аксесоари

GARDENA Сменяема Батерия BLi 18	Батерия за допълнително време за работа или за подмяна с 2,0 Ah.	Арт. № 9840
GARDENA резервен нож за Турботример		Арт. № 5368
GARDENA резервен носач на нож	Може да бъде поръчан чрез сервизна служба на GARDENA.	

10. Технически данни

Турботример	EasyCut Li-18/23 R (Арт. 9823)	ComfortCut Li-18/23 R (Арт. 9825)
Ширина на косене	230 мм	230 мм
Обороти на държача на ножа	около 9300 об/мин	около 9300 об/мин

Турботример	EasyCut Li-18/23 R (Арт. 9823)	ComfortCut Li-18/23 R (Арт. 9825)
Тегло включително батерията	около 2,8 кг	около 3,1 кг
Отнасяща се до работното място характеристика на емисиите $L_{pa}^{1)}$	68 дБ (А)	68 дБ (А)
Неопределеност k_{pa}	3 дБ (А)	3 дБ (А)
Ниво на звукова мощност $L_{WA}^{2)}$	измерено 83 дБ (А) / гарантирано 88 дБ (А)	измерено 82 дБ (А) / гарантирано 86 дБ (А)
Неопределеност k_{WA}	4,5 дБ (А)	4,2 дБ (А)
Ниво на вибрации $a_{vhw}^{3)}$	< 2,5 м/сек ²	< 2,5 м/сек ²
Неопределеност k_a	1,5 м/сек ²	1,5 м/сек ²
Акумулатор	литиево-йонен (18 V)	
Капацитет на акумулатора	2,0 Ah	
Време за зареждане на акумулатора	около 3 ч 80 % / около 5 ч 100 %	
Време до изтощаване	около 50 мин. (при пълен акумулатор)	
Зарядно устройство		
Напрежение на мрежата	230 V / 50 – 60 Hz	
Макс. изходящ ток	600 mA	
Изходно напрежение	18 V (DC)	

Метод на измерване по ¹⁾ DIN EN 60335-2-91 ²⁾ RL 2000/14/EG ³⁾ DIN EN 786. Дадената стойност на вибрациите е измерена по унифициран метод на изпитване и може да послужи за сравнение на един електроинструмент с друг. Тя може да бъде използвана и за предварителна оценка при пускането за продажба. Стойността на вибрациите може да бъде различна по време на реалното използване на електроинструмента.

11. Сервиз /Гаранция

Гаранция:

Фирма GARDENA дава за този продукт 2 години гаранция (от датата на продажба). Това гаранционно обслужване се отнася за всички съществени дефекти на уреда, които може да се докаже, че са причинени от грешка в материала или производствена грешка. Гаранционното обслужване се осъществява посредством предоставянето на изправен уред или безплатен ремонт по наш избор, ако са следните условия:

- Уредът е бил използван правилно и в съответствие с препоръките в инструкцията за експлоатация.
- Не е правен опит от купувача или трето лице да бъде ремонтиран уред.

Бързоизносващите се части: ножът и държача на ножа са изключени от гаранцията.

Тази гаранция на производителя не се отнася за съществуващите изисквания по гаранционното обслужване на търговеца /продавача.

Моля, в случай на гаранционно обслужване изпратете за наша сметка повредения уред заедно с копие от касовата бележка и описание на повредата, на адреса на сервизната фирма изписан на обратната страна.

D Produkthaftung

Wir weisen ausdrücklich darauf hin, dass wir nach dem Produkthaftungsgesetz nicht für durch unsere Geräte hervorgerufene Schäden einzustehen haben, sofern diese durch unsachgemäße Reparatur verursacht oder bei einem Teileaustausch nicht unsere originale GARDENA Teile oder von uns freigegebene Teile verwendet wurden und die Reparatur nicht vom GARDENA Service oder dem autorisierten Fachmann durchgeführt wird. Entsprechendes gilt für Ergänzungssteile und Zubehör.

GB Product Liability

We expressly point out that, in accordance with the product liability law, we are not liable for any damage caused by our units if it is due to improper repair or if parts exchanged are not original GARDENA parts or parts approved by us, and, if the repairs were not carried out by a GARDENA Service Centre or an authorised specialist. The same applies to spare parts and accessories.

F Responsabilité

Nous vous signalons expressément que GARDENA n'est pas responsable des dommages causés par ses appareils, dans la mesure où ces dommages seraient causés suite à une réparation non conforme, dans la mesure où, lors d'un échange de pièces, les pièces d'origine GARDENA n'auraient pas été utilisées, ou si la réparation n'a pas été effectuée par le Service Après-Vente GARDENA ou l'un des Centres SAV agréés GARDENA. Ceci est également valable pour tout ajout de pièces et d'accessoires autres que ceux préconisés par GARDENA.

NL Productaansprakelijkheid

Wij wijzen er nadrukkelijk op, dat wij op grond van de wet aansprakelijkheid voor producten niet aansprakelijk zijn voor schade ontstaan door onze apparaten, indien deze door onvakkundige reparatie veroorzaakt zijn, of er bij het uitwisselen van onderdelen geen gebruik gemaakt werd van onze originele GARDENA onderdelen of door ons vrijgegeven onderdelen en de reparatie niet door de GARDENA technische dienst of de bevoegde vakman uitgevoerd werd. Ditzelfde geldt voor extra-onderdelen en accessoires.

S Produktansvar

Tillverkaren är inte ansvarig för skada som orsakats av produkten om skadan beror på att produkten har reparerats felaktigt eller om, vid reparation eller utbyte, andra än Original GARDENA reservdelar har använts. Samma sak gäller för kompletteringsdelar och tillbehör.

DK Produktansvar

Vi gør udtrykkeligt opmærksom på, at vi i henhold til produktansvarsloven ikke er ansvarlige for skader forårsaget af vores udstyr, såfremt det sker på grund af uautoriserede reparationer eller hvis dele er skiftet ud og der ikke er anvendt originale GARDENA dele eller dele godkendt af os, eller hvis reparationerne ikke er udført af GARDENA-service eller en autoriseret fagmand. Det samme gælder for ekstra udstyr og tilbehør.

FI Tuotevastuu

Korostamme nimenomaan, että tuotevastuulain nojalla emme ole vastuussa laitteistamme johtuneista vahingoista, mikäli nämä ovat aiheutuneet epäasianmukaisesta korjauksesta tai osia vaihdettaessa ei ole käytetty alkuperäisiä GARDENA-varaosia tai hyväksymiämme osia ja korjauksen on suorittanut muu kuin GARDENA-huoltokeskus tai valtuuttamamme ammattihenkilö. Tämä pätee myös lisäksiin ja lisävarusteisiin.

I Responsabilità del prodotto

Si rende espressamente noto che, conformemente alla legislazione sulla responsabilità del prodotto, non si risponde di danni causati da nostri articoli se originati da riparazioni eseguite non correttamente o da sostituzioni di parti effettuate con materiale non originale GARDENA o comunque da noi non approvato e, in ogni caso, qualora l'intervento non venga eseguito da un centro assistenza GARDENA o da personale specializzato autorizzato. Lo stesso vale per le parti complementari e gli accessori.

E Responsabilidad de productos

Advertimos que conforme a la ley de responsabilidad de productos no nos responsabilizamos de daños causados por nuestros aparatos, siempre y cuando dichos daños hayan sido originados por arreglos o reparaciones indebidas, por recambios con piezas que no sean piezas originales GARDENA o bien piezas no autorizadas por nosotros, así como en aquellos casos en que la reparación no haya sido efectuada por un Servicio Técnico GARDENA o por un técnico autorizado. Lo mismo es aplicable para las piezas complementarias y accesorios.

P Responsabilidade sobre o produto

Queremos salientar que segundo a lei da responsabilidade do fabricante, nós não nos responsabilizaremos por danos causados pelo nosso equipamento, quando estes ocorrerem em decorrência de reparações inadequadas ou da substituição de peças por peças não originais da GARDENA, ou peças não autorizadas.

A responsabilidade tornar-se-à nula também depois de reparações realizadas por oficinas não autorizadas pela GARDENA. Esta restrição valerá também para peças adicionais e acessórios.

PL Odpowiedzialność za produkt

Zwracamy Państwu uwagę, że nie ponosimy odpowiedzialności za uszkodzenia naszych maszyn, bądź szkody spowodowane ich wadliwym funkcjonowaniem, powstałe na skutek nieprawidłowo przeprowadzonych napraw lub użycia nieoryginalnych części zamiennych. Naprawy winny być przeprowadzane tylko przez punkty serwisowe Husqvarna lub autoryzowane serwisy. Dotyczy to również części uzupełniających i oprzyrządowania.

H Termékszavatosság

Nyomatékosan utalunk arra a tényre, hogy a termékszavatossági törvény szerint nem kell jótállást vállalnunk azokra a károokra, amelyeket nem a mi készülékeink okoztak, ha ezeket álszzerűtlen javítás okozta vagy egy alkatrész kicserélésénél nem a mi eredeti GARDENA alkatrészeinket vagy általunk engedélyezett alkatrészeket használtak fel és a javítást nem a GARDENA szerviz vagy egy erre felhatalmazott szakember végezte. Hasonlóképpen érvényes ez a kiegészítő alkatrészekre és tartozékokra is.

CZ Odpovědnost za výrobek

Výslovně upozorňujeme na to, že podle zákona o odpovědnosti za výrobek nenese odpovědnost za škody způsobené našimi přístroji, pokud byly způsobené neodbornou opravou nebo použitím jiných než našich originálních náhradních dílů GARDENA nebo námi schválených dílů a neprovedením opravy servisem GARDENA nebo autorizovaným odborníkem. Odpovídající platí i pro doplňkové díly a příslušenství.

SK Predmet záruky

Upozorňujeme dôrazne na to, že podľa zákona o poskytovaní záruk nezodpovedáme za škody spôsobené našimi výrobkami, v prípade, že boli boli vyvolané neodbornými opravami, výmenou dielcov, ktoré nepatria k originálnym dielom GARDENA alebo neboli nami schválené a rovnako boli spôsobené servisnými zásahmi, ktoré neboli vykonané servisom GARDENA alebo autorizovaným odborníkom. Rovnako to platí pre doplnky a príslušenstvo.

GR Ευθύνη για το προϊόν

Σας υπενθυμίζουμε ρητά, ότι σύμφωνα με το νόμο περί ευθύνης για τα προϊόντα δεν ευθυνόμαστε για ενδεχόμενες βλάβες που προκαλούνται από τις συσκευές μας, εφόσον οφείλονται σε μία ακατάλληλη επισκευή ή σε μια αντικατάσταση τμημάτων για την οποία δεν έχουν χρησιμοποιηθεί τα πρωτότυπα ανταλλακτικά της GARDENA ή τα από μας εγκεκριμένα ανταλλακτικά και σε περίπτωση που δεν εκτελείται η επισκευή από το Τμήμα Εξυπηρέτησης Πελατών της GARDENA ή από έναν εξουσιοδοτημένο εξειδικευμένο τεχνίτη. Το ίδιο ισχύει για εξαρτήματα και συμπληρωματικά τμήματα.

SLO Jamstvo za izdelek

Pismo poudarjamo, da po zakonu jamstva za izdelek nismo odgovorni za škodo, ki bi nastala zaradi uporabe našega izdelka, prav tako tudi ne za škodo ki bi nastala zaradi nepravilnega popravila izdelka ali pri napačni zamenjavi delov, ki niso originalni deli GARDENA ali pri uporabi z naše strani potrjenih delov, ki pa niso bili vgrajeni v servisu GARDENA ali v naši pooblašteni servisni službi. Enako velja tudi za nadomestne dele in opremo.

HR Odgovornost za proizvod

Izričito napominjemo da u skladu sa Zakonom o odgovornosti za proizvode nismo odgovorni za štete uzrokovane našim uređajima ako su one izazvane nestručnim popravkom ili u slučaju zamjene dijelova nisu korišteni originalni GARDENA dijelovi ili dijelovi koje smo odobrili i popravak nije izvršio GARDENA servis ili ovlašteni stručnjak. Isto vrijedi i za dodatne dijelove i pribor.

RO Responsabilitatea legala a produsului

Menționăm în mod expres ca, în concordanță cu responsabilitatea legală a produsului, nu suntem răspunzători de nici un accident provocat de produsele noastre dacă se datorează reparării necorespunzătoare sau dacă piesele de schimb nu sunt originale GARDENA sau aprobate de GARDENA, sau dacă reparațiile nu au fost efectuate de un Centru de Service GARDENA sau un specialist autorizat. Aceleași prevederi se aplică și pieselor de schimb și accesoriilor.

BG Отговорност за качество

Изрично подчертаваме, че съгласно закона за отговорност за качество, ние не носим отговорност за вредите причинени от нашите уреди, ако същите са причинени от неправилен ремонт или при подмяната на части не са използвани оригинални части на GARDENA или части одобрени от нас и ремонта не е извършен от сервиз на GARDENA или оторизиран специалист. Същото важи за допълнителните части и принадлежности.

EST Tootevastutus

Juhime teie tähelepanu sellele, et tootevastutusseaduse kohaselt ei vastuta me meie seadmete poolt põhjustatud kahjude eest, kui need on tekkinud asjatundmatu paranduse tagajärjel või kui detaili vahetamisel ei kasutatud GARDENA originaalvaruosi ega meie poolt kasutada lubatud varuosia ja kui parandustöid ei ole teinud GARDENA klienditeenindusspetsialistid ega meie volitatud spetsialistid. Sama kehtib lisadetailide ja tarvikute kohta.

LT Atsakomybė už produkciją

Nurodome, kad remdamiesi Atsakomybės už produkciją įstatymu, neatsakome už nuostolius, sukeltus mūsų prietaisy, jei jie atsirado dėl netinkamo remonto, arba, jei keičiant dalis, buvo naudojamasi neoriginalios GARDENA dalys arba dalys, kurių mes neleidome naudoti, o remontą atliko ne GARDENA servisas arba neįgaliotasis specialistas. Tas pats galioja papildomoms dalims ir priedams.

LV Produkta atbildība

Mēs skaidri norādām uz to, ka saskaņā ar Produktu atbildības likumu, mēs neatbildam par mūsu iekārtu radītiem zaudējumiem, ciktāl tos ir izraisījis neatbilstošs remonts vai dalu nomaiņa ar neoriģinālām GARDENA daļām vai ne ar mūsu norādītajām detaļām un remontu nav veicis GARDENA serviss vai pilnvarots speciālists. Tas pats attiecas uz papildinošajām daļām un piederumiem.

<p>D EG-Konformitätserklärung Der Unterzeichnete Husqvarna AB, 561 82 Huskvarna, Sweden bestätigt, dass die nachfolgend bezeichneten Geräte in der von uns in Verkehr gebrachten Ausführung die Anforderungen der harmonisierten EU-Richtlinien, EU-Sicherheitsstandards und produktspezifischen Standards erfüllen. Bei einer nicht mit uns abgestimmten Änderung der Geräte verliert diese Erklärung ihre Gültigkeit.</p>	<p>H EU-Megfelelőeségi nyilatkozat Alulírott, a Husqvarna AB, 561 82 Huskvarna, Sweden igazolja azt, hogy az alábbiakban megnevezett készülékek, az általunk forgalomba hozott kivételben teljesítik a harmonizációs EU-irányelvek, az EU biztonsági szabványok és a termékre jellemző szabványok követelményeit. Ha a készülékeken a mi beleegyezésünk nélkül változtatást végeznek, akkor ez a nyilatkozat érvényét veszti.</p>
<p>GB EU Declaration of Conformity The undersigned Husqvarna AB, 561 82 Huskvarna, Sweden hereby certifies that, when leaving our factory, the units indicated below are in accordance with the harmonised EU guidelines, EU standards of safety and product specific standards. This certificate becomes void if the units are modified without our approval.</p>	<p>CZ Prohlášení o shodě EU Podepsaný Husqvarna AB, 561 82 Huskvarna, Sweden potvrzuje, že dále uvedené přístroje v námi do provozu uvedeném provedení splňují požadavky harmonizačních směrnic EU, bezpečnostních norem EU a norem specifických pro výrobek. Při námi neschválené změně přístrojů ztrácí toto prohlášení platnost.</p>
<p>F Certificat de conformité aux directives européennes Le constructeur, soussigné : Husqvarna AB, 561 82 Huskvarna, Sweden déclare qu'à la sortie de ses usines le matériel neuf désigné ci-dessous étai conforme aux prescriptions des directives européennes énoncées ci-après et conforme aux règles de sécurité et autres règles qui lui sont applicables dans le cadre de l'Union européenne. Toute modification portée sur ce produit sans l'accord express de GARDENA supprime la validité de ce certificat.</p>	<p>SK EU-Vyhlasenie o zhode Nižšie uvedená firma Husqvarna AB, 561 82 Huskvarna, Sweden vyhlasuje, že uvedené zariadenia, ktoré sme uviedli na trh v ich vyhotovení spĺňajú požiadavky harmonizačných predpisov EU, bezpečnostných štandardov EU a výrobo-spezifických štandardov. Pri zmene zariadenia, ktorá nebola odsúhlasená výrobcom stráca toto vyhlásenie platnosť.</p>
<p>NL EU-overeenstemmingsverklaring Ondergetekende Husqvarna AB, 561 82 Huskvarna, Sweden bevestigt, dat de volgende genoemde apparaten in de door ons in de handel gebrachte uitvoering voldoen aan de eis van, en in overeenstemming zijn met de EU-richtlijnen, de EU-veiligheidsstandaard en de voor het product specifieke standaard. Bij een niet met ons afgestemde verandering aan de apparaten verliest deze verklaring haar geldigheid.</p>	<p>GR Δήλωση Συμμόρφωσης προς τις Οδηγίες της ΕΕ Η υπογράφουσα Husqvarna AB, 561 82 Huskvarna, Sweden δηλώνει, ότι τα εξής αναφερόμενα εκδοόμενα από την εταιρία μας προϊόντα ανταποκρίνονται σε όλες τις εναρμονισμένες προδιαγραφές της ΕΕ, στα πρότυπα ασφαλείας της ΕΕ και στα ειδικά για το προϊόν πρότυπα. Σε μία μη συμφωνημένη με την εταιρία μας τροποποίηση των συσκευών αυτή η δήλωση χάνει την ισχύ της.</p>
<p>S EU Tillverkarintyg Undertecknad firma Husqvarna AB, 561 82 Huskvarna, Sweden intygar härmed att nedan nämnda produkter överensstämmer med EU:s direktiv. EU:s säkerhetsstandard och produktspekifikation. Detta intyg upphör att gälla om produkten ändras utan vårt tillstånd.</p>	<p>SLO EU-izjava o skladnosti Podpisani proizvajalca «Husqvarna AB, 561 82 Huskvarna, Sweden» s podpisom potrjuje, da sledeće opisana naprava, ki smo jo poslali na tržišče izpolnjuje zahteve harmoniziranih standardov ES-smernic, ES-varnostnih standardov in izdelku specifičnih standardov. V primeru spremembe na napravi brez našega pisnega dovoljenja ta izjava izgubi svojo pomen in veljavnost.</p>
<p>DK EU Overensstemmelse certifikat Undertegnede Husqvarna AB, 561 82 Huskvarna, Sweden bekræfter hermed, at enheder listede herunder, ved afsendelse fra fabrikken, er i overensstemmelse med harmoniserede EU retningslinjer, EU sikkerheds standarder og produkt specifikations standarder. Dette certifikat træder ud af kraft hvis enhederne er ændret uden vor godkendelse.</p>	<p>HR Izjava o skladnosti EU-a Dolje potpisana tvrtka Husqvarna AB, 561 82 Huskvarna, Sweden ovime potvrđuje da dolje navedeni uređaji u izvedbi plaširanoj na tržište ispunjavaju zahtjeve harmoniziranih EU smjernica, EU sigurnosnih normi i normi za određene proizvode. Ova izjava postaje ništavna u slučaju izmjene uređaja koje nismo odobrili.</p>
<p>FI EY-vaatimustenmukaisuusvakuutus Allekirjoittanut Husqvarna AB, 561 82 Huskvarna, Sweden vakuuttaa, että alla mainittu laitteet täyttävät tehtaaltamme lähtiesään yhdenmukaistettujen EY-direktiivien, EY-turvallisuusstandardien ja tuotekohtaisten standardien vaatimukset. Laitteisiin tehyd muutokset, joista ei ole sovittu kanssamme, joutavat tämän vakuutuksen raukaemiseen.</p>	<p>RO UE-Certificat de conformitate Prin prezenta Husqvarna AB, 561 82 Huskvarna, Sweden, certifica faptul ca, in momentul in care produsele mentionate mai jos ies din fabrica sunt in concordanta cu directivele UE, standardele de siguranta UE si standardele specifice ale produsului UE. Acest certificat devine nul in cazul modificării aparatului la fabricarea noastră.</p>
<p>I Dichiarazione di conformità alle norme UE La sottoscritta Husqvarna AB, 561 82 Huskvarna, Sweden certifica che il prodotto qui di seguito indicato, nei modelli da noi commercializzati, è conforme alle direttive armonizzate UE nonché agli standard di sicurezza e agli standard specifici di prodotto. Qualunque modifica apportata al prodotto senza nostra specifica autorizzazione invalida la presente dichiarazione.</p>	<p>BG ЕС-Декларация за съответствие Подписаната фирма Husqvarna AB, 561 82 Huskvarna, Sweden декларира, че описаните по-долу уреди, пуснати в продажба съгласно нашата спецификация, изпълняват изискванията на хармонизираните ЕС-директиви, ЕС-стандарти за безопасност и специфични производствени стандарти. При промяна на уреда, която не е съгласувана с нас, тази декларация губи своята валидност.</p>
<p>E Declaración de conformidad de la UE El que suscribe Husqvarna AB, 561 82 Huskvarna, Sweden declara que la presente mercancía, objeto de la presente declaración, cumple con todas las normas de la UE, en lo que a normas técnicas, de homologación y de seguridad se refiere. En caso de realizar cualquier modificación en la presente mercancía sin nuestra previa autorización, esta declaración pierde su validez.</p>	<p>EST Eli vastavusdeklaratsioon Allekirjutanu Husqvarna AB, 561 82 Huskvarna, Sweden kinnitab, et kirjeldatud seade vastab meie poolt riigusse viidud kujul ELi harmoniseeritud direktiividele, ELi ohutusstandarditele ja tootega seotud standarditele. Meiega kooskõlastamata muudatuse tegemise korral seadmel kaotab see deklaratsioon kehtivuse.</p>
<p>P Certificado de conformidade da UE Os abaixo mencionados Husqvarna AB, 561 82 Huskvarna, Sweden, por este meio certificam que ao sair da fábrica os aparelhos abaixo mencionados estão de acordo com as direttrizes harmonizadas da UE, padrões de segurança e de produtos específicos. Este certificado ficará nulo se as unidades forem modificadas sem a nossa aprovação.</p>	<p>LT ES Atitikties deklamacija Pasirašanti firma Husqvarna AB, 561 82 Huskvarna, Sweden patvirtina, kad žemiau nurodyti prietaisai ir jų modeliai, kuriuos paleidome į apyvartą, patenkina harmonizuotus ES direktyvas, ES saugumo standartus ir specifinius gaminių standartus. Atlikus bet kokį prietaiso pakeitimą, kuris nėra suderintas su mumis, ši deklaracija praranda galiojimą.</p>
<p>PL Deklaracja zgodności Unii Europejskiej Husqvarna AB, 561 82 Huskvarna, Sweden potwierdza, że poniżej określone urządzenia w wersji oferowanej przez nas do sprzedaży spełniają wymagania zharmonizowanych dyrektyw Unii Europejskiej, standardu bezpieczeństwa Unii Europejskiej i standardu specyficznego dla tego typu produktu. W przypadku zmiany urządzenia, która nie została z nami uzgodniona, niniejsza deklaracja traci moc obowiązującą.</p>	<p>LV ES-atbilstības deklarācija Parakstīstusies Husqvarna AB, 561 82 Huskvarna, Sweden, Vācija apstiprina, ka sekojoši apzīmētās iekārtas, kurās mēs izplatām, savā izpildījumā atbilst harmonizētajām ES direktīvām, ES drošības standartiem un produkta specifiskajiem standartiem. Ar mūsu neapstiprinātām izmaiņām iekārtā šī deklarācija zaudē savu derīgumu.</p>

<p>Bezeichnung der Geräte: Description of the units: Désignation du matériel : Omschrijving van de apparaten: Produktbeskrivning: Beskrivelse af produktet: Laitteiden nimitys: Descrizione del prodotto: Descripción de la mercancía: Descrição dos aparelhos:</p> <p>Nazwa urządzenia: A készülékek megnevezése:</p> <p>Označení přístrojů: Označenie zariadenia: Όνομασία της συσκευής:</p> <p>Opis naprave: Oznaka uređaja: Descrierea articolelor: Обозначение на уредите: Seadmete nimetus: Prietaisų pavadinimas: Iekārtu apzīmējums:</p>	<p>Accu-Turbotrimmer Accu Turbotrimmer Coupe-bordures à batterie</p> <p>Accu-Turbotrimmer Accu-Turbotrimmer Accu-turbotrimmer Accu-turbotrimmeri Turbotrimmer a batteria Recortabordes con accu Aparador de relva Accu-Turbotrimmer Podkaszarka akumulatorowa Akkumulátoros damilos fűszegélynyíró Akumulátorový turbotrimmer Akumulátorový turbotrimmer Επαναφορτιζόμενο κοιρρευτικό πετονιάς Akumulatorski turbo obrezovalnik Baterijski turbo trimer za travu Turbotrimmer cu baterie Акумуляторен Турботример Akuga turbotrimmer Akumulátorinē turbo žoliapjāvē Turbotrimmeris ar akumulatoru</p>	<p>Schall-Leistungspegel: Noise level: Puissance acoustique : Geluidsniveau: Ljudnivá: Lydytrksnivaeu: Melun tehotas: Livello rumorosità: Nivel sonoro: Nível de ruído: Poziom nateżenia dźwięku: Zajteljesítmény szint: Hluková hladina výkonu: Výkonová hladina hluku: Επίπεδο ισχύος ήχου: Nivo hrupa: Razina zvučne snage Nivel de putere acustică: Ниво на шума: Helivõimsuse tase: Garso stiprumo lygis: Troksņu jaudas līmenis:</p>	<p>gemessen/garantiert measured/guaranteed mesurée/garantie gemeten/gegarandeerd uppmätt/garanterad afmätt/garanti mitattu/taattu testatu/garantito medido/garantizado medido/garantido zmierzono/gwarantowane mért/garantált naměřeno/garantovano meraná/garantovaná μετρήθηκαν/εγγυημένα izmerjeno/zagotovljeno izmjereno/garantirano māsurat/garantat измерено/гарантирано mõõdetud/garanteeritud išmatuotas/garantuotas izmērtais/garantētais</p>
<p>Typen: Types: Types : Type: Typ: Typer: Typit: Tipi: Tipos: Tipos: Typu:</p>	<p>Art.-Nr.: Art. No.: Référence : Art.nr.: Art.nr.: Art. nr.: Tuoten:o Art.: Art. No: Art. no: Nr artykulu:</p> <p>Cikkszám: Císlo artiklu: Art.: Αριθ. είδους: Art št.: br. art. Nr art.: Art. номер: Toote nr : Gaminio nr.: Izstr.:</p>	<p>Art. 9823 Art. 9825</p>	<p>83 dB (A) / 88 dB (A) 82 dB (A) / 86 dB (A)</p>
<p>EasyCut Li-18/23 R ComfortCut Li-18/23 R</p>	<p>Art. 9823 Art. 9825</p>	<p>Anbringningsjaar der CE-Kennzeichnung: Year of CE marking: Année d'apposition du marquage CE : Installatiejaar van de CE-aanduiding: Märkningsår: CE-Mærkningsår: CE-merkin kiinnitysvuosi: Anno di applicazione della certificazione CE: Colocación del distintivo CE: Ano de marcação pela CE: Rok nadania oznakowania CE: CE-željezės elhelyezésének éve:</p>	<p>Rok umístění značky CE: Rok udelenia značky CE: Έτος σήματος CE: Leto namestitve CE-oznake: Godina dobivanja CE oznake: Anul de marcare CE: Година на поставяне на CE-маркировка: CE-märkjistuse paigaldamise aasta: Metai, kuriais pažymėta CE-ženklui: CE-marķējuma uzlikšanas gads:</p>
<p>EU-Richtlinien: EU directives: Directives européennes : EU-richtlijnen: EU directiv: EU Retningslinier: EY-direktiivit: Direttive UE: Normativa UE: Directrices da UE: Dyrektywy Unii Europejskiej: EU-irányelvek: Směrnice EU: EU-Predpisy: Οδηγίες της ΕΕ:</p>	<p>ES-smernice: EU smjernice: Directive UE: ЕС-директиви: ELI direktiivid: ES direktivos: ES-direktivas:</p> <p>2006/42/EG 2004/108/EG 2011/65/EG 2000/14/EG 2006/95/EG</p>	<p>Ulm, den 04.11.2013 Ulm, 04.11.2013 Fait à Ulm, le 04.11.2013 Ulm, 04-11-2013 Ulm, 2013.11.04. Ulm, 04.11.2013 Ulmissa, 04.11.2013 Ulm, 04.11.2013 Ulm, 04.11.2013 Ulm, 04.11.2013 Ulm, dnia 04.11.2013 Ulm, 04.11.2013 Ulm, dná 04.11.2013 Ulm, 04.11.2013 Ulm, 04.11.2013 Ulm, dana 04.11.2013 Ulm, 04.11.2013 Ulm, 04.11.2013 Ulm, 04.11.2013 Ulm, 04.11.2013 Ulm, 04.11.2013 Ulme, 04.11.2013</p>	<p>Der Bevollmächtigte Authorised representative Le mandataire De gevolmachtigde Autoriseret representant Autoriseret repræsentant Valtuutettu edustaja Persona delegata La persona autorizada O representante Pelnomocnik Meghatalmazott Zplnomocnenec Spilnomocnený O εξουσιοδοτημένος Pooblaščenec Ovlaštena osoba Conducerea tehnică Упълномощен Volitatud esindaja Igaliotasis atstovas Pilnvarotā persona</p>
<p>Harmonisierte EN: EN ISO 12100 EN 60335-2-91 IEC 62133</p>	<p>EN 60335-1 IEC 60335-1 IEC 60355-2-29</p>	<p>Hinterlegte Dokumentation: GARDENA Technische Dokumentation, M. Kugler 89079 Ulm Deposited Documentation: GARDENA Technical Documentation, M. Kugler 89079 Ulm Dokumentation déposée: Documentation technique GARDENA, M. Kugler 89079 Ulm</p>	<p>Konformitätsbewertungs-verfahren: Nach 2000/14/ EG Art. 14 Anhang VI Conformity Assessment Procedure: according to 2000/14/EC Art.14 Annex VI Procédure d'évaluation de la conformité : Selon 2000/14/CE art. 14 Annexe VI</p> <p> Peter Lameli Chief Technical Officer</p>

Deutschland / Germany
GARDENA GmbH
Central Service
Hans-Lorenser-Straße 40
D-89079 Ulm
Produktfragen:
(+49) 731 490-123
Reparaturen:
(+49) 731 490-290
service@gardena.com

Albania
COBALT Sh.p.k.
Rr. Sini Kodra
1000 Tirana

Argentina
Husqvarna Argentina S.A.
Av.del Libertador 5954 –
Piso 11 – Torre B
(C1428ARP) Buenos Aires
Phone: (+54) 11 5194 5000
info.gardena@
ar.husqvarna.com

Armenia
Garden Land Ltd.
61 Tigran Mets
0005 Yerevan

Australia
Husqvarna Australia Pty. Ltd.
Locked Bag 5
Central Coast BC
NSW 2252
Phone: (+61) (0) 2 4352 7400
customer.service@
husqvarna.com.au

Austria / Österreich
Husqvarna Austria GmbH
Consumer Products
Industriezeile 36
4010 Linz
Tel.: (+43) 732 77 01 01-90
consumer.service@
husqvarna.at

Azerbaijan
Firm Progress
a. Aliyev Str. 26A
1052 Baku

Belgium
GARDENA Belgium NV/SA
Sterrebeekstraat 163
1930 Zaventem
Phone: (+32) 2 720 92 12
Mail: info@gardena.be

Bosnia / Herzegovina
SILK TRADE d.o.o.
Industrijska zona Bukva bb
74260 Tešanj

Brazil
Husqvarna do Brasil Ltda
Av. Francisco Matarazzo,
1400 – 19º andar
São Paulo – SP
CEP: 05001-903
Tel: 0800-112252
marketing.br.husqvarna@
husqvarna.com.br

Bulgaria
Хускарна България ЕООД
вул. „Андрей Липчев“ № 72
1799 София
Тел.: (+359) 02/9753076
www.husqvarna.bg

Canada / USA
GARDENA Canada Ltd.
100 Summerlea Road
Brampton, Ontario L6T 4X3
Phone: (+1) 905 792 9330
info@gardenacanada.com

Chile
Maquinarias Agroforestales
Ltda. (Maga Ltda.)
Santiago, Chile
Avda. Chesterton
8355 comuna Las Condes
Phone: (+56) 2 202 4417
Dalton@мага.cl
Zipcode: 7560330
Temuco, Chile
Avda. Valparaíso # 01466
Phone: (+56) 455 222 126
Zipcode: 47804421

China
Husqvarna (China) Machinery
Manufacturing Co., Ltd.
No. 1355, Jia Xin Rd.,
Ma Lu Zhen, Jia Ding Dist.,
Shanghai
201801
Phone: (+86) 21 59159629
Domestic Sales
www.gardena.com.cn

Colombia
Husqvarna Colombia S.A.
Calle 18 No. 68 D-31, zona
Industrial de Montevideo
Bogotá, Cundinamarca
Tel. 571 2922700 ext. 105
jairo.salazar@
husqvarna.com.co

Costa Rica
Compania Exim
Euroberoamericana S.A.
Los Colegios, Moravia,
200 metros al Sur del Colegio
Saint Francis – San José
Phone: (+506) 297 68 83
exim_euro@racsa.co.cr

Croatia
SILK ADRIA d.o.o.
Josipa Lončara 3
10090 Zagreb
Phone: (+385) 1 3794 580
silk.adria@zg.t-com.hr

Cyprus
Med Marketing
17 Digeni Akritia Ave
P.O. Box 27017
1641 Nicosia

Czech Republic
Husqvarna Česko s.r.o.
Türkova 2319/5b
149 00 Praha 4 – Chodov
Bezpłatná infolinka:
800 100 425
servis@cz.husqvarna.com

Denmark
GARDENA
Consumer Outdoor Products
Salgsafdeling Danmark
Box 9003
S-200 39 Malmö
info@gardena.dk

Dominican Republic
BOSQUESA, S.R.L
Carretera Santiago Licey
Km. 5 ½
Esquina Copal II,
Santiago

Dominican Republic
Dominican Republic
Phone: (+809) 736-0333
joserbosquesa@claro.net.do

Ecuador
Husqvarna Ecuador S.A.
Arupos E1-181 y 10 de
Agosto Quito, Pichincha
Tel: (+593) 22800739
francisco.jacome@
husqvarna.com.ec

Estonia
Husqvarna Eesti OÜ
Consumer Outdoor Products
Kesk tee 10, Aaviku küla
Rae vald
Harju maakond
75305 Estonia
kontakt.etj@husqvarna.ee

Finland
Oy Husqvarna Ab
Consumer Outdoor Products
Lautatarhankatu 8 / P. 31
00581 HELSINKI
info@gardena.fi

France
Husqvarna France
9/11 Allée des pierres mayettes
92635 Gennevilliers Cedex
France
http://www.gardena.com/fr
P.N: AZUR; 0 810 00 78 23
(Prix d'un appel local)

Georgia
ALD Group
Bellashvili 8
1159 Tbilisi

Great Britain
Husqvarna UK Ltd
Preston Road
Aycliffe Industrial Park
Newton Aycliffe
County Durham
DL5 6UP
info.gardena@
husqvarna.co.uk

Greece
Π. ΠΑΠΑΔΟΠΟΥΛΟΣ ΑΕΒΕ
Λεωφ. Αθηνών 92
Αθήνα
Τ.Κ.104 42
ΕΛΑΔ0α
Τηλ. (+30) 210 51 93 100
info@papadopoulos.com.gr

Hungary
Husqvarna Magyarország Kft.
Ezred u. 1-3
1044 Budapest
Telefon: (+36) 1 251-4161
vevoszolgalat.husqvarna@
husqvarna.hu

Iceland
O. Johnson & Kaaber
Tunguhsals 1
110 Reykjavik
oj@ojk.is

Ireland
Husqvarna UK Ltd
Preston Road
Aycliffe Industrial Park
Newton Aycliffe
County Durham
DL5 6UP
info.gardena@
husqvarna.co.uk

Italy
Husqvarna Italia S.p.A.
Via Como 72
23866 VALMADRERA (LC)
Phone: (+39) 0341.203.111
info@gardenaitalia.it

JAPAN
KAKUICHI Co. Ltd.
Sumitomo Realty &
Development Kojimachi
BLDG., 8F
5-1 Nibanenryo
Chiyoda-ku
Tokyo 102-0084
Phone: (+81) 33 264 4721
m_ishihara@kaku-ichi.co.jp

Kazakhstan
LAMED Ltd.
155/1, Tazhibayevoy Str.
050060 Almaty
IP Schmidt
Abayavenue 3B
110 005 Kostanay

Korea
Kyung Jin Trading Co., LTD.
107-4, SunDuk Bld.,
YangJae-dong,
Seocho-gu,
Seoul, (zipcode: 137-891)
Phone: (+82) (0) 2574-6300

Kyrgyzstan
Alye Maki
av. Molodaya Guardir J 3
720014
Bishkek

Latvia
Husqvarna Latvija
Consumer Outdoor Products
Bārkūžu iela 6
LV-1024 Rīga
info@husqvarna.lv

Lithuania
UAB Husqvarna Lietuva
Consumer Outdoor Products
Atleities pl. 77C
LT-52104 Kaunas
centras@husqvarna.lt

Luxembourg
Magasins Jules Neuberg
39, rue Jacques Stas
Luxembourg-Gasperich 2549
Case Postale No. 12
Luxembourg 2010
Phone: (+352) 40 14 01
api@neuberg.lu

Mexico
AFOSA
Av. Lopez Mateos Sur # 5019
Col. La Calma 45070
Zapopan, Jalisco
Mexico
Phone: (+52) 33 3818-3434
icornejo@afosa.com.mx

Moldova
Convel S.R.L.
290A Muncesti Str.
2002 Chisinau

Netherlands
GARDENA Nederland B.V.
Consumer Products
1305 AD ALMERE
Phone: (+31) 36 521 00 00
info@gardena.nl

Neth. Antilles
Jonka Enterprises N.V.
Sta. Rosa Weg 196
P.O. Box 8200
Curaçao
Phone: (+599) 9 767 66 55
pgm@jonka.com

New Zealand
Husqvarna New Zealand Ltd.
PO Box 76-437
Manukau City 2241
Phone: (+64) (0) 9 9202410
support.nz@husqvarna.co.nz

Norway
GARDENA
Husqvarna Consumer
Outdoor Products
Salgskontor Norge
Klevertveien 6
1540 Vestby
info@gardena.no

Peru
Husqvarna Perú S.A.
Jr. Ramón Cárcamo 710
Lima 1
Tel: (+51) 1 3320400 ext.416
juan.remuzgo@
husqvarna.com

Poland
Husqvarna
Poland Spółka z o.o.
ul. Wysockiego 15 b
03-371 Warszawa
Phone: (+48) 22 330 96 00
gardena@husqvarna.com.pl

Portugal
Husqvarna Portugal, SA
Lagoa – Albarraque
2635 – 595 Rio de Mouro
Tel.: (+351) 21 922 85 30
Fax : (+351) 21 922 85 36
info@gardena.pt

Romania
Madex International Srl
Soseaua Odaii 117-123,
RO 013603
București, S 1
Phone: (+40) 21 352.76.03
madex@mes.ro

Russia / Россия
ООО „Хускарна“
141400, Мусковская обл.,
г. Химки,
улицы Ленинградская,
владения 39, стр.6
Бизнес Центр
„Химки Бизнес Парк“,
помещение О802_04

Serbia
Domel d.o.o.
Autoput za Novi Sad bb
111273 Belgrade
Phone: (+381) 11 848 88 12
miroslav.jejina@domel.rs

Singapore
Hy-Ray PRIVATE LIMITED
40 Jalan Pemimpin
#02-08 Tat Ann Building
Singapore 577185
Phone: (+65) 6253 2277
shiyang@hyray.com.sg

Slovak Republic
Husqvarna Česko s.r.o.
Türkova 2319/5b
149 00 Praha 4 – Chodov
Bezpłatná infolinka:
800 154 044
servis@sk.husqvarna.com

Slovenia
Husqvarna Austria GmbH
Consumer Products
Industriezeile 36
4010 Linz
Tel.: (+43) 732 77 01 01-90
consumer.service@
husqvarna.at

South Africa
Husqvarna (Pty) Ltd
Postnet Suite 250
Private Bag X6,
Cascades, 3202
South Africa
Phone: (+27) 33 846 9700
info@gardena.co.za

Spain
Husqvarna España S.A.
C/ Basauri, nº 6
La Florida
28023 Madrid
Phone: (+34) 91 708 05 00
atencioncliente@gardena.es

Suriname
Agrofix n.v.
Verlengde Hogestraat #22
Phone: (+597) 472426
agrofix@sr.net
Pbocx : 2006
Paramaribo
Suriname – South America

Sweden
Husqvarna AB
S-561 82 Huskvarna
info@gardena.se

Switzerland / Schweiz
Husqvarna Schweiz AG
Consumer Products
Industriestrasse 10
5506 Mägenwil
Phone: (+41) (0) 62 887 37 90
info@gardena.ch

Turkey
GARDENA Dost Diş Ticaret
Müessesli A.Ş.
Sanayi Çad. Adı Sokak
No: 1/B İstanbul
34873 Istanbul
Phone: (+90) 216 3893 939
info@gardena-dost.com.tr

Ukraine / Україна
ТОВ «Хусварна Україна»
вул. Васильківська, 34,
офіс 204-г
03022, Київ
Тел. (+38) 044 498 39 02
info@gardena.ua

Uruguay
FELI SA
Entre Ríos 1083 CP 11800
Montevideo – Uruguay
Tel: (+598) 22 03 18 44
info@felisa.com.uy

Venezuela
Corporación Casa y Jardín C.A.
Av. Caroní, Edif. Trezmen, P.B.
Cinco de Bello Monte,
1050 Caracas.
Tlf: (+58) 212 992 33 22
info@casaviardin.net.ve

9823-20.960.04/0215
© GARDENA
Manufacturing GmbH
D-89070 Ulm
http://www.gardena.com