

Art. 8885 Art. 8886
ClassicCut

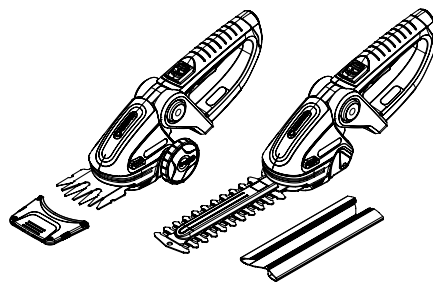

Art. 8893 Art. 8895
ComfortCut

D Betriebsanleitung
Accu-Schere

GB Operating Instructions
Accu Shears

F Mode d'emploi
Cisailles sur accu

NL Gebruiksaanwijzing
Accuschaar

S Bruksanvisning
Accu-sax

DK Brugsanvisning
Accu-saks

FI Käyttöohje
Accu-sakset

N Bruksanvisning
Accu-saks

I Istruzioni per l'uso
Forbici a batteria

E Instrucciones de empleo
Tijeras cortacésped con Accu

P Manual de instruções
Tesouras Accu

PL Instrukcja obsługi
Nożyce akumulatorowe

H Használati utasítás
Akkumulátoros olló

CZ Návod k obsluze
Akkumulátorové nůžky

SK Návod na obsluhu
Akkumulátorové nožnice

GR Οδηγίες χρήσης
Ψαλίδι μπαταρίας

RUS Инструкция по эксплуатации
Акумуляторные ножницы

SLO Navodilo za uporabo
Aku-škarje

HR Upute za uporabu
Škare s akumulatorskim sustavom

SRB Uputstvo za rad
BIH Baterijske makaze

UA Інструкція з експлуатації
Ножиці акумуляторні

RO Instrucțiuni de utilizare
Foarfeca cu acumulator

TR Kullanma Kılavuzu
Accu Makası

BG Инструкция за експлоатация
Аccu-ножица

AL Manual përdorimi
Gërshërë me bateri

EST Kasutusjuhend
Akukäärid

LT Eksploatavimo instrukcija
Akkumuliatorinės žirklys

LV Lietošanas instrukcija
Accu šķēres

GARDENA akukäärid ClassicCut/ComfortCut



Käesolev juhend on tõlgitud saksakeelsest originaal-kasutusjuhendist.

Lugege kasutusjuhend hoolikalt läbi ja järgige selles olevad juhiseid. Tutvuge kasutusjuhendi abil tootega ja ohutusjuhistega ning õppige seadet õigesti käsitsema.



Ohutustehnilistel põhjustel on lastel, alla 16-aastastel noorukitel ja isikutel, kes ei ole kasutusjuhendiga tutvunud, seadme kasutamine keelatud. Füüsilise ja vaimse puudega inimestel on soovitatav masinat kasutada ainult koos järelvaatajaga. Lapsed peavad olema järelevalve all tagamaks, et nad tootega ei mängiks.

→ Hoidke kasutusjuhend alles.

Sisukord:

1. GARDENA akukääride kasutusala	245
2. Ohutusjuhised	245
3. Montaaž	248
4. Kasutusele võtmine	248
5. Kasutamine	249
6. Kasutuselt kõrvaldamine	251
7. Hooldus	251
8. Rikete kõrvaldamine	252
9. Tellitavad lisatarvikud	252
10. Tehnilised andmed	253
11. Teenindus/garantii	253

1. GARDENA akukääride kasutusala

Muru ja pukspuude lõikamiseks ettenähtud terade sihipärane kasutamine:

GARDENA akukäärid on mõeldud muruservade ja väikeste murupindade lõikamiseks ning põõsaste (näiteks pukspuud) pügamiseks sobivasse vormi ja mõõtu eramajapidamistes ja hobi korras hooldatavates aedades.

Põõsaste lõikamiseks ette nähtud terade sihipärane kasutamine:

GARDENA akuga põõsakäärid on ette nähtud üksikute puhmaste, põõsaste ja väentaime lõikamiseks eramajapidamistes ja hobi korras hooldatavates aedades.

**Oht!
Kehavigastuste oht!**



Akukääride ei ole mõeldud aiajäätmete tükeldamiseks (komposteerimise tarvis).

Põõsaste lõiketerad (art 2342/2343) ei sobi muru ja muruservade lõikamiseks.

2. Ohutusjuhised

→ Järgige akukääride peal olevaid ohutusjuhiseid.



TÄHELEPANU!

→ Enne kasutusele võtmist lugeda kasutusjuhendit.



OHT!

Lõiketerad ei jää kohe seisma.



TÄHELEPANU!

→ Kaitsta vihma ja märjaks saamise eest.



OHT!

→ Hoida kõrvalised isikud ohualast eemal.

Üldised elektrilise tööriista turvahoiatused



HOIATUS ! Lugege kõiki turvahoiatusi ja kõiki juhiseid. Hoiatuste ja juhiste mittejärgimine võib põhjustada elektrilöögi, tulekahju ja/või tõsisaid vigastusi.

Säilitage kõik hoiatused ja juhised edaspidiseks tutvumiseks. Mõiste "elektriline tööriist" hoiatustes viitab teie elektritoitel (juhtmega) tööriistale või akutoitel (juhtmata) tööriistale.

1) Tööpiirkonna turvalisus

a) Hoidke tööpiirkond puhas ja hästvalgustatud. Segamini või pimedad töökohad kutsuvad esile õnnetusi.

b) Ärge töötaga elektriliste tööriistadega plahvatusohtlikes keskkondades, näiteks kergsüttivate vedelike, gaaside või tolmu läheduses.

Elektrilised tööriistad tekitavad sädemeid, mis võivad tolmu süüdata, või vingu.

c) Hoidke lapsed ja kõrvalseisjad elektrilise tööriistaga töötamise ajal eemal. Tähelepanu kõrvalejuhtimine võib põhjustada teil kontrolli kadumist.

2) Elektriohutused

a) Elektrilise tööriista pistikud peavad sobima kontaktiga. Ärge muutke pistikut kunagi mingil viisil. Ärge kasutage maandatud elektriliste tööriistadega mingeid adapterpistikuid.

Muutmata pistikud ja sobivad kontaktid vähendavad elektrilöögriski.

b) Vältige kehalist kontakti maandatud pinnaga, nt torud, radiaatorid, ketid ja külmutusseadmed. Kui teie keha on maandatud, on elektrilöögrisk suurenenud.

c) Ärge jätke elektrilisi tööriistu katteta vihma kätte või niiskettesse oludesse. Elektrilise tööriista sisse sattunud vesi suurendab elektrilöögriski.

d) Ärge kasutage juhett vääralt. Ärge kunagi kasutage juhett elektrilise tööriista kandmiseks, tõmbamiseks või lahtiühendamiseks. Hoidke juhte eemal kuumusest, õlist, teravatest servadest või liikuvatest osadest. Kahjustunud või sassis juhte suurendab elektrilöögriski.

e) Elektrilise tööriista kasutamisel väljas kasutage pikendusjuhet, mis on sobiv välitingimustes kasutamiseks. Välitingimustes kasutamiseks sobiva juhtme kasutamine vähendab elektrilöögriski.

f) Kui elektrilise tööriistaga töötamine niiskes kohas on vältimatu, kasutage rikkevoolukaitsesega toidet. Rikkevoolukaitsese kasutamine vähendab elektrilöögriski.

3) Isiklik ohutus

a) Jääge valvsaks, vaadake, mida teete ning kasutage elektrilist tööriista mõistlikult. Ärge kasutage elektrilist tööriista, kui olete väsinud või uimastite, alkoholi või ravimite mõju all.

Hetkeline tähelepanematus elektrilise tööriistaga töötamisel võib põhjustada tõsisaid kehavigastusi.

b) Kasutage kaitsevarustust. Kasutage alati kaitseprille.

Kaitsevarustuse, nt tolmumask, mittelbisevad turva-jalanõud, kaitsekiiver ja kuulmiskaitsmed, kasutamine vastavates tingimustes vähendab kehavigastusi.

c) Hoiduge tahtmatust käivitamisest. Veenduge, et lüliti on enne toiteallika ja/või patareidega

ühendamist, tööriista ülesvõtmist või vedamist asendis "väljas". Elektriliste tööriistade kandmine sõrm lültil või nende pingestamine lüliti seesoleku ajal kutsub esile õnnetusi.

d) Eemaldage enne elektrilise tööriista sisselülitamist igasugune reguleerimis- või mutrivõti.

Elektriliste tööriistade keerleva osa külge jäetud mutrivõti või võti võib põhjustada kehavigastusi.

e) Ärge pingutage üle. Hoidke alati tasakaalu ning leidke kindel jalgealune. See võimaldab elektrilist tööriista ootamatutes olukordades paremini juhtida.

f) Riietuge õigesti. Ärge kandke lahtiseid rõivaid või ehteid. Hoidke oma juukseid, rõivaid ja kindad liikuvatest osadest eemal. Lahtised rõivad, ehted või pikad juukseid võivad jääda liikuvate osade vahele.

g) Kui seadmeid on lubatud ühendada tolmueraldus- ja -kogumisseadmega, veenduge, et need on ühendatud ja õigesti kasutatud. Tolmukoguja kasutamine võib vähendada tolmuga seotud ohte.

4) Elektrilise tööriista kasutamine ja hooldus

a) Ärge kasutage jõudu käitsedes elektrilist tööriista. Kasutage elektrilist tööriista oma tarbeks. Õige elektriline tööriist teeb tööd paremini ja ohutumalt klassis, mille jaoks on kavandatud.

b) Ärge kasutage elektrilist tööriista, kui lüliti ei lülita seda sisse ja välja. Iga elektriline tööriist, mida ei saa lüliti abil juhtida, on ohtlik ja tuleb parandada.

c) Ühendage enne mis tahes reguleerimiste tegemist, lisavarustuse muutmist või elektriliste tööriistade hoialepanekut pistik toiteallikast ja/või patareid tööriistast lahti.

Sellised ennetavad ohutusmeetmed vähendavad elektrilise tööriista kogemata tööle hakkamise riski.

d) Hoidke kasutuses mitteolevad elektrilised tööriistad laste käeulatuses eemal ning ärge lubage inimestel, kellele ei ole tuttav käesolev elektriline tööriist või need juhised, selle elektrilise tööriistaga töötada. Elektrilised tööriistad on väljaõppeta kasutajate käes ohtlikud.

e) Elektriliste tööriistade hooldamine. Kontrollige liikuvate osade eritelgust või kinnitatust, osade kahjustusi ja teisi seisundeid, mis võivad mõjutada elektrilise tööriista tööd. Kahjustuse korral parandage elektriline tööriist enne kasutamist. Paljud õnnetused on põhjustatud elektriliste tööriistade halvast hooldusest.

f) Hoidke lõikeriistad teravate ja puhastena.

Õigesti hooldatud teravate lõikeservadega lõikeriistad jäävad väiksema tõenäosusega kinni ning neid on lihtsam juhtida.

g) Kasutage elektrilisi tööriistu, lisatarvikuid ning tööriistaosi vastavalt käesolevatele juhistele, võttes arvesse töötingimusi ning sooritatavat tööd.

Elektrilise tööriista kasutamine mitte sihtotstarbeliselt võib põhjustada ohtlikke olukordi.

5. Akutööriista kasutamine ja sellega ümberkäimine

a) Laadige akusid ainult tootja poolt soovitatud akulaadijatega. Laadimiseseade, mis on ette nähtud ainult teatud tüüpi aku laadimiseks, võib minna põlema, kui sellega laaditakse muud tüüpi akut.

b) Kasutage elektritööriistades ainult selleks ette nähtud akusid. Muud tüüpi akude kasutamine võib põhjustada vigastusi ja tekitada tulekahju.

c) Ärge hoidke akusid koos kirjaklambrite, müntide, võtmete, nõelte, kruvide või muude väikeste metallist esemetega, mis võivad põhjustada kontaktide ühendamist. Akukontaktide vahel tekkinud lühis võib põhjustada põletusi või tekitada tulekahju.

d) Aku vale kasutamise korral võib vedelik akust välja voolata. Välistage kokkupuudet selle vedelikuga. Juhuslikul kokkupuutel peske rohke veega. Vedeliku silma sattumisel pöörduge arsti poole. Lekkiv akuveedelik võib tekitada nahaärritusi või põletusi.

6. Teenindus

a) Laske oma elektritööriista remontida vaid kvalifitseeritud personalil ja vaid originaalvaruosadega. Sellega tagate seadme ohutuse.

Hekilõikur – ohutusjuhised:

• Hoidke kõik korpuse osad lõiketerast eemal. Ärge eemaldage lõigatavat materjali ega hoidke lõigatavat materjali terade liikumise ajal. Veenduge, et seade on kinnikiilunud materjali eemaldamise ajal väljalülitatud. Hetkeline tähelepanematus hekitrimmeriga töötamisel võib põhjustada tõsiseid kehavigastusi.

• Kandke hekitrimmerit käepidemest hoides ja seisunud lõiketeraga. Hekitrimmerit transportides või hoistades paigaldage lõiketerale alati kate. Hekitrimmeri õige käsitsemine vähendab lõiketerade poolt tekitatud kehavigastuste ohtu.

• Hoidke elektritööriista isoleeritud käepidemetest, kuna lõiketera võib kokku puutuda varjatud toitejuhtmetega. Lõiketera kokkupuutel pingestatud juhtmega võivad pinge alla sattuda tööriista metallosad, põhjustades elektrilöögi.

Täiendavad ohutusalsed soovitus

Tööpiirkonna turvalisus

Kasutage antud toodet ainult selles kasutusjuhendis kirjeldatud viisil ja eesmärkidel.

Akukäärde operaator või kasutaja vastutab teiste inimestega või nende varaga juhtunud õnnetuste või ohtude eest.

Oht! Käesolev masin tekitab käitamise ajal elektromagnetvälja. See väli võib teatud juhtudel aktiivsetele või passiivsetele meditsiinilistele implantaatidele vastastikust mõju avaldada. Selleks, et vältida tõsiste või surmavate vigastuste riski, soovitate meditsiiniliste implantaatidega inimestel küsida enne masina käitamist nõu oma arstilt või meditsiinilise implantaadi tootjalt.

Oht! Montaaži ajal võivad lapsed pisidetaile alla neelata ning polüetüleenist kott võib tekitada lämbumisohtu. Hoidke väikelapsed montaaži ajal eemal. Ärge kasutage seadet äikesohtu korral.

Elektriline

Kasutage ainult toote kasutusvõimsuse tabelis näidatud vahelduvvoolu pinget.

Mitte mingil juhul ei tohi montaaži ühendada mõne toote osaga.

Isiklik ohutus

Kandke alati sobivaid rõivaid, kindaid ja tugevaid jalanõusid.

Vaadake hoolikalt läbi ala, kus soovite akukääre kasutada ning eemaldage traadid jms.

Kõiki seadistusi tohib ette võtta ainult pealepandud kaitsmega ning akukääre ei tohi seejuures asetada noale.

Enne masina kasutamist ja peale igat kokkupõrget kontrollige kulumise või kahjustuse märke, ning parandage nagu vaja.

Kui defekti korral ei saa seadet enam välja lülitada, siis asetage seade kindlale aluspinnale ja oodake seda jälgides ära, kuni aku tühjak saab. Saatke defektne seade teenindusse.

Ärge kunagi kasutage mittetäielikke akukääre või selle volitamata modifikatsiooni.

Elektrilise tööriista kasutamine ja hooldus

Kasutage antud toodet ainult päevavalguses või hea kunstvalgustuse korral.

Kui võimalik, lõigake akukäärdega vaid kuiva hekki. Teadke, kuidas akukääre hädaolukorras kiiresti peatada.

Ärge kunagi hoidke akukääre käekaitsest. Ärge kasutage akukääre, kui kaitseseadised (kaitskate, lõiketerade kiirseiskamine) on kahjustunud.

Akukäärde kasutamisel ei tohi kasutada redelit. Aku eemaldamine:

- enne toote mingiks ajaks järelevalveta jätmist;
- enne kinnikiilunud asja eemaldamist;
- enne seadme kontrollimist, puhastamist või selle kallal tegutsemist;
- mõne esemega kokku puutudes. Ärge kasutage akukääre enne, kui olete veendunud, et akukääril on üleni ohutus töökorras;
- juhul kui akukääril hakkavad tavalutl värisema. Kontrollige seda koheselt. Liigne värisemine võib põhjustada vigastusi.
- enne seadme üleandmist teisele isikule.

Hooldamine ja hoiustamine



VIGASTUSOHT!

Ärge puudutage nuge.

→ Pange kaitskate peale pärast töö lõpetamist või töö katkestamisel.

Hoidke kõik mutrid, poldid ja kruvid korralikult kinni, et olla kindel seadme ohutus töökorras.

Aku ohutus



TULEKAHJUOHT!

Laetav aku peab laadimisprotsessi ajal olema mittepõleva, kuumakindla ja elektrit mittejuhtiva alusel.

Hoidke laadijast ja akust eemal söövitavad, põlevad ning kergestisüttivad esemed. Ärge katke laadijat ega akut laadimisprotsessi ajal kinni.

Suitsu tekkimise või tule korral tõmmake laadija otsekohe pistikupesast välja.

Laadijaks tohib kasutada ainult GARDENA aku-laadiat. Kasutades teisi laadimisseadmeid, võite kahjustada akut ja isegi kutsuda esile tulekahju.



PLAHVATUSOHT!

→ Kaitske akut kuumuse ja tule eest.

Ärge asetage seda küttekahadele ega hoidke pikemat aega otse päikesekiirguse käes.



Laadimiseadet ei tohi kasutada väljas.

→ Laadimiseadet ei tohi kunagi hoida niiske ja märja käes.

Akut kasutada vaid ümbruskonna temperatuuril vahemikus – 10 °C kuni + 45 °C.

Rikkis aku tuleb anda nõuetekohaselt jäätmekäitlusse. Seda ei tohi saata posti teel. Palun pöörduge üksikasjade täpsustamiseks oma kohalike jäätmekäitlusettevõtete poole.

Laadija peab regulaarselt üle vaatama, et sellel poleks kahjustuste ega vananemise (rabaduse) märke ning seda tohib kasutada ainult laitmatu seisukorras.

Kaasasolevat laadimiseadet tohib kasutada ainult kaasa pandud akude laadimiseks. Mittelaetavaid akusid ei tohi selle laadimiseadmega laadida (tuleoht).

Laadimise ajal ei tohi akukääre kasutada.

Pärast laadimist lahutage laadija võrgust ja akust.

Akut laadida vaid vahemikus 10 °C kuni 45 °C.

Pärast aku tugevat koormamist lasta akul maha jahtuda.

Hoiumine

Akukääre ei tohi hoida otsese päikesekiirguse käes.

Akukääre ei tohi hoida staatilise elektrilaengu tekkimiskohtades.

3. Montaaž

Rataste monteerimine / demonteerimine:

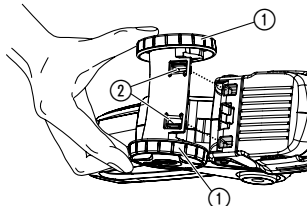

Rattad kuuluvad tarnekomplekti vaid murukääridel (art 8890 / art 8893). (Võimalik tellida GARDENA tehnilisest hooldusest).

Rataste monteerimine:

→ Suruda rattad ① alt murukäärde külge, nii et tihvtid ② fikseeruvad.

Rataste demonteerimine:

→ Vajutada murukäärde põhjal mõlemad rattad ① kokku ja tõmmata maha.

4. Kasutusele võtmine

Aku laadimine:

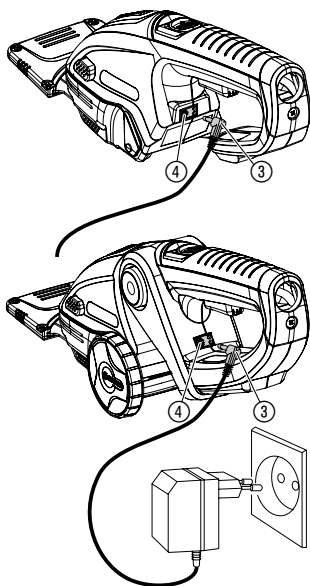

Enne esimest kasutamist tuleks aku täis laadida.

Laadimisaega vt 10. Tehnilised andmed.

Liitiumioon akut saab laadida igas laetuse seisundis ja laadimist võib igal ajal katkestada, ilma et see akut kahjustaks (ei ole mäludefektiga).

Akukääre ei saa laadimise ajal käivitada.



TÄHELEPANU!

Ülepinge purustab aku ja laadimiseadme.

→ Kontrollida, kas võrgupinge on õige.

1. Torgata laadimiskaabel ③ akukäärde pistiku ühendusse ④.
2. Torgata laadimisplakk võrgu pistikupesasse. **Laadimise ajal vilgub pistiku ühenduse ④ roheline tuli. Akut laetakse.**
Kui pistiku puksi ④ roheline tuli **põleb**, on aku täis laetud. Kontrollige laadimisprotsessi ajal regulaarselt laadimise edenemist.
3. Kõigepealt tõmmake laadimiskaabel ③ pistikupesast ④ välja ja seejärel ühendage laadija toiteplakk võrgu pistikupesast lahti.

Kui akukäärde jõudlus on märkimisväärselt vähenenud, tuleb akut laadida. Mitte kasutada seni, kuni tera jääb ise täielikult seisma.

Kui laadimise ajal vilgub pistiku ühenduse punane tuli või töö ajal vilgub kollane tuli, on tegemist rikkega (vt 8. Rikete kõrvaldamine).

LED aku laetuse näit:

Pärast väljalülitamist kuvab näidikul alati akukäärde aku laetuse näit ca 20 sekundit.

Roheline LED tuli põleb: aku on täielikult laetud

Kollane LED tuli põleb: aku on pooleni täis laetud

Punane LED tuli põleb: aku on tühi ja vajab laadimist

5. Kasutamine

Ettevaatust!
Lõikevigastuste oht!



Akukäärdele paigaldatud lülitusseadiste eemaldamisel või nende sildamisel (nt käepidemele lülitusnupu paigaldamisel) valitseb vigastamise oht, kuna akukäärid ei lülitu enam automaatselt välja.

→ Lülitusseadiseid ei tohi kunagi eemaldada ega sillata.

Sisselülitustõkis ⑦ hoiab ära GARDENA akukäärde eksliku sisselülitamise.

Muru / põõsaste lõikamine:

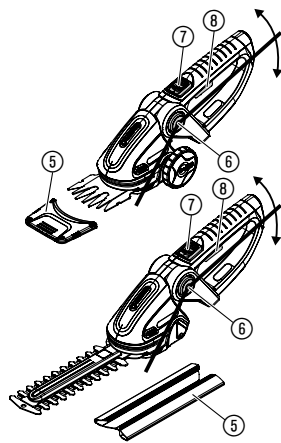

1. Murukäärid:

Puhastada murupind kividest, eemaldada kõrvalised esemed ja võtta teradelt kaitse ⑤ maha.

Põõsakäärid:

Võtta teradelt kaitse ⑤ maha.

2. ComfortCut ergonoomia:

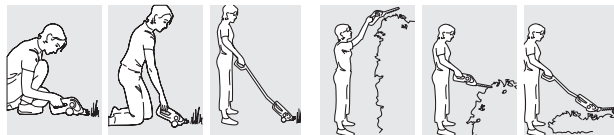

Vajutada mõlemal küljel liigendi regulaatorile ⑥ ja seadistada mootori korpus lõiketeraga soovitud nurga alla.

3. Lõikamine:

Sisselülitustõkise ⑦ lukust lahti võtmiseks lükata see ette ja vajutada sisselülitusnupule ⑧. Lasta sisselülitustõkis ⑦ lahti.

Teleskoopvars (art 8899, lisavarustus):

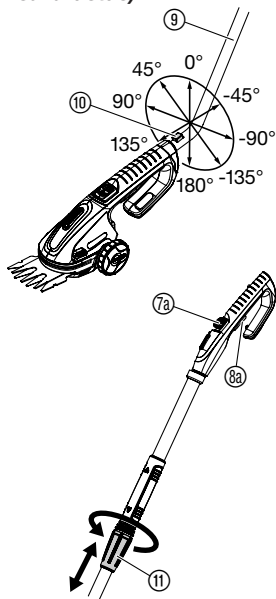

Kääriterade komplekti vahetamine:

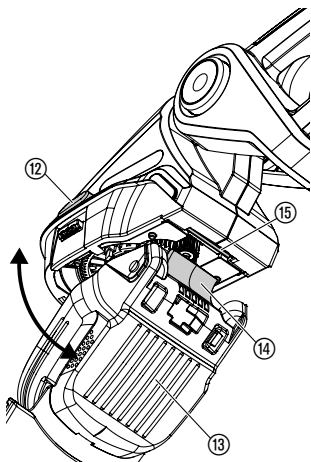

GARDENA teleskoopvart (art 8899) või akukääre saab paigaldada 45° sammudena. Varre pikkust saab reguleerida astmeteta vahemikus 85 – 120 cm ja seada keha pikkuse jaoks sobivaks.

→ Panna teradele kaitse (5) peale.

Teleskoopvarre paigaldamine:

→ Torgata vars (9) soovitud nurga all akukäärde varre pesasse nii, et see lukustub.

Teleskoopvarre demonteerimine:

→ Vajutada vabastusnupule (10) ja tõmmata vars välja.

Kui vars on paigaldatud, siis akukäärde sisselülitustõkise (7) ja sisselülitusnupu (8) funktsioonid ei tööta.

Teleskoopvarrega lõikamine:

1. Paigaldada teleskoopvars.
2. Keerata reguleerimismutter (11) lahti.
3. Seada varre pikkus parajaks ja keerata reguleerimismutter (11) jälle kinni.
4. Sisselülitustõkise (7a) lukustamiseks lükata see ette ja vajutada sisselülitusnupule (8a).
5. Lasta sisselülitustõkis (7a) lahti.

Kasutage vaid GARDENA originaalterade komplekti.

- Muru+pukspuude lõikamise terade komplekt
lõikelaius 8 cm art 2340
- Põõsaste lõikamise terade komplekt
lõikepikkus 12,5 cm art 2342
- Põõsaste lõikamise terade komplekt
lõikepikkus 18 cm art 2343

1. Vajutada korraka mõlemale lukustusnupule (12), teha kääriterade komplekt (13) lahti ja võtta välja.
2. Vajaduse korral puhastada ülekande juurest ja määrada hammasrattaid kergelt happevaba määrdega (vaseliin).
3. Asetada kääriterade komplekti (13) kinnituskeel (14) soonde (15), panna kinni, nii et mõlemad lukustusnupud (12) fikseeruvad kuuldavalt.
4. Vajaduse korral pihustada teradele puhastusspreid (art 2366).
See pikendab kasutusaega.

Pärast terade vahetamist võib esimest korda sisselülitamisel kuulda klõpsatust, kui ekstsenter haakub terade kulissmehhanismiga.

6. Kasutuselt kõrvaldamine

**Hoiustamine /
ületalve hoidmine:**

Jäätmekäitlus:
(RL 2012/19/EU järgi)



**Mida teha vana
akuga:**

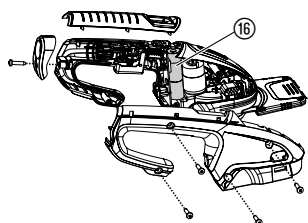

ClassicCut

Hoiukoht peab olema lastele ligipääsmatu.

1. Laadida aku. See pikendab aku kasutusiga.
2. Puhastada akukäärid ja pihustada teradele GARDENA puhastusspreid (**art 2366**), (vt 7. Hooldus).
3. Panna teradele kaitse peale.
4. Viia akukäärid külmakindlasse ja kuiva kohta.

Seadet ei tohi visata tavalise majapidamisjätmete hulka, vaid see tuleb kõrvaldada kooskõlas kehtivate õigusaktidega.

→ Tähtis! Seade tuleb viia lähimasse selleks ette nähtud kogumispunkti.

GARDENA akukäärides on liitumioon akuelemendid, mida ei tohi pärast kasutust visata majapidamisprügi hulka.

Kehtib Saksamaal:

Saksamaal hoolitseb jätmete asjakohase käitlemise eest GARDENA edasimüüja või omavalitsuse jäätmejaam.

1. Tühjendada liitumioon akuelemendid 16 täielikult.
2. Võtta akukääridest liitumioon akuelemendid 16 välja.
3. Suunata liitumioon akuelemendid 16 asjakohaselt jäätmekäitlusse.

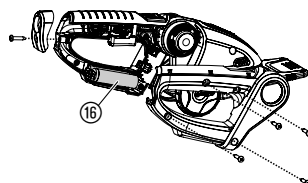

ComfortCut

7. Hooldus

OHT!
Lõikevigastuste oht!



Terad võivad tekitada vigastusi.

→ Hooldustööde teostamiseks tuleb teradele kaitse peale panna ja sisselülitustõkist ei tohi ette lükata.

OHT!
Isiku- ja varakahju oht!



Kääre ei tohi pesta voolava vee all (eelkõige kõrgsurvega), te võite end vigastada ja kääre kahjustada.

→ Akukääre ei tohi kunagi pesta voolava vee all.

**Akukääride puhastamine
ja terade õlitamine:**

Akukääride kasutusea pikendamiseks tuleks neid alati enne ja pärast kasutamist puhastada ja määrada.

1. Puhastada akukäärid (niiske lapiga).
2. Teradele pihustada **GARDENA** puhastusspreid (**art 2366**).

8. Rikete kõrvaldamine

OHT!

Lõikevigastuste oht!



Terad võivad tekitada vigastusi.



→ Rikete kõrvaldamiseks tuleb teradele kaitse peale panna ja sisselülitustõkist ei tohi ette lükata.

Kääriterade komplekti vahetamine:



Kui akukäärid ei lõika ka pärast põhjalikku puhastamist enam korralikult, on terad katki ja need tuleb välja vahetada (vt 5. Kasutamine "Kääriterade komplekti vahetamine").

Kasutage vaid GARDENA originaalterade komplekti.

Rike	Võimalik põhjus	Kõrvaldamine
Laadimise ajal vilgub laadimispesa punane tuli	Rike laadimise ajal.	→ Ühendada laadimiskaabel lahti ja kokku. <i>Rike lähtestatakse.</i>
Töötamise ajal vilgub laadimispesa kollane tuli	Terade blokeering kooimas mootori üle ja lülitas selle välja.	→ Eemaldada blokeering. Käivitada akukäärid uuesti. <i>Rike lähtestatakse.</i>
Põõsaste lõikamise terad ei tööta	Akukäärde ekstsenter ei haaku põõsaste lõikamise terade kulissmehhanismiga  .	→ Tõmmata kulissmehhanism  alla ja alustada lõikamist põõsaste lõikamise teradega.
Tööaeg on liiga lühike	Lõiketera on määrdunud.	→ Puhastage ja õlitage kääride lõiketera vastavalt hooldusjuhendile.



Muude rikete korral võtke ühendust GARDENA klienditeenindusega. Parandustöid võivad teha ainult GARDENA hooldustehnikud või GARDENA volitatud edasimüüjad.

9. Tellitavad lisatarvikud

GARDENA teleskoopvars	Sobib kõigile GARDENA akukäärdele	art. nr. 8899
GARDENA muru + pukspuude lõikamise terade komplekt	Lõikelaius 8 cm	art. nr. 2340
GARDENA põõsaste lõikamise terade komplekt	Lõikepikkus 12,5 cm	art. nr. 2342
GARDENA põõsaste lõikamise terade komplekt	Lõikepikkus 18 cm	art. nr. 2343
GARDENA pihustussprei	Hoolduseks ja pikema kasutusea tagamiseks	art. nr. 2366
GARDENA rattad	Saab tellida GARDENA tehnilise hoolduse kaudu	

10. Tehnilised andmed

	art. nr. 8885 ClassicCut	art. nr. 8886 ClassicCut	art. nr. 8893 ComfortCut	art. nr. 8895 ComfortCut
Aku	1 liitiumioon akuelement 1,5 Ah (3,6 V)		2 liitiumioon akuelementi 1,5 Ah (7,2 V)	
Aku mahutavus				
Aku laadimiskestus	ca. 3,5 h 90 % / kuni 5 h 100 %		ca. 6 h 90 % / kuni 7,5 h 100 %	
Toiteplokk				
Võrgu pinge	100 – 240 V / 50 – 60 Hz		100 – 240 V / 50 – 60 Hz	
Nimiväljundvool	150 mA		150 mA	
Max väljundpinge	19 V (DC)		19 V (DC)	
Terad	muru + puks- puude lõikamise terade komplekt 8 cm	põõsaste lõika- mise terade komplekt 12,5 cm	muru + puks- puude lõikamise terade komplekt 8 cm	põõsaste lõika- mise terade komplekt 18 cm
Kasutusiga (täis akuga)	kuni 45 min.	kuni 55 min.	kuni 90 min.	kuni 90 min.
Kaal (koos nuga)	ca. 640 g	ca. 740 g	ca. 825 g	ca. 990 g
Helivõimsuse tase $L_{WA}^{2)}$	–	mõõdetud: 77 dB (A) garanteeritud: 79 dB (A)	–	mõõdetud: 78 dB (A) garanteeritud: 80 dB (A)
Määramatus k_{WA}		2 dB (A)		2 dB (A)
Käelaba-käsivarre vibratsioon $a_{vhw}^{1)}$	< 2,5 m/s ²	< 2,5 m/s ²	< 2,5 m/s ²	< 2,5 m/s ²

Mõõtmismeetod: ¹⁾ 60335-2-94 ²⁾ RL 2000/14/EÜ järgi

Art 8887 komplekti koosseisus on: art 8885 Classic Cut koos terade komplektiga: art 2340, art 2342
Art 8897 komplekti koosseisus on: art 8895 Comfort Cut koos terade komplektiga: art 2340, art 2343

11. Teenindus/garantii

Garantii:

GARDENA annab sellele tootele kaheaastase garantii (alates ostmiskuupäevast). Garantii hõlmab kõiki olulisi seadmel esinevaid puudusi, mis on tekkinud materjali- või tootmisvigade tagajärjel. Garantii korras tarnitakse ostjale veatu seade või parandatakse meile saadetud seade tasuta meie parema äranägemise järgi, kui järgmised tingimused on täidetud:

- seadet käsitseti asjatundlikult ja kasutusjuhendi soovitude järgi;
- ostja ega kolmandad isikud ei ole proovinud seadet parandada.

Kuluvosad (terad) ei kuulu garantii alla.

Tootja garantii ei puuduta edasimüüja/müüja vastu esitatavaid pretensioone.

Garantiinõudeesitamiseks pöörduge koos ostu tõendava dokumendiga toote müüja või soovitatud hooldustöökoja poole.

D Produkthaftung

Wir weisen ausdrücklich darauf hin, dass wir nach dem Produkthaftungsgesetz nicht für durch unsere Geräte hervorgerufene Schäden einzustehen haben, sofern diese durch unsachgemäße Reparatur verursacht oder bei einem Teileaustausch nicht unsere originale GARDENA Teile oder von uns freigegebene Teile verwendet wurden und die Reparatur nicht vom GARDENA Service oder dem autorisierten Fachmann durchgeführt wird. Entsprechendes gilt für Ergänzungssteile und Zubehör.

GB Product Liability

We expressly point out that, in accordance with the product liability law, we are not liable for any damage caused by our units if it is due to improper repair or if parts exchanged are not original GARDENA parts or parts approved by us, and, if the repairs were not carried out by a GARDENA Service Centre or an authorised specialist. The same applies to spare parts and accessories.

F Responsabilité

Nous vous signalons expressément que GARDENA n'est pas responsable des dommages causés par ses appareils, dans la mesure où ces dommages seraient causés suite à une réparation non conforme, dans la mesure où, lors d'un échange de pièces, les pièces d'origine GARDENA n'auraient pas été utilisées, ou si la réparation n'a pas été effectuée par le Service Après-Vente GARDENA ou l'un des Centres SAV agréés GARDENA. Ceci est également valable pour tout ajout de pièces et d'accessoires autres que ceux préconisés par GARDENA.

NL Productaansprakelijkheid

Wij wijzen er nadrukkelijk op, dat wij op grond van de wet aansprakelijkheid voor producten niet aansprakelijk zijn voor schade ontstaan door onze apparaten, indien deze door onvakkundige reparatie veroorzaakt zijn, of er bij het uitwisselen van onderdelen geen gebruik gemaakt werd van onze originele GARDENA onderdelen of door ons vrijgegeven onderdelen en de reparatie niet door de GARDENA technische dienst of de bevoegde vakman uitgevoerd werd. Ditzelfde geldt voor extra-onderdelen en accessoires.

S Produktansvar

Tillverkaren är inte ansvarig för skada som orsakats av produkten om skadan beror på att produkten har reparerats felaktigt eller om, vid reparation eller utbyte, andra än Original GARDENA reservdelar har använts. Samma sak gäller för kompletteringsdelar och tillbehör.

DK Produktansvar

Vi gør udtrykkeligt opmærksom på, at vi i henhold til produktansvarsloven ikke er ansvarlige for skader forårsaget af vores udstyr, såfremt det sker på grund af uautoriserede reparationer eller hvis dele er skiftet ud og der ikke er anvendt originale GARDENA dele eller dele godkendt af os, eller hvis reparationerne ikke er udført af GARDENA-service eller en autoriseret fagmand. Det samme gælder for ekstra udstyr og tilbehør.

FI Tuotevastuu

Korostamme nimenomaan, että tuotevastuulain nojalla emme ole vastuussa laitteistamme johtuneista vahingoista, mikäli nämä ovat aiheutuneet epäasianmukaisesta korjauksesta tai osia vaihdettaessa ei ole käytetty alkuperäisiä GARDENA-varaosia tai hyväksymiämme osia ja korjauksen on suorittanut muu kuin GARDENA-huoltokeskus tai valtuuttamamme ammattihenkilö. Tämä pätee myös lisäksiin ja lisävarusteisiin.

I Responsabilità del prodotto

Si rende espressamente noto che, conformemente alla legislazione sulla responsabilità del prodotto, non si risponde di danni causati da nostri articoli se originati da riparazioni eseguite non correttamente o da sostituzioni di parti effettuate con materiale non originale GARDENA o comunque da noi non approvato e, in ogni caso, qualora l'intervento non venga eseguito da un centro assistenza GARDENA o da personale specializzato autorizzato. Lo stesso vale per le parti complementari e gli accessori.

E Responsabilidad de productos

Advertimos que conforme a la ley de responsabilidad de productos no nos responsabilizamos de daños causados por nuestros aparatos, siempre y cuando dichos daños hayan sido originados por arreglos o reparaciones indebidas, por recambios con piezas que no sean piezas originales GARDENA o bien piezas no autorizadas por nosotros, así como en aquellos casos en que la reparación no haya sido efectuada por un Servicio Técnico GARDENA o por un técnico autorizado. Lo mismo es aplicable para las piezas complementarias y accesorios.

P Responsabilidade sobre o produto

Queremos salientar que segundo a lei da responsabilidade do fabricante, nós não nos responsabilizaremos por danos causados pelo nosso equipamento, quando estes ocorrerem em decorrência de reparações inadequadas ou da substituição de peças por peças não originais da GARDENA, ou peças não autorizadas.

A responsabilidade tornar-se-à nula também depois de reparações realizadas por oficinas não autorizadas pela GARDENA. Esta restrição valerá também para peças adicionais e acessórios.

PL Odpowiedzialność za produkt

Zwracamy Państwu uwagę, że nie ponosimy odpowiedzialności za uszkodzenia naszych maszyn, bądź szkody spowodowane ich wadliwym funkcjonowaniem, powstałe na skutek nieprawidłowo przeprowadzonych napraw lub użycia nieoryginalnych części zamiennych. Naprawy winny być przeprowadzane tylko przez punkty serwisowe Husqvarna lub autoryzowane serwisy. Dotyczy to również części uzupełniających i oprzyrządowania.

H Termékszavatosság

Nyomatékosan utalunk arra a tényre, hogy a termékszavatossági törvény szerint nem kell jótállást vállalnunk azokra a károkra, amelyeket nem a mi készülékeink okoztak, ha ezeket álszzerűen javítás okozta vagy egy alkatrész kicserélésénél nem a mi eredeti GARDENA alkatrészeinket vagy általunk engedélyezett alkatrészeket használtak fel és a javítást nem a GARDENA szerviz vagy egy erre felhatalmazott szakember végezte. Hasonlóképpen érvényes ez a kiegészítő alkatrészekre és tartozékokra is.

CZ Odpovědnost za výrobek

Výslovně upozorňujeme na to, že podle zákona o odpovědnosti za výrobek neneseme odpovědnost za škody způsobené našimi přístroji, pokud byly způsobené neodbornou opravou nebo použitím jiných než našich originálních náhradních dílů GARDENA nebo námi schválených dílů a neprovedením opravy servisem GARDENA nebo autorizovaným odborníkem. Odpovídající platí i pro doplňkové díly a příslušenství.

SK Predmet záruky

Upozorňujeme dôrazne na to, že podľa zákona o poskytovaní záruk nezodpovedáme za škody spôsobené našimi výrobkami, v prípade, že boli boli vyvolané neodbornými opravami, výmenou dielcov, ktoré nepatria k originálnym dielom GARDENA alebo neboli nami schválené a rovnako boli spôsobené servisnými zásahmi, ktoré neboli vykonané servisom GARDENA alebo autorizovaným odborníkom. Rovnako to platí pre doplnky a príslušenstvo.

GR Ευθύνη για το προϊόν

Σας υπενθυμίζουμε ρητά, ότι σύμφωνα με το νόμο περί ευθύνης για τα προϊόντα δεν ευθυνόμαστε για ενδεχόμενες βλάβες που προκαλούνται από τις συσκευές μας, εφόσον οφείλονται σε μία ακατάλληλη επισκευή ή σε μια αντικατάσταση τμημάτων για την οποία δεν έχουν χρησιμοποιηθεί τα πρωτότυπα ανταλλακτικά της GARDENA ή τα από μας εγκεκριμένα ανταλλακτικά και σε περίπτωση που δεν εκτελείται η επισκευή από το Τμήμα Εξυπηρέτησης Πελατών της GARDENA ή από έναν εξουσιοδοτημένο εξειδικευμένο τεχνίτη. Το ίδιο ισχύει για εξαρτήματα και συμπληρωματικά τμήματα.

SLO Jamstvo za izdelek

Pismo poudarjamo, da po zakonu jamstva za izdelek nismo odgovorni za škodo, ki bi nastala zaradi uporabe našega izdelka, prav tako tudi ne za škodo ki bi nastala zaradi nepravilnega popravila izdelka ali pri napačni zamenjavi delov, ki niso originalni deli GARDENA ali pri uporabi z naše strani potrjenih delov, ki pa niso bili vgrajeni v servisu GARDENA ali v naši pooblašteni servisni službi. Enako velja tudi za nadomestne dele in opremo.

HR Odgovornost za proizvod

Izričito napominjemo da u skladu sa Zakonom o odgovornosti za proizvode nismo odgovorni za štete uzrokovane našim uređajima ako su one izazvane nestručnim popravkom ili u slučaju zamjene dijelova nisu korišteni originalni GARDENA dijelovi ili dijelovi koje smo odobrili i popravak nije izvršio GARDENA servis ili ovlašteni stručnjak. Isto vrijedi i za dodatne dijelove i pribor.

RO Responsabilitatea legala a produsului

Mentionăm în mod expres ca, în concordanță cu responsabilitatea legală a produsului, nu suntem răspunzători de nici un accident provocat de produsele noastre dacă se datorează reparării necorespunzătoare sau dacă piesele de schimb nu sunt originale GARDENA sau aprobate de GARDENA, sau dacă reparațiile nu au fost efectuate de un Centru de Service GARDENA sau un specialist autorizat. Aceleași prevederi se aplică și pieselor de schimb și accesoriilor.

BG Отговорност за качество

Изрично подчертаваме, че съгласно закона за отговорност за качество, ние не носим отговорност за вредите причинени от нашите уреди, ако същите са причинени от неправилен ремонт или при подмяната на части не са използвани оригинални части на GARDENA или части одобрени от нас и ремонта не е извършен от сервиз на GARDENA или оторизиран специалист. Същото важи за допълнителните части и принадлежности.

EST Tootevastutus

Juhime teie tähelepanu sellele, et tootevastutusseaduse kohaselt ei vastuta meie seadmete poolt põhjustatud kahjude eest, kui need on tekkinud asjatundmatu paranduse tagajärjel või kui detaili vahetamisel ei kasutatud GARDENA originaalvaruosi ega meie poolt kasutada lubatud varuosia ja kui parandustöid ei ole teinud GARDENA klienditeenindusspetsialistid ega meie volitatud spetsialistid. Sama kehtib lisadetailide ja tarvikute kohta.

LT Atsakomybė už produkciją

Nurodome, kad remdamiesi Atsakomybės už produkciją įstatymu, neatšakome už nuostolius, sukeltus mūsų prietaisų, jei jie atsirado dėl netinkamo remonto, arba, jei keičiant dalis, buvo naudojamasi neoriginalios GARDENA dalys arba dalys, kurių mes neleidome naudoti, o remontą atliko ne GARDENA servisas arba neįgaliotasis specialistas. Tas pats galioja papildomoms dalims ir priedams.

LV Produkta atbildība

Mēs skaidri norādām uz to, ka saskaņā ar Produktu atbildības likumu, mēs neatbildam par mūsu iekārtu radītiem zaudējumiem, ciktāl tos ir izraisījis neatbilstošs remonts vai dalu nomaiņa ar neoriģinālām GARDENA daļām vai ne ar mūsu norādītajām detaļām un remontu nav veicis GARDENA serviss vai pilnvarots speciālists. Tas pats attiecas uz papildinošajām daļām un piederumiem.

<p>D EG-Konformitätserklärung Der Unterzeichnete Husqvarna AB, 561 82 Huskvarna, Sweden bestätigt, dass die nachfolgend bezeichneten Geräte in der von uns in Verkehr gebrachten Ausführung die Anforderungen der harmonisierten EU-Richtlinien, EU-Sicherheitsstandards und produktspezifischen Standards erfüllen. Bei einer nicht mit uns abgestimmten Änderung der Geräte verliert diese Erklärung ihre Gültigkeit.</p>	<p>H EU-Megfelelőeségi nyilatkozat Alulírott, a Husqvarna AB, 561 82 Huskvarna, Sweden igazolja azt, hogy az alábbiakban megnevezett készülékek, az általunk forgalomba hozott kivételben teljesítik a harmonizációs EU-irányelvek, az EU biztonsági szabványok és a termékre jellemző szabványok követelményeit. Ha a készülékeken a mi beleegyezésünk nélkül változtatást végeznek, akkor ez a nyilatkozat érvényét veszti.</p>
<p>GB EU Declaration of Conformity The undersigned Husqvarna AB, 561 82 Huskvarna, Sweden hereby certifies that, when leaving our factory, the units indicated below are in accordance with the harmonised EU guidelines, EU standards of safety and product specific standards. This certificate becomes void if the units are modified without our approval.</p>	<p>CZ Prohlášení o shodě EU Podepsaný Husqvarna AB, 561 82 Huskvarna, Sweden potvrzuje, že dále uvedené přístroje v námi do provozu uvedeném provedení splňují požadavky harmonizovaných směrnic EU, bezpečnostních norem EU a norem specifických pro výrobek. Při námi neschválené změně přístrojů ztrácí toto prohlášení platnost.</p>
<p>F Certificat de conformité aux directives européennes Le constructeur, soussigné : Husqvarna AB, 561 82 Huskvarna, Sweden déclare qu'à la sortie de ses usines le matériel neuf désigné ci-dessous est conforme aux prescriptions des directives européennes énoncées ci-après et conforme aux règles de sécurité et autres règles qui lui sont applicables dans le cadre de l'Union européenne. Toute modification portée sur ce produit sans l'accord express de GARDENA supprime la validité de ce certificat.</p>	<p>SK EU-Vyhlasenie o zhode Nižšie uvedená firma Husqvarna AB, 561 82 Huskvarna, Sweden vyhlasuje, že uvedené zariadenia, ktoré sme uviedli na trh v ich vyhotovení spĺňajú požiadavky harmonizovaných predpisov EU, bezpečnostných štandardov EU a výrobo-spezifických štandardov. Pri zmene zariadenia, ktorá nebola odsúhlasená výrobcom stráca toto vyhlásenie platnosť.</p>
<p>NL EU-overeenstemmingsverklaring Ondergetekende Husqvarna AB, 561 82 Huskvarna, Sweden bevestigt, dat de volgende genoemde apparaten in de door ons in de handel gebrachte uitvoering voldoen aan de eis van, en in overeenstemming zijn met de EU-richtlijnen, de EU-veiligheidsstandaard en de voor het product specifieke standaard. Bij een niet met ons afgestemde verandering aan de apparaten verliest deze verklaring haar geldigheid.</p>	<p>GR Δήλωση Συμμόρφωσης προς τις Οδηγίες της ΕΕ Η υπογράφουσα Husqvarna AB, 561 82 Huskvarna, Sweden δηλώνει, ότι τα εξής αναφερόμενα εκδοόμενα από την εταιρία μας προϊόντα ανταποκρίνονται σε όλες τις εφαρμόσιμες προδιαγραφές της ΕΕ, στα πρότυπα ασφαλείας της ΕΕ και στα ειδικά για το προϊόν πρότυπα. Σε μία μη συμφωνημένη με την εταιρία μας τροποποίηση των συσκευών αυτή η δήλωση χάνει την ισχύ της.</p>
<p>S EU Tillverkarintyg Undertecknad firma Husqvarna AB, 561 82 Huskvarna, Sweden intygar härmed att nedan nämnda produkter överensstämmer med EU:s direktiv, EU:s säkerhetsstandard och produktspecifikation. Detta intyg upphör att gälla om produkten ändras utan vårt tillstånd.</p>	<p>SLO EU-izjava o skladnosti Podpisani proizvajalca «Husqvarna AB, 561 82 Huskvarna, Sweden» s podpisom potrjuje, da sledeće opisana naprava, ki smo jo poslali na tržišče izpolnjuje zahteve harmoniziranih standardov ES-smernic, ES-varnostnih standardov in izdelku specifičnih standardov. V primeru spremembe na napravi brez našega pisnega dovoljenja ta izjava izgubi svojo pomen in veljavnost.</p>
<p>DK EU Overensstemmelse certifikat Undertegnede Husqvarna AB, 561 82 Huskvarna, Sweden bekræfter hermed, at enheder listede herunder, ved afsendelse fra fabrikken, er i overensstemmelse med harmoniserede EU retningslinjer, EU sikkerheds standarder og produkt specifikations standarder. Dette certifikat træder ud af kraft hvis enhederne er ændret uden vor godkendelse.</p>	<p>HR Izjava o skladnosti EU-a Dolje potpisana tvrtka Husqvarna AB, 561 82 Huskvarna, Sweden ovime potvrđuje da dolje navedeni uređaji u izvedbi plaširanoj na tržište ispunjavaju zahtjeve harmoniziranih EU smjernica, EU sigurnosnih normi i normi za određene proizvode. Ova izjava postaje ništavna u slučaju izmjene uređaja koje nismo odobrili.</p>
<p>FI EY-vaatimustenmukaisuusvakuutus Allekirjoittanut Husqvarna AB, 561 82 Huskvarna, Sweden vakuuttaa, että alla mainittu laitteet täyttävät tehtaaltamme lähtiesään yhdenmukaistettujen EY-direktiivien, EY-turvallisuusstandardien ja tuotekohtaisten standardien vaatimukset. Laitteisiin tehyd muutokset, joista ei ole sovittu kanssamme, joutavat tämän vakuutuksen raukaamiseen.</p>	<p>RO UE-Certificat de conformitate Prin prezenta Husqvarna AB, 561 82 Huskvarna, Sweden, certifica faptul ca, in momentul in care produsele mentionate mai jos ies din fabrica sunt in concordanta cu directivele UE, standardele de siguranta UE si standardele specifice ale produsului UE. Acest certificat devine nul in cazul modificării aparatului la fabricarea noastră.</p>
<p>I Dichiarazione di conformità alle norme UE La sottoscritta Husqvarna AB, 561 82 Huskvarna, Sweden certifica che il prodotto qui di seguito indicato, nei modelli da noi commercializzati, è conforme alle direttive armonizzate UE nonché agli standard di sicurezza e agli standard specifici di prodotto. Qualunque modifica apportata al prodotto senza nostra specifica autorizzazione invalida la presente dichiarazione.</p>	<p>BG ЕС-Декларация за съответствие Подписаната фирма Husqvarna AB, 561 82 Huskvarna, Sweden декларира, че описаните по-долу уреди, пуснати в продажба съгласно нашата спецификация, изпълняват изискванията на хармонизираните ЕС-директиви, ЕС-стандарти за безопасност и специфични производствени стандарти. При промяна на уреда, която не е съгласувана с нас, тази декларация губи своята валидност.</p>
<p>E Declaración de conformidad de la UE El que suscribe Husqvarna AB, 561 82 Huskvarna, Sweden declara que la presente mercancía, objeto de la presente declaración, cumple con todas las normas de la UE, en lo que a normas técnicas, de homologación y de seguridad se refiere. En caso de realizar cualquier modificación en la presente mercancía sin nuestra previa autorización, esta declaración pierde su validez.</p>	<p>EST Eli vastavusdeklaratsioon Allekirjutanu Husqvarna AB, 561 82 Huskvarna, Sweden kinnitab, et kirjeldatud seade vastab meie poolt riiglusse viidud kujul ELi harmoniseeritud direktiividele, ELi ohutusstandarditele ja tootega seotud standarditele. Meiega kooskõlastamata muudatuse tegemise korral seadmel kaotab see deklaratsioon kehtivuse.</p>
<p>P Certificado de conformidad da UE Os abaixo mencionados Husqvarna AB, 561 82 Huskvarna, Sweden, por este meio certificam que ao sair da fábrica os aparelhos abaixo mencionados estão de acordo com as direttrizes harmonizadas da UE, padrões de segurança e de produtos específicos. Este certificado ficará nulo se as unidades forem modificadas sem a nossa aprovação.</p>	<p>LT ES Atitikties deklamacija Pasirašanti firma Husqvarna AB, 561 82 Huskvarna, Sweden patvirtina, kad žemiau nurodyti prietaisai ir jų modeliai, kuriuos paleidome į apyvartą, patenkina harmonizuotas ES direktyvas, ES saugumo standartus ir specifinius gaminių standartus. Atlikus bet kokį prietaiso pakeitimą, kuris nėra suderintas su mumis, ši deklaracija praranda galiojimą.</p>
<p>PL Deklaracja zgodności Unii Europejskiej Husqvarna AB, 561 82 Huskvarna, Sweden potwierdza, że poniżej określone urządzenia w wersji oferowanej przez nas do sprzedaży spełniają wymagania zharmonizowanych dyrektyw Unii Europejskiej, standardu bezpieczeństwa Unii Europejskiej i standardu specyficznego dla tego typu produktu. W przypadku zmiany urządzenia, która nie została z nami uzgodniona, niniejsza deklaracja traci moc obowiązującą.</p>	<p>LV ES-atbilstības deklarācija Parakstīstusies Husqvarna AB, 561 82 Huskvarna, Sweden, Vācija apstiprina, ka sekojoši apzīmētās iekārtas, kuras mēs izplatām, savā izpildījumā atbilst harmonizētajām ES direktīvām, ES drošības standartiem un produkta specifiskajiem standartiem. Ar mūsu neapstiprinātām izmaiņām iekārtā šī deklarācija zaudē savu derīgumu.</p>

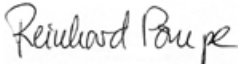
<p>Bezeichnung der Geräte: Description of the units: Désignation du matériel : Omschrijving van de apparaten: Produktbeskrivning: Beskrivelse af produktet: Laitteiden nimitys: Descrizione dei prodotti: Descripción de la mercancía: Descrição dos aparelhos: Nazwa urządzania: A készülékek megnevezése: Označení přístrojů: Označenie zariadenia: Ονομασία της συσκευής: Opis naprave: Oznaka uređaja:</p> <p>Descrierea articolelor: Обозначение на уредите: Seadmete nimetus: Prietaisų pavadinimas: Iekārtu apzīmējums:</p>	<p>Accu-Schere Accu Shears Cisailles sur accu Accuschuur Accu-sax Accu-saks Accu-sakset Forbici a batteria Tijeras cortacésped con Accu Tesouras Accu Nožyce akumulátorowe Akkumulátoros oló Akkumulátorové nožnice Ακкумуляторные ножницы Ψαλίδι μπαταρίας Aku-škarje Škare s akumulatorskim sustavom Foarfeца cu acumulator Accu-ножица Akkukäärjd Akkumulátorinés žirklés Accu škères</p>	<p>Schall-Leistungspegel: Noise level: Puissance acoustique : Geluidsniveau: Ljudnivá: Lydtryksniveau: Melun tehotoaso: Livello rumorosità: Nível sonoro: Nível de ruído: Poziom natężenia dźwięku: Zajteljesítmény szint: Hluková hladina výkonu: Výkonová hladina hluku: Επίπεδο ισχύος ήχου: Nivo hrupa: Razina zvučne snage Nível de putere acustică: Ниво на шума: Helivõimsuse tase: Garso stiprumo lygis: Τρόκρην jaudas līmenis:</p>	<p>gemessen/garantiert measured/guaranteed mesurée/garantie gemeten/gegarandeerd uppmått/garanterad afmått/garanti mitattu/taattu testato/garantito medido/garantizado medido/garantido zmiierzono/gwarantowane mért/garantált naměřeno/garantováno meraná/garantovaná μετρήθηκαν/εγγυημένα izmerjeno/zagotovljeno izmjereno/garantirano măsurat/garantat измерено/гарантирано mõõdetud/garanteeritud išmatuotas/garantuotas izmēritais/garantētais</p>
<p>Typen: Types: Types : Type: Typ: Typen: Typit: Típi: Típos: Tipos: Typy:</p> <p>ClassicCut ClassicCut ComfortCut ComfortCut</p>	<p>Art.-Nr.: Art. No.: Référence : Art.nr.: Art.nr.: Art. nr.: Tuoten:o Art.: Art. No: Art. no: Nr artykuł:</p> <p>Cikkszám: Číslo artiklu: Art.: Αριθ. ειδούς: Art št.: br. art.: Nr art.: Αρτ. номер: Toote nr : Gaminio nr.: Izstr.:</p> <p>8885 8886 8893 8895</p>	<p>Art. 8886 Art. 8895</p> <p>Anbringningsjahr der CE-Kennzeichnung: Year of CE marking: Année d'apposition du marquage CE : Installatiejaar van de CE-aanduiding: Märkningsår: CE-Märkningsår: CE-merkin kiinnitysvuosi: Anno di applicazione della certificazione CE: Colocación del distintivo CE: Ano de marcação pela CE: Rok nadania oznakowania CE: CE-jelzés elhelyezésének éve:</p>	<p>77 dB (A) / 79 dB (A) 78 dB (A) / 80 dB (A)</p> <p>Rok umístění značky CE: Rok udelenia značky CE: Ετος σήματος CE: Leto namestitve CE-oznake: Godina dobivanja CE oznake: Anul de marcarea CE: Година на поставяне на CE-маркировка: CE-märkgistuse paigaldamise aasta: Metál, kuriais pažymėta CE-ženklis: CE-marčkėjuma uzliksšanas gads:</p>
<p>EU-Richtlinien: EU directives: Directives européennes : EU-richtlijnen: EU directiv: EU Retningslinier: EY-direktiivit: Direttive UE: Normativa UE: Directrizes da UE: Dyrektivy Unii Europejskiej:</p> <p>2006/42/EG 2006/95/EG (bis 19.04.2016), 2004/108/EG (bis 19.04.2016),</p>	<p>EU-irányelvek: Směrnice EU: EU-Predpisy: Οδηγίες της ΕΕ: ES-smernice: EU smjernice: Directive UE: ЕС-директиви: ELI direktiivid: ES direktyvos: ES-direktīvas:</p> <p>2000/14/EG 2014/35/EG (ab 20.04.2016) 2014/30/EG (ab 20.04.2016)</p>	<p>Ulm, den 13.03.2015 Ulm, 13.03.2015 Fait à Ulm, le 13.03.2015 Ulm, 13-03-2015 Ulm, 2015.03.13. Ulm, 13.03.2015 Ulmmissa, 13.03.2015 Ulm, 13.03.2015 Ulm, 13.03.2015 Ulm, 13.03.2015 Ulm, dnja 13.03.2015 Ulm, 13.03.2015 Ulm, 13.03.2015 Ulm, dña 13.03.2015 Ulm, 13.03.2015 Ulm, 13.03.2015 Ulm, dana 13.03.2015 Ulm, 13.03.2015 Ulm, 13.03.2015 Ulm, 13.03.2015 Ulm, 13.03.2015 Ulm, 13.03.2015</p>	<p>2010</p> <p>Der Bevollmächtigte Authorised representative Le mandataire De gevolmachtigde Auktoriserad representant Autoriseret repræsentant Valtuutettu edustaja Persona delegata La persona autorizada O reprezentante Pelnomocnik Meghatalmazott Zplnomocnenec Splnomocnený Ο εξουσιοδοτημένος Pooblaščenec Ovlaštena osoba Conducerea tehnică Упълномощен Volitatus esindaja Igaliotasis atstovas Pilnvarotā persona</p>
<p>Harmonisierte EN: EN 60745-1 EN 60745-2-15 EN ISO 12100</p>	<p>IEC 60335-1 IEC 60335-2-94 EN 61558-1 EN 61558-2-16</p>		
<p>Hinterlegte Dokumentation: GARDENA-Technische Dokumentation, M. Kugler 89079 Ulm Deposited Documentation: GARDENA Technical Documentation, M. Kugler 89079 Ulm Documentation déposée: Documentation technique GARDENA, M. Kugler 89079 Ulm</p>	<p>Konformitätsbewertungs- verfahren: Nach 2000/14/ EG Art. 14 Anhang V Conformity Assessment Procedure: according to 2000/14/EC Art.14 Annex V Procédure d'évaluation de la conformité : Selon 2000/14/CE art. 14 Annexe V</p>		<p> Reinhard Pompe Vice president</p>

Deutschland / Germany

GARDENA GmbH
Central Service
Hans-Lorenser-Straße 40
D-89079 Ulm
Produktfragen:
(+49) 731 490-123
Reparaturen:
(+49) 731 490-290
service@gardena.com

Albania

COBALT Sh.p.k.
Rr. Sirt Kodra
1000 Tirana

Argentina

Husqvarna Argentina S.A.
Av.del Libertador 5954 –
Piso 11 – Torre B
(C1428ARP) Buenos Aires
Phone: (+54) 11 5194 5000
info.gardena@
ar.husqvarna.com

Armenia

Garden Land Ltd.
61 Tigran Mets
0005 Yerevan

Australia

Husqvarna Australia Pty. Ltd.
Locked Bag 5
Central Coast BC
NSW 2252
Phone: (+61) (0) 2 4352 7400
customer.service@
husqvarna.com.au

Austria / Österreich

Husqvarna Austria GmbH
Industriezeile 36
4010 Linz
Tel.: (+43) 732 7701 01-485
service.gardena@
husqvarnagroup.com

Azerbaijan

Firm Progress
a. Aliyev Str. 26A
1052 Baku

Belgium

GARDENA Belgium NV/SA
Sterrebeekstraat 163
1930 Zaventem
Phone: (+32) 2 7 20 92 12
Mail: info@gardena.be

Bosnia / Herzegovina

SILK TRADE d.o.o.
Industrijska zona Bukva bb
74260 Tešanj

Brazil

Husqvarna do Brasil Ltda
Av. Francisco Matarazzo,
1400 – 19º andar
São Paulo – SP
CEP: 05001-903
Tel: 0800-112252
marketing.br.husqvarna@
husqvarna.com.br

Bulgaria

Хускварна България ЕООД
Бул. „Андрей Липчев“ № 72
1799 София
Тел.: (+359) 02/9 75 30 76
www.husqvarna.bg

Canada / USA

GARDENA Canada Ltd.
100 Summerlea Road
Brampton, Ontario L6T 4X3
Phone: (+1) 905 792 93 30
info@gardena.canada.com

Chile

Maquinarias Agroforestales
Ltda. (Maga Ltda.)
Santiago, Chile
Avda. Chesterton
8355 comuna Las Condes
Phone: (+56) 2 202 4417
Dalton@мага.cl
Zipcode: 7560330
Temuco, Chile
Avda. Valparaíso # 01466
Phone: (+56) 45 222 126
Zipcode: 4780441

China

Husqvarna (China) Machinery
Manufacturing Co., Ltd.
No. 1355, Jia Xin Rd.,
Ma Lu Zhen, Jia Ding Dist.,
Shanghai
201801
Phone: (+86) 21 59159629
Domestic Sales
www.gardena.com.cn

Colombia

Husqvarna Colombia S.A.
Calle 18 No. 68 D-31, zona
Industrial de Montevideo
Bogotá, Cundinamarca
Tel. 571 2922700 ext. 105
jairo.salazar@
husqvarna.com.co

Costa Rica

Compania Extim
Euroberoamericana S.A.
Los Colegios, Moravia,
200 metros al Sur del Colegio
Saint Francis – San José
Phone: (+506) 297 68 83
extim_euro@racsa.co.cr

Croatia

SILK ADRIA d.o.o.
Josipa Lončara 3
10090 Zagreb
Phone: (+385) 1 3794 580
silk.adria@zg.t-com.hr

Cyprus

Med Marketing
17 Digeni Akrita Ave
P.O. Box 27017
1641 Nicosia

Czech Republic

Husqvarna Česko s.r.o.
Türkova 2319/5b
149 00 Praha 4 – Chodov
Bezplatná infolinka:
800 100 425
servis@cz.husqvarna.com

Denmark

GARDENA / Husqvarna
Consumer Outdoor Products
Salgsafdeling Danmark
Box 9003
S-200 39 Malmø
info@gardena.dk

Dominican Republic

BOSQUESA, S.R.L
Carretera Santiago Licey
Km. 5 ½
Esquina Copal II,
Santiago
Dominican Republic
Phone: (+809) 736-0333
joserbosquesa@claro.net.do

Ecuador

Husqvarna Ecuador S.A.
Arupos E1-181 y 10 de
Agosto Quito, Pichincha
Tel: (+593) 22800739
francisco.jacome@
husqvarna.com.ec

Estonia

Husqvarna Eesti OÜ
Consumer Outdoor Products
Kesk tee 10, Aaviku küla
Rae vald
Harju maakond
75305 Estonia
kontakt.etj@husqvarna.ee

Finland

Oy Husqvarna Ab
Consumer Outdoor Products
Lautatarhankatu 8 / P L 3
00581 HELSINKI
info@gardena.fi

France

Husqvarna France
9 115 Allée des pierres mayettes
82635 Gennevilliers Cedex
France
http://www.gardena.com/fr
N° AZUR: 0 810 00 78 23
(Prix d'un appel local)

Georgia

ALD Group
Bellashvili 8
1159 Tbilisi

Great Britain

Husqvarna UK Ltd
Preston Road
Aycliffe Industrial Park
Newton Aycliffe
County Durham
DL5 6UP
info.gardena@
husqvarna.co.uk

Greece

Π.ΠΑΠΑΔΟΠΟΥΛΟΣ ΑΕΒΕ
Λεωφ. Αθηνών 92
Αθήνα
14 02 42
ΕΛΑδδα
Τηλ. (+30) 210 51 93 100
info@papadopoulos.com.gr

Hungary

Husqvarna Magyarország Kft.
Ezred u. 1-3
1044 Budapest
Telefon: (+36) 1 251-4161
vevoszolgalat.husqvarna@
husqvarna.hu

Iceland

O. Johnson & Kaaber
Tunguhsals 1
110 Reykjavik
ojo@ojk.is

Ireland

Husqvarna UK Ltd
Preston Road
Aycliffe Industrial Park
Newton Aycliffe
County Durham
DL5 6UP
info.gardena@
husqvarna.co.uk

Italy

Husqvarna Italia S.p.A.
Via Como 72
23806 VALMADRERA (LC)
Phone: (+39) 0341.203.111
info@gardenaitalia.it

Japan

KAJUICHI Co. Ltd.
Sumitomo Realty &
Development Kojimachi
BLDG., 8F
5-1 Nibanencho
Chiyoda-ku
Tokyo 102-0084
Phone: (+81) 33 264 4721
m_ishihara@kaku-ichi.co.jp

Kazakhstan

LAMED Ltd.
155/11, Tazhibayevoy Str.
050060 Almaty
IP Schmidt
Abayavenue 3B
110 005 Kostanay

Korea

Kyung Jin Trading CO.,LTD.
107-4, SunDuk Bld.,
YangJae-dong,
Seocho-gu,
Seoul, (zipcode: 137-891)
Phone: (+82) (0)2 574-6300

Kyrgyzstan

Alye Maki
av. Molodaya Guardir J 3
720014
Bishkek

Latvia

Husqvarna Latvija
Consumer Outdoor Products
Bārkūžu iela 6
LV-1024 Rīga
info@husqvarna.lv

Lithuania

UAB Husqvarna Lietuva
Consumer Outdoor Products
Atėtilės pl. 77C
LT-52104 Kaunas
centras@husqvarna.lt

Luxembourg

Magasins Jules Neuberg
39, rue Jacques Stas
Luxembourg-Gasperich 2549
Case Postale No. 12
Luxembourg 2010
Phone: (+352) 40 14 01
api@neuberg.lu

Mexico

AFOSA
Av. Lopez Mateos Sur # 5019
Col. La Calma 45070
Zapopan, Jalisco
Mexico
Phone: (+52) 33 3818-3434
icornejo@afosa.com.mx

Moldova

Convel S.R.L.
290A Muncesti Str.
2002 Chisinau

Netherlands

GARDENA Nederland B.V.
1305 AD ALMERE
Phone: (+31) 36 521 00 00
info@gardena.nl

Neth. Antilles

Jonka Enterprises N.V.
Sta. Rosa Weg 196
P.O. Box 8200
Curaçao
Phone: (+599) 9 767 66 55
pgm@jonka.com

New Zealand

Husqvarna New Zealand Ltd.
PO Box 76-437
Manukau City 2241
Phone: (+64) (0) 9 9202410
support.nz@husqvarna.co.nz

Norway

GARDENA
Husqvarna Consumer
Outdoor Products
Salgskontor Norge
Kleiverveien 6
1540 Vestby
info@gardena.no

Peru

Husqvarna Perú S.A.
Jr. Ramón Cárcamo 710
Lima 1
Tel: (+51) 1 3320400 ext.416
juan.remuzgo@
husqvarna.com

Poland

Husqvarna
Poland Spółka z o.o.
ul. Wysockiego 15 b
03-371 Warszawa
Phone: (+48) 22 330 96 00
gardena@husqvarna.com.pl

Portugal

Husqvarna Portugal, SA
Lagoa - Albarraque
2635 - 595 Rio de Mouro
Tel.: (+351) 21 922 85 30
Fax: (+351) 21 922 85 36
info@gardena.pt

Romania

Madex International Srl
Soseaua Odaii 117-123,
RO 013603 Bucuresti, S 1
Phone: (+40) 021 352.76.03
madex@ines.ro

Russia / Россия

ООО „Хускварна“
141400, Московская обл.,
г. Химки,
улица Ленинградская,
здание 39, стр.6
Бизнес Центр
„Химки Бизнес Парк“,
помещение 0802_04,
http://www.gardena.ru

Serbia

Domel d.o.o.
Autoput za Novi Sad bb
11 273 Belgrade
Phone: (+381) 11 848 88 12
miroslav.jejina@domel.rs

Singapore

Hy-Ray PRIVATE LIMITED
40 Jalan Pemimpin
#02-08 Tat Ann Building
Singapore 577185
Phone: (+65) 6253 2277
shiyang@hyray.com.sg

Slovak Republic

Husqvarna Česko s.r.o.
Türkova 2319/5b
149 00 Praha 4 – Chodov
Bezplatná infolinka:
800 154 044
servis@sk.husqvarna.com

Slovenia

Husqvarna Austria GmbH
Consumer Products
Industriezeile 36
4010 Linz
Tel.: (+43) 732 77 01 01-90
consumer.service@
husqvarna.at

South Africa

Husqvarna (Pty) Ltd
Postnet Suite 250
Private Bag X6,
Cascades, 3202
South Africa
Phone: (+27) 33 846 9700
info@gardena.co.za

Spain

Husqvarna España S.A.
C/ Basauri, nº 6
La Florida
28023 Madrid
Phone: (+34) 91 708 05 00
atencioncliente@gardena.es

Suriname

Agrofix n.v.
Verlengde Hogestraat #22
Phone: (+597) 472426
agrofix@sr.net
Pobox: 2006
Paramaribo
Suriname – South America

Sweden

Husqvarna AB
S-561 82 Huskvarna
info@gardena.se

Switzerland / Schweiz

Husqvarna Schweiz AG
Consumer Products
Industriestrasse 10
5506 Mägenwil
Phone: (+41) (0) 62 887 37 90
info@gardena.ch

Turkey

GARDENA Dost Diş Ticaret
Müessesili A.Ş.
Sanayi Çad. Adı Sokak
No: 1/B Kartal
34873 İstanbul
Phone: (+90) 216 3893 939
info@gardena-dost.com.tr

Ukraine / Україна

ТОВ „Хусварна Україна“
вул. Васильківська, 34,
офіс 204-г
02022, Київ
Тел. (+380) 044 498 39 02
info@gardena.ua

Uruguay

FELI SA
Entre Ríos 1083 CP 11800
Montevideo – Uruguay
Tel: (+598) 22 03 18 44
info@felisa.com.uy

Venezuela

Corporación Casa y Jardín C.A.
Av. Caroní, Edif. Trezmen, PB.
Colinas de Bello Monte,
1050 Caracas.
Tlf: (+58) 212 992 33 22
info@casaviardin.net.ve

8885-20.960.06/0415
© GARDENA
Manufacturing GmbH
D-89070 Ulm
http://www.gardena.com