

Classic 3500/4E Art. 1757

- D Betriebsanleitung**  
Hauswasserautomat
- 
- GB Operating Instructions**  
Electronic Pressure Pump
- 
- F Mode d'emploi**  
Station de pompage
- 
- NL Gebruiksaanwijzing**  
Elektronische hydrofoorpomp
- 
- S Bruksanvisning**  
Pumpautomat
- 
- DK Brugsanvisning**  
Husvandværk
- 
- FI Käyttöohje**  
Painevesipumppu
- 
- N Bruksanvisning**  
Trykkpumpe
- 
- I Istruzioni per l'uso**  
Pompa ad intervento automatico
- 
- E Instrucciones de empleo**  
Estación de bombeo
- 
- P Manual de instruções**  
Bomba de pressão
- 
- PL Instrukcja obsługi**  
Hydrofor
- 
- H Használati utasítás**  
Háztartási automata szivattyú
- 
- CZ Návod k obsluze**  
Domácí vodní automat
- 
- SK Návod na obsluhu**  
Domáci vodný automat

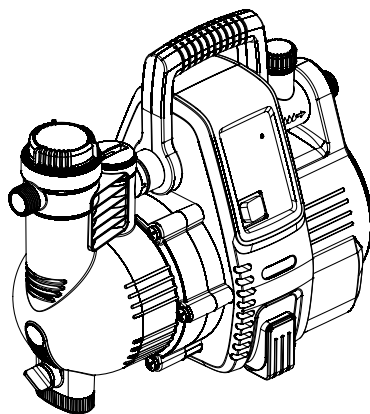

Comfort 4000/5E Art. 1758

- GR Οδηγίες χρήσης**  
Συσκευή παραγωγής νερού οικιακής χρήσης
- 
- RUS Инструкция по эксплуатации**  
Автоматический напорный насос
- 
- SLO Navodilo za uporabo**  
Hišna vodni avtomat
- 
- HR Upute za uporabu**  
Kućni automat za vodu
- 
- SRB Uputstvo za rad**  
**BIH Hidropak**
- 
- UA Інструкція з експлуатації**  
Помпа напірна автоматична
- 
- RO Instrucțiuni de utilizare**  
Hidroforul Electronic
- 
- TR Kullanma Kılavuzu**  
Konut suyu hidroforları
- 
- BG Инструкция за експлоатация**  
Помпа с електронен пресостат за високо налягане
- 
- AL Manual përdorimi**  
Automati i ujit i shtëpisë
- 
- EST Kasutusjuhend**  
Pump-veeautomaat
- 
- LT Eksploatavimo instrukcija**  
Buitinis automatinis slėgimo siurblys
- 
- LV Lietošanas instrukcija**  
Elektroniskais ūdens sūkņis

# GARDENA Elektroniskais ūdens sūkņis Classic 3500/4E / Comfort 4000/5E



## Šis ir oriģinālās lietošanas instrukcijas tulkojums no vācu valodas.

Lūdzam rūpīgi izlasīt lietošanas instrukciju un ņemt vērā tās norādījumus.

Ar šīs lietošanas instrukcijas palīdzību iepazīstieties ar izstrādājumu, tā pareizo lietošanu, kā arī drošības norādījumiem.



Nekad nestrādājiet ar šo ierīci, kad esat noguris, slims vai lietojis alkoholu, narkotikas vai medikamentus.

Ar šo ierīci drīkst strādāt tikai personas, kas ir vecākas par 8 gadiem. Personas ar ierobežotām psihiskām, sensoriskām vai garīgām spējām, kā arī personas, kurām nav pietiekošas pieredzes un zināšanu, drīkst lietot ierīci tikai citas personas uzraudzībā vai pēc instruktāžas par drošu ierīces lietošanu un ar to saistītiem riskiem. Bērni nedrīkst spēlēties ar ierīci. Bērni nedrīkst veikt ierīces tīrīšanu un apkopi, kas jāveic lietotājam, bez pieaugušo uzraudzības. Mēs iesakām, lai ar ierīci strādātu tikai personas, kas sasniegušas 16 gadu vecumu.

→ Lūdzu rūpīgi uzglabājat šo lietošanas instrukciju.

## Satura rādītājs:

1. GARDENA elektroniskā ūdens sūkņa pielietojuma sfēra . . .	312
2. Drošības norādījumi . . . . .	313
3. Funkcija . . . . .	314
4. Eksploatācijas sākšana . . . . .	314
5. Lietošana . . . . .	316
6. Uzglabāšana . . . . .	316
7. Apkope . . . . .	317
8. Traucējumu novēršana . . . . .	318
9. Piegādājamo piederumi . . . . .	321
10. Tehniskie dati . . . . .	322
11. Serviss/ Garantijas . . . . .	322

## 1. GARDENA elektroniskā ūdens sūkņa pielietojuma sfēra

### Lietošana atbilstoši noteiktajam mērķim:

GARDENA ūdens apgādes automāts ir paredzēts lietošanai privātos dārzos. Automāts nav paredzēts apūdeņošanas iekārtu un sistēmu eksploatācijai sabiedriskos parkos un dārzos.

Izmantojot sūkni spiediena paaugstināšanai, nedrīkst tikt pārsniegta maks. pieļ. iekšējā spiediena robeža, kas atbilst 6 bar (spiediena pusē). Paaugstināmais izejas spiediens un sūkņa spiediens sasummējas kopā.

- Piemērs: Spiediens ūdens krānā = 2,0 bar,  
maks. elektroniskā ūdens sūkņa 3500/4E spiediens = 3,5 bar,  
kopējais spiediens = 5,5 bar.

### Sūknējamie šķidrumi:

GARDENA elektronisko ūdens sūkni var izmantot lietus ūdens, krāna ūdens un hlora saturoša baseina ūdens sūknēšanai.

**Nemiet vērā:**



**GARDENA elektroniskais ūdens sūkņis nav piemērots ekspluatācijai ilgstošās darbības režīmā (piem., ekspluatācijai industriālos uzņēmumos, nepārtrauktās cirkulācijas režīmā). Nedrīkst sūkņēt kairinošus, viegli uzliesmojošus, agresīvus vai sprādzienbīstamus šķidrums (piemēram, benzīnu, kerosīnu vai nitro šķīdinātājus), sālsūdeni, kā arī pārtikas produktus, kuri paredzēti ēšanai vai dzeršanai. Sūkņējamā šķidruma temperatūra nedrīkst pārsniegt 35 °C. Pirms karsta gadalaika sākuma ūdensapgādes automāts jāiztukšo un jāuzglabā siltā vietā (skatīt 6. nodaļu Uzglabāšana).**

## 2. Drošības norādījumi

### **Elektriskā drošība**



**BĪSTAMI! Strāvas trieciens!**

**Pastāv risks savainoties strāvas trieciena rezultātā!**

→ Pirms piepildīšanas, pēc ekspluatācijas pārtraukšanas, pirms darbības traucējumu novēršanas un pirms apkopes atvienot tīkla kontaktdakšu.

Sūkņa barošanai jābūt nodrošinātai caur noplūdes strāvas aizsardzības iekārtu (RCD) ar nominālo noplūdes strāvu, kas nepārsniedz 30 mA. Turklāt sūkņis ir jāuzstāda uz stabilas pamatnes, uz kuras atrodies tas nevar applūst, un tam ir jābūt nodrošinātam pret apgāšanos. Papildu drošībai var izmantot sertificētu aizsargslēdzi.

→ Lūdzu, konsultējieties ar elektriķi.

Pieslēdzot sūkni pie ūdens apgādes sistēmas, ievērot sūkņa ekspluatācijas valstī spēkā esošās sanitārās normas, lai tiktu novērsta nedzeramā ūdens iesūkšana atpakaļ sūkņī.

### **Pieslēguma vadi**

Norādēm tehniskajā plāksnītē ir jāatbilst elektrotīkla parametriem.

Tīkla pieslēguma vadiem un pagarinātājiem nedrīkst būt mazāks šķērssriezums kā gumijas šļūtenju vadiem ar apzīmējumu H07 RNF saskaņā ar standartu DIN VDE 0620.

→ Ja šīs ierīces tīkla vads ir bojāts, lai novērstu bīstamas situācijas, ražotājam, autorizētam klientu apkalpošanas dienestam vai citai personai ar līdzīgu kvalifikāciju jānomaina bojātais tīkla vads.

Sargājiet kabeli no karstuma, eļļām un asām malām.

→ Nenesiet sūkni aiz kabeļa un neizmantojiet kabeli, lai izvilktu kontaktspraudni no kontaktlīdzdas.

### **Austrija**

Austrijā strāvas pieslēgumam ir jāatbilst standartam ÖVE-EM 42, T2 (2000)/1979 § 22 atbilstoši § 2022.1. Atbilstoši šīm prasībām sūkņi, kurus paredzēts izmantot baseinos un dārza dīķos, ir jādarbina tikai caur atdalītājtransformatoru.

→ Lūdzu konsultējieties ar savu elektromontāžas uzņēmumu.

### **Šveicē**

Šveicē pārnēsājamās ierīces, kas tiek ekspluatētas ārpus telpām, ir jāpieslēdz, izmantojot noplūdes strāvas aizsargslēdzi.

### **Vispārīgie norādījumi**



**Savainošanās risks ar karstu ūdeni!**

Ja elektronika ir bojāta vai nav ūdens padeves iesūkšanas pusē ūdens, kas atrodas sūkņī, var stipri uzkarstēties. Ūdens izplūšanas gadījumā var gūt karsta ūdens izraisītus apdegumus.

→ Atslēdziet sūkni no elektroapgādes tīkla caur galveno mājas drošinātāju, ļaujiet atdzist ūdenim (aptuveni 10 – 15 min.) un pirms ekspluatācijas turpināšanas nodrošiniet ūdens padevi.

### **Vizuālā pārbaude**

→ Pirms katras lietošanas reizes pārlicinieties, ka sūkņis, it īpaši tā tīkla kabelis vai kontaktdakša nav bojāti.

Bojātu sūkni izmantot nedrīkst.

→ Bojāšanas gadījumā noteikti aiciniet firmas GARDENA servisa darbinieku vai tās autorizētos speciālistus, lai pārbaudītu ierīci.

### **Ekspluatācijas drošība**

Sargājiet sūkni no lietus un nelietojiet sūkni mitrā vai slapjā vidē.

Lai novērstu sūkņa darbību sausajā režīmā (bez sūknējamā šķidrums), lūdzam pievērst uzmanību tam, lai sūkšanas šļūtenes gals vienmēr atrastos ūdenī.

→ Pirms katras lietošanas reizes uzpildiet sūkni, līdz sūknējamais šķidrums sāk pārplūst (apmēram 2 līdz 3 l)!

Izteikti smalkas smiltis iebūvētajam filtram (filtra sieta caurumu diametrs 0,45 mm) var izplūst cauri ir izraisīt straujāku hidrauliskās sistēmas nodilumu.

→ Ļoti smalkas smiltis gadījumā izmantot sūkņa priekšfiltru preces nr. 1730 (filtra sieta caurumu diametrs 0,1 mm).

Nodrošiniet, lai sūkņa un sūknējamās vides tuvumā bez uzraudzības neatrastos nepiederošas personas vai bērni.

Izmantojot sūkni ūdens apgādes nodrošināšanai mājāsaimniecībā, ir jāievēro vietējie noteikumi, kurus ir izdevuši ūdensapgādes un notekūdeņu attīrīšanas uzņēmumi. Papildus ir jāievēro arī standarta DIN 1988 noteikumi.

→ Nepieciešamības gadījumā interesēties tuvākajā specializētajā santehnikas uzņēmumā.

Bīstami! Sūkns darbības laikā rada elektromagnētisko lauku. Šis lauks var izraisīt mijiedarbību ar aktīviem un pasīviem medicīniskajiem implantiem. Lai novērstu nopietna vai nāvējoša savainojuma gūšanas risku, personām ar medicīniskajiem implantiem mēs iesakām pirms ierīces lietošanas konsultēties ar savu ārstu vai medicīniskā implanta ražotāju.

Bīstami! Montāžas laikā var norīt mazas detaļas, polietilēna maiss izraisa noslāpēšanas risku. Montāžas vietas tuvumā montāžas laikā nedrīkst atrasties mazi bērni.

### 3. Funkcija

Ūdens apgādes automāts ir aprīkots ar elektronisko vadības sistēmu, kura automātiski atslēdz sūkni, ja spiediens kļūst zemāks par ieslēgšanas spiedienu, un automātiski izslēdz, ja ūdens vairs netiek paņemts.

**Maza apjoma programma (brīdinājums par pilošu ūdeni):**

Ar integrētās maza apjoma programmas palīdzību var bez jebkādām problēmām ekspluatēt, piemēram, mūsdienīgas veļas mazgājamās mašīnas vai pilienvēda apūdeņošanas sistēmas pat ar minimālu ūdens caurci. Darba ilgums: līdz pat 60 minūtēm (brīdinājums par pilošu ūdeni aktivizējas pēc 60 minūtēm).

**Norādījums: Sistēma nosaka ūdens apgādes automāta cikliska ieslēgšanu un izslēgšanu maza apjoma režīmā, tādēļ tas neietekmē sūkņa ekspluatācijas ilgumu.**

**Apūdeņošanai:** Ja maza apjoma programma netiek lietota ilgāk par 60 minūtēm, apūdeņošanu pārtrauc uz 5 minūtēm pirms 60 minūšu izbeigšanās. Pēc tam maza apjoma programmu var lietot vēl 60 minūtes.

**Veļas mazgājamo mašīnu ekspluatācija:** Pēc ūdens maza apjoma padeves pabeigšanas veļas mazgājamajās mašīnās 60 minūšu maza apjoma programmas darba ilgums automātiski pārslēdzas atpakaļ uz normālo ūdens apgādes automāta darba režīmu, kas bez jebkādām problēmām nodrošina veļas mazgājamās mašīnas darbu arī ilgāk par > 60 minūtēm.

**Informācijas gaismas diode:**

Sūkns ir aprīkots ar kļūdu diagnostikas sistēmu, kura atšķir dažādus traucējumus ar informācijas gaismas diodes palīdzību (skatīt 8. nodaļu Traucējumu novēršana).

### 4. Ekspluatācijas sākšana

**Ūdens apgādes automāta uzstādīšana:**

Uzstādīšanas vietai jābūt stabilai un sausai, lai ūdens apgādes automātam būtu nodrošināts drošs stāvoklis.

→ Uzstādiet ūdens apgādes automātu drošā attālumā (min. 2 m) no sūknējamās vides.

Sūkns jāuzstāda vietā, kur gaisa mitrums < 80 % un ir nodrošināta pietiekama ventilācija zonās, kur atrodas ventilācijas izgriezumi. Attālumam līdz sienām ir jābūt vismaz 5 cm. Caur ventilācijas atveri nedrīkst tikt iesūkti netīrumi (piem., smiltis vai zeme).

### Ūdens apgādes automāta instalēšana:

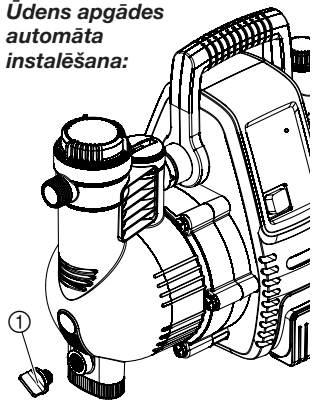

### Šļūtenes aizvēršana sūkšanas pusē:

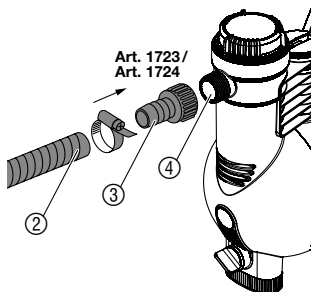

### Šļūtenes pieslēgšana spiediena pusē:

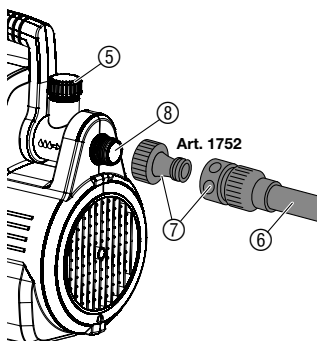

Uzstādiet ūdens apgādes automātus tā, lai tas neslīdētu un zem nolaišanas skrūvīša (1) varētu uzstādīt pietiekoši lielu trauku sūkņa vai sistēmas iztukšošanai.

Instalējiet sūkni pēc iespējas augstāk par ūdens līmeni rezervuārā, no kura tiek veikta sūkņošana. Ja tas nav iespējams, starp sūkni un sūcējšļūteni, piemēram, iebūvētā filtra tīrīšanas nolūkā, uzstādiet vakuumizturīgu vārstu.

Veicot fiksēto uzstādīšanu, gan sūkšanas pusē, gan spiediena pusē izmantojiet piemērotus vārstus. Svarīgi, piemēram, sūkņa apkopes darbiem vai izvešanai no ekspluatācijas.

**GARDENA pieslēguma detaļas sūkšanas un spiediena pusē drīkst pievilkt tikai ar roku. Ja tiek izmantoti pieslēgvietas no metāla, nepareizas montāžas gadījumā iespējami pieslēguma vītnes bojājumi. Tādēļ pieskrūvējiet pieslēgšanas elementus ļoti piesardzīgi.**

Sūkšanas pusē neizmantojiet ūdens šļūteņu spraudsistēmas posmus. Nepieciešams izmantot pret zemspiedienu izturīgu sūkšanas šļūteni, piem.:

- GARDENA sūkšanas garnitūru **preces nr. 1411 / 1418**
- GARDENA abesiniskās akas sūkšanas šļūteni **preces nr. 1729**.

Lai saīsinātu atkārtotas iesūkšanas laiku, iesakām:

- izmantot pretplūsmas apturi, kas novērš automātisku sūkšanas šļūtenes iztukšošanu pēc elektroniskā ūdens sūkņa izslēgšanas,
- Lielām iesūkšanas caurulēm izmantojiet iesūkšanas šļūteni ar mazu diametru (3/4").

1. Vakuuma izturīga nogriežamo šļūteni (2) ar pieslēgšanas elementa (3) (piemēram, **preces nr. 1723/1724**) palīdzību savienojiet ar pieslēgvietu iesūkšanas pusē (4) un hermētiski pieskrūvējiet.
2. Sūkšanas augstumam pārsniedzot 4 m, sūkšanas šļūteni nepieciešams nostiprināt papildus (piem., piestiprinot to pie koka mietā). *Sūkni atslogo sūkšanas šļūtenes svars.*

Ja sūknējamais šķidrums satur ļoti smalkas konsistences netīrumus, papildus iebūvētajam filteram ieteicams uzstādīt **GARDENA sūkņa priekšfiltru, preces nr. 1730 / 1731**.

Šļūteni pēc izvēles var pieslēgt pie spiediena pusē esošās 33,3 mm (G 1) vītnes, kas atrodas pie par 120° pagriežamā un/vai horizontālā pieslēguma. **Preces nr. 1757** ir tikai horizontāla pieslēgvietā. Izmantojiet spiedienizturīgas šļūtenes, piemēram:

- GARDENA dārzu šļūteni (3/4") **preces nr. 18113** ar GARDENA pieslēgšanas komplektu **preces nr. 1752**.

1. **Tikai preces nr. 1758:** Neizmantojiet pieslēgumu noslēgt ar klāt pievienoto uzgali (5).
2. Spiediena šļūteni (6) ar pieslēgšanas komplekta palīdzību (7) savienojiet ar pieslēgvietu spiediena pusē (8).

Ja sūknis ir uzstādīts fiksētā veidā iekšējās ēkas ūdensapgādes nolūkā, ūdens apgādes automātu trokšņu samazināšanas un bojājumu, kurus izraisa spiediena pulsācija, novēršanas nolūkā ar cauruļu tīklu ir jāsavieno nevis fiksētā veidā ar stingrajām caurulēm, bet gan, izmantojot elastīgus šļūteņu vadus.

## 5. Lietošana

Ūdens apgādes automāta palaišana:

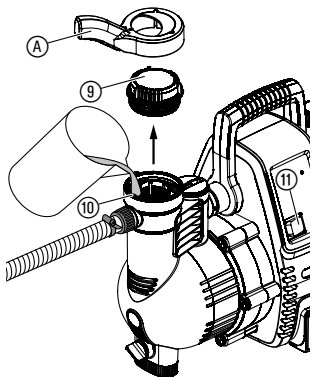

**BĪSTAMI! Strāvas trieciens!**

Pastāv savainojumu gūšanas risks, saņemot strāvas triecienu.

→ Pirms ūdens apgādes automāta uzpildīšanas izņemiet tīkla kontaktdakšu.

1. Filtra kameras vāku ⑨ uzskrūvējiet ar pievienotās atslēgas ① palīdzību.
2. Ja spiediena vadā ir slēgarmatūras (pieslēdzamās ierīces, ūdens krāns vai citi), atveriet tās, lai iesūkšanas laikā varētu iziet gaiss.
3. Izlaist atlikušo ūdeni no spiediena šļūtenes, lai piepildīšanas un iesūkšanas laikā brīvi varētu izplūst gaiss.
4. Lēnām caur iepildīšanas īscauruli ⑩ iepildiet sūknējamo šķidrumu līdz pārplūdes atverei (apmēram 2 līdz 3 l), līdz ūdens līmenis zem ieejas iesūkšanas pusē vairs nesamazinās.
5. Līdz ierobežojumam aizskrūvējiet filtra kameras vāku ⑨.

**Norādītais maks. automātiskās iesūkšanas augstums (skatīt 10. nodaļu Tehniskie dati) tiek sasniegts tikai tad, ja sūknis ir uzpildīts caur iepildīšanas īscauruli ⑩ līdz pārplūdes atverumam un spiediena šļūtene šajā laikā un pirmās automātiskās iesūkšanas laikā tiek pacelta tā, ka no sūkņa caur spiediena šļūteni nevar izplūst sūknējamā vide. Sūkšanas šļūtenēm ar pretplūsmas apturi, kas ir piepildītas ar šķidrumu, spiediena šļūteni uz augšu nav nepieciešams turēt.**

6. Tīkla kontaktspraudni iespraust 230 V/50 Hz maiņstrāvas kontaktligzdā.
7. Slēdzi ⑪ pārslēdziet stāvoklī I.  
*Slēdzis deg un sūknis ieslēdzas pēc apmēram 2 sekundēm.*
8. Ja sūknis nepārtraukti sūknē ūdeni, atkal aizveriet slēgarmatūru spiediena vadā. **Apmēram pēc 10 sekundēm pēc slēgarmatūras aizvēršanas sūknis automātiski atslēdzas. Normālais režīms (Standby) ir sasniegts.**

**Iesūkšanas cikla laikā sūknis mēģina veikt sūkšanu maksimāli 6 minūtes.**

## 6. Uzglabāšana

Ekspluatācijas pārtraukšana:

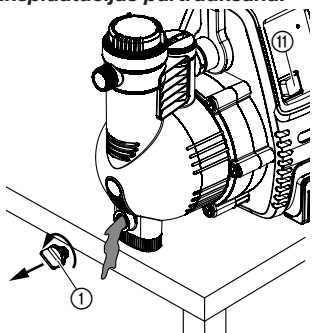

Ja ir salnas risks, ūdens apgādes automāts jāiztukšo un jāuzglabā siltā vietā. Uzglabāšanas vietai jābūt nepieejamai bērniem.

1. Slēdzi ⑪ pārslēdziet stāvoklī O.
2. Izvilkt sūkņa barošanas tīkla kontaktdakšu no rozetes.
3. Atvērt spiediena pusē esošos patērētājus.
4. Spiediena un iesūkšanas pusē atvienojiet pieslēgtās šļūtenes.
5. Izskrūvēt šķidruma izlaišanas skrūvi ①.
6. Noslieciet sūkni iesūkšanas un spiediena puses virzienā, līdz abās pusēs neizplūst ūdens.
7. Elektronisko ūdens sūkni uzglabāt no sala aizsargātā un sausā vietā.



Draudžiama išmesti prietaisą su įprastomis buitinėmis atliekomis, jį reikia utilizuoti pagal vietos aplinkosaugos reikalavimus.

→ Svarbu: prietaisą šalinti komunaliniame atliekų surinkimo punkte.

## 7. Apkope



### **BĪSTAMI! Strāvas trieciens!**

**Pastāv savainojumu gūšanas risks, saņemot strāvas triecienu.**

→ **Pirms apkopes atvienot tīkla kontaktspraudni.**

### **Iebūvētā filtra tīrīšana:**

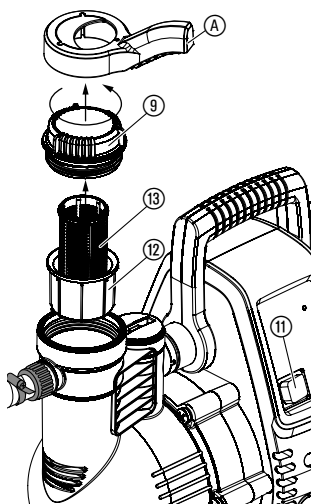

1. Slēdzi (11) pārslēdziate stāvoklī **O**.

2. Atslēdziate tīkla kontaktdakšu.

3. Vajadzības gadījumā aizvērt visus sūkšanas pusē esošos vārstus.

4. Filtra kameras vāku (9) izskrūvējiet ar pievienotās atslēgas (A) palīdzību.

5. Filtra bloku (12) (13) izvilkt vertikāli uz augšu.

6. Cieši noturēt spaini (12), filtru (13) pagrieziet pretīpulksteņa rādītāju virzienam **1** un izskrūvēt pilnīgi. **2** (tapveida aizdare).

7. Nomazgāt spaini (12) zem tekoša ūdens un iztīrīt filtru (13), piemēram, ar mīkstu birsti.

8. Filtru apgrieztā secībā uzmontēt atpakaļ.

9. Atkal palaidiet ūdens apgādes automātu (skatīt 5. nodaļu Lietošana).

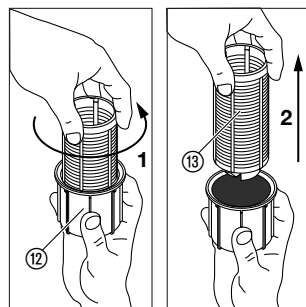

### **Pretaplūdes vārsta tīrīšana:**

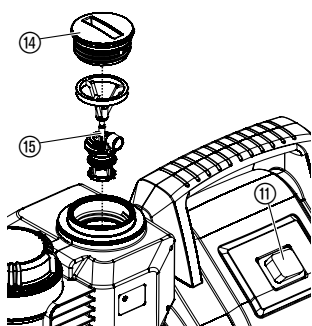

preces nr. 1757

1. Slēdzi (11) pārslēdziate stāvoklī **O**.

2. Atslēdziate tīkla kontaktdakšu.

3. Vajadzības gadījumā aizvērt visus sūkšanas pusē esošos vārstus.

4. Atvērt visas paņemšanas vietas, lai spiediena pusē kļūst bez spiediena. Pēc tam atkal aizveriet paņemšanas vietas, lai nepieļautu pieslēgto vadu tukšgaitu caur ūdens apgādes automātu.

5. Ar piemērotu instrumentu izskrūvēt pretvārsta vāciņu (14).

6. Izņemt vārsta ķermeni (15) un nomazgāt zem tekoša ūdens.

7. Pretvārstu apgrieztā secībā uzmontēt atpakaļ.

8. Atkal palaidiet ūdens apgādes automātu (skatīt 5. nodaļu Lietošana).

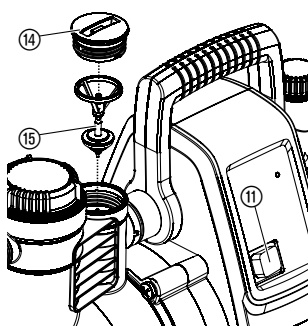

preces nr. 1758



## 8. Traucējumu novēršana



**BĪSTAMI! Strāvas trieciens!**

→ Pirms traucējumu novēršanas atvienot tīkla kontaktspraudni.

**Darbus uz elektriskajām detaļām drīkst veikt tikai GARDENA servisa darbinieki.**

### **Informācijas gaismas diode:**

Traucējuma gadījumā informācijas gaismas diode rāda atbilstošus traucējuma stāvokļus ar dažādu mirgošanas frekvenci, katra pa 2 sekundēm ar pauzi.

<b>Informācijas gaismas diode mirgo 1 reizi</b>	Problēma pieņemšanā ekspluatācijā (indikācija traucējuma gadījumā parādās pēc 30 sekundēm pēc ūdens apgādes automāta ieslēgšanas)
<b>Informācijas gaismas diode mirgo 2 reizes</b>	Problēma pieņemšanā ekspluatācijā (indikācija traucējuma gadījumā parādās pēc 6 minūtēm pēc ūdens apgādes automāta ieslēgšanas)
<b>Informācijas gaismas diode mirgo 3 reizes</b>	Problēma darba laikā (indikācija traucējuma gadījumā parādās pēc 30 sekundēm pēc ūdens apgādes automāta ieslēgšanas)
<b>Informācijas gaismas diode mirgo 4 reizes</b>	Problēma darba laikā (indikācija traucējuma gadījumā parādās pēc 60 minūtēm pēc ūdens apgādes automāta ieslēgšanas)

Izslēdzot sūkni vai izvelkot tīkla kontaktdakšu tiek dzēsta kļūdu indikācija.

### **Traucējums**

### **Iespējamais cēlonis**

### **Risinājums**

#### **Informācijas gaismas diode mirgo 1 reizi.**

*Sūknis pieņemšanas ekspluatācijā laikā 30 sek. netransportēja ūdeni.*

#### **Sūknis nesūknē**

Sūknis nav pietiekoši uzpildīts ar sūknējamo šķidrumu.

→ Uzpildiet sūkni un nodrošiniet, lai iepildītais ūdens neizlietos no spiediena puses iesūkšanas laikā (skatīt 5. nodaļu Lietošana).

Gaiss nevar izplūst spiediena pusē, jo paņemšanas vietas ir aizvērtas.

→ Atvērt paņemšanas vietu spiediena pusē (skatīt 5. nodaļu Lietošana).

#### **Sūkņa motors nesāk darboties**

Aktivējies siltumjutīgs slēdzis (motors pārkarsts) un sūkņa korpus ir uzkarsts.

1. Slēdzi pārslēdziet stāvoklī **O**.
2. Atveriet slēgarmatūru spiediena vadā, ja tāda ir (izvadiet spiedienu).
3. Nodrošināt pietiekamu uzpildi un ļaut sūknim apm. 20 min. atdzist.
4. No jauna ieslēgt sūkni (skatīt 5. nodaļu Lietošana).



Traucējums	Iespējamais cēlonis	Risinājums
<b>Sūkņa motors nesāk darboties</b>	Sūknis bloķēts.	<ul style="list-style-type: none"> <li>→ Manuāli novērst bloķējumu (skatīt sadaļā “<i>Atvienot darba ratu</i>”).</li> <li>→ Nepieciešamības gadījumā ļaujiet sūknim atdzist 20 minūšu laikā.</li> </ul>
<b>Tikai precei 1758: Caurteces sensora signāls traucēts</b>	Caurteces sensors bloķēts.	<ul style="list-style-type: none"> <li>→ Notīrīt caurteces sensoru (skatīt sadaļā “<i>Notīrīt caurteces sensoru</i>”).</li> </ul>
<b>Informācijas gaismas diode mirgo 2 reizes.</b> <i>6 minūšu laikā sūknis nav veicis sūkņēšanu.</i>		
<b>Sūknis nesūknē</b>	Problēma iesūkšanas pusē.	<ul style="list-style-type: none"> <li>→ Iegremdējiet šļūtenes galu ūdenī,</li> <li>→ novērsiet neblīvumu iesūkšanas pusē,</li> <li>→ notīriet pretvārstu iesūkšanas vadā un pārbaudiet montāžas virzienu,</li> <li>→ notīriet iesūkšanas filtru iesūkšanas šļūtenes galā,</li> <li>→ notīriet filtra vāka blīvējumu un ieskrūvējiet vāku līdz ierobežojumam (skatīt 7. nodaļu Apkope),</li> <li>→ Notīriet smalko filtru sūknī.</li> </ul>
	Iesūkšanas šļūtene salikta.	→ Lietojiet jaunu šļūteni.
<b>Sūkņa motors nesāk darboties</b>	Aktivējies siltumjutīgs slēdzis (motors pārkarsts).	<ul style="list-style-type: none"> <li>→ Ļaujiet sūknim atdzist 20 minūšu laikā.</li> </ul>
<b>Informācijas gaismas diode mirgo 3 reizes.</b> <i>Sūknis ekspluatācijā laikā 30 sek. netransportēja ūdeni.</i>		
<b>Ūdens padeve iesūkšanas pusē pārtraukta</b>	Problēma iesūkšanas pusē.	<ul style="list-style-type: none"> <li>→ Iegremdējiet šļūtenes galu ūdenī.</li> <li>→ novērsiet neblīvumu iesūkšanas pusē.</li> <li>→ notīriet pretvārstu iesūkšanas vadā un pārbaudiet montāžas virzienu,</li> <li>→ notīriet iesūkšanas filtru iesūkšanas šļūtenes galā,</li> <li>→ notīriet filtra vāka blīvējumu un ieskrūvējiet vāku līdz ierobežojumam (skatīt 7. nodaļu Apkope),</li> <li>→ Notīriet smalko filtru sūknī.</li> </ul>
	Iesūkšanas šļūtene salikta.	→ Lietojiet jaunu šļūteni.

Traucējums	Iespējamais cēlonis	Risinājums
<b>Tikai precei 1758: Caurteces sensora signāls traucēts</b>	Caurteces sensors bloķēts.	→ Notīrīt caurteces sensoru (skatīt sadaļā "Notīrīt caurteces sensoru").
<b>Sūkņa motors nesāk darboties</b>	Aktivējies siltumjutīgs slēdzis (motors pārkaršs).	→ Ļaujiet sūknim atdzist 20 minūšu laikā.
<b>Informācijas gaismas diode mirgo 4 reizes.</b> <i>Sūknis atslēdzies ekspluatācijas laikā pēc 60 min.</i>		
<b>Aktivējies brīdinājums par ūdens pilēšanu</b>	Nebļivums spiediena pusē (piemēram, neblīvs ūdens krāns).	→ Novērst neblīvumu spiediena pusē.
	Pārsniegts maza apjoma programmas maksimālais ilgums (60 min.).	→ Lietojot maza apjoma programmu samaziniet apūdeņošanas ilgumu vai pārtrauciet to uz 5 minūtēm (skatīt 3. nodaļu Funkcija). → Palielināt ūdens patēriņu.
	Pretvārsts aizsērējis.	→ Notīrīt pretvārstu sūknī (skatīt 7. nodaļu Apkope).
<b>Tikai precei 1758: Caurteces sensora signāls traucēts</b>	Caurteces sensors aizsērējis.	→ Notīrīt pretvārstu sūknī (skatīt 7. nodaļu Apkope).
<b>Sūkņa motors nedarbojas vai pēkšņi apstājas darbības laikā</b>	Aktivizējies FI, jo ir noplūdes strāva.	→ Atslēdziet sūkni un sazinieties ar GARDENA servisu.
	Slēdzis nav pārslēgts pozīcijā I.	→ No jauna ieslēgt sūkni (skatīt 5. nodaļu Lietošana).
	Tīkla kontaktdakša nav pieslēgta rozetei.	→ Tīkla kontaktdakšu pieslēgt (230 V AC) tīkla rozetei.
	Strāvas padeves pārtraukums.	→ Pārbaudīt drošinātāju un vadus.

### Rotora atskrūvēšana:

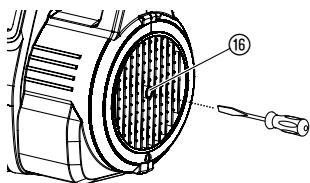

Netīrumu dēļ iestrēgušu rotoru ir iespējams noskrūvēt.

→ Pagrieziet motora vārpstu ⑯ ar skrūvgrīža palīdzību.  
Tādējādi iestrēgušais rotors tiek izkustināts.

**Tikai preces nr. 1758:  
Caurplūdes  
sensora tīrīšana:**

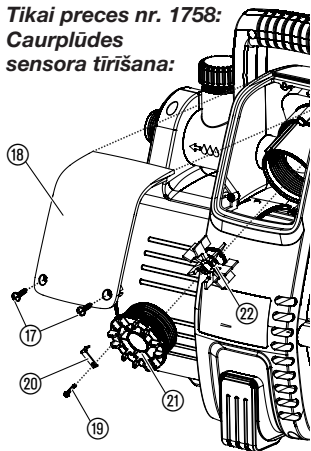

Ja ir piesārņots caurplūdes sensors, tas var izraisīt nepareizu kļūmju paziņojumu rādīšanu (Informācijas gaismas diode).

1. Izskrūvēt abas skrūves (17).
2. Noņemt pārsegu (18).
3. Atskrūvēt drošības skrūvi (19) un noņemt drošības skavu (20).
4. Vāku (21) (piemēram, ar skrūvgrieža palīdzību) izskrūvējiet pretī pulksteņu rādītāju kustības virzienam.
5. Izņemot un iztīrīt rotoru (22). Notīrīt caurplūdes sensora korpusu.
6. Rotoru (22) ar metālisko daļu montāžas virzienā iemontēt atpakaļ ierīcē.
7. Ieskrūvēt vāku (21), griežot to pulksteņrādītāju virzienā.
8. Vāku (21) caur drošības skavu (20) nostiprināt ar drošības skrūvi (19).
9. Pārsegu (18) vispirms ievietot augšpusē, pēc tam apakšā ar abām skrūvēm (17) stingri pievilkt.



Citu traucējumu gadījumā mēs lūdzam sazināties ar firmas GARDENA servisa darbiniekiem. Labošanas darbus drīkst veikt tikai firmas GARDENA servisa centru darbinieki vai firmas GARDENA pilnvarotie specializētie tirdzniecības pārstāvji.

## 9. Piegādājamie piederumi

<b>GARDENA</b> sūkšanas šļūtenes	Noturīgas pret pārlocīšanu un vakuumu, pēc izvēles pieejamas tekošajos metros 19 mm (3/4"), 25 mm (1") vai 32 mm (5/4") diametrā bez pieslēgarmatūras vai arī ar fiksētu garumu, preces nr. 1411/1418, komplektā ar pieslēgarmatūru, iesūkšanas filtrs un pretplūdes vārsts.	
<b>GARDENA</b> pieslēguma elementi	Vakuumizturīgam tekošajos metros iegādājamās sūcējšļūtenes pieslēgumam.	<b>preces nr. 1723/1724</b>
<b>GARDENA</b> sūknēšanas filtrs ar pretatplūdes vārstu	Tekošajos metros pieejamās sūkšanas šļūtenes aprīkošanai.	<b>preces nr. 1726/1727</b>
<b>GARDENA</b> sūkņa priekšfiltrs	Īpaši ieteicams, sūknējot smiltis saturošus šķidrumus.	<b>preces nr. 1730/1731</b>
<b>GARDENA</b> iesūces šļūtene urbumiem	Pret zemspiedienu izturīga sūkņa pieslēguma izveidei pie urbumiem vai stingrajām caurulēm. Garums 0,5 m. Ar abpusēju 33,3 mm, (G 1) iekšējo vītņi.	<b>preces nr. 1729</b>
<b>GARDENA</b> pieslēgšanas komplekts	Pieslēgšanas komplekts 1/2" spiediena šļūtenēm.	<b>preces nr. 1750</b>
<b>GARDENA</b> pieslēgšanas komplekts	Pieslēgšanas komplekts 3/4" spiediena šļūtenēm.	<b>preces nr. 1752</b>

## 10. Tehniskie dati

Tips	Classic 3500/4E (preces nr. 1757)	Comfort 4000/5E (preces nr. 1758)
Tikla spriegums / tīkla frekvence	230 V AC / 50 Hz	230 V AC / 50 Hz
Nominālā jauda / Standby patēriņš	800 W / 1,5 W	1100 W / 1,5 W
Pieslēguma kabelis	1,5 m H07-RNF	1,5 m H07-RNF
Maks. caurplūdums	3500 l/h	4000 l/h
Maks. spiediens / maks. sūkņēšanas augstums	4,0 bar / 40 m	4,5 bar / 45 m
Maks. uzsūkņēšanas augstums	7 m	8 m
Ieslēgšanās spiediens	1,9 ± 0,2 bar	2,6 ± 0,2 bar
Pieļaujamais iekšējais spiediens (spiediena pusē)	6 bar	6 bar
Svars	8,1 kg	12,5 kg
Izmēri (garums x platums x augstums)	44 cm x 20 cm x 30 cm	47 cm x 26 cm x 34 cm
Trokšņu jaudas līmenis $L_{WA}^{1)}$ (izmēris/garantēts)	73 dB(A) / 76 dB(A)	76 dB(A) / 78 dB(A)
Nenoteiktība $K_{WA}^{1)}$	2,71 dB(A)	2,32 dB(A)

<sup>1)</sup> Mērīšanas metode saskaņā ar RL 2000/14/EG

## 11. Serviss / Garantijas

### Garantija:

GARDENA šim produktam sniedz 2 gadu garantiju (sākot no iegādes datuma). Šī garantija attiecas uz būtiskiem iekārtas trūkumiem, kuri pierādāmi attiecas uz materiālu vai ražošanas kļūdām. Tā nodrošina jaunas, nevainojamas iekārtas piegādi vai mums atsūtītas iekārtas bezmaksas remontu pēc mūsu izvēles, ja ir izpildīti šādi noteikumi:

- Iekārta ir izmantota saskaņā ar tās mērķi un saskaņā ar lietošanas instrukcijas norādījumiem.
- Ne pircējs, ne trešās personas nav mēģinājušas iekārtu labot.

Garantija neattiecas uz tādām nodilstošām detaļām kā darba ratu, filtru un inžektora sprauslu.

Šī garantija neskar pret tirgotāju / pārdevēju esošas garantijas prasības.

Garantijas gadījumā lūdzu, atsūtiet bojāto iekārtu kopā ar pirkuma čeka kopiju un problēmas aprakstu, ievietojot aploksnē ar spastmarku, uz aizmugurē norādīto servisa adresi.

## **D Produkthaftung**

Wir weisen ausdrücklich darauf hin, dass wir nach dem Produkthaftungsgesetz nicht für durch unsere Geräte hervorgerufene Schäden einzustehen haben, sofern diese durch unsachgemäße Reparatur verursacht oder bei einem Teileaustausch nicht unsere originale GARDENA Teile oder von uns freigegebene Teile verwendet wurden und die Reparatur nicht vom GARDENA Service oder dem autorisierten Fachmann durchgeführt wird. Entsprechendes gilt für Ergänzungssteile und Zubehör.

## **GB Product Liability**

We expressly point out that, in accordance with the product liability law, we are not liable for any damage caused by our units if it is due to improper repair or if parts exchanged are not original GARDENA parts or parts approved by us, and, if the repairs were not carried out by a GARDENA Service Centre or an authorised specialist. The same applies to spare parts and accessories.

## **F Responsabilité**

Nous vous signalons expressément que GARDENA n'est pas responsable des dommages causés par ses appareils, dans la mesure où ces dommages seraient causés suite à une réparation non conforme, dans la mesure où, lors d'un échange de pièces, les pièces d'origine GARDENA n'auraient pas été utilisées, ou si la réparation n'a pas été effectuée par le Service Après-Vente GARDENA ou l'un des Centres SAV agréés GARDENA. Ceci est également valable pour tout ajout de pièces et d'accessoires autres que ceux préconisés par GARDENA.

## **NL Productaansprakelijkheid**

Wij wijzen er nadrukkelijk op, dat wij op grond van de wet aansprakelijkheid voor producten niet aansprakelijk zijn voor schade ontstaan door onze apparaten, indien deze door onvakkundige reparatie veroorzaakt zijn, of er bij het uitwisselen van onderdelen geen gebruik gemaakt werd van onze originele GARDENA onderdelen of door ons vrijgegeven onderdelen en de reparatie niet door de GARDENA technische dienst of de bevoegde vakman uitgevoerd werd. Ditzelfde geldt voor extra-onderdelen en accessoires.

## **S Produktansvar**

Tillverkaren är inte ansvarig för skada som orsakats av produkten om skadan beror på att produkten har reparerats felaktigt eller om, vid reparation eller utbyte, andra än Original GARDENA reservdelar har använts. Samma sak gäller för kompletteringsdelar och tillbehör.

## **DK Produktansvar**

Vi gør udtrykkeligt opmærksom på, at vi i henhold til produktansvarsloven ikke er ansvarlige for skader forårsaget af vores udstyr, såfremt det sker på grund af uautoriserede reparationer eller hvis dele er skiftet ud og der ikke er anvendt originale GARDENA dele eller dele godkendt af os, eller hvis reparationerne ikke er udført af GARDENA-service eller en autoriseret fagmand. Det samme gælder for ekstra udstyr og tilbehør.

## **FI Tuotevastuu**

Korostamme nimenomaan, että tuotevastuulain nojalla emme ole vastuussa laitteistamme johtuneista vahingoista, mikäli nämä ovat aiheutuneet epäasianmukaisesta korjauksesta tai osia vaihdettaessa ei ole käytetty alkuperäisiä GARDENA-varaosia tai hyväksymiämme osia ja korjauksen on suorittanut muu kuin GARDENA-huoltokeskus tai valtuuttamamme ammattihenkilö. Tämä pätee myös lisäksiin ja lisävarusteisiin.

## **I Responsabilità del prodotto**

Si rende espressamente noto che, conformemente alla legislazione sulla responsabilità del prodotto, non si risponde di danni causati da nostri articoli se originati da riparazioni eseguite non correttamente o da sostituzioni di parti effettuate con materiale non originale GARDENA o comunque da noi non approvato e, in ogni caso, qualora l'intervento non venga eseguito da un centro assistenza GARDENA o da personale specializzato autorizzato. Lo stesso vale per le parti complementari e gli accessori.

## **E Responsabilidad de productos**

Advertimos que conforme a la ley de responsabilidad de productos no nos responsabilizamos de daños causados por nuestros aparatos, siempre y cuando dichos daños hayan sido originados por arreglos o reparaciones indebidas, por recambios con piezas que no sean piezas originales GARDENA o bien piezas no autorizadas por nosotros, así como en aquellos casos en que la reparación no haya sido efectuada por un Servicio Técnico GARDENA o por un técnico autorizado. Lo mismo es aplicable para las piezas complementarias y accesorios.

## **P Responsabilidade sobre o produto**

Queremos salientar que segundo a lei da responsabilidade do fabricante, nós não nos responsabilizaremos por danos causados pelo nosso equipamento, quando estes ocorrerem em decorrência de reparações inadequadas ou da substituição de peças por peças não originais da GARDENA, ou peças não autorizadas.

A responsabilidade tornar-se-à nula também depois de reparações realizadas por oficinas não autorizadas pela GARDENA. Esta restrição valerá também para peças adicionais e acessórios.

## **PL Odpowiedzialność za produkt**

Zwracamy Państwu uwagę, że nie ponosimy odpowiedzialności za uszkodzenia naszych maszyn, bądź szkody spowodowane ich wadliwym funkcjonowaniem, powstałe na skutek nieprawidłowo przeprowadzonych napraw lub użycia nieoryginalnych części zamiennych. Naprawy winny być przeprowadzane tylko przez punkty serwisowe Husqvarna lub autoryzowane serwisy. Dotyczy to również części uzupełniających i oprzyrządowania.

## **H Termékszavatosság**

Nyomatékosan utalunk arra a tényre, hogy a termékszavatossági törvény szerint nem kell jótállást vállalnunk azokra a károokra, amelyeket nem a mi készülékeink okoztak, ha ezeket álszzerűen javítás okozta vagy egy alkatrész kicserélésénél nem a mi eredeti GARDENA alkatrészeinket vagy általunk engedélyezett alkatrészeket használták fel és a javítást nem a GARDENA szerviz vagy egy erre felhatalmazott szakember végezte. Hasonlóképpen érvényes ez a kiegészítő alkatrészekre és tartozékokra is.

## **CZ Odpovědnost za výrobek**

Výslovně upozorňujeme na to, že podle zákona o odpovědnosti za výrobek neneseme odpovědnost za škody způsobené našimi přístroji, pokud byly způsobené neodbornou opravou nebo použitím jiných než našich originálních náhradních dílů GARDENA nebo námi schválených dílů a neprovedením opravy servisem GARDENA nebo autorizovaným odborníkem. Odpovídající platí i pro doplňkové díly a příslušenství.

## **SK Predmet záruky**

Upozorňujeme dôrazne na to, že podľa zákona o poskytovaní záruk nezodpovedáme za škody spôsobené našimi výrobkami, v prípade, že boli boli vyvolané neodbornými opravami, výmenou dielcov, ktoré nepatria k originálnym dielom GARDENA alebo neboli nami schválené a rovnako boli spôsobené servisnými zásahmi, ktoré neboli vykonané servisom GARDENA alebo autorizovaným odborníkom. Rovnako to platí pre doplnky a príslušenstvo.

## **GR Ευθύνη για το προϊόν**

Σας υπενθυμίζουμε ρητά, ότι σύμφωνα με το νόμο περί ευθύνης για τα προϊόντα δεν ευθυνόμαστε για ενδεχόμενες βλάβες που προκαλούνται από τις συσκευές μας, εφόσον οφείλονται σε μία ακατάλληλη επισκευή ή σε μια αντικατάσταση τμημάτων για την οποία δεν έχουν χρησιμοποιηθεί τα πρωτότυπα ανταλλακτικά της GARDENA ή τα από μας εγκεκριμένα ανταλλακτικά και σε περίπτωση που δεν εκτελείται η επισκευή από το Τμήμα Εξυπηρέτησης Πελατών της GARDENA ή από έναν εξουσιοδοτημένο εξειδικευμένο τεχνίτη. Το ίδιο ισχύει για εξαρτήματα και συμπληρωματικά τμήματα.

## **SLO Jamstvo za izdelek**

Pismo poudarjamo, da po zakonu jamstva za izdelek nismo odgovorni za škodo, ki bi nastala zaradi uporabe našega izdelka, prav tako tudi ne za škodo ki bi nastala zaradi nepravilnega popravila izdelka ali pri napačni zamenjavi delov, ki niso originalni deli GARDENA ali pri uporabi z naše strani potrjenih delov, ki pa niso bili vgrajeni v servisu GARDENA ali v naši pooblašteni servisni službi. Enako velja tudi za nadomestne dele in opremo.

## **HR Odgovornost za proizvod**

Izričito napominjemo da u skladu sa Zakonom o odgovornosti za proizvode nismo odgovorni za štete uzrokovane našim uređajima ako su one izazvane nestručnim popravkom ili u slučaju zamjene dijelova nisu korišteni originalni GARDENA dijelovi ili dijelovi koje smo odobrili i popravak nije izvršio GARDENA servis ili ovlašteni stručnjak. Isto vrijedi i za dodatne dijelove i pribor.

## **RO Responsabilitatea legala a produsului**

Menționăm în mod expres ca, în concordanță cu responsabilitatea legală a produsului, nu suntem răspunzători de nici un accident provocat de produsele noastre dacă se datorează reparării necorespunzătoare sau dacă piesele de schimb nu sunt originale GARDENA sau aprobate de GARDENA, sau dacă reparațiile nu au fost efectuate de un Centru de Service GARDENA sau un specialist autorizat. Aceleași prevederi se aplică și pieselor de schimb și accesoriilor.

## **BG Отговорност за качество**

Изрично подчертаваме, че съгласно закона за отговорност за качество, ние не носим отговорност за вредите причинени от нашите уреди, ако същите са причинени от неправилен ремонт или при подмяната на части не са използвани оригинални части на GARDENA или части одобрени от нас и ремонта не е извършен от сервиз на GARDENA или оторизиран специалист. Същото важи за допълнителните части и принадлежности.

## **EST Tootevastutus**

Juhime teie tähelepanu sellele, et tootevastutusseaduse kohaselt ei vastuta me meie seadmete poolt põhjustatud kahjude eest, kui need on tekkinud asjatundmatu paranduse tagajärjel või kui detaili vahetamisel ei kasutatud GARDENA originaalvaruosi ega meie poolt kasutada lubatud varuosia ja kui parandustöid ei ole teinud GARDENA klienditeenindusspetsialistid ega meie volitatud spetsialistid. Sama kehtib lisadetailide ja tarvikute kohta.

## **LT Atsakomybė už produkciją**

Nurodome, kad remdamiesi Atsakomybės už produkciją įstatymu, neataskome už nuostolius, sukeltus mūsų prietaisy, jei jie atsirado dėl netinkamo remonto, arba, jei keičiant dalis, buvo naudojamasi neoriginalios GARDENA dalys arba dalys, kurių mes neleidome naudoti, o remontą atliko ne GARDENA servisas arba neįgaliotasis specialistas. Tas pats galioja papildomoms dalims ir priedams.

## **LV Produkta atbildība**

Mēs skaidri norādām uz to, ka saskaņā ar Produktu atbildības likumu, mēs neatbildam par mūsu iekārtu radītiem zaudējumiem, ciktāl tos ir izraisījis neatbilstošs remonts vai daļu nomaiņa ar neoriģinālām GARDENA daļām vai ne ar mūsu norādītajām detaļām un remontu nav veicis GARDENA serviss vai pilnvarots speciālists. Tas pats attiecas uz papildinošajām daļām un piederumiem.

<p><b>D EG-Konformitätserklärung</b> Der Unterzeichnete Husqvarna AB, 561 82 Huskvarna, Sweden bestätigt, dass die nachfolgend bezeichneten Geräte in der von uns in Verkehr gebrachten Ausführung die Anforderungen der harmonisierten EU-Richtlinien, EU-Sicherheitsstandards und produktspezifischen Standards erfüllen. Bei einer nicht mit uns abgestimmten Änderung der Geräte verliert diese Erklärung ihre Gültigkeit.</p>	<p><b>H EU-Megfelelőeségi nyilatkozat</b> Alulírott, a Husqvarna AB, 561 82 Huskvarna, Sweden igazolja azt, hogy az alábbiakban megnevezett készülékek, az általunk forgalomba hozott kivételben teljesítik a harmonizációs EU-irányelvek, az EU biztonsági szabványok és a termékre jellemző szabványok követelményeit. Ha a készülékeken a mi beleegyezésünk nélkül változtatást végeznek, akkor ez a nyilatkozat érvényét veszti.</p>
<p><b>GB EU Declaration of Conformity</b> The undersigned Husqvarna AB, 561 82 Huskvarna, Sweden hereby certifies that, when leaving our factory, the units indicated below are in accordance with the harmonised EU guidelines, EU standards of safety and product specific standards. This certificate becomes void if the units are modified without our approval.</p>	<p><b>CZ Prohlášení o shodě EU</b> Podepsaný Husqvarna AB, 561 82 Huskvarna, Sweden potvrzuje, že dále uvedené přístroje v rámci do provozu uvedeném provedení splňují požadavky harmonizovaných směrnic EU, bezpečnostních norem EU a norem specifických pro výrobek. Při námi neschválené změně přístrojů ztrácí toto prohlášení platnost.</p>
<p><b>F Certificat de conformité aux directives européennes</b> Le constructeur, soussigné : Husqvarna AB, 561 82 Huskvarna, Sweden déclare qu'à la sortie de ses usines le matériel neuf désigné ci-dessous étai conforme aux prescriptions des directives européennes énoncées ci-après et conforme aux règles de sécurité et autres règles qui lui sont applicables dans le cadre de l'Union européenne. Toute modification portée sur ce produit sans l'accord express de GARDENA supprime la validité de ce certificat.</p>	<p><b>SK EU-Vyhlasenie o zhode</b> Nižšie uvedená firma Husqvarna AB, 561 82 Huskvarna, Sweden vyhlasuje, že uvedené zariadenia, ktoré uviedla na trh v tomto vyhotovení, spĺňajú požiadavky harmonizovaných smerníc EU, bezpečnostných noriem EU a noriem špecifických pre výrobok. Pri zmene zariadenia, ktorá nebola odsúhlasená výrobcom stráca toto vyhlásenie platnosť.</p>
<p><b>NL EU-overeenstemmingsverklaring</b> Ondergetekende Husqvarna AB, 561 82 Huskvarna, Sweden bevestigt, dat de volgende genoemde apparaten in de door ons in de handel gebrachte uitvoering voldoen aan de eis van, en in overeenstemming zijn met de EU-richtlijnen, de EU-veiligheidsstandaard en de voor het product specifieke standaard. Bij een niet met ons afgestemde verandering aan de apparaten verliest deze verklaring haar geldigheid.</p>	<p><b>GR Δήλωση Συμμόρφωσης προς τις Οδηγίες της ΕΕ</b> Η υπογράφουσα Husqvarna AB, 561 82 Huskvarna, Sweden δηλώνει, ότι τα εξής αναφερόμενα εκδοόμενα από την εταιρία μας προϊόντα ανταποκρίνονται σε όλες τις εναρμονισμένες προδιαγραφές της ΕΕ, στα πρότυπα ασφαλείας της ΕΕ και στα ειδικά για το προϊόν πρότυπα. Σε μία μη συμφωνημένη με την εταιρία μας τροποποίηση των συσκευών αυτή η δήλωση χάνει την ισχύ της.</p>
<p><b>S EU Tillverkarintyg</b> Undertecknad firma Husqvarna AB, 561 82 Huskvarna, Sweden intygar härmed att nedan nämnda produkter överensstämmer med EU:s direktiv, EU:s säkerhetsstandard och produktspecifikation. Detta intyg upphör att gälla om produkten ändras utan vårt tillstånd.</p>	<p><b>SLO EU-izjava o skladnosti</b> Podpisani proizvajalca «Husqvarna AB, 561 82 Huskvarna, Sweden» s podpisom potrjuje, da sledeće opisana naprava, ki smo jo poslali na tržišče izpolnjuje zahteve harmoniziranih standardov ES-smernic, ES-varnostnih standardov in izdelku specifičnih standardov. V primeru spremembe na navpi brez našega pisnega dovoljenja ta izjava izgubi svoj pomen in veljavnost.</p>
<p><b>DK EU Overensstemmelse certifikat</b> Undertegnede Husqvarna AB, 561 82 Huskvarna, Sweden bekræfter hermed, at enheder listede herunder, ved afsendelse fra fabrikken, er i overensstemmelse med harmoniserede EU retningslinjer, EU sikkerheds standarder og produkt specifikations standarder. Dette certifikat træder ud af kraft hvis enhederne er ændret uden vor godkendelse.</p>	<p><b>HR Izjava o skladnosti EU-a</b> Dolje potpisana tvrtka Husqvarna AB, 561 82 Huskvarna, Sweden ovime potvrđuje da dolje navedeni uređaji u izvedbi plaširanoj na tržište ispunjavaju zahtjeve harmoniziranih EU smjernica, EU sigurnosnih normi i normi za određene proizvode. Ova izjava postaje ništavna u slučaju izmjene uređaja koje nismo odobrili.</p>
<p><b>FI EU-yhdenmukaisuusvakuutus</b> Allekirjoittanut Husqvarna AB, 561 82 Huskvarna, Sweden vakuuttaa, että alla mainittu laiteet täyttävät tehtaaltamme lähtiesään yhdenmukaisistettujen EU-direktiivien, EU-turvallisuusstandardien ja tuotekohtaisten standardien vaatimukset. Laitteisiin tehdyt muutokset, joista ei ole sovittu kanssamme, joutavat tämän vakuutuksen raukaamiseen.</p>	<p><b>RO UE-Certificat de conformitate</b> Prin prezenta Husqvarna AB, 561 82 Huskvarna, Sweden, certifica faptul ca, in momentul in care produsele mentionate mai jos ies din fabrica sunt in concordanta cu directivele UE, standardele de siguranta UE si standardele specifice ale produsului UE. Acest certificat devine nul in cazul modificării aparatului fără aprobarea noastră.</p>
<p><b>I Dichiarazione di conformità alle norme UE</b> La sottoscritta Husqvarna AB, 561 82 Huskvarna, Sweden certifica che il prodotto qui di seguito indicato, nei modelli da noi commercializzati, è conforme alle direttive armonizzate UE nonché agli standard di sicurezza e agli standard specifici di prodotto. Qualunque modifica apportata al prodotto senza nostra specifica autorizzazione invalida la presente dichiarazione.</p>	<p><b>BG ЕС-Декларация за съответствие</b> Подписаната фирма Husqvarna AB, 561 82 Huskvarna, Sweden декларира, че описаните по-долу уреди, пуснати в продажба съгласно нашата спецификация, изпълняват изискванията на хармонизираните ЕС-директиви, ЕС-стандарти за безопасност и специфичните производствени стандарти. При промяна на уреда, която не е съгласувана с нас, тази декларация губи своята валидност.</p>
<p><b>E Declaración de conformidad de la UE</b> El que suscribe Husqvarna AB, 561 82 Huskvarna, Sweden declara que la presente mercancía, objeto de la presente declaración, cumple con todas las normas de la UE, en lo que a normas técnicas, de homologación y de seguridad se refiere. En caso de realizar cualquier modificación en la presente mercancía sin nuestra previa autorización, esta declaración pierde su validez.</p>	<p><b>EST Eli vastusdeklaratsioon</b> Allkirjutanud Husqvarna AB, 561 82 Huskvarna, Sweden kinnitab, et kirjeldatud seade vastab meie poolt riigusse viidud kujul ELi harmoniseeritud direktiividele, ELi ohutusstandarditele ja tootega seotud standarditele. Melega kooskõlastamata muudatus tegemise korral seadmel kaotab see deklaratsioon kehtivuse.</p>
<p><b>P Certificado de conformidad da UE</b> Os abaixo mencionados Husqvarna AB, 561 82 Huskvarna, Sweden, por este meio certificam que ao sair da fábrica os aparelhos abaixo mencionados estão de acordo com as direttrizes harmonizadas da UE, padrões de segurança e de produtos específicos. Este certificado ficará nulo se as unidades forem modificadas sem a nossa aprovação.</p>	<p><b>LT ES Atitikties deklaracija</b> Pasirašanti nurodė Husqvarna AB, 561 82 Huskvarna, Sweden patvirtina, kad žemiau įvardyti prietaisai ir jų modeliai, kurie buvo pagaminti mūsų gamyklose atitinka ES direktyvas, ES saugumo standartus ir specifinius gaminių standartus. Atlikus bet kokį prietaiso pakeitimą, kuris nėra suderintas su mumis, ši deklaracija praranda galiojimą.</p>
<p><b>PL Deklaracja zgodności Unii Europejskiej</b> Husqvarna AB, 561 82 Huskvarna, Sweden potwierdza, że poniżej określone urządzenia w wersji oferowanej przez nas do sprzedaży spełniają wymagania zharmonizowanych dyrektyw Unii Europejskiej, standardu bezpieczeństwa Unii Europejskiej i standardu specyficznego dla tego typu produktów. W przypadku zmiany urządzenia, która nie została z nami uzgodniona, niniejsza deklaracja traci moc obowiązującą.</p>	<p><b>LV ES-atbilstības deklarācija</b> Parakstīstusies Husqvarna AB, 561 82 Huskvarna, Sweden, Vācija apstiprina, ka sekojoši apzīmētās iekārtas, kuras mēs izplatām, savā izpildījumā atbilst harmonizētajām ES direktīvām, ES drošības standartiem un produkta specifiskajiem standartiem. Ar mūsu neapstiprinātām izmaiņām iekārtā šī deklarācija zaudē savu derīgumu.</p>



<p>Bezeichnung der Geräte: <b>Hauswasserautomat</b> Description of the units: <b>Electronic Pressure Pump</b> Désignation du matériel : <b>Station de pompe</b> Omschrijving van de apparaten: <b>Hydrofoorpomp</b> Produktbeskrivning: <b>Pumpautomat</b> Beskrivelse af produktet: <b>Husvandværk</b> Laitteiden nimitys: <b>Painevesiyksikkö</b> Descrizione dei prodotti: <b>Pompa ad intervento automatico</b> Descripción de la mercancía: <b>Estación de Bombeo</b> Descrição dos aparelhos: <b>Bombas de Pressão</b> Nazwa urządzenia: <b>Hydrofor</b> A készülék megnevezése: <b>Háztartási automata szivattyú</b> Označení přístrojů: <b>Domácí vodní automat</b> Označenie zariadenia: <b>Domáci vodný automat</b> Όνομασία της συσκευής: <b>Συσκευή παραγωγής νερού οικιακής χρήσης</b></p> <p>Opis naprave: <b>Hišna vodni avtomat</b> Oznaka uređaja: <b>Kućni automat za vodu</b> Descrierea articolului: <b>Hidroforul Electronic</b> Обозначение на уредите: <b>Помпа с електронен пресостат за високо налягане</b></p> <p>Seadmete nimetus: <b>Pump-veeautomaat</b> Prietaisų pavadinimas: <b>Buitinis automatinis slėgimo siurblys</b> Iekārtu apzīmējums: <b>Elektroniskais ūdens sūknis</b></p>		<p>Schall-Leistungspegel: gemessen / garantiert Sound power level: measured / guaranteed Niveau de pression acoustique : mesurée / garantie Geluidsvermogensniveau: gemeten / gegarandeerd Ljudnivå: uppmätt / garanterad Lyd-effektniveau: afmålt / garanti Melun tehotos: mitattu / taattu Livello di emissione sonora: testato / garantito Nivel de potencia acústica: medido / garantizado Nível de ruído: medido / garantido Poziom nateżenia dźwięku: zmierzono / gwarantowane Zajteljesítmény szint: mért / garantált Hluková hladina výkonu: naměřeno / garantováno Výkonová hladina hluku: meraná / garantovaná Επίπεδο ισχύος ήχου: μετρήθηκαν / εγγυημένα Raven zvočne moči: izmerjeno / zagotovljeno Razina zvučne snage: izmjereno / garantirano Nivel de putere acustică: măsurat / garantat Ниво на звукова мощност: измерено / гарантирано Helivõimsuse tase: mõeldud / garanteeritud Garso stiprumo lygis: išmatuotas / garantuotas Trokšņu jaudas līmenis: izmērītais / garantētais</p>	
<p>Typ: Típusok: Type: Typ: Type : Typ: Typ: Τύποι: Typ: Τίπ: Type: Τίποvi: Τυππi: Τίπ: Modello: Τίπ: Tipo: Μυδελ: Tipo: Τίπας: Typ: Modelis:</p>		<p>Art.-Nr.: Cíkkszám: Art. No.: Číslo artiklu: Référénc : Art.: Art.nr.: Αριθ. ειδους: Art.nr.: Art št.: Art. nr.: br. art. Tuoten:o Nr art.: Art.: Арт. номер: Art. No: Тоote nr: Art. no: Gaminio nr.: Nr artykułu: Izstr.:</p>	
<p><b>Classic 3500/4E</b> <b>Comfort 4000/5E</b></p>		<p><b>1757</b> <b>1758</b></p>	
<p>EU-Richtlinien: EU directives: Directives européennes : EU-richtlijnen: EU directiv: EU Retningslinier: EY-direktivit: Direttive UE: Normativa UE: Directrices da UE: Dyrektywy Unii Europejskiej: EU-irányelvek: Smernice EU: EU-Predpisy: Οδηγίες της ΕΕ: ES-smernice: EU smjernice: Directive UE:</p>		<p>EC-директиви: EĽI direktiivid: ES direktivos: ES-direktivas: <b>2011/65/EG</b> <b>2000/14/EG</b> <b>2006/95/EG</b> (valid from 19.04.2016) <b>2014/35/EG</b> (valid from 20.04.2016) <b>2004/108/EG</b> (valid to 19.04.2016) <b>2014/30/EG</b> (valid from 20.04.2016)</p>	
<p>Harmonisierte EN: <b>EN 60335-1</b></p>		<p>EN 60335-2-41</p>	
<p>Hinterlegte Dokumentation: GARDENA Technische Dokumentation, M. Kugler 89079 Ulm</p> <p>Deposited Documentation: GARDENA Technical Documentation, M. Kugler 89079 Ulm</p> <p>Documentation déposée: Documentation technique GARDENA, M. Kugler 89079 Ulm</p>		<p>Konformitätsbewertungs-verfahren: Nach 2000/14/ EG Art. 14 Anhang V</p> <p>Conformity Assessment Procedure: according to 2000/14/EC Art.14 Annex V</p> <p>Procédure d'évaluation de la conformité : Selon 2000/14/CE art. 14 Annexe V</p>	
		<p>Art. 1757 Art. 1758</p>	
		<p>73 dB (A) / 76 dB (A) 76 dB (A) / 78 dB (A)</p>	
		<p>Anbringungsjaar der CE-Kennzeichnung: Year of CE marking: Année d'apposition du marquage CE : Installatiejaar van de CE-aanduiding: Märkningsår: CE-Märkningsår: Anno di applicazione della certificazione CE: Colocación del distintivo CE: Ano de marcação pela CE: Rok nadania oznakowania CE: CE-jelzés elhelyezésének éve:</p>	
		<p>Rok umístění značky CE: Rok udelenia značky CE: Έτος σήματος CE: Leto namestitve CE-oznake: Godina dobivanja CE oznake: Anul de marcare CE: Година на поставяне на CE-маркировка: CE-märgistuse paigaldamise aasta: Metal, kada pažymėta CE-ženklui: CE-marķējuma uzlikšanas gads:</p>	
		<p>2014</p>	
		<p>Ulm, den 24.11.2014 Ulm, 24.11.2014 Fait à Ulm, le 24.11.2014 Ulm, 24-11-2014 Ulm, 2014.11.24. Ulm, 24.11.2014 Ulmissa, 24.11.2014 Ulm, 24.11.2014 Ulm, 24.11.2014 Ulm, 24.11.2014 Ulm, dnia 24.11.2014 Ulm, 24.11.2014 Ulm, 24.11.2014 Ulm, dná 24.11.2014 Ulm, 24.11.2014 Ulm, 24.11.2014 Ulm, dana 24.11.2014 Ulm, 24.11.2014 Ulm, 24.11.2014 Ulm, 24.11.2014 Ulm, 24.11.2014 Ulm, 24.11.2014 Ulm, 24.11.2014</p>	
		<p>Der Bevollmächtigte Authorised representative Le mandataire De gevolmachtigde Auktoriserad representant Autoriseret repræsentant Valtuutettu edustaja Persona delegata La persona autorizada O representante Pelnomocnik Meghatalmazott Zplnomocnenec Spilnomocnený Ο εξουσιοδοτημένος Pooblaščenec Ovlaštena osoba Conducerea tehnică Упълномощен Volitatud esindaja Igalotasis atstovas Pilnvarotā persona</p>	
		<p>Reinhard Pompe Vice president</p>	

**Pumpen-Kennlinien**  
**Performance characteristics**  
**Courbes de performance**  
**Prestatiegrafiek**  
**Kapacitetskurva**  
**Ydelses karakteristika**  
**Pumpun ominaiskäyrä**  
**Pumpekarakteristikk**  
**Curva di rendimento**  
**Curva característica de la bomba**  
**Características de performance**

**Charakterystyka pompy**  
**Szivattyú-jelleggörbe**  
**Charakteristika čerpadla**  
**Charakteristiky čerpadla**  
**Χαρητηριστικό διάγραμμα**

**Характеристика насоса**  
**Karakteristika črpalca**  
**Obilježja pumpe**  
**Karakteristika pumpe**  
**Крива характеристики насоса**  
**Caracteristică pompă**  
**Pompa karakter egrisi**  
**Помпена характеристика**  
**Fuqia e pompës**  
**Pumba karakteristik**  
**Siurblio charakteristinė kreivė**  
**Sūkņa raksturlīkne**

**Classic 3500/4E**

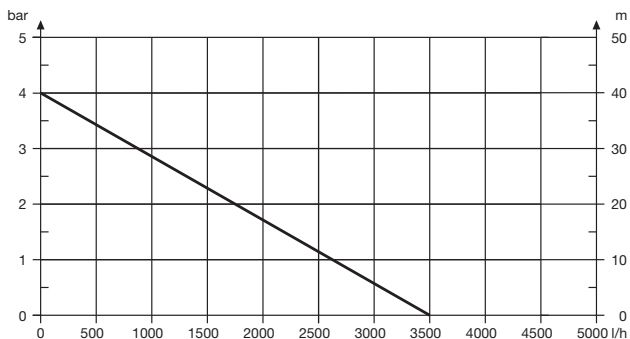

**Comfort 4000/5E**

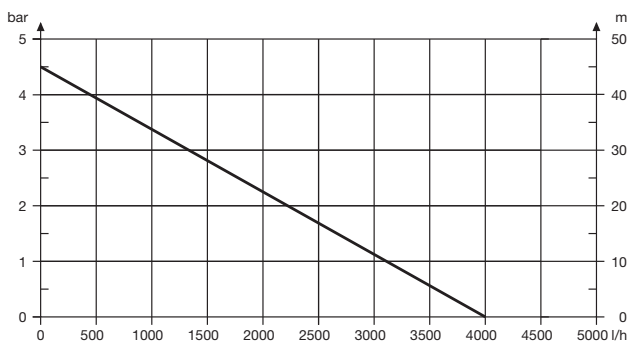

**Deutschland / Germany**

**GARDENA GmbH**  
Central Service  
Hans-Lorenser-Straße 40  
D-89079 Ulm  
Produktfragen:  
(+49) 731 490-123  
Reparaturen:  
(+49) 731 490-290  
service@gardena.com

**Albania**

**COBALT Sh.p.k.**  
Rr. Sifri Kodra  
1000 Tirana

**Argentina**

Husqvarna Argentina S.A.  
Av. del Libertador 5954 –  
Piso 11 – Torre B  
(C1428ARP) Buenos Aires  
Phone: (+54) 11 5194 5000  
info.gardena@  
ar.husqvarna.com

**Armenia**

Garden Land Ltd.  
61 Tigran Mets  
0005 Yerevan

**Australia**

Husqvarna Australia Pty. Ltd.  
Locked Bag 5  
Central Coast BC  
NSW 2252  
Phone: (+61) (0) 2 4352 7400  
customer.service@  
husqvarna.com.au

**Austria / Österreich**

Husqvarna Austria GmbH  
Industriezeile 36  
4010 Linz  
Tel.: (+43) 732 77 01 01-485  
service.gardena@  
husqvarnagroup.com

**Azerbaijan**

Firm Progress  
a. Aliyev Str. 26A  
1052 Baku

**Belgium**

**GARDENA Belgium NV/SA**  
Sterrebeekstraat 163  
1930 Zaventem  
Phone: (+32) 2 72 092 12  
Mail: info@gardena.be

**Bosnia / Hercegovina**

**SILK TRADE d.o.o.**  
Industrijska zona Bukva bb  
74260 Tešanj

**Brazil**

Husqvarna do Brasil Ltda  
Av. Francisco Matarazzo,  
1400 – 19º andar  
São Paulo – SP  
CEP: 05001-903  
Tel: 0800-112252  
marketing.br.husqvarna@  
husqvarna.com.br

**Bulgaria**

Хускварна България ЕООД  
Бул. „Андрей Ляпчев“ № 72  
1799 София  
Тел.: (+359) 02/9753076  
www.husqvarna.bg

**Canada / USA**

**GARDENA Canada Ltd.**  
100 Summerlea Road  
Brampton, Ontario L6T 4X3  
Phone: (+1) 905 792 93 30  
info@gardenaCanada.com

**Chile**

Maquinarias Agroforestales  
Ltda. (Maga Ltda.)  
Santiago, Chile  
Avda. Chesterton  
# 8355 comuna Las Condes  
Phone: (+56) 2 202 4417  
Dalton@maga.cl  
Zipcode: 7560330  
Temuco, Chile  
Avda. Valparaíso # 01466  
Phone: (+56) 45 222 126  
Zipcode: 4780441

**China**

Husqvarna (China) Machinery  
Manufacturing Co., Ltd.  
No. 1355, Jia Xin Rd.,  
Ma Lu Zhen, Jia Ding Dist.,  
Shanghai  
201801  
Phone: (+86) 21 59159629  
Domestic Sales  
www.gardena.com.cn

**Colombia**

Husqvarna Colombia S.A.  
Calle 18 No. 68 D-31, zona  
Industrial de Montevideo  
Bogotá, Cundinamarca  
Tel. 571 2922700 ext. 105  
jairo.salazar@  
husqvarna.com.co

**Costa Rica**

Compania Exim  
Euroiberoamericana S.A.  
Los Colegios, Moravia,  
200 metros al Sur del Colegio  
Saint Francis – San José  
Phone: (+506) 297 68 83  
exim\_euro@racsa.co.cr

**Croatia**

**SILK ADRIA d.o.o.**  
Josipa Lončara 3  
10090 Zagreb  
Phone: (+385) 1 3794 580  
silk.adria@zg.t-com.hr

**Cyprus**

Med Marketing  
17 Digeni Akritia Ave  
P.O. Box 27017  
1641 Nicosia

**Czech Republic**

Husqvarna Česko s.r.o.  
Türkova 2319/5b  
149 00 Praha 4 – Chodov  
Bezplatná infolinka:  
800 100 425  
servis@cz.husqvarna.com

**Denmark**

**GARDENA / Husqvarna**  
Consumer Outdoor Products  
Salgsafdelning Danmark  
Box 9003  
S-200 39 Malmö  
info@gardena.dk

**Dominican Republic**

**BOSQUESA, S.R.L**  
Carretera Santiago Lacey  
Km. 5 ½  
Esquina Copal II.  
Santiago  
Dominican Republic  
Phone: (+809) 736-0333  
joserbosquesa@claro.net.do

**Ecuador**

Husqvarna Ecuador S.A.  
Arupos E1-181 y 10 de  
Agosto Quito, Pichincha  
Tel. (+593) 22800739  
francisco.jacom@  
husqvarna.com.ec

**Estonia**

Husqvarna Eesti OÜ  
Consumer Outdoor Products  
Kesk tee 10, Aaviku küla  
Rae vald  
Harju maakond  
75305 Estonia  
kontakt.etj@husqvarna.ee

**France**

Husqvarna France  
9/11 Allée des pierres mayettes  
92635 Gernéviliers Cedex  
France  
http://www.gardena.com/fr  
N° AZUR: 0 810 00 78 23  
(Prix d'un appel local)

**Georgia**

**ALD Group**  
Marie Jacques Stas  
Belashvili 8  
1159 Tbilisi

**Great Britain**

Husqvarna UK Ltd  
Preston Road  
Aycliffe Industrial Park  
Newton Aycliffe  
County Durham  
DL5 6UP  
info.gardena@  
husqvarna.co.uk

**Greece**

Π.ΠΑΠΑΔΟΠΟΥΛΟΣ ΑΕΒΕ  
Λεωφ. Αθηνών 92  
Αθήνα  
T.K. 104 42  
Ελλάδα  
Τηλ. (+30) 210 51 93 100  
info@papadopoulos.gr

**Hungary**

Husqvarna Magyarorszáig Kft.  
Ezred u. 1-3  
1044 Budapest  
Telefon: (+36) 1 251-4161  
vevoszolgalat.husqvarna@  
husqvarna.hu

**Iceland**

Ó. Johnson & Kaaber  
Tunghalsi 1  
110 Reykjavik  
ooj@okj.is

**Ireland**

Husqvarna UK Ltd  
Preston Road  
Aycliffe Industrial Park  
Newton Aycliffe  
County Durham  
DL5 6UP  
info.gardena@  
husqvarna.co.uk

**Italy**

Husqvarna Italia S.p.A.  
Via Como 72  
23868 VALMADRERA (LC)  
Phone: (+39) 0341.203.111  
info@gardenaitalia.it

**Japan**

**KAKUICHI Co. Ltd.**  
Sumitomo Realty &  
Development Kojimachi  
BLDG., 8F  
5-1 Niibanryo  
Ohiyoda-ku  
Tokyo 102-0084  
Phone: (+81) 33 264 4721  
m\_ishihara@kaku-ichi.co.jp

**Kazakhstan**

**LAMED Ltd.**  
155/1, Tazhibayevy Str.  
050060 Almaty  
IP Schmidt  
Abayavenue 3B  
110 005 Kostanay

**Korea**

Kyung Jin Trading Co., LTD.  
107-4, SunDuk Bld.,  
YangJae-dong,  
Secho-gu,  
Seoul, (zipcode: 137-891)  
Phone: (+82) (0)2 574-6300

**Kyrgyzstan**

Alye Maki  
av. Molodaya Guardij J 3  
720014  
Bishkek

**Latvia**

Husqvarna Latvija  
Consumer Outdoor Products  
Bakūžu iela 6  
LV-1024 Rīga  
info@husqvarna.lv

**Lithuania**

**UAB Husqvarna Lietuva**  
Consumer Outdoor Products  
Atėties pl. 77C  
LT-52104 Kaunas  
centras@husqvarna.lt

**Luxembourg**

**Magasins Jules Neuberg**  
30, rue Jacques Stas  
Luxembourg-Gasperich 2549  
Case Postale No. 12  
Luxembourg 2010  
Phone: (+352) 40 14 01  
api@neuberg.lu

**Mexico**

**AFOSA**  
Av. Lopez Mateos Sur # 5019  
Col. La Calma 45070  
Zapopan, Jalisco  
Mexico  
Phone: (+52) 33 3818-3434  
icornejo@afosa.com.mx

**Moldova**

Comvel S.R.L.  
290A Muncesti St.  
2002 Chisinau

**Netherlands**

**GARDENA Nederland B.V.**  
Postbus 50176  
1305 AD ALMERE  
Phone: (+31) 36 521 00 00  
info@gardena.nl

**Neth. Antilles**

Jonka Enterprises N.V.  
Sta. Rosa Weg 196  
P.O. Box 8200  
Curaçao  
Phone: (+599) 9 767 66 55  
pjm@jonka.com

**New Zealand**

Husqvarna New Zealand Ltd.  
PO Box 76-437  
Manukau City 2241  
Phone: (+64) (0) 9 9202410  
support.nz@husqvarna.co.nz

**Norway**

**GARDENA**  
Husqvarna Consumer  
Outdoor Products  
Salgskontor Norge  
Kleiverveien 6  
1540 Vestby  
info@gardena.no

**Peru**

Husqvarna Perú S.A.  
Jr. Ramón Cárcamo 710  
Lima 1  
Tel: (+51) 1 3320400 ext.416  
juan.remuzog@  
husqvarna.com

**Poland**

Husqvarna  
Poland Spółka z o.o.  
ul. Wysockiego 15 b  
03-371 Warszawa  
Phone: (+48) 22 330 96 00  
gardena@husqvarna.pl

**Portugal**

Husqvarna Portugal, SA  
Lagoa – Albarraque  
2635 – 595 Rio de Mouro  
Tel.: (+351) 21 922 85 30  
Fax: (+351) 21 922 85 36  
info@gardena.pt

**Romania**

**Madex International Srl**  
Soseaua Odaii 117-123,  
RO 013603 Bucuresti, S 1  
Phone: (+40) 21 352.76.03  
madex@ines.no

**Russia / Россия**

ООО „Хускварна“  
141400, Московская обл.,  
г. Химки,  
улица Ленинградская,  
владение 39, стр.6  
Бизнес Центр  
„Химки бизнес Парк“,  
микрорайон Обоз.24  
http://www.gardena.ru

**Serbia**

Domel d.o.o.  
Autoput za Novi Sad bb  
11273 Belgrade  
Phone: (+381) 118 48 88 12  
miroslav.jejina@domel.rs

**Singapore**

Hy-Ray PRIVATE LIMITED  
40 Jalan Pampin  
#02-08 Tat Ann Building  
Singapore 577185  
Phone: (+65) 6255 2277  
shiyang@hyray.com.sg

**Slovak Republic**

Husqvarna Česko s.r.o.  
Türkova 2319/5b  
149 00 Praha 4 – Chodov  
Bezplatná infolinka:  
800 154 044  
servis@sk.husqvarna.com

**Slovenia**

Husqvarna Austria GmbH  
Industriezeile 36  
4010 Linz  
Tel.: (+43) 732 77 01 01-485  
service.gardena@  
husqvarnagroup.com

**South Africa**

Husqvarna  
South Africa (Pty) Ltd  
Postnet Suite 250  
Private Bag X6,  
Cascades, 3202  
South Africa  
Phone: (+27) 33 846 9700  
info@gardena.co.za

**Spain**

Husqvarna España S.A.  
C/ Basauri, nº 6  
La Florida  
28023 Madrid  
Phone: (+34) 91 708 05 00  
atencioncliente@gardena.es

**Suriname**

Agrofix n.v.  
Verlengde Hogestraat # 22  
Phone: (+597) 472426  
agrofix@sr.net  
Pobox : 2006  
Paramaribo  
Suriname – South America

**Sweden**

Husqvarna AB  
S-561 82 Huskvarna  
info@gardena.se

**Switzerland / Schweiz**

Husqvarna Schweiz AG  
Consumer Products  
Industriestrasse 10  
5506 Mägenwil  
Phone: (+41) (0) 62 887 37 90  
info@gardena.ch

**Turkey**

**GARDENA Dost Diş Ticaret**  
Mümesillik A.S.  
Sanayi Kart. Adil Sokak  
No: 1/B Kandırlı  
34873 İstanbul  
Phone: (+90) 216 38 93 939  
info@gardena-dost.com.tr

**Ukraine / Україна**

ТОВ „Хусварна Україна“  
вул. Хуслярська, 34,  
офіс 204-г  
03022, Київ  
Тел. (+38) 044 498 39 02  
info@gardena.ua

**Uruguay**

**FLUJ SA**  
Entre Ríos 1083 CP 11800  
Montevideo – Uruguay  
Tel: (+598) 22 03 18 44  
info@felisa.com.uy

**Venezuela**

Corporación Casa y Jardín C.A.  
Av. Caroní, Edif. Trezmen, PB.  
Colinas de Bello Monte.  
1050 Caracas.  
Tlf: (+58) 212 992 33 22  
info@casayjardin.net.ve

1757-20.960.04/0715  
© GARDENA  
Manufacturing GmbH  
D-89070 Ulm  
http://www.gardena.com