

AccuCut Li Art. 9850

GB Operation Instructions

Grass Shear

D Betriebsanleitung

Grasschere

F Mode d'emploi

Cisaille à gazon

NL Gebruiksaanwijzing

Grasschaar

S Bruksanvisning

Grässax

DK Brugsanvisning

Græssaks

FI Käyttöohje

Ruohosakset

N Bruksanvisning

Gressaks

I Istruzioni per l'uso

Forbici per erba manuali

E Instrucciones de empleo

Tijeras cortacésped

P Manual de instruções

Tesoura para relva

PL Instrukcja obsługi

Nożyce do trawy

H Használati utasítás

Fűnyíró olló

CZ Návod k obsluze

Nůžky na trávu

SK Návod na obsluhu

Nožnice na trávu

GR Οδηγίες χρήσης

Ψαλίδι χλόης

RUS Инструкция по эксплуатации

 Ножницы для газонов
аккумуляторные

SLO Navodilo za uporabo

Škarje za travo

HR Upute za uporabu

Škare za travu

SRB Uputstvo za rad
BIH Makaze za travu

UA Інструкція з експлуатації

Ножиці газонні акумуляторні

RO Instrucțiuni de utilizare

Foarfecă pentru gazon

TR Kullanma Kılavuzu

Çim makası

BG Инструкция за експлоатация

Ножица за трева

AL Manual përdorimi

Prerëse bari

EST Kasutusjuhend

Murukäärid

LT Eksploatavimo instrukcija

Žolės žirkklės

LV Lietošanas instrukcija

Zāles šķeres

GARDENA zāles šķēres AccuCut Li

Oriģinālās lietošanas instrukcijas tulkojums.



Šo ierīci nedrīkst lietot personas (ieskaitot bērnus) ar ierobežotām psihiskām un garīgām spējām un nepietiekošu pieredzi un/vai nepietiekošām zināšanām; šādas personas drīkst lietot ierīci tikai par drošību atbildīgas personas uzraudzībā vai pēc tādas personas instrukcijām, kā lietot ierīci. Bērniem jābūt uzraudzībā, lai nodrošinātu, ka viņi nespēlējas ar ierīci. Mēs iesakām, lai ierīci strādātu tikai personas, kas sasniegušas 16 gadu vecumu. Nekad nestrādājiet ar šo ierīci, kad esat noguris, slims vai lietojis alkoholu, narkotikas vai medikamentus.

Lietošana atbilstoši noteiktajam mērķim:

GARDENA zāles šķēres zāliena apmaļu griešanai, maziem zālieniem un krūmu un īpaši bukšu precīzai griešanai, privātos ģimenes dārzos un savvaļas dārzos.

BĪSTAMI! Miesas bojājums! Ierīci nedrīkst izmantot zāles sasmalcināšanai kompostēšanas ziņā.

Satura rādītājs:

| | |
|----------------------|-----|
| 1. DROŠĪBA | 216 |
| 2. INSTALĀCIJA | 219 |
| 3. LIETOŠANA | 220 |
| 4. APKOPE | 220 |
| 5. UZGLABĀŠANA | 221 |
| 6. KĻŪDU NOVĒRŠANA | 221 |
| 7. TEHNISKIE DATI | 222 |
| 8. SERVISS/GARANTĪJA | 223 |

1. DROŠĪBA

Ja šo izstrādājumu neizmanto pareizi, tas var būt bīstams! Šis izstrādājums var nopietni savainot operatoru un citus cilvēkus.

Izmantojot šo izstrādājumu, jāievēro visi brīdinājumi un drošības norādījumi, lai nodrošinātu piemērotu drošības un efektivitātes līmeni. Operators ir atbildīgs par šo rokasgrāmatā iekļauto un uz izstrādājuma atzīmēto brīdinājumu un drošības norādījumu ievērošanu. Nekad neizmantojiet šo izstrādājumu, ja raotāja nodrošinātais zāles savācējgrozs vai aizsargi neatrodas pareizajā stāvoklī.

Drošības zīmes uz ierīces:



Izlasiet lietošanas instrukciju.



BĪSTAMI!
Griezies mehānisms kādu laiku turpina kustēties pēc motora atslēgšanas.



BĪSTAMI!
Bīstamā zonā nedrīkst atrasties nepiederošas personas.



Nepakļaujiet lietus iedarbībai.



BRĪDINĀJUMS! Izlasiet visus drošības brīdinājumus un instrukcijas.

Brīdinājumu un instrukciju neievērošana var izraisīt elektriskās strāvas triecienu, ugunsgrēku un/vai smagus miesas bojājumus.

Uzglabājiet visus brīdinājumus un instrukcijas, lai tos turpmāk varētu lietot.

Drošs darbs

1) Apmācība

- Uzmanīgi izlasiet instrukciju. Iepazīstieties ar mašīnas vadības elementiem un lietošanas kārtību.
- Neļaujiet personām, kas nav iepazinušās ar šo instrukciju, un bērniem lietot mašīnu. Vietējos normatīvos aktos var būt ierobežots lietotāja vecums.
- Jāņem vērā, ka lietotājs pats atbild par nelaimes gadījumiem un citu personu un to mantas apdraudēšanu.

2) Sagatavošanās

- Pirms lietošanas pārbaudiet, vai pieslēgšanas un pagarināšanas vadam nav bojāšanas un novecošanās pazīmju. Ja vads tiek bojāts lietošanas laikā, nekavējoties atslēdziet vadu no tīkla. NEPIESKARIETIES VADAM, PIRMS TAS IR ATSLĒGTS NO TĪKLA. Nelietojiet mašīnu, ja vads ir bojāts vai nodilis.
- Pirms mašīnas lietošanas vizuāli pārbaudiet, vai nav bojātu, trūkstošu vai nepareizi montētu aizsardzības ierīču un vāku.
- Nekad nesāciet mašīnas lietošanu, ja tuvumā atrodas citi cilvēki, īpaši bērni, vai dzīvnieki.

3) Darbs

- Turiet pieslēgšanas un pagarināšanas vadu attālumā no griešanas ierīces.
- Acu maska un stabili apavi jāvalkā visā mašīnas lietošanas laikā.
- Jāizvairās no mašīnas lietošanas sliktos laika apstākļos, īpaši ja pastāv zibensizlādes risks.
- Mašīnu drīkst lietot tikai dienas gaismā vai ar labu mākslīgu apgaismojumu.
- Nekad nelietojiet mašīnu ar bojātu vāku vai aizsardzības ierīci un bez vāka un aizsardzības ierīces.

- leslēdziet motoru tikai tad, ja rokas un kājas atrodas ārpus griešanas ierīces darbības rādus.
- Sekojošos gadījumos noteikti atslēdziet mašīnu no barošanas avota (t. i. izvelciet kontaktdakšu no tīkla, izņemiet bloķētājierīci vai izņemamo bateriju)
 - vienmēr, kad mašīna paliek bez uzraudzības;
 - pirms bloķējuma novēršanas;
 - pirms pārbaudes, mašīnas tīrīšanas vai kopšanas;
 - pēc kontakta ar svešķermeņiem;
 - vienmēr, ja mašīna sāk pārmērīgi vibrēt.
- Uzmanieties no roku un kāju savainojumiem, ko var nodarīt ar griešanas ierīci.
- Vienmēr nodrošiniet, ka ventilācijas atverēs nav svešķermeņu.

4) Profilaktiskais remonts un uzglabāšana

- Mašīna jāatslēdz no barošanas avota (t. i. izvilkt kontaktdakšu no tīkla, izņemt bloķētājierīci vai izņemamo bateriju) pirms sāk apkopes vai tīrīšanas darbus.
- Izmantojiet tikai ražotāja ieteiktās rezerves daļas un piederumus.
- Mašīnai regulāri jāveic pārbaudes un apkopes darbi. Mašīnu drīkst nodot remonta veikšanai tikai autorizētā klientu apkalpošanas dienestā.
- Kad mašīna netiek lietota, uzglabājiet to bērniem nepieejamā vietā.

Papildus drošības rekomendācijas

Bīstami! Mazi bērni nedrīkst būt tuvumā montāžas laikā.

Montāžas laikā var notikt mazas detaļas un polietilēna maiss izraisa nosmakšanas risku.

Drošība uz darba vietas

Ierīci drīkst lietot tikai paredzētajā veidā.

Operators vai lietotājs ir atbildīgs par nelaimes gadījumiem, kas notiek ar citām personām, un par riskiem, kuriem tiek pakļautas citas personas vai to īpašums.

Ja pastāv negaisa risks, nelietojiet ierīci.

Informācija par drošību, lietojot elektrisko aprīkojumu

Pirms lietošanas jāpārbauda, vai kabelis nav bojāts. Ja rodas bojāšanas vai novecošanās pazīmes, tas jānomaina.

Ja elektriskie kabeli ir bojāti vai nodiluši, nelietojiet ierīci.

Ja kabelis ir sagriezts vai ir bojāta izolācija, pārtrauciet savienojumu ar barošanas avotu. Nepieskarieties kabelim, līdz ir pārtraukta elektroapgāde.

Pirms izvilkt kontaktdakšu, kabeļa savienotāju vai pagarināšanas kabeli, vienmēr pārtrauciet elektroapgādi.

Kabeli vienmēr uztīt ļoti piesardzīgi un nepieļaut tā salikšanu.

Pieslēdziet ierīci tikai maīnsprieguma avotam, kas atbilst uz tehnisko datu plāksnītes norādītajiem datiem.

Pie ierīces nekādā gadījumā nedrīkst pieslēgt iezemēšanas vadu.

Bistami! Ierīce darbības laikā ģenerē elektromagnētisko lauku. Šis lauks var izraisīt mijiedarbību ar aktīviem un pasīviem medicīniskajiem implantiem. Lai novērstu nopietna vai nāvējoša savainojuma gūšanas risku, personām ar medicīniskajiem implantiem mēs iesakām pirms ierīces lietošanas konsultēties ar savu ārstu vai medicīniskā implanta ražotāju.

Kabelis

Izmantojiet tikai pagarināšanas vadus, kas atbilst HD 516 prasībām.

→ Pajautājiet Jūsu elektriķi.

Individuāla drošība

Vienmēr valkājiet piemērotus apģērbus, aizsardzības cimdus un stabilus apavus.

Pārbaudiet zonas, kur ir paredzēts lietot ierīci, un aizvāciet jebkādas stieples, slēptus elektriskus kabelus un citus svešķermeņus.

Pirms ierīces lietošanas un pēc spēcīga grūdiņa jāpārbauda, vai ierīcē nav manāmas nodilšanas vai bojāšanas pazīmes. Nepieciešamības gadījumā izsauciet speciālistu remontdarbu veikšanai.

Ja defekta gadījumā ierīci nevar izslēgt, nolieciet ierīci uz stabilas virsmas un uzgaidiet, līdz akumulators ir izlādējies. Bojāto ierīci nosūtiet GARDENA servisa dienestam.

Nekad nemēģiniet strādāt ar ierīci, kurai trūkst kādas detaļas, vai ir veiktas nesankcionētas izmaiņas vai modifikācijas.

Elektroinstrumentu lietošana un kopšana

Jums jāzina, kā var izslēgt ierīci ārkārtas gadījumā.

Nekad neturiet ierīci aiz aizsardzības ierīces.

Nelietojiet ierīci, ja ir bojātas aizsardzības ierīces (aizsargpārvalks, nažu ātrais apturētājs).

Ierīces lietošanas laikā aizliegts izmantot kāpnēs.

Noņemiet akumulatoru:

- pirms atstāt ierīci bez uzraudzības;
 - pirms noņemt bloķētājerīci;
 - pirms veikt ierīces pārbaudi vai tīrīšanu vai veikt darbus uz tās;
 - ja Jūs ar zargriezi trāpāt uz kādu priekšmetu. Ierīci drīkst lietot tikai tad, ja ir pilnīgi nodrošināts, ka ierīce kopumā atrodas drošā ekspluatācijas stāvoklī;
 - ja ierīce sāk neparasti stipri vibrēt. Šajā gadījumā ierīce nekavējoties jāpārbauda. Pārmērīgas vibrācijas var izraisīt savainojumus.
 - pirms nodot ierīci citai personai.
- Lietojiet ierīci temperatūrā no 0 °C līdz 40 °C.

Akumulatora drošība



UGUNSGRĒKA RISKS!

Akumulatoram uzlādēšanas laikā jābūt uz nedegošas, termiski izturīgas un strāvu nevadošas virsmas.

Kairinošus, degošus un viegli uzliesmojošus materiālus neturiet lādēšanas ierīces un akumulatora tuvumā.

Lādēšanas laikā neapsedziet akumulatoru un lādēšanas ierīci.

Ja rodas dūmi vai ūdens, nekavējoties izvelciet lādēšanas ierīci no rozetes.

Kā uzlādēšanas ierīci drīkst izmantot tikai oriģinālo GARDENA uzlādēšanas ierīci. Izmantojot citas uzlādēšanas ierīces, var sabojāt akumulatoru un var pat rasties ugunsgrēks.



EKSPLOZIJAS RISKS!

→ Saudzējiet akumulatoru no karstuma un uguns. Nelieciet uz kalorifieriem un neatstājiet uz ilgu laiku zem tiešiem saules stariem.

Nelietojiet lādēšanas ierīci ārā!

Nekad nepakļaujiet lādētāju mitruma vai slapjuma iedarbībai.

Lietojiet Accu tikai apkārtējās vides temperatūras diapazonā no –10 °C līdz +45 °C.

Savu laiku nokalpojīs akumulators ir atbilstoši noteikumiem jāutilizē. To nedrīkst sūtīt pa pastu. Lai iegūtu sīkāku informāciju, vērsieties vietējos otrreizējās pārstrādes uzņēmumos.

Lādēšanas ierīce regulāri jāpārbauda uz bojājumu un novecošanās (drupanuma) pazīmēm, ierīci drīkst lietot tikai nevainojamā stāvoklī.

Komplektā esošo lādētāju drīkst izmantot tikai komplektā esošā akumulatora uzlādēšanai.

Ar šī lādētāja palīdzību nedrīkst lādēt neuzlādējamas baterijas (uzliesmošanas risks).

Lādēšanas laikā ierīci nedrīkst lietot.

Pēc lādēšanas lādētājs ir jāatvieno no elektrotīkla un akumulatora.

Uzlādējiet akumulatoru temperatūrā no 10 °C līdz 45 °C.

Pēc stipras slodzes ļaujiet akumulatoram atdzist.

Apkope un uzglabāšana



SAVAINOJUMU GŪŠANAS RISKS!

Nepieskarieties nazim.

→ **Pēc darba beigām vai pirms darba pārtraukuma uzbidiet aizsargpārsegu.**

Visiem uzgriežņiem, bultskrūvēm un skrūvēm ir jābūt stingri pievilktām, lai būtu nodrošināts drošs ierīces ekspluatācijas stāvoklis.

Ierīci nedrīkst uzglabāt temperatūrā, kas pārsniedz 35 °C, vai zem tiešiem saules stariem.

Neuzglabājiet ierīci vietās, kurās ir statistiskā elektrība.

2. INSTALĀCIJA

Pieņemšana ekspluatācijā:

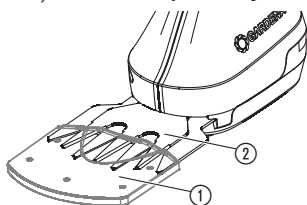

BĪSTAMI! Miesas bojājums!

Griezti savainojumi, ja ierīce nekontrolēti ieslēdzas.

→ **Pirms ierīces pieņemšanas ekspluatācijā pārlicenieties par to, ka aizsargpārsegs ① ir uzbidīts uz naža ②.**

Akumulatora uzlādēšana:

Pirms pirmās lietošanas pilnīgi uzlādējiet akumulatoru. Lādēšanas laiks (skatīt nodaļu 7. TEHNISKIE DATI).

Litija ionu baterijas var uzlādēt jebkurā uzlādēšanas stāvoklī, lādēšanas procesu var pārtraukt jebkurā brīdī, nekaitējot akumulatoram (bez Memory efekta).

Ierīci lādēšanas laikā nedrīkst ieslēgt.



UZMANĪBU!

Pārspriegums bojā akumulatorus un lādēšanas ierīci.

→ **Pievērsiet uzmanību pareizam tīkla spriegumam.**

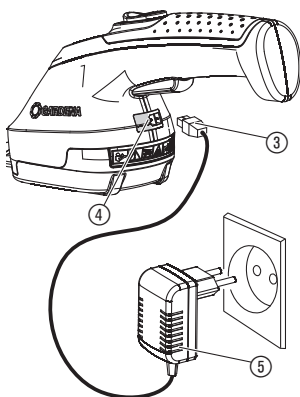

1. Pieslēdziet lādēšanas kabeli ③ ar akumulatoru darbināmo šķēru kontaktligzdā ④.

2. Ievietojiet lādēšanas barošanas bloku ⑤ tīkla rozetē.

Lādēšanas laikā kontaktligzda ④ mirgo zaļā krāsā. Akumulators tiek uzlādēts.

Ja kontaktligzda ④ deg zaļā krāsā, akumulators ir pilnīgi uzlādēts.

Lādēšanas laikā regulāri pārbaudiet lādēšanas progresu.

3. Vispirms izvelciet lādēšanas kabeli ③ no kontaktligzdas ④ un pēc tam izņemiet lādēšanas barošanas bloku ⑤ no tīkla rozetes.

Ja akumulatora jauda stipri samazinās, ierīce izslēdzas un akumulatoru nepieciešams uzlādēt.

3. LIETOŠANA

Zāles šķēru palaišana:

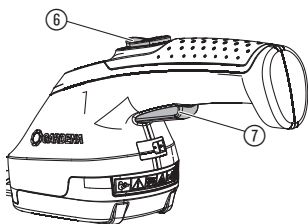
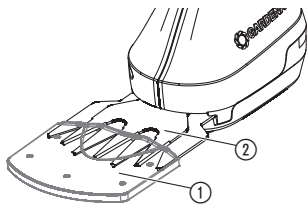

BĪSTAMI! Miesas bojājums!

Ja atlaižot palaišanas taustiņu ierīce neatslēdzas, pastāv miesas bojājumu gūšanas risks!

→ Nekādā gadījumā nešuntējiet drošības ierīces (piemēram, pieslēdzot ieslēgšanas bloķētājierīci ⑥ un/vai palaišanas taustiņu ⑦ rokturim).

Ieslēgšana:

Ierīce ir aprīkota ar ieslēgšanas bloķētāju ⑥, kas novērš ierīces nekontrolētu ieslēgšanu.

1. Aizvēciet no zāliena akmeņus un citus priekšmetus.
2. Noņemiet aizsargpārsegu ① no naža ②.
3. Ieslēgšanas bloķētāju ⑥ bidiet uz priekšu un tad nospiediet palaišanas taustiņu ⑦. *Ierīce sāk darboties.*
4. Atlaižiet ieslēgšanas bloķētāju ⑥.

Izslēgšana:

1. Atlaidiet palaišanas taustiņu ⑦.
2. Uzbīdiet aizsargpārsegu ① uz naža ②.

4. APKOPE

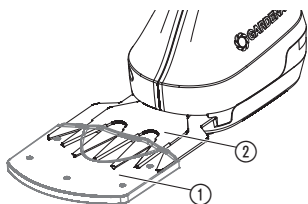

Zāles šķēru tīrīšana:



BĪSTAMI! Miesas bojājums!

Griezti savainojumi, ja ierīce nekontrolēti ieslēdzas.

→ Pirms ierīces apkopes pārliecinieties par to, ka aizsargpārsegs ① ir uzbīdīts uz naža ②.



BĪSTAMI! Strāvas trieciens!

Miesas bojājumu gūšanas risks un materiālie zaudējumi.

→ Nemazgājiet ierīci ar ūdeni vai ar ūdens strūklu (īpaši zem augsta spiediena).

Lai pagarinātu ekspluatācijas ilgumu, pirms un pēc katras lietošanas reizes ierīce jāztīra un jāiesmidzina.

1. Notīriet ierīci ar mitru lupatu.
2. Nažus ② vajadzības gadījumā ieeļļojiet ar zemas viskozitātes eļļu (piemēram, ar GARDENA kopšanas eļļu, pas. nr. 2366). Novērst saskari ar plastmasas detaļām.

5. UZGLABĀŠANA

Ekspluatācijas pārtraukšana:

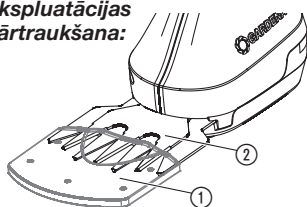

Ierīces uzglabāšanas vieta nedrīkst būt pieejama bērniem.

1. Uzlādēt akumulatoru. Tas pagarina akumulatora ekspluatācijas ilgumu.
2. Izīriet ierīci (skatīt nodaļu 4. APKOPE) un uzbīdīet aizsargpārsegu ① uz naža ②.
3. Uzglabājiet ierīci sausā, bezsala vietā.

Utilizācija:

(saskaņā ar RL2012/19/EK)



Ierīci nedrīkst izlietēt kopā ar parastiem sadzīves atkritumiem, tai nepieciešama speciāla utilizācija.

Ierīcē ir iebūvētas litija jonu šūnas, kuras pēc ekspluatācijas beigām nedrīkst izlietēt kopā ar sadzīves atkritumiem.

Lūdzu, nododiet litija jonu šūnas utilizācijai GARDENA dīlerim vai atkritumu vākšanas vieta.

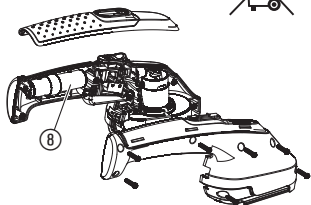

1. Litija jonu šūnas ⑧ pilnīgi izlādētas.
2. Izņemiet litija jonu šūnas ⑧ no ierīces.
3. Pareizi utilizējiet litija jonu šūnas ⑧.

6. KĻŪDU NOVĒRŠANA

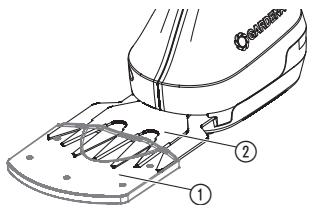

BĪSTAMI! Miesas bojājums!

Griezti savainojumi, ja ierīce nekontrolēti ieslēdzas.

→ Pirms kļūdu novēršanas ierīcē pārliecinieties par to, ka aizsargpārsegs ① ir uzbīdīts uz naža ②.

Naža nomaiņa:

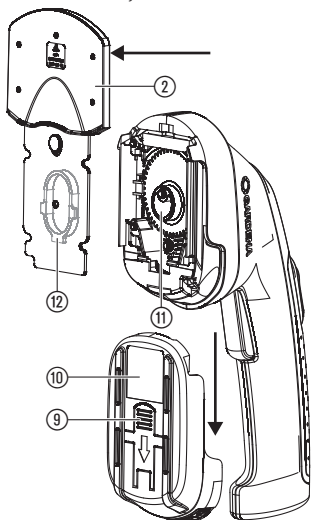

Drīkst izmantot tikai oriģinālo GARDENA nazi. Jaunu nazi var iegādāties GARDENA servisa dienestā.

1. Nospiediet taustiņu ⑨ un novelciet vāku ⑩ uz leju.
2. Noņemiet nazi ②.
3. Pēc nepieciešamības izīriet reduktora telpu un ieeļļojiet ekscentrisko piedziņu ⑪ ar nelielu tauku, kas nesatur skābes, (vazelīna) daudzumu.
4. Pagrieziet ekscentrisko piedziņu ⑪ uz leju.
5. Kļoči ⑫ naža otrajā pusē ② izvietojiet pa vidu.
6. Jauno nazi ② ievietojiet motora blokā tā, lai ekscentriskā piedziņa ⑪ iekertos kļoči ⑫.
7. Bīdīet vāku ⑩ uz augšu, līdz tas ir nofiksējies.

| Traulcējums | Iespējamais cēlonis | Risinājums |
|----------------------------------------------------------|------------------------------------------------|------------------------------------------------------------------|
| Lādēšanas laikā kontaktligzda mirgo sarkanā krāsā | Pārniesgta akumulatora pieļaujama temperatūra. | → Ļaujiet akumulatoram atdzist. No jauna uzlādējiet akumulatoru. |
| Darbības laiks pārāk īss | Netīrs nazis. | → Šķēru nazus iztīriet un ieeļļojiet saskaņā ar instrukciju. |
| Neoptimāla griešanas trajektorija | Neass vai bojāts nazis. | → Nomainiet nazi (skatīt <i>Naža nomaiņa</i>). |



Citu traucējumu gadījumā mēs lūdzam sazināties ar firmas GARDENA servisa darbiniekiem. Labošanas darbus drīkst veikt tikai firmas GARDENA servisa centru darbinieki vai firmas GARDENA pilnvarotie specializētie tirdzniecības pārstāvji.

7. TEHNISKIE DATI

| | |
|-----------------------------------------------------------|-----------------------------------------|
| Zāles šķēres | AccuCut Li (preces nr. 9850) |
| Akumulatora jauda | 1,5 Ah |
| Akumulatora lādēšanas ilgums | 3,5 h |
| Lādēšanas barošanas bloks | |
| Tīkla spriegums/ tīkla frekvence | 100 – 240 V / 50 – 60 Hz |
| Nominālā izejošā strāva | 500 mA |
| Maks. izejošā strāva | 5,5 V (DC) |
| Naža platums | 8 cm |
| Svars | apm. 560 g |
| Trokšņa spiediena līmenis $L_{PA}^{1)}$ | < 70 dB (A) |
| Roku-plecu vibrācija $a_{vhw}^{1)}$ | < 2,5 m/s ² |
| Nedrošība k_a | 1,5 m/s ² |

Mērišanas metode saskaņā ar ¹⁾ DIN EN 50636-2-94

8. SERVISS/GARANTIJA

Serviss:

Lūdzu, griezieties pēc adreses, kas norādīta otrajā pusē.

Garantija:

GARDENA sniedz uz šo ierīci 2 gadu garantiju (sākot ar pirkuma datumu). Šī garantija attiecas uz būtiskiem iekārtas trūkumiem, kuri pierādāmi attiecas uz materiālu vai ražošanas kļūdām. Tā nodrošina jaunas, nevainojamas iekārtas piegādi vai mums atsūtītas iekārtas bezmaksas remontu pēc mūsu izvēlas, ja ir izpildīti šādi noteikumi:

- Iekārta ir izmantota saskaņā ar tās mērķi un saskaņā ar lietošanas instrukcijas norādījumiem.
- Ne pircējs, ne trešās personas nav mēģinājušas iekārtu labot.

Uz dilstošajām detaļām nazi un ekscentrisko piedziņu garantijas pakalpojumi neattiecas.

Šī garantija neskar pret tirgotāju/pārdevēju esošas garantijas prasības.

Garantijas gadījumā lūdzu, atsūtiet bojāto iekārtu kopā ar pirkuma čeka kopiju un problēmas aprakstu, ievietojot aploksnē ar spastmarku, uz aizmugurē norādīto servisa adresi.

GB Product Liability

We expressly point out that, in accordance with the product liability law, we are not liable for any damage caused by our units if it is because of improper repair or if parts replaced are not original GARDENA parts or approved parts, and, if the repairs were not done by a GARDENA Service Centre or an approved specialist. The same applies to spare parts and accessories.

D Produkthaftung

Wir weisen ausdrücklich darauf hin, dass wir nach dem Produkthaftungsgesetz nicht für durch unsere Geräte hervorgerufene Schäden einzustehen haben, sofern diese durch unsachgemäße Reparatur verursacht oder bei einem Teileaustausch nicht unsere originale GARDENA Teile oder von uns freigegebene Teile verwendet wurden und die Reparatur nicht vom GARDENA Service oder dem autorisierten Fachmann durchgeführt wird. Entsprechendes gilt für Ergänzungsstücke und Zubehör.

F Responsabilité

Nous vous signalons expressément que GARDENA n'est pas responsable des dommages causés par ses appareils, dans la mesure où ces dommages seraient causés suite à une réparation non conforme, dans la mesure où, lors d'un échange de pièces, les pièces d'origine GARDENA n'auraient pas été utilisées, ou si la réparation n'a pas été effectuée par le Service Après-Vente GARDENA ou l'un des Centres SAV agréés GARDENA. Ceci est également valable pour tout ajout de pièces et d'accessoires autres que ceux préconisés par GARDENA.

NL Productaansprakelijkheid

Wij wijzen er nadrukkelijk op, dat wij op grond van de wet aansprakelijkheid voor producten niet aansprakelijk zijn voor schade ontstaan door onze apparaten, indien deze door onvakkundige reparatie veroorzaakt zijn, of er bij het uitwisselen van onderdelen geen gebruik gemaakt werd van onze originele GARDENA onderdelen of door ons vrijgegeven onderdelen en de reparatie niet door de GARDENA technische dienst of de bevoegde vakman uitgevoerd werd. Ditzelfde geldt voor extra-onderdelen en accessoires.

S Produktansvar

Tillverkaren är inte ansvarig för skada som orsakats av produkten om skadan beror på att produkten har reparerats felaktigt eller om, vid reparation eller utbyte, andra än Original GARDENA reservdelar har använts. Samma sak gäller för kompletteringsdelar och tillbehör.

DK Produktansvar

Vi gør udtrykkeligt opmærksom på, at vi i henhold til produktansvarsloven ikke er ansvarlige for skader forårsaget af vores udstyr, såfremt det sker på grund af uautoriserede reparationer eller hvis dele er skiftet ud og der ikke er anvendt originale GARDENA dele eller dele godkendt af os, eller hvis reparationerne ikke er udført af GARDENA-service eller en autoriseret fagmand. Det samme gælder for ekstra udstyr og tilbehør.

FI Tuotevastuu

Korostamme nimenomaan, että tuotevastuulain nojalla emme ole vastuussa laitteistamme johtuneista vahingoista, mikäli nämä ovat aiheutuneet epäasianmukaisesta korjauksesta tai osia vaihdettaessa ei ole käytetty alkuperäisiä GARDENA-varaosia tai hyväksymiämme osia ja korjauksen on suorittanut muu kuin GARDENA-huoltokeskus tai valtuuttamamme ammattihenkilö. Tämä pätee myös lisäosiin ja lisävarusteisiin.

I Responsabilità del prodotto

Si rende espressamente noto che, conformemente alla legislazione sulla responsabilità del prodotto, non si risponde di danni causati da nostri articoli se originati da riparazioni eseguite non correttamente o da sostituzioni di parti effettuate con materiale non originale GARDENA o comunque da noi non approvato e, in ogni caso, qualora l'intervento non venga eseguito da un centro assistenza GARDENA o da personale specializzato autorizzato. Lo stesso vale per le parti complementari e gli accessori.

E Responsabilidad de productos

Advertimos que conforme a la ley de responsabilidad de productos no nos responsabilizamos de daños causados por nuestros aparatos, siempre y cuando dichos daños hayan sido originados por arreglos o reparaciones indebidas, por recambios con piezas que no sean piezas originales GARDENA o bien piezas no autorizadas por nosotros, así como en aquellos casos en que la reparación no haya sido efectuada por un Servicio Técnico GARDENA o por un técnico autorizado. Lo mismo es aplicable para las piezas complementarias y accesorios.

P Responsabilidade sobre o produto

Queremos salientar que segundo a lei da responsabilidade do fabricante, nós não nos responsabilizaremos por danos causados pelo nosso equipamento, quando estes ocorrerem em decorrência de reparações inadequadas ou da substituição de peças por peças não originais da GARDENA, ou peças não autorizadas.

A responsabilidade tornar-se-á nula também depois de reparações realizadas por oficinas não autorizadas pela GARDENA. Esta restrição valerá também para peças adicionais e acessórios.

PL Odpowiedzialność za produkt

Zwracamy Państwa uwagę, że nie ponosimy odpowiedzialności za uszkodzenia naszych maszyn, bądź szkody spowodowane ich wadliwym funkcjonowaniem, powstałe na skutek nieprawidłowo przeprowadzonych napraw lub użycia nieoryginalnych części zamiennych. Naprawy winny być przeprowadzane tylko przez punkty serwisowe Husqvarna lub autoryzowane serwisy. Dotyczy to również części uzupełniających i oprzyrządowania.

H Termékszavatosság

Nyomatékosan utalunk arra a tényre, hogy a termékszavatossági törvény szerint nem kell jótállást vállalnunk azokra a károkra, amelyeket nem a mi készülékeink okoztak, ha ezeket szakszerűtlen javítás okozta vagy egy alkatrész kicserélésénél nem a mi eredeti GARDENA alkatrészeinket vagy általunk engedélyezett alkatrészeket használták fel és a javítást nem a GARDENA szerviz vagy egy erre felhatalmazott szakember végezte. Hasonlóképpen érvényes ez a kiegészítő alkatrészekre és tartozékokra is.

CZ Odpovědnost za výrobek

Výslovně upozorňujeme na to, že podle zákona o odpovědnosti za výrobek neneseme odpovědnost za škody způsobené našimi přístroji, pokud byly způsobené neodbornou opravou nebo použitím jiných než našich originálních náhradních dílů GARDENA nebo námi schválených dílů a neprovedením opravy servisem GARDENA nebo autorizovaným odborníkem. Odpovídající platí i pro doplňkové díly a příslušenství.

SK Predmet záruky

Upozorňujeme dôrazne na to, že podľa zákona o poskytovaní záruk nezodpovedáme za škody spôsobené našimi výrobkami, v prípade, že boli boli vyvolané neodbornými opravami, výmenou dielcov, ktoré nepatria k originálnym dielom GARDENA alebo neboli nami schválené rovnako boli spôsobené servisnými zásahmi, ktoré neboli vykonané servisom GARDENA alebo autorizovaným odborníkom. Rovnako to platí pre doplnky a príslušenstvo.

GR Ευθύνη για το προϊόν

Σας υπενθυμίζουμε ρητά, ότι σύμφωνα με το νόμο περί ευθύνης για τα προϊόντα δεν ευθυνόμαστε για ενδεχόμενες βλάβες που προκαλούνται από τις συσκευές μας, εφόσον οφείλονται σε μία ακατάλληλη επισκευή ή σε μια αντικατάσταση τμημάτων για την οποία δεν έχουν χρησιμοποιηθεί τα πρωτότυπα ανταλλακτικά της GARDENA ή τα από μας συγκεκριμένα ανταλλακτικά και σε περίπτωση που δεν εκτελείται η επισκευή από το Τμήμα Εξυπηρέτησης Πελατών της GARDENA ή από έναν εξουσιοδοτημένο εξειδικευμένο τεχνίτη. Το ίδιο ισχύει για εξαρτήματα και συμπληρωματικά τμήματα.

SLO Jamstvo za izdelek

Pismo poudarjamo, da po zakonu jamstva za izdelek nismo odgovorni za škodo, ki bi nastala zaradi uporabe našega izdelka, prav tako tudi ne za škodo ki bi nastala zaradi nepravilnega popravila izdelka ali pri napačni zamenjavi delov, ki niso originalni deli GARDENA ali pri uporabi z naše strani potrjenih delov, ki pa niso bili vgrajeni v servisu GARDENA ali v naši pooblašteni servisni službi. Enako velja tudi za nadomestne dele in opremo.

HR Odgovornost za proizvod

Izričito napominjemo da u skladu sa Zakonom o odgovornosti za proizvode nismo odgovorni za štete uzrokovane našim uređajima ako su one izazvane nestručnim popravkom ili u slučaju zamjene dijelova nisu korišteni originalni GARDENA dijelovi ili dijelovi koje smo odobrili i popravak nije izvršio GARDENA servis ili ovlašteni stručnjak. Isto vrijedi i za dodatne dijelove i pribor.

RO Responsabilitatea legala a produsului

Mentionam în mod expres ca, în concordanță cu responsabilitatea legală a produsului, nu suntem răspunzători de nici un accident provocat de produsele noastre dacă se datorează reparării necorespunzătoare sau dacă piesele de schimb nu sunt originale GARDENA sau aprobate de GARDENA, sau dacă reparațiile nu au fost efectuate de un Centru de Service GARDENA sau un specialist autorizat. Aceleași prevederi se aplică și pieselor de schimb și accesoriilor.

BG Отговорност за качество

Изрично подчертаваме, че съгласно закона за отговорност за качество, ние не носим отговорност за вредите причинени от нашите уреди, ако същите са причинени от неправилен ремонт или при подмяната на части не са използвани оригинални части на GARDENA или части одобрени от нас и ремонта не е извършен от сервиз на GARDENA или оторизиран специалист. Същото важи за допълнителните части и принадлежности.

EST Tootevastutus

Juhime teie tähelepanu sellele, et tootevastutusseaduse kohaselt ei vastuta me meie seadmete poolt põhjustatud kahjude eest, kui need on tekkinud asjatundmatu paranduse tagajärjel või kui detaili vahetamisel ei kasutatud GARDENA originaalvaruosi ega meie poolt kasutatud lubatud varuosi ja kui parandustööd ei ole teinud GARDENA klienditeenindusspetsialistid ega meie volitatud spetsialistid. Sama kehtib lisadetaliide ja tarvikute kohta.

LT Atsakomybė už produkciją

Nurodome, kad remdamiesi Atsakomybės už produkciją įstatymu, neatsakome už nuostolius, sukeltus mūsų prietaisų, jei jie atsirado dėl netinkamo remonto, arba, jei keičiant dalis, buvo naudojamos neoriginalios GARDENA dalys arba dalys, kurių mes neleidome naudoti, o remontą atliko ne GARDENA servisas arba neįgaliotasis specialistas. Tas pats galioja papildomoms dalims ir priedams.

LV Produkta atbildība

Mēs skaidri norādām uz to, ka saskaņā ar Produktu atbildības likumu, mēs neatbildam par mūsu iekārtu radītiem zaudējumiem, ciktāl tos ir izraisījis neatbilstošs remonts vai daļu nomaiņa ar neoriginālām GARDENA daļām vai ne ar mūsu norādītajām detaļām un remontu nav veicis GARDENA serviss vai pilnvarots speciālists. Tas pats attiecas uz papildinošajām daļām un piederumiem.

| | |
|-------------------------------------------------------------------------------------------------------------------------------------------------------------------------------------------------------------------------------------------------------------------------------------------------------------------------------------------------------------------------------------------------------------------------------------------------------------------------------------------------------------------------------------------|-------------------------------------------------------------------------------------------------------------------------------------------------------------------------------------------------------------------------------------------------------------------------------------------------------------------------------------------------------------------------------------------------------------------------------------------------|
| <p>GB CE Declaration The undersigned Husqvarna AB, 561 82 Huskvarna, Sweden hereby certifies that, when leaving our factory, the units indicated below are in accordance with the harmonised EU guidelines, EU standards of safety and product specific standards. This certificate becomes void if the units are modified without our approval.</p> | <p>H EU-Megfelöléségi nyilatkozat Alulírott, a Husqvarna AB, 561 82 Huskvarna, Sweden igazolja azt, hogy az alábbiakban megnevezett készülékek, az általunk forgalomba hozott kivitelben teljesítik a harmonizációs EU-irányelvek, az EU biztonsági szabványok és a termékre jellemző szabványok követelményeit. Ha a készülékeken a mi beleegyezésünk nélkül változtatást végeznek, akkor ez a nyilatkozat érvényét veszti.</p> |
| <p>D CE-Konformitätserklärung Der Unterzeichnete Husqvarna AB, 561 82 Huskvarna, Sweden bestätigt, dass die nachfolgende bezeichneten Geräte in der von uns in Verkehr gebrachten Ausführung die Anforderungen der harmonisierten EU-Richtlinien, EU-Sicherheitsstandards und produktspezifischen Standards erfüllen. Bei einer nicht mit uns abgestimmten Änderung der Geräte verliert diese Erklärung ihre Gültigkeit.</p> | <p>CZ Prohlášení o shodě EU Podepsaný Husqvarna AB, 561 82 Huskvarna, Sweden potvrzuje, že dále uvedené přístroje v námi do provozu uvedeném provedení splňují požadavky harmonizovaných směrnic EU, bezpečnostních norem EU a norem specifických pro výrobek. Při námi neschválené změně přístrojů ztrácí toto prohlášení platnost.</p> |
| <p>F Certificat de conformité aux directives européennes Le constructeur, soussigné : Husqvarna AB, 561 82 Huskvarna, Sweden déclare qu'à la sortie de ses usines le matériel neuf désigné ci-dessous était conforme aux prescriptions des directives européennes énoncées ci-après et conforme aux règles de sécurité et autres règles qui lui sont applicables dans le cadre de l'Union européenne. Toute modification portée sur ce produit sans l'accord express de GARDENA supprime la validité de ce certificat.</p> | <p>SK EU-Vyhlasenie o zhode Nižšie uvedené firma Husqvarna AB, 561 82 Huskvarna, Sweden vyhlasuje, že uvedené zariadenia, ktoré uviedla na trh v tomto vyhotovení, spĺňajú požiadavky harmonizovaných smerníc EU, bezpečnostných noriem EU a noriem špecifických pre výrobok. Pri zmene zariadenia, ktorá nebola odsúhlasená výrobcom stráca toto vyhlásenie platnosť.</p> |
| <p>NL EU-overeenstemmingsverklaring Ondergetekende Husqvarna AB, 561 82 Huskvarna, Sweden bevestigt, dat de volgende genoemde apparaten in de door ons in de handel gebrachte uitvoering voldoen aan de eis van, en in overeenstemming zijn met de EU-richtlijnen, de EU-veiligheidsstandaard en de voor het product specifieke standaard. Bij een niet met ons afgestemde verandering aan de apparaten verliest deze verklaring haar geldigheid.</p> | <p>GR Δήλωση Συμμόρφωσης προς τις Οδηγίες της ΕΕ Η υπογράφουσα Husqvarna AB, 561 82 Huskvarna, Sweden δηλώνει, ότι τα εξής αναφερόμενα εκδιδόμενα από την εταιρία μας προϊόντα ανταποκρίνονται σε όλες τις αναφορουμενες προδιαγραφές της ΕΕ, στα πρότυπα ασφαλείας της ΕΕ και στα ειδικά για το προϊόν πρότυπα. Σε μία μη συμφωνημένη με την εταιρία μας τροποποίηση των συσκευών αυτή η δήλωση χάνει την ισχύ της.</p> |
| <p>S EU Tillverkarintyg Undertecknad firma Husqvarna AB, 561 82 Huskvarna, Sweden intygar härmed att nedan nämnda produkter överensstämmer med EU:s direktiv, EU:s säkerhetsstandard och produktspecifikation. Detta intyg upphör att gälla om produkten ändras utan vårt tillstånd.</p> | <p>SLO EU-izjava o skladnosti Podpisani proizvajalec »Husqvarna AB, 561 82 Huskvarna, Sweden« s podpisom potrjuje, da sledeče opisana naprava, ki smo jo poslali na tržišče izpolnjuje zahteve harmoniziranih standardov ES-smernic, ES-varnostnih standardov in izdelku specifičnih standardov. V primeru spremembe na napravi brez našega pisnega dovoljenja ta izjava izgubi svoj pomen in veljavnost.</p> |
| <p>DK EU Overensstemmelse certificat Undertegnede Husqvarna AB, 561 82 Huskvarna, Sweden bekræfter hermed, at enheder listede herunder, ved afsendelse fra fabrikken, er i overensstemmelse med harmoniserede EU retningslinier, EU sikkerheds standarder og produkt specifikations standarder. Dette certifikat træder ud af kraft hvis enhederne er ændret uden vor godkendelse.</p> | <p>HR Izjava o sukladnosti EU-a Dolje potpisana tvrtka Husqvarna AB, 561 82 Huskvarna, Sweden ovime potvrđuje da dolje navedeni uređaji u izvedbi plasirajući na tržište ispunjavaju zahtjeve harmoniziranih EU smjernica, EU sigurnosnih normi i normi za određene proizvode. Ova izjava postaje ništavna u slučaju izmjene uređaja koje nismo odobrili.</p> |
| <p>FI EU-yhdenmukaisuuskvakuutus Allekirjoittanut Husqvarna AB, 561 82 Huskvarna, Sweden vakuuttaa, että allainimitet laitteen täyttävät tehtaatamme lähnessään yhdenmukaistetujen EU-direktiivien, EU-turvallisuusstandardien ja tuotekohtaisten standardien vaatimukset. Laitteisiin tehdyt muutokset, joista ei ole sovittu kanssamme, johtavat tämän vakuutuksen raukaamiseen.</p> | <p>RO UE-Certificat de conformitate Prin prezenta Husqvarna AB, 561 82 Huskvarna, Sweden, certifica faptul ca, in momentul in care produsele mentionate mai jos ies din fabrica sunt in concordanta cu directivele UE, standardele de siguranta UE si standardele specifice ale produsului UE. Acest certificat devine nul in cazul modificarii aparatului fara aprobarea noastra.</p> |
| <p>I Dichiarazione di conformità alle norme UE La sottoscritta Husqvarna AB, 561 82 Huskvarna, Sweden certifica che il prodotto qui di seguito indicato, nei modelli da noi commercializzati, è conforme alle direttive armonizzate UE nonché agli standard di sicurezza e agli standard autorizzati di prodotto. Qualunque modifica apportata al prodotto senza nostra specifica autorizzazione invalida la presente dichiarazione.</p> | <p>BG ЕС-Декларация за съответствие Подписаната фирма Husqvarna AB, 561 82 Huskvarna, Sweden декларира, че описаните по-долу уреди, пуснати в продажба съгласно нашата спецификация, изпълняват изискванията на хармонизираните ЕС-директиви, ЕС-станданти за безопасност и специфичните производствени стандарти. При промяна на уреда, която не е съгласувана с нас, тази декларация губи своята валидност.</p> |
| <p>E Declaración de conformidad de la UE El que suscribe Husqvarna AB, 561 82 Huskvarna, Sweden declara que la presente mercancía, objeto de la presente declaración, cumple con todas las normas de la UE, en lo que a normas técnicas, de homologación y de seguridad se refiere. En caso de realizar cualquier modificación en la presente mercancía sin nuestra previa autorización, esta declaración pierde su validez.</p> | <p>EST ELI vastavusdeklaratsioon Allkirjutanu Husqvarna AB, 561 82 Huskvarna, Sweden kinnitab, et kirjeldatud seade vastab meie poole ringluse viidud kujul ELi harmoniseeritud direktiividele, ELi ohutusstandarditele ja tootega seotud standarditele. Meiega kooskõlastamata muudatuse tegemise korral seadmel kaotab see deklaratsioon kehtivuse.</p> |
| <p>P Certificado de conformidade da UE Os abaixo mencionados Husqvarna AB, 561 82 Huskvarna, Sweden, por este meio certificam que ao sair da fábrica os aparelhos abaixo mencionados estão de acordo com as direttrizes harmonizadas da UE, padrões de segurança e de produtos específicos. Este certificado ficará nulo se as unidades forem modificadas sem a nossa aprovação.</p> | <p>LT ES Atitikties deklaracija Pasirašanti įmonė Husqvarna AB, 561 82 Huskvarna, Sweden patvirtina, kad žemiau nurodyti prietaisai ir jų modeliai, kurie buvo pagaminti mūsų gamyklose atitinka ES direktyvas, ES saugumo standartus ir specifinius gaminių standartus. Atlikus bet kokį prietaiso pakeitimą, kuris nėra suderintas su mumis, ši deklaracija praranda galiojimą.</p> |
| <p>PL Deklaracja zgodności Unii Europejskiej Husqvarna AB, 561 82 Huskvarna, Sweden potwierdza, że poniżej określone urządzenia w wersji oferowanej przez nas do sprzedaży spełniają wymagania zharmonizowanych dyrektyw Unii Europejskiej, standardu bezpieczeństwa Unii Europejskiej i standardu specyficznego dla tego typu produktów. W przypadku zmiany urządzenia, która nie została z nami uzgodniona, niniejsza deklaracja traci moc obowiązująca.</p> | <p>LV ES-atbilstības deklaracija Parakstījis Husqvarna AB, 561 82 Huskvarna, Sweden, Vācija apstiprina, ka sekojoši apzīmētās iekārtas, kuras mēs izplātam, savā izpildījumā atbilst harmonizētajām ES direktīvām, ES drošības standartiem un produkta specifiskajiem standartiem. Ar mūsu neapstiprinātām izmaiņām iekārtā šī deklarācija zaudē savu derīgumu.</p> |

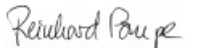
| | | | | |
|-------------------------------------------------------------------------------------------------------------------------------------------------------------------------------------------------------------------------------------------------------------------------------------------------------------------------------------------------------------------------------------------------------------------------------------------------------------------------------------------------------------------------------------------------------------------------------------------------------------------------------------------------------------------------------------------------------------------------------------------------------------------------------------------------------------|-----------------------------------------------------------------------------------------------------------------------------------------------------------------------------------------------------------------------------------------------------------------------------------------------------------------------------------------------------------------------------------------------------------------------------------------------------------------------------------------------------------------------------------------------------------------------------------------------------------------|-------------------------------------------------------------------------------------------------------------------------------------------------------------------------------------------------------------------------------------------------------------------------------------------------------------------------------------------------------------------------------------------------------------------------------------------------------------------------------------------------------------------------------------------------------------------------------------------------------------------------------------------------------------------------------------------------------------------------------------------|--------------------------------------------------------------------------------------------------------------------------------------------------------------------------------------------------------------------------------------------------------------------------------------------------------------------------------------------------------------------------------------------------------------------------------------------------------------------------------------------------------------------------------------------------------------------------------------------------------------------------------------------------------------------------------------------------------------------------------------------------------------------------------------------------------------------------------------------------------------------------------------------------------------------------------------------------------------------------------------------------------------------|------------------------------------------------------------------------------------------------------------------------------------------------------------------------------------------------------------------------------------------|
| <p>Description of the unit: Bezeichnung des Geräts: Désignation du matériel : Omschrijving van de apparaten: Produktbeskrivning: Beskrivelse af produktet: Laitteiden nimitys: Descrizione dei prodotti: Descripción de la mercancía: Descrição dos aparelhos: Nazwa urządzania: A készülékek megnevezése: Označení přístrojů: Označenie zariadenia: Ονομασία της συσκευής: Opis naprave: Oznaka uređaja: Descrierea articolelor: Обозначение на уредите: Seadmete nimetus: Prietaisų pavadinimas: Iekārtu apzīmējums:</p> | <p>Grass Shear Grasschere Cisaille à gazon Grasschaar Grässax Grässaks Ruohosakset Forbici per erba manuali Tijeras cortacésped Tesoura para relva Nożyce do trawy Fűnyíró olló Nůžky na trávu Nožnice na trávu Ψαλίδι γλόης Škarje za travu Škare za travu Foarfecă pentru gazon Ножица за трева Murukääräd Žolės žirkklės Zāles šķēres</p> | <p>Deposited Documentation: GARDENA Technical Documentation, M. Kugler, 89079 Ulm</p> <p>Hinterlegte Dokumentation: GARDENA Technische Dokumentation, M. Kugler, 89079 Ulm</p> <p>Documentation déposée: Documentation technique GARDENA, M. Kugler, 89079 Ulm</p> | <p>Year of CE marking: Anbringningsår der CE-Kennzeichnung: Année d'apposition du marquage CE : Installatiejaar van de CE-aanduiding: Märkningsår: CE-Märkningsår: CE-merkin kiinnitysvuosi: Anno di applicazione della certificazione CE: Colocación del distintivo CE: Ano de marcação pela CE: Rok nadania oznakowania CE: CE-jelzés elhelyezésének éve: Rok udelenia značky CE: Rok udelenia značky CE: Έτος σήμανσης CE: Leto namestitve CE-oznake: Godina dobivanja CE oznake: Anul de marcarea CE: Година на поставяне на CE-маркировка: CE-mārgistuse paigaldamise aasta: Metāi, kada pašymēta CE-ženklū: CE-marķējuma uzlikšanas gads:</p> | <p>2015</p> |
| <p>Product type: Típus megnevezése: Typ-Bezeichnung: Typové označení: Désignation du Typ-oznachenie: modèle : Ονομασία τύπου: Type-aanduiding: Naziv tipa: Typbeteckning: Oznaka tipa: Type-betegnelse: Denumirea tipului: Typipikuvaus: Тип-наименование: Tipologia: Tíubi nimetus: Designación del tipo: Tipo pavadinimas: Designação do modelo: Tipa apzīmējums: Označenie typu:</p> | <p>Article-Number: Cikkszám: Artikel-Nummer: Číslo výrobku: Référence : Číslo výrobku: Artikelnummer: Κωδικός: Artikelnummer: Številka artikla: Ref.-nummer: Broj artikla: Tuotenro: Număr articol: Numero articolo: Артикулен номер: Número de artículo: Artikli number: Número de referencia:Gaminio numeris: Numer artykułu: Preces numurs:</p> | <p>Ulm, 21.10.2015 Ulm, den 21.10.2015 Fait à Ulm, le 21.10.2015 Ulm, 21-10-2015 Ulm, 2015.10.21. Ulm, 21.10.2015 Ulm, 21.10.2015 Ulmissa, 21.10.2015 Ulm, 21.10.2015 Ulm, 21.10.2015 Ulm, 21.10.2015 Ulm, dnja 21.10.2015 Ulm, 21.10.2015 Ulm, 21.10.2015 Ulm, 21.10.2015 Ulm, 21.10.2015 Ulm, 21.10.2015 Ulm, 21.10.2015 Ulm, 21.10.2015 Ulm, 21.10.2015 Ulm, 21.10.2015 Ulm, 21.10.2015 Ulm, 21.10.2015 Ulm, 21.10.2015</p> | <p>Authorized representative: Der Bevollmächtigte Le mandataire De gevolmachtigde Auktoriserad representant Autoriseret representant Valtuutettu edustaja Persona delegata La persona autorizada O representante Pelnomocnik Meghatalmazott Zplnomocnenec Splnomocnený Ο εξουσιοδοτημένος Pooblaščenec Ovlaštena osoba Conducerea tehnică Упълномощен Volitatud esindaja Igaliotasis atstovas Pilnvarotā persona</p> | <p>2006/42/EC 2004/108/EC (valid to 19.04.2016) 2014/30/EC (valid from 20.04.2016) 2006/95/EC (valid to 19.04.2016) 2014/35/EC (valid from 20.04.2016) 2011/65/EC</p> |
| <p>Harmonised EN: / Harmonisierte EN: EN 60335-1 EN 60335-2-29 EN 50636-2-94 EN 62133 EN ISO 12100</p> | | <p> Reinhard Pompe (Vice President)</p> | | |

Deutschland / Germany

GARDENA GmbH
Central Service
Hans-Lorenser-Straße 40
D-89079 Ulm
Produktfragen:
(+49) 731 490-123
Reparaturen:
(+49) 731 490-290
service@gardena.com

Albania

COBALT Sh.p.k.
Rr. Siri Kodra
1000 Tirana

Argentina

Husqvarna Argentina S.A.
Av.del Libertador 5954 –
Piso 11 – Torre B
(C1428ARP) Buenos Aires
Phone: (+54) 11 5194 5000
info.gardena@
ar.husqvarna.com

Armenia

Garden Land Ltd.
61 Tigran Mets
0005 Yerevan

Australia

Husqvarna Australia Pty. Ltd.
Locked Bag 5
Central Coast BC
NSW 2252
Phone: (+61) (0) 2 4352 7400
customer.service@
husqvarna.com.au

Austria / Österreich

Husqvarna Austria GmbH
Industriezeile 36
4010 Linz
Tel.: (+43) 732 7701 01-485
service.gardena@
husqvarnagroup.com

Azerbaijan

Firm Progress
a. Aliyev Str. 26A
1052 Baku

Belgium

GARDENA Belgium NV/SA
Sterbeekstraat 163
1930 Zaventem
Phone: (+32) 2 720 92 12
Mail: info@gardena.be

Bosnia / Herzegovina

SILK TRADE d.o.o.
Industrijska zona Bukva bb
74260 Tešanj

Brazil

Husqvarna do Brasil Ltda
Av. Francisco Matarazzo,
1400 – 19º andar
São Paulo – SP
CEP: 05001-903
Tel: 0800-112252
marketing.br.husqvarna@
husqvarna.com.br

Bulgaria

Хускварна България ЕООД
Бул. „София Липчеве“ № 72
1799 София
Тел.: (+359) 02/9753076
www.husqvarna.bg

Canada / USA

GARDENA Canada Ltd.
100 Summerlea Road
Brampton, Ontario L6T 4X3
Phone: (+1) 905 992 9330
info@gardencanada.com

Chile

Maquinarías Agroforestales
Ltda. (Maga Ltda.)
Santiago, Chile
Avda. Chesterton
8355 comuna Las Condes
Phone: (+56) 2 202 4417
Dalton@maga.cl
Zipcode: 7560330
Temuco, Chile
Avda. Valparaíso # 01466
Phone: (+56) 45 222 126
Zipcode: 4780441

China

Husqvarna (China) Machinery
Manufacturing Co., Ltd.
No. 1355, Jia Xin Rd.,
Ma Lu Zhen, Jia Ding Dist.,
Shanghai
201801
Phone: (+86) 21 59159629
Domestic Sales
www.gardena.com.cn

Colombia

Husqvarna Colombia S.A.
Calle 18 No. 68 D-31, zona
Industrial de Montevideo
Bogotá, Cundinamarca
Tel. 571 2922700 ext. 105
jairo.salazar@
husqvarna.com.co

Costa Rica

Compania Exim
Euroiberoamericana S.A.
Los Colegios, Moravia,
200 metros al Sur del Colegio
Saint Francis – San José
Phone: (+506) 297 68 83
exim_euro@racsa.co.cr

Croatia

SILK ADRIA d.o.o.
Josipa Lončara 3
10090 Zagreb
Phone: (+385) 1 3794 580
silk.adria@zg.t-com.hr

Cyprus

Med Marketing
17 Digeni Akritia Ave
P.O. Box 27017
1641 Nicosia

Czech Republic

Husqvarna Česko s.r.o.
Türkova 2319/5b
149 00 Praha 4 – Chodov
Bezplatná infolinika:
800 100 425
servis@cz.husqvarna.com

Denmark

GARDENA / Husqvarna
Consumer Outdoor Products
Salgsafdelning Danmark
Box 9003
S-200 39 Malmö
info@gardena.dk

Dominican Republic

BOSQUESA, S.R.L
Carretera Santiago Licey
Km. 5 ½
Esquina Copal II,
Santiago
Dominican Republic
Phone: (+809) 736-0333
joserbosquesa@claro.net.do

Ecuador

Husqvarna Ecuador S.A.
Arupos E1-181 y 10 de
Agosto Quito, Pichincha
Tel. (+593) 22800739
francisco.jacome@
husqvarna.com.ec

Estonia

Husqvarna Eesti OÜ
Consumer Outdoor Products
Kesk tee 10, Aaviku küla
Rae vald
Harju maakond
75305 Estonia
kontakt.etj@husqvarna.ee

Finland

Oy Husqvarna Ab
Consumer Outdoor Products
Lautatarhankatu 8 / P L 3
00581 HELSINKI
info@gardena.fi

France

Husqvarna France
9/11 Allée des pierres mayettes
92635 Gennevilliers Cedex
France
http://www.gardena.com/fr
NF AZUR: 0 810 00 78 23
(Prix d'un appel local)

Georgia

ALD Group
Bellashvili 8
1159 Tbilisi

Great Britain

Husqvarna UK Ltd
Preston Road
Aycliffe Industrial Park
Newton Aycliffe
County Durham
DL5 6UP
info.gardena@
husqvarna.co.uk

Greece

Π. ΠΑΠΑΔΟΠΟΥΛΟΣ ΑΕΒΕ
Λεωφ. Αθηνών 92
Αθήνα
Τ.Κ. 104 42
Ελλάδα
Τηλ. (+30) 210 5193 100
info@papaopoulos.com.gr

Hungary

Husqvarna Magyarország Kft.
Ezred u. 1-3
1044 Budapest
Telefon: (+36) 1 251-4161
vevoszolgalat.husqvarna@
husqvarna.hu

Iceland

O. Johnson & Kaaber
Tunguhaltsi 1
110 Reykjavik
ooj@ojk.is

Ireland

Husqvarna UK Ltd
Preston Road
Aycliffe Industrial Park
Newton Aycliffe
County Durham
DL5 6UP
info.gardena@
husqvarna.co.uk

Italy

Husqvarna Italia S.p.A.
Via Como 72
23866 VALMADRERA (LC)
Phone: (+39) 0341.203.111
info@gardenaitalia.it

Japan

KAKIJUCHI Co. Ltd.
Sumitomo Realty &
Development Kojimachi
BLDG., 8F
5-1 Nibanencho
Chiyoda-ku
Tokyo 102-0084
Phone: (+81) 33 264 4721
m_ishihara@kaku-ichi.co.jp

Kazakhstan

LAMED Ltd.
155/1, Tazhibayevoi Str.
050060 Almaty
IP Schmidt
Abayavenue 3B
110 005 Kostanay

Korea

Kyung Jin Trading CO., LTD.
107-4, SunDuk Bld.,
YangJae-dong,
Seocho-gu,
Seoul, (zipcode: 137-891)
Phone: (+82) (0)2 574-6300

Kyrgyzstan

Alye Maki
ev. Molodaya Guardir J 3
720014
Bishkek

Latvia

Husqvarna Latvija
Consumer Outdoor Products
Bākuži iela 6
LV-1024 Rīga
info@husqvarna.lv

Lithuania

UAB Husqvarna Lietuva
Consumer Outdoor Products
Ateities pl. 77C
LT-52104 Kaunas
centras@husqvarna.lt

Luxembourg

Magasins Jules Neuberg
39, rue Jacques Stas
Luxembourg-Gasperich 259
Case Postale No. 12
Luxemburg 2010
Phone: (+352) 40 14 01
api@neuberg.lu

Mexico

AFOSA
Av. Lopez Mateos Sur # 5019
Col. La Calma 45070
Zapopan, Jalisco
Mexico
Phone: (+52) 33 3818-3434
icoimejo@afosa.com.mx

Moldova

Convel S.R.L.
290A Muncești Str.
2002 Chisinau

Netherlands

GARDENA Nederland B.V.
Postbus 50176
1305 AD ALMERE
Phone: (+31) 36 521 00 00
info@gardena.nl

Neth. Antilles

Jonka Enterprises N.V.
Sta. Rosa Weg 196
P.O. Box 8200
Curaçao
Phone: (+599) 9 767 66 55
pgm@jonka.com

New Zealand

Husqvarna New Zealand Ltd.
PO Box 76-437
Manukau City 2241
Phone: (+64) (0) 9 9202410
support.nz@husqvarna.co.nz

Norway

GARDENA
Husqvarna Consumer
Outdoor Products
Salgskontor Norge
Kleiverveien 6
1540 Vestby
info@gardena.no

Peru

Husqvarna Perú S.A.
Jr. Ramón Cárcamo 710
Lima 1
Tel: (+51) 1 3320400 ext.416
juan.remuzgo@
husqvarna.com

Poland

Husqvarna
Poland Spółka z o.o.
ul. Wysockiego 15 b
03-371 Warszawa
Phone: (+48) 22 330 96 00
gardena@husqvarna.com.pl

Portugal

Husqvarna Portugal, SA
Lagaa – Albarraque
2635 – 595 R/o de Mourgo
Tel.: (+351) 21 922 85 30
Fax: (+351) 21 922 85 36
info@gardena.pt

Romania

Madex International Srl
Soseaua Odaii 117-123,
RO 013603 București, S1
Phone: (+40) 21 352.76.03
madex@ines.ro

Russia / Россия

ООО „Хускварна“
141400, Московская обл.,
г. Химки,
улица Ленинградская,
владение 39, стр.6
Бизнес Центр
„Химки Бизнес Парк“,
помещение 0802_04
http://www.gardena.ru

Serbia

Domel d.o.o.
Autoput za Novi Sad bb
11 273 Belgrade
Phone: (+381) 11 848 88 12
miroslav.jejina@domel.rs

Singapore

Hy-Ray PRIVATE LIMITED
40 Jalan Pemimpin
#02-08 Tat Ann Building
Singapore 577185
Phone: (+65) 6253 2277
shying@hyray.com.sg

Slovak Republic

Husqvarna Česko s.r.o.
Türkova 2319/5b
149 00 Praha 4 – Chodov
Bezplatná infolinika:
800 154 044
service@sk.husqvarna.com

Slovenia

Husqvarna Austria GmbH
Industriezeile 36
4010 Linz
Tel.: (+43) 732 77 01 01-485
service.gardena@
husqvarnagroup.com

South Africa

Husqvarna
Husqvarna (Pty) Ltd
Postnet Suite 250
Private Bag X6,
Cascades, 3202
South Africa
Phone: (+27) 33 846 9700
info@gardena.co.za

Spain

Husqvarna España S.A.
Calle de Rivas nº 10
28052 Madrid
Phone: (+34) 91 708 05 00
atencioncliente@gardena.es

Suriname

Agrofix n.v.
Verlengde Hogestraat #22
Phone: (+597) 472426
agrofix@sr.net
Pobox: 2006
Paramaribo
Suriname – South America

Sweden

Husqvarna AB
S-561 82 Huskvarna
info@gardena.se

Switzerland / Schweiz

Husqvarna Schweiz AG
Consumer Products
Industriestrasse 10
5506 Mägenwil
Phone: (+41) (0) 62 887 37 90
info@gardena.ch

Turkey

GARDENA Dost Diş Ticaret
Müessesilik A.Ş.
Sanayi Cad. Adil Sokak
No: 1/B Kartal
34873 İstanbul
Phone: (+90) 216 38 93 939
info@gardena-dost.com.tr

Ukraine / Україна

ТОВ „Хускварна Україна“
вул. Васильківська, 34,
одп. 204-к
03022, Київ
Тел. (+38) 044 498 39 02
info@gardena.ua

Uruguay

FELI SA
Entre Rios 1083 CP 11800
Montevideo – Uruguay
Tel: (+598) 22 03 18 44
info@felisa.com.uy

Venezuela

Corporación Casa y Jardín C.A.
Av. Caroní, Edif. Trezmen, PB.
Colinas de Bello Monte.
1050 Caracas
Tlf: (+58) 212 992 33 22
info@casayjardin.net.ve

9850-20.960.02/1015
© GARDENA
Manufacturing GmbH
D-89079 Ulm
http://www.gardena.com