

5500/3 Art. 1461

- D Betriebsanleitung**
Tauch-Druckpumpe
-
- GB Operating Instructions**
Submersible Pressure Pump
-
- F Mode d'emploi**
Pompe immergée pour arrosage
-
- NL Gebruiksaanwijzing**
Dompel-drukkopvoerpomp
-
- S Bruksanvisning**
Dränkbar tryckpump
-
- DK Brugsanvisning**
Dyk- / trykpumpe
-
- FI Käyttöohje**
Uppopainepumppu
-
- N Bruksanvisning**
Nedsenkbar trykkpumpe
-
- I Istruzioni per l'uso**
Pompa sommersa a pressione
-
- E Instrucciones de empleo**
Bomba sumergible a presión
-
- P Manual de instruções**
Bomba submersível de pressão
-
- PL Instrukcja eksploatacji**
Pompa zanurzeniowo-ciśnieniowa
-
- H Üzemeltetési utasítás**
Merülő-nyomószivattyú

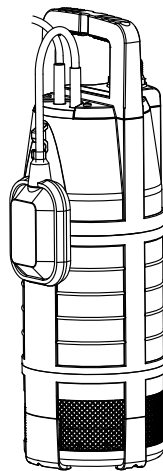

6000/4 Art. 1468

- CZ Návod k obsluze**
Ponorné tlakové čerpadlo
-
- SK Návod na obsluhu**
Ponorné tlakové čerpadlo
-
- GR Οδηγία χρήσης**
Βυθιζόμενη αντλία πίεσης
-
- RUS Инструкция по эксплуатации**
Насос погружной высокого давления
-
- SLO Navodilo za uporabo**
Potopna tlačna črpalka
-
- UA Інструкція з експлуатації**
Насос заглибний високого тиску
-
- HR Upute za uporabu**
Potopna tlačna pumpa
-
- TR Kullanma Kılavuzu**
Dalgıç pompa
-
- RO Instrucțiuni de utilizare**
Pompă submersibilă de presiune
-
- BG Инструкция за експлоатация**
Потопяема дълбочинна помпа
-
- EST Kasutusjuhend**
Uputatav pump
-
- LT Naudojimosi instrukcija**
Panardinami slėginiai siurbLIAI
-
- LV Lietošanas instrukcija**
Legremdējams spiediēnsūkņis

GARDENA pompa zanurzeniowo-ciśnieniowa 5500/3; 6000/4



Jest to tłumaczenie oryginalnej niemieckiej instrukcji eksploatacji.

Prosimy o staranne przeczytanie niniejszej instrukcji eksploatacji i o przestrzeganie wskazówek w niej zawartych. Na podstawie instrukcji eksploatacji prosimy o zapoznanie się z pompą zanurzeniowo-ciśnieniową, jej prawidłowym użytkowaniem oraz wskazówkami dotyczącymi bezpieczeństwa.



Nigdy nie używaj urządzenia gdy jesteś zmęczony, chory, pod wpływem alkoholu, narkotyków lub leków.

Dzieci od 8 r. ż. oraz osoby o ograniczonych fizycznych, sensorycznych lub psychicznych zdolnościach lub nie posiadające doświadczenia i wiedzy mogą używać urządzenia, pod warunkiem że są przy tym nadzorowane lub zostały poinstruowane na temat bezpiecznego użytkowania urządzenia i wynikających z tego niebezpieczeństw. Nie wolno dzieciom bawić się z urządzeniem. Nie wolno dzieciom dokonywać czyszczenia i konserwacji przez użytkownika urządzenia, jeżeli nie są one przy tym nadzorowane. Urządzenie nie powinno być użytkowane przez osoby w wieku poniżej 16 roku życia.

→ Prosimy o staranne przechowywanie niniejszej instrukcji eksploatacji.

Spis treści:

1. Zakres zastosowania pompy zanurzeniowo-ciśnieniowej GARDENA	80
2. Wskazówki dotyczące bezpieczeństwa	81
3. Uruchomienie	82
4. Obsługa	83
5. Przechowywanie	83
6. Kontrola / konserwacja	84
7. Usuwanie usterek	84
8. Dane techniczne	85
9. Akcesoria	86
10. Serwis / gwarancja	86

1. Zakres zastosowania pompy zanurzeniowociśnieniowej GARDENA

Przeznaczenie:

Pompa zanurzeniowo-ciśnieniowa GARDENA przeznaczona jest do prywatnego użytkowania w domu i ogrodzie. Jest przeznaczona do pobierania wody ze studni, cystern i pozostałych rezerwuarów wodnych lub do eksploatacji urządzeń i systemów nawadniających.

Pompowane media:

Za pomocą pompy zanurzeniowo-ciśnieniowej GARDENA można tłoczyć tylko czystą, słodką wodę.

Pompa posiada szczelne zamknięcie, może być zanurzana w wodzie (max głębokość zanurzenia patrz rozdział 8 Dane techniczne). Pompa wyposażona jest w zintegrowany zawór zwrotny, który uniemożliwia samoczynne opróżnienie węża ciśnieniowego po unieruchomieniu pompy.



Nie wolno stosować pompy do tłoczenia słonej wody, brudnej wody, substancji żrących, łatwopalnych lub środków wybuchowych (np. benzyny, nafty, rozpuszczalników nitro), oleju, oleju opałowego i produktów spożywczych. Temperatura wody nie może przekraczać 35 °C.

2. Wskazówki dotyczące bezpieczeństwa

Bezpieczeństwo w zakresie układu elektrycznego:



ZAGROŻENIE! Porażenie prądem!

Jeżeli dojdzie do odcięcia wtyczki sieciowej, do układu elektrycznego poprzez przewód sieciowy może przedostawać się wilgoć i powodować zwarcie.

- W **żadnym** przypadku nie odcinać wtyczki sieciowej (np. celem przeprowadzenia przez ścianę).
- Nie wyciągać wtyczki z gniazda sieciowego za przewód, lecz za obudowę wtyczki.



ZAGROŻENIE! Porażenie prądem!

Nie wolno użytkować uszkodzonej pompy.

- W razie uszkodzenia skontaktować się z serwisem Husqvarna w celu sprawdzenia pompy.
- Przed użytkowaniem pompy (w szczególności przewód sieciowy i wtyczka) sprawdzać urządzenie wzrokowo.
- W celu uniknięcia zagrożeń uszkodzony przewód przyłączeniowy urządzenia powinien zostać wymieniony przez producenta, punkt serwisowy lub inną wykwalifikowaną osobę.

Zgodnie z normą DIN VDE 0100 pompy zanurzeniowo-ciśnieniowe wolno stosować w basenach, stawach ogrodowych i fontanach tylko przez wyłącznik różnicowoprądowy, o znamionowym różnicowym prądzie zadziałania nie przekraczającym 30 mA. Jeżeli w basenie lub stawie ogrodowym przebywają osoby, nie wolno wtedy eksploatować pompy.

Ze względów bezpieczeństwa zalecamy eksploatację pompy zanurzeniowociśnieniowej przez wyłącznik różnicowoprądowy (DIN VDE 0100-702 i 0100-738).

- Prosimy o skontaktowanie się z wykwalifikowanym elektrykiem.

Długość przewodu musi wynosić co najmniej 10 m.

Przewód sieciowy pompy musi być podłączany do przygotowanego gniazda wtykowego (poza ofertą) znajdującego się na wysokości max 1,10 m, mierząc od podłoża. Należy przy tym zwrócić uwagę, żeby przewód podłączeniowy prowadził w dół.

Dane podane na tabliczce znamionowej muszą pokrywać się danymi sieci zasilania.

Stosować wyłącznie przewody przedłużające dopuszczone zgodnie z HD 516.

- Należy zasięgnąć porady wykwalifikowanego elektryka.

- Upewnić się, że elektryczne złącza wtykowe umieszczone są w obszarze nienarażonym na zalanie.

- Chronić wtyczkę sieciową przed wilgocią.

Chronić wtyczkę i przewód podłączeniowy przed wysoką temperaturą, zabrudzeniem olejem i ostrymi krawędziami.

Przewód podłączeniowy nie może być stosowany do mocowania i transportowania pompy. Do zanurzania lub wyciągania i zabezpieczania pompy należy stosować linę mocującą.

Wskazówki dotyczące użytkowania:

Przy podłączeniu pompy do instalacji zasilania wodą należy przestrzegać przepisów sanitarnych obowiązujących w kraju eksploatacji, celem uniknięcia zasysania wody niezdatnej do picia.

- Prosimy o kontakt z firmą specjalistyczną.

Piasek i inne materiały ściernie powodują szybsze zużycie i wpływają na zmniejszenie wydajności pompy.

Podczas eksploatacji pompa musi być zanurzona w wodzie przynajmniej do minimalnej głębokości zanurzenia (patrz rozdział 8 Dane techniczne).

Przy zamkniętej stronie tłocznej nie pozostawiać uruchomionej pompy przez okres dłuższy niż 10 minut (np. zamknięty zawór, zamknięta końcówka rozpryskująca itp.).

Niebezpieczeństwo! Urządzenie wytwarza podczas pracy pole elektromagnetyczne. To pole może oddziaływać na aktywne i pasywne implanty medyczne. Aby uniknąć ryzyko poważnych lub śmiertelnych obrażeń ciała, zalecamy osobom posiadającym implanty medyczne przed użyciem urządzenia

skontaktować się z lekarzem lub producentem implantu.

Niebezpieczeństwo! Podczas montażu może dojść do połamania drobnych elementów i istnieje ryzyko uduszenia torebką foliową. Małe dzieci należy trzymać z dala od miejsca montażu.

3. Uruchomienie

Podłączyć wąż wykorzystując system przyłączeniowy GARDENA:

Przy wykorzystaniu systemu przyłączeniowego GARDENA można podłączać węże 19 mm (3/4") - / 16 mm (5/8") i 13 mm (1/2").

Przekrój węża	Złącze pompy	
13 mm (1/2")	GARDENA zestaw przyłączeniowy pompy	Art. 1750
16 mm (5/8")	GARDENA przyłącze kranowe GARDENA szybkozłącze	Art. (2)902 Art. (2)916
19 mm (3/4")	GARDENA zestaw przyłączeniowy pompy	Art. 1752

Element przyłączeniowy pompy ① wraz z zaworem zwrotnym ② jest zamontowany fabrycznie.

→ Podłączyć wąż wykorzystując odpowiedni system przyłączeniowy GARDENA.

Zawór zwrotny ②:

Zawór zwrotny ② zapobiega samoczynnemu opróżnieniu węża po wyłączeniu lub unieruchomieniu pompy.

W przypadku równoległego podłączania kilku węży lub urządzeń podłączeniowych można stosować **zawór podwójny / począwszy GARDENA (art. 8193 / 8194)**, który nakręcany jest bezpośrednio na element przyłączeniowy pompy ①.

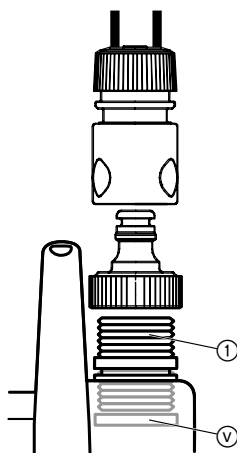

Instalowanie pompy:

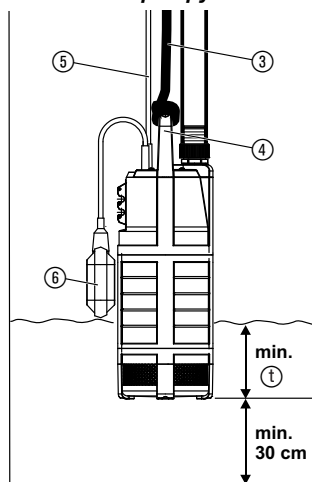

Pompę należy zanurzyć w studni lub w innym zbiorniku wodnym zawsze za pomocą dostarczonej liny mocującej ③. Aby pompa zasysała, musi być zanurzona do minimalnej głębokości zanurzenia ① (patrz rozdział 8 Dane techniczne). Aby filtr nie uległ zabrudzeniu, należy umocować pompę przynajmniej 30 cm nad dnem.

1. Umocować linę mocującą ③ do uchwyty ④.
2. Za pomocą liny mocującej ③ zanurzyć pompę w studni lub w zasobniku (rezerwaruarze) wodnym.
3. Zabezpieczyć linę mocującą ③.
4. W przypadku głębokich studni oraz kanałów (od około 5 m) przeprowadzić przewód podłączeniowy ⑤ przy linie mocującej ③, wykorzystując opaski zaciskowe.

Wyłącznik termiczny:

W razie przeciążenia pompa wyłączana jest przez wbudowany wyłącznik termiczny silnika. Po ochłodzeniu silnika pompa jest ponownie gotowa do eksploatacji.

4. Obsługa

Tryb automatyczny:

Jeżeli poziom wody przekroczy wysokość włączania, włącznik pływakowy ⑥ automatycznie włączy pompę, a woda zostanie odpompowana. Gdy tylko poziom wody przekroczy w dół wysokość wyłączania, włącznik pływakowy ⑥ automatycznie wyłączy pompę.

→ W trybie automatycznym włącznik pływakowy ⑥ musi się swobodnie poruszać.

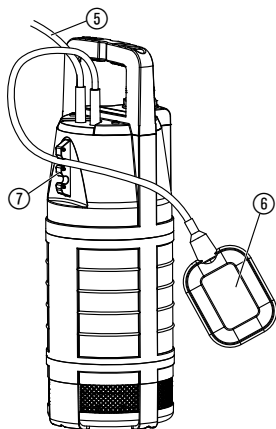

Regulacja wysokości włączania i wyłączania:

Minimalna długość przewodu między włącznikiem pływakowym ⑥ a blokadą wyłącznika pływakowego ⑦ nie może być mniejsza niż 10 cm.

1. Wcisnąć przewód wyłącznika pływakowego ⑥ do otworu blokady wyłącznika pływakowego ⑦.

Długość przewodu należy dostosować w taki sposób, aby zapewnione było włączenie i wyłączenie wyłącznika pływakowego.

2. Włożyć wtyczkę sieciową przewodu podłączeniowego ⑤ do gniazda wtykowego.

Pompa jest wtedy gotowa do użytku.

- Im wyżej jest umiejscowiony otwór blokady wyłącznika pływakowego ⑦, tym wyżej znajduje się wysokość włączania i wyłączania.
- Im krótszy jest przewód między włącznikiem pływakowym ⑥ a blokadą wyłącznika pływakowego ⑦, tym niżej znajduje się wysokość włączania i tym wyżej znajduje się wysokość wyłączania.

Tryb ręczny:

Pompa jest stale eksploatowana, gdy włącznik pływakowy jest podniesiony w górę, a przewód skierowany jest przy tym w dół.

→ Podnieść włącznik pływakowy ⑥ w górę tak, aby przewód skierowany był w dół.

Wysokość wody resztkowej, czyli około 25 mm osiągnąca jest tylko w trybie ręcznym, gdyż włącznik pływakowy w trybie automatycznym wyłącza przedwcześnie pompę.

5. Przechowywanie

Unieruchomienie:



Miejsce przechowywania pompy musi być niedostępne dla dzieci.

→ W razie zagrożenia zamarznięciem przechowywać pompę w miejscu niezagrażonym mrozem.

Utylizacja:

(zgodnie z RL 2012/19/EU)



Urządzenie nie może być wyrzucone wraz z normalnymi odpadkami domowymi, lecz musi być poddane fachowej utylizacji.

6. Kontrola / konserwacja

Czyszczenie końcówki ssącej i sit wlotowych:

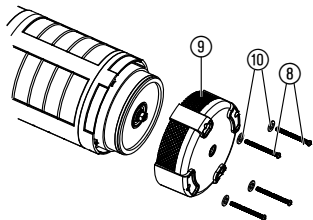

ZAGROŻENIE! Porażenie prądem!

Istnieje możliwość porażenia przez prąd elektryczny!

→ Przed kontrolą/konserwacją pompy zanurzeniowo-ciśnieniowej odłączyć pompę od zasilania.

Nie wolno stosować żadnych żrących lub ściernych środków czyszczących.

1. Wykręcić za pomocą wkrętaka 4 śruby ⑧.
2. Zdjąć z pompy końcówkę ssącą z sitami wlotowymi ⑨ i oczyścić.
3. Nasadzić końcówkę ssącą z sitami wlotowymi ⑨ na pompę i wkręcić 4 śruby ⑧ wraz z podkładkami ⑩.

Ze względów bezpieczeństwa uszkodzoną turbinę można wymieniać tylko w serwisie Husqvarna.

7. Usuwanie usterek

PL



ZAGROŻENIE! Porażenie prądem!

Istnieje możliwość porażenia przez prąd elektryczny!

→ Przed usuwaniem usterek pompy zanurzeniowo-ciśnieniowej odłączyć pompę od zasilania.

Usterka	Możliwa przyczyna usterki	Sposób usunięcia usterki
Pompa nie tłoczy wody.	Powietrze nie może wydostawać się, gdyż przewód ciśnieniowy jest zamknięty.	→ Otworzyć przewód ciśnieniowy (np. zgięty przewód ciśnieniowy).
	Poduszka powietrzna w końcówce ssącej.	→ Odłączyć i podłączyć przewód sieciowy.
	Lustro wody przy uruchomieniu poniżej minimalnego poziomu wody.	→ Zanurzyć głębiej pompę (patrz rozdział 8. Dane techniczne / minimalna głębokość zanurzenia przy uruchomieniu).
	Końcówka ssąca / sita wlotowe niedrożne.	→ Odłączyć wtyczkę sieciową, oczyścić końcówkę ssącą (patrz rozdział 6. Kontrola / konserwacja).
	Pompa jest przegrzana: wyłącznik termiczny wyłączył pompę na skutek przegrzania.	→ Odłączyć wtyczkę sieciową, oczyścić końcówkę ssącą (patrz rozdział 6. Kontrola / konserwacja). Przestrzegać max temperatury medium (35 °C).

Usterka	Możliwa przyczyna usterki	Sposób usunięcia usterki
Pompa nie tłoczy wody.	Przerwane zasilanie.	→ Sprawdzić bezpieczniki i elektryczne złącza wtykowe.
	Zawór zwrotny zablokowany.	→ Wymontować zawór zwrotny i oczyścić (patrz rozdział 3 Uruchomienie).
Nagle zmniejsza się wydajność tłoczenia.	Końcówka ssąca / sita wlotowe niedrożne.	→ Odłączyć wtyczkę sieciową, oczyścić końcówkę ssącą (patrz rozdział 6 Kontrola / konserwacja).



W przypadku wystąpienia innych usterek prosimy o kontakt z serwisem Husqvarna. Naprawy winny być przeprowadzane tylko przez punkty serwisowe Husqvarna lub autoryzowane serwisy.

8. Dane techniczne

	5500/3 (Art. 1461)	6000/4 (Art. 1468)
Napięcie sieciowe / częstotliwość	230 V / 50 Hz	230 V / 50 Hz
Moc znamionowa	900 W	1.000 W
Max wydajność	5.500 l/h	6.000 l/h
Max ciśnienie	3,0 bar	4,0 bar
Max wysokość tłoczenia	30 m	40 m
Max głębokość zanurzenia	12 m	12 m
Kabel połączeniowy	15 m H07RN-F	15 m H07RN-F
Złącze pompy	33,3 mm (G 1 gwint wewnętrzny)	33,3 mm (G 1 gwint wewnętrzny)
Min głębokość zanurzenia przy uruchamianiu	50 mm	70 mm
Min/max wysokość włączania	430 mm / 660 mm	450 mm / 680 mm
Min/max wysokość wyłączenia	115 mm / 210 mm	135 mm / 230 mm
Wysokość wody resztkowej	25 mm	25 mm
Ciężar (około)	9,6 kg	10,0 kg
Lina mocująca	15 m długości / Ø 5 mm	15 m długości / Ø 5 mm
Max temperatura środowiska wodnego	35 °C	35 °C

9. Akcesoria

GARDENA zawór podwójny / poczwórny	Dla równoległego podłączenia kilku węży lub urządzeń.	Art. 8193 / 8194
GARDENA armatura 3/4"	Do węży 19 mm (3/4").	Art. 1723
GARDENA armatura 1"	Do węży 25 mm (1").	Art. 1724
GARDENA zestaw przyłączeniowy pompy	Do węży 13 mm (1/2") poprzez system połączeniowy GARDENA.	Art. 1750
GARDENA przyłącze kranowe GARDENA szybkozłącze	Do węży 16 mm (5/8") poprzez system połączeniowy GARDENA.	Art. (2)902 Art. (2)916
GARDENA zestaw przyłączeniowy pompy	Do węży 19 mm (3/4") poprzez system połączeniowy GARDENA.	Art. 1752

10. Serwis / gwarancja

Gwarancja:

Firma Husqvarna Poland Spółka z o.o. udziela na zakupiony artykuł gwarancji na warunkach zawartych w karcie gwarancyjnej, która winna być wydana przez sprzedawcę.

W przypadku reklamacji w trybie gwarancji należy przedstawić ważną kartę gwarancyjną wraz z dokumentem zakupu.

Zwracamy Państwa uwagę, że nie ponosimy odpowiedzialności za uszkodzenia naszych maszyn, bądź szkody spowodowane ich wadliwym funkcjonowaniem, powstałe na skutek nieprawidłowo przeprowadzonych napraw lub użycia nieoryginalnych części zamiennych. Naprawy winny być przeprowadzane tylko przez punkty serwisowe Husqvarna lub autoryzowane serwisy. Dotyczy to również części uzupełniających i oprzyrządowania.

D Produkthaftung

Wir weisen ausdrücklich darauf hin, dass wir nach dem Produkthaftungsgesetz nicht für durch unsere Geräte hervorgerufene Schäden einzustehen haben, sofern diese durch unsachgemäße Reparatur verursacht oder bei einem Teileaustausch nicht unsere originale GARDENA Teile oder von uns freigegebene Teile verwendet wurden und die Reparatur nicht vom GARDENA Service oder dem autorisierten Fachmann durchgeführt wird. Entsprechendes gilt für Ergänzungssteile und Zubehör.

GB Product Liability

We expressly point out that, in accordance with the product liability law, we are not liable for any damage caused by our units if it is due to improper repair or if parts exchanged are not original GARDENA parts or parts approved by us, and, if the repairs were not carried out by a GARDENA Service Centre or an authorised specialist. The same applies to spare parts and accessories.

F Responsabilité

Nous vous signalons expressément que GARDENA n'est pas responsable des dommages causés par ses appareils, dans la mesure où ces dommages seraient causés suite à une réparation non conforme, dans la mesure où, lors d'un échange de pièces, les pièces d'origine GARDENA n'auraient pas été utilisées, ou si la réparation n'a pas été effectuée par le Service Après-Vente GARDENA ou l'un des Centres SAV agréés GARDENA. Ceci est également valable pour tout ajout de pièces et d'accessoires autres que ceux préconisés par GARDENA.

NL Productaansprakelijkheid

Wij wijzen er nadrukkelijk op, dat wij op grond van de wet aansprakelijkheid voor producten niet aansprakelijk zijn voor schade ontstaan door onze apparaten, indien deze door onvakkundige reparatie veroorzaakt zijn, of er bij het uitwisselen van onderdelen geen gebruik gemaakt werd van onze originele GARDENA onderdelen of door ons vrijgegeven onderdelen en de reparatie niet door de GARDENA technische dienst of de bevoegde vakman uitgevoerd werd. Ditzelfde geldt voor extra-onderdelen en accessoires.

S Produktansvar

Tillverkaren är inte ansvarig för skada som orsakats av produkten om skadan beror på att produkten har reparerats felaktigt eller om, vid reparation eller utbyte, andra än Original GARDENA reservdelar har använts. Samma sak gäller för kompletteringsdelar och tillbehör.

DK Produktansvar

Vi gør udtrykkeligt opmærksom på, at vi i henhold til produktansvarsloven ikke er ansvarlige for skader forårsaget af vores udstyr, såfremt det sker på grund af uautoriserede reparationer eller hvis dele er skiftet ud og der ikke er anvendt originale GARDENA dele eller dele godkendt af os, eller hvis reparationerne ikke er udført af GARDENA-service eller en autoriseret fagmand. Det samme gælder for ekstra udstyr og tilbehør.

FI Tuotevastuu

Korostamme nimenomaan, että tuotevastuulain nojalla emme ole vastuussa laitteistamme johtuneista vahingoista, mikäli nämä ovat aiheutuneet epäasianmukaisesta korjauksesta tai osia vaihdettaessa ei ole käytetty alkuperäisiä GARDENA-varaosia tai hyväksymiämme osia ja korjauksen on suorittanut muu kuin GARDENA-huoltokeskus tai valtuuttamamme ammattihenkilö. Tämä pätee myös lisäksiin ja lisävarusteisiin.

I Responsabilità del prodotto

Si rende espressamente noto che, conformemente alla legislazione sulla responsabilità del prodotto, non si risponde di danni causati da nostri articoli se originati da riparazioni eseguite non correttamente o da sostituzioni di parti effettuate con materiale non originale GARDENA o comunque da noi non approvato e, in ogni caso, qualora l'intervento non venga eseguito da un centro assistenza GARDENA o da personale specializzato autorizzato. Lo stesso vale per le parti complementari e gli accessori.

E Responsabilidad de productos

Advertimos que conforme a la ley de responsabilidad de productos no nos responsabilizamos de daños causados por nuestros aparatos, siempre y cuando dichos daños hayan sido originados por arreglos o reparaciones indebidas, por recambios con piezas que no sean piezas originales GARDENA o bien piezas no autorizadas por nosotros, así como en aquellos casos en que la reparación no haya sido efectuada por un Servicio Técnico GARDENA o por un técnico autorizado. Lo mismo es aplicable para las piezas complementarias y accesorios.

P Responsabilidade sobre o produto

Queremos salientar que segundo a lei da responsabilidade do fabricante, nós não nos responsabilizaremos por danos causados pelo nosso equipamento, quando estes ocorrerem em decorrência de reparações inadequadas ou da substituição de peças por peças não originais da GARDENA, ou peças não autorizadas.

A responsabilidade tornar-se-à nula também depois de reparações realizadas por oficinas não autorizadas pela GARDENA. Esta restrição valerá também para peças adicionais e acessórios.

PL Odpowiedzialność za produkt

Zwracamy Państwu uwagę, że nie ponosimy odpowiedzialności za uszkodzenia naszych maszyn, bądź szkody spowodowane ich wadliwym funkcjonowaniem, powstałe na skutek nieprawidłowo przeprowadzonych napraw lub użycia nieoryginalnych części zamiennych. Naprawy winny być przeprowadzane tylko przez punkty serwisowe Husqvarna lub autoryzowane serwisy. Dotyczy to również części uzupełniających i oprzyrządowania.

H Termékszavatosság

Nyomatékosan utalunk arra a tényre, hogy a termékszavatossági törvény szerint nem kell jótállást vállalnunk azokra a károokra, amelyeket nem a mi készülékeink okoztak, ha ezeket kátszerűtlen javítás okozta vagy egy alkatrész kicserélésénél nem a mi eredeti GARDENA alkatrészeinket vagy általunk engedélyezett alkatrészeket használtak fel és a javítást nem a GARDENA szerviz vagy egy erre felhatalmazott szakember végezte. Hasonlóképpen érvényes ez a kiegészítő alkatrészekre és tartozékokra is.

CZ Odpovědnost za výrobek

Výslovně upozorňujeme na to, že podle zákona o odpovědnosti za výrobek neneseme odpovědnost za škody způsobené našimi přístroji, pokud byly způsobené neodbornou opravou nebo použitím jiných než našich originálních náhradních dílů GARDENA nebo námi schválených dílů a neprovedením opravy servisem GARDENA nebo autorizovaným odborníkem. Odpovídající platí i pro doplňkové díly a příslušenství.

SK Predmet záruky

Upozorňujeme dôrazne na to, že podľa zákona o poskytovaní záruk nezodpovedáme za škody spôsobené našimi výrobkami, v prípade, že boli boli vyvolané neodbornými opravami, výmenou dielcov, ktoré nepatria k originálnym dielom GARDENA alebo neboli nami schválené a rovnako boli spôsobené servisnými zásahmi, ktoré neboli vykonané servisom GARDENA alebo autorizovaným odborníkom. Rovnako to platí pre doplnky a príslušenstvo.

GR Ευθύνη για το προϊόν

Σας υπενθυμίζουμε ρητά, ότι σύμφωνα με το νόμο περί ευθύνης για τα προϊόντα δεν ευθυνόμαστε για ενδεχόμενες βλάβες που προκαλούνται από τις συσκευές μας, εφόσον οφείλονται σε μία ακατάλληλη επισκευή ή σε μια αντικατάσταση τμημάτων για την οποία δεν έχουν χρησιμοποιηθεί τα πρωτότυπα ανταλλακτικά της GARDENA ή τα από μας εγκεκριμένα ανταλλακτικά και σε περίπτωση που δεν εκτελείται η επισκευή από το Τμήμα Εξυπηρέτησης Πελατών της GARDENA ή από έναν εξουσιοδοτημένο εξειδικευμένο τεχνίτη. Το ίδιο ισχύει για εξαρτήματα και συμπληρωματικά τμήματα.

SLO Jamstvo za izdelek

Pismo poudarjamo, da po zakonu jamstva za izdelek nismo odgovorni za škodo, ki bi nastala zaradi uporabe našega izdelka, prav tako tudi ne za škodo ki bi nastala zaradi nepravilnega popravila izdelka ali pri napačni zamenjavi delov, ki niso originalni deli GARDENA ali pri uporabi z naše strani potrejenih delov, ki pa niso bili vgrajeni v servisu GARDENA ali v naši pooblašteni servisni službi. Enako velja tudi za nadomestne dele in opremo.

HR Odgovornost za proizvod

Izričito napominjemo da u skladu sa Zakonom o odgovornosti za proizvode nismo odgovorni za štete uzrokovane našim uređajima ako su one izazvane nestručnim popravkom ili u slučaju zamjene dijelova nisu korišteni originalni GARDENA dijelovi ili dijelovi koje smo odobrili i popravak nije izvršio GARDENA servis ili ovlašteni stručnjak. Isto vrijedi i za dodatne dijelove i pribor.

RO Responsabilitatea legala a produsului

Menționăm în mod expres că, în concordanță cu responsabilitatea legală a produsului, nu suntem răspunzători de nici un accident provocat de produsele noastre dacă se datorează reparării necorespunzătoare sau dacă piesele de schimb nu sunt originale GARDENA sau aprobate de GARDENA, sau dacă reparațiile nu au fost efectuate de un Centru de Service GARDENA sau un specialist autorizat. Aceleași prevederi se aplică și pieselor de schimb și accesoriilor.

BG Отговорност за качество

Изрично подчертаваме, че съгласно закона за отговорност за качество, ние не носим отговорност за вредите причинени от нашите уреди, ако същите са причинени от неправилен ремонт или при подмяната на части не са използвани оригинални части на GARDENA или части одобрени от нас и ремонта не е извършен от сервиз на GARDENA или оторизиран специалист. Същото важи за допълнителните части и принадлежности.

EST Tootevastutus

Juhime teie tähelepanu sellele, et tootevastutusseaduse kohaselt ei vastuta me meie seadmete poolt põhjustatud kahjude eest, kui need on tekkinud asjatundmatu paranduse tagajärjel või kui detaili vahetamisel ei kasutatud GARDENA originaalvaruosi ega meie poolt kasutatada lubatud varuosi ja kui parandustööd ei ole teinud GARDENA klienditeenindusspetsialistid ega meie volitatud spetsialistid. Sama kehtib lisadetailide ja tarvikute kohta.

LT Atsakomybė už produkciją

Nurodome, kad remdamiesi Atsakomybės už produkciją įstatymu, neatsakome už nuostolius, sukeltus mūsų prietaisų, jei jie atsirado dėl netinkamo remonto, arba, jei keičiant dalis, buvo naudojamasi neoriginalios GARDENA dalys arba dalys, kurių mes neleidome naudoti, o remontą atliko ne GARDENA servisas arba neįgaliotasis specialistas. Tas pats galioja papildomoms dalims ir priedams.

LV Produkta atbildība

Mēs skaidri norādām uz to, ka saskaņā ar Produktu atbildības likumu, mēs neatbildam par mūsu iekārtu radītiem zaudējumiem, ciktāl tos ir izraisījis neatbilstošs remonts vai dalu nomaiņa ar neoriģinālām GARDENA daļām vai ne ar mūsu norādītajām detaļām un remontu nav veicis GARDENA serviss vai pilnvarots speciālists. Tas pats attiecas uz papildinošajām daļām un piederumiem.

<p>D EG-Konformitätserklärung Der Unterzeichnete Husqvarna AB, 561 82 Huskvarna, Sweden bestätigt, dass die nachfolgend bezeichneten Geräte in der von uns in Verkehr gebrachten Ausführung die Anforderungen der harmonisierten EU-Richtlinien, EU-Sicherheitsstandards und produktspezifischen Standards erfüllen. Bei einer nicht mit uns abgestimmten Änderung der Geräte verliert diese Erklärung ihre Gültigkeit.</p>	<p>H EU-Megfelelőeségi nyilatkozat Alulírott, a Husqvarna AB, 561 82 Huskvarna, Sweden igazolja azt, hogy az alábbiakban megnevezett készülékek, az általunk forgalomba hozott kivételben teljesítik a harmonizációs EU-irányelvek, az EU biztonsági szabványok és a termékre jellemző szabványok követelményeit. Ha a készülékeken a mi beleegyezésünk nélkül változtatást végeznek, akkor ez a nyilatkozat érvényét veszti.</p>
<p>GB EU Declaration of Conformity The undersigned Husqvarna AB, 561 82 Huskvarna, Sweden hereby certifies that, when leaving our factory, the units indicated below are in accordance with the harmonised EU guidelines, EU standards of safety and product specific standards. This certificate becomes void if the units are modified without our approval.</p>	<p>CZ Prohlášení o shodě EU Podepsaný Husqvarna AB, 561 82 Huskvarna, Sweden potvrzuje, že dále uvedené přístroje v rámci do provozu uvedeném provedení splňují požadavky harmonizovaných směrnic EU, bezpečnostních norem EU a norem specifických pro výrobek. Při námi neschválené změně přístrojů ztrácí toto prohlášení platnost.</p>
<p>F Certificat de conformité aux directives européennes Le constructeur, soussigné : Husqvarna AB, 561 82 Huskvarna, Sweden déclare qu'à la sortie de ses usines le matériel neuf désigné ci-dessous étai conforme aux prescriptions des directives européennes énoncées ci-après et conforme aux règles de sécurité et autres règles qui lui sont applicables dans le cadre de l'Union européenne. Toute modification portée sur ce produit sans l'accord express de GARDENA supprime la validité de ce certificat.</p>	<p>SK EU-Vyhlasenie o zhode Nižšie uvedená firma Husqvarna AB, 561 82 Huskvarna, Sweden vyhlasuje, že uvedené zariadenia, ktoré uviedla na trh v tomto vyhotovení, spĺňajú požiadavky harmonizovaných smerníc EU, bezpečnostných noriem EU a noriem špecifických pre výrobok. Pri zmene zariadenia, ktorá nebola odsúhlasená výrobcom stráca toto vyhlásenie platnosť.</p>
<p>NL EU-overeenstemmingsverklaring Ondergetekende Husqvarna AB, 561 82 Huskvarna, Sweden bevestigt, dat de volgende genoemde apparaten in de door ons in de handel gebrachte uitvoering voldoen aan de eis van, en in overeenstemming zijn met de EU-richtlijnen, de EU-veiligheidsstandaard en de voor het product specifieke standaard. Bij een niet met ons afgestemde verandering aan de apparaten verliest deze verklaring haar geldigheid.</p>	<p>GR Δήλωση Συμμόρφωσης προς τις Οδηγίες της ΕΕ Η υπογράφουσα Husqvarna AB, 561 82 Huskvarna, Sweden δηλώνει, ότι τα εξής αναφερόμενα εκδοόμενα από την εταιρία μας προϊόντα ανταποκρίνονται σε όλες τις εναρμονισμένες προδιαγραφές της ΕΕ, στα πρότυπα ασφαλείας της ΕΕ και στα ειδικά για το προϊόν πρότυπα. Σε μία μη συμφωνημένη με την εταιρία μας τροποποίηση των συσκευών αυτή η δήλωση χάνει την ισχύ της.</p>
<p>S EU Tillverkarintyg Undertecknad firma Husqvarna AB, 561 82 Huskvarna, Sweden intygar härmed att nedan nämnda produkter överensstämmer med EU:s direktiv, EU:s säkerhetsstandard och produktspecifikation. Detta intyg upphör att gälla om produkten ändras utan vårt tillstånd.</p>	<p>SLO EU-izjava o skladnosti Podpisani proizvajalca «Husqvarna AB, 561 82 Huskvarna, Sweden» s podpisom potrjuje, da sledeće opisana naprava, ki smo jo poslali na tržišče izpolnjuje zahteve harmoniziranih standardov ES-smernic, ES-varnostnih standardov in izdelku specifičnih standardov. V primeru spremembe na navpični brez našega pisnega dovoljenja ta izjava izgubi svojo pomen in veljavnost.</p>
<p>DK EU Overensstemmelse certifikat Undertegnede Husqvarna AB, 561 82 Huskvarna, Sweden bekræfter hermed, at enheder listede herunder, ved afsendelse fra fabrikken, er i overensstemmelse med harmoniserede EU retningslinier, EU sikkerheds standarder og produkt specifikations standarder. Dette certifikat træder ud af kraft hvis enhederne er ændret uden vor godkendelse.</p>	<p>HR Izjava o skladnosti EU-a Dolje potpisana tvrtka Husqvarna AB, 561 82 Huskvarna, Sweden ovime potvrđuje da dolje navedeni uređaji u izvedbi plaširanoj na tržište ispunjavaju zahtjeve harmoniziranih EU smjernica, EU sigurnosnih normi i normi za određene proizvode. Ova izjava postaje ništavna u slučaju izmjene uređaja koje nismo odobrili.</p>
<p>FI EU-yhdenmukaisuusvakuutus Allekirjoittanut Husqvarna AB, 561 82 Huskvarna, Sweden vakuuttaa, että alla mainitut laitteet täyttävät tehtaaltamme lähtiesään yhdenmukaisistettujen EU-direktiivien, EU-turvallisuusstandardien ja tuotekohtaisten standardien vaatimukset. Laitteisiin tehyd muutokset, joista ei ole sovittu kanssamme, joutavat tämän vakuutuksen raukaamiseen.</p>	<p>RO UE-Certificat de conformitate Prin prezenta Husqvarna AB, 561 82 Huskvarna, Sweden, certifica faptul ca, in momentul in care produsele mentionate mai jos ies din fabrica sunt in concordanta cu directivele UE, standardele de siguranta UE si standardele specifice ale produsului UE. Acest certificat devine nul in cazul modificării aparatului fără aprobarea noastră.</p>
<p>I Dichiarazione di conformità alle norme UE La sottoscritta Husqvarna AB, 561 82 Huskvarna, Sweden certifica che il prodotto qui di seguito indicato, nei modelli da noi commercializzati, è conforme alle direttive armonizzate UE nonché agli standard di sicurezza e agli standard specifici di prodotto. Qualunque modifica apportata al prodotto senza nostra specifica autorizzazione invalida la presente dichiarazione.</p>	<p>BG ЕС-Декларация за съответствие Подписаната фирма Husqvarna AB, 561 82 Huskvarna, Sweden декларира, че описаните по-долу уреди, пуснати в продажба съгласно нашата спецификация, изпълняват изискванията на хармонизираните ЕС-директиви, ЕС-стандарти за безопасност и специфичните производствени стандарти. При промяна на уреда, която не е съгласувана с нас, тази декларация губи своята валидност.</p>
<p>E Declaración de conformidad de la UE El que suscribe Husqvarna AB, 561 82 Huskvarna, Sweden declara que la presente mercancía, objeto de la presente declaración, cumple con todas las normas de la UE, en lo que a normas técnicas, de homologación y de seguridad se refiere. En caso de realizar cualquier modificación en la presente mercancía sin nuestra previa autorización, esta declaración pierde su validez.</p>	<p>EST Eli vastusdeklaratsioon Allkirjutanud Husqvarna AB, 561 82 Huskvarna, Sweden kinnitab, et kirjeldatud seade vastab meie poolt ringluse viidud kujul ELi harmoniseeritud direktiividele, ELi ohutusstandarditele ja tootega seotud standarditele. Meiega kooskõlastamata muudatus tegemise korral sademl kaotab see deklaratsioon kehtivuse.</p>
<p>P Certificado de conformidad da UE Os abaixo mencionados Husqvarna AB, 561 82 Huskvarna, Sweden, por este meio certificam que ao sair da fábrica os aparelhos abaixo mencionados estão de acordo com as directivas harmonizadas da UE, padrões de segurança e de produtos específicos. Este certificado ficará nulo se as unidades forem modificadas sem a nossa aprovação.</p>	<p>LT ES Atitikties deklaracija Pasirašanti mūsų Husqvarna AB, 561 82 Huskvarna, Sweden patvirtina, kad žemiau nurodyti prietaisai ir jų modeliai, kurie buvo pagaminti mūsų gamyklose atitinka ES direktyvas, ES saugumo standartus ir specifinius gaminto standartinus. Atlikus bet kokį prietaiso pakeitimą, kuris nėra suderintas su mumis, ši deklaracija praranda galiojimą.</p>
<p>PL Deklaracja zgodności Unii Europejskiej Husqvarna AB, 561 82 Huskvarna, Sweden potwierdza, że poniżej określone urządzenia w wersji oferowanej przez nas do sprzedaży spełniają wymagania zharmonizowanych dyrektyw Unii Europejskiej, standardu bezpieczeństwa Unii Europejskiej i standardu specyficznego dla tego typu produktów. W przypadku zmiany urządzenia, która nie została z nami uzgodniona, niniejsza deklaracja traci moc obowiązującą.</p>	<p>LV ES-atbilstības deklaracija Parakstījis Husqvarna AB, 561 82 Huskvarna, Sweden, Vācija apstiprina, ka sekojoši apzīmētie iekārtas, kuras mēs izplatām, savā izpildījumā atbilst harmonizētajām ES direktīvajām, ES drošības standartiem un produkta specifiskajiem standartiem. Ar mūsu neapstiprinātām izmaiņām iekārtā šī deklarācija zaudē savu derīgumu.</p>

<p>Bezeichnung der Geräte: Description of the units: Désignation du matériel : Omschrijving van de apparaten: Produktbeskrivning: Beskrivelse af produktet: Laitteiden nimitys: Descrizione dei prodotti: Descripción de la mercancía: Descrição dos aparelhos: Nazwa urządzenia:</p> <p>Tauch-Druckpumpe Submersible Pressure Pump Pompe immergée pour arrosage</p> <p>Dompel-drukvoerpomp Dränkbar Tryckpump Dyk- / trykpumpe Uppopaineppumppu Pompa sommersa a pressione</p> <p>Bomba sumergible a presión Bomba submersível de pressão Pompa zanurzeniowo-cisnieniowa Merülő nyomószivattyú Ропорнó тlаконó чéрpadло Ропорнó тlаконó чéрpadло Βυθίζόμενη αντλία πίεσης Ροτορνα тlαчна чéрpalka Ροτορνα тlαчна pumπα Ροτopá submersibilá de presiune Ποτopяема дълбочинна помпа Uputatan pump Panardinami slėginiai siurbliai Legremdējams spiediensūkņis</p> <p>A készülékek megnevezése: Označení přístrojů: Označenie zariadenia: Όνομασία της συσκευής: Opis naprave: Oznaka uređaja: Descrierea articolelor: Обозначение на уредите: Seadmete nimetus: Prietaisų pavadinimas: Iekārtu apzīmējums:</p>	<p>Typen: Types: Types : Type: Typ: Typert: Tuypit: Típi: Típos: Tipos: Típu: Tipusok: Týp: Typ: Týpoto: Típi: Típovi: Típurí: Típuve: Tüübid: Típai: Típi:</p>	<p>Art.-Nr.: Art. No.: Référence : Art.nr.: Art.nr.: Art.nr.: Tuoten:o Art.: Art. No: Art. no: Nr artykułu: Cikkszám: Číslo artiklu: Art.: Αριθ. ειδους: Art št.: Br. art. Nr art.: Арт. номер: Toote nr : Gaminio nr.: Izstr. :</p>
<p>EU-Richtlinien: EU directives: Directives européennes : EU-richtlijnen: EU directiv: EU Retningslinier: EY-direktiivit: Directive UE: Normativa UE: Directrizes da UE: Dyrektywy Unii Europejskiej: EU-irányelvek: Směrnice EU: EU-Predpisy: Οδηγίες της ΕΕ: ES-smernice: EU-Predpisy: Directive UE:</p> <p>EC-директиви: Eli direktiivid: ES direktyvos: ES-direktivas:</p> <p>2006/95/EG (valid to 19.04.2016) 2014/35/EG (valid from 20.04.2016) 2004/108/EC (valid to 19.04.2016) 2014/30/EC (valid from 20.04.2016) 2011/65/EG</p>	<p>5500/3 6000/4</p> <p>1461 1468</p>	<p>EN 60335-1 EN 60335-2-41</p>
<p>Hinterlegte Dokumentation: GARDENA Technische Dokumentation, M. Kugler 89079 Ulm</p> <p>Deposited Documentation: GARDENA Technical Documentation, M. Kugler 89079 Ulm</p> <p>Documentation déposée : Documentation technique GARDENA, M. Kugler 89079 Ulm</p>	<p>Harmonisierte EN:</p>	<p>EN 60335-1 EN 60335-2-41</p>
<p>Anbringungsjahr der CE-Kennzeichnung: Year of CE marking: Année d'apposition du marquage CE : Installatiejaar van de CE-aanduiding: Märkningsår: CE-Mærkningsår: CE-merkin kiinnitysvuosi: Anno di applicazione della certificazione CE: Colocación del distintivo CE: Ano de marcação pela CE: Rok nadania oznakowania CE: CE-jelzés elhelyezésének éve: Rok umístění značky CE: Rok udelenia značky CE: Έτος σήματος CE: Leto namestitve CE-oznake: Godina dobivanja CE oznake: Anul de marcare CE: Година на поставяне на CE-маркировка: CE-märgistuse paigaldamise aasta: Metai, kada pažymėta CE-ženklui: CE-marķējuma uzlikšanas gads:</p> <p>1461 2008 1468 2009</p>	<p>Ulm, den 24.06.2015 Ulm, 24.06.2015 Fait à Ulm, le 24.06.2015 Ulm, 24-06-2015 Ulm, 2015.06.24. Ulm, 24.06.2015 Ulmissa, 24.06.2015 Ulm, 24.06.2015 Ulm, 24.06.2015 Ulm, 24.06.2015 Ulm, 24.06.2015 Ulm, dnja 24.06.2015 Ulm, 24.06.2015 Ulm, 24.06.2015 Ulm, dnja 24.06.2015 Ulm, 24.06.2015 Ulm, 24.06.2015 Ulm, 24.06.2015 Ulm, dana 24.06.2015 Ulm, 24.06.2015 Улм, 24.06.2015 Ulm, 24.06.2015 Ulm, 2015.06.24 Ulme, 24.06.2015</p>	<p>Der Bevollmächtigte Authorised representative Le mandataire De gevolmachtigde Auktoriserad representant Autoriseret repræsentant Valtuutettu edustaja Persona delegata La persona autorizada O reprezentante Pelnomocnik Meghatalmazott Зрпномоснóнеч Spinomocnený Ο εξουσιοδοτημένος Pooblaščenec Ovlaštena osoba Conducerea tehnică Упълномощен Volitaud esindaja Igalīotasis atstovs Pilnvarotā persona</p> <p><i>Renehard Paupe</i></p> <p>R. Pompe Vice President</p>

Pumpen-Kennlinien
Performance characteristics
Courbes de performance
Prestatiegrafiek
Kapacitetskurva
Ydelses karakteristika
Kapaciteteetikäyrä
Kapacitetskurve
Curva di rendimento
Curva característica
de la bomba
Características de performance
Charakterystyka pompy
Szivattyú-jelleggörbe
Charakteristika čerpadla
Charakteristiky čerpadla
Χαρακτηριστικό διάγραμμα
της αντλίας
Karakteristike črpalk
Кривая производительности
насоса
Крива характеристики
насоса
Obilježja pumpe
Pompa karakter e risi
Caracteristică pompă
Помпена характеристика
Pumba karakteristik
Siurblio charakteristinė kreivė
Direktiva par sūkņiem

5500/3

Art. 1461

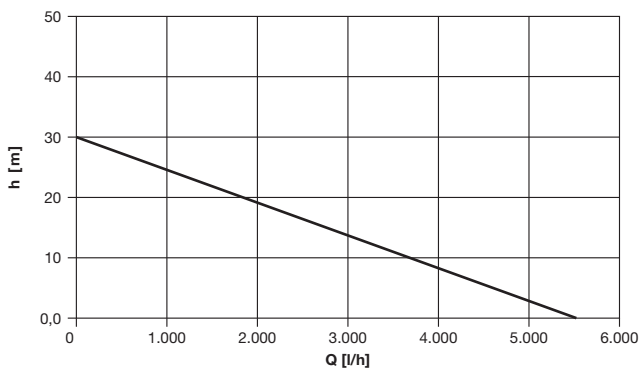

6000/4

Art. 1468

