



Comfort 5000/5E LCD Art. 1759

Premium 6000/6E LCD Inox Art. 1760

**D Betriebsanleitung**  
Hauswasserautomat

**GB Operating Instructions**  
Electronic Pressure Pump

**F Mode d'emploi**  
Station de pompage

**NL Gebruiksaanwijzing**  
Elektronische hydrofoorpomp

**S Bruksanvisning**  
Pumpautomat

**DK Brugsanvisning**  
Husvandværk

**FI Käyttöohje**  
Painevesipumppu

**N Bruksanvisning**  
Trykkpumpe

**I Istruzioni per l'uso**  
Pompa ad intervento automatico

**E Instrucciones de empleo**  
Estación de bombeo

**P Manual de instruções**  
Bomba de pressão

**PL Instrukcja obsługi**  
Hydrofor

**H Használati utasítás**  
Háztartási automata szivattyú

**CZ Návod k obsluze**  
Domácí vodní automat

**SK Návod na obsluhu**  
Domáci vodný automat

**GR Οδηγίες χρήσης**  
Συσκευή παραγωγής νερού  
οικιακής χρήσης

**RUS Инструкция по эксплуатации**  
Автоматический напорный  
насос

**SLO Navodilo za uporabo**  
Hišna vodni avtomat

**HR Upute za uporabu**  
Kućni automat za vodu

**SRB Uputstvo za rad**  
**BIH Hidropak**

**UA Інструкція з експлуатації**  
Помпа напірна автоматична

**RO Instrucțiuni de utilizare**  
Hidroforul Electronic

**TR Kullanma Kılavuzu**  
Konut suyu hidroforları

**BG Инструкция за експлоатация**  
Помпа с електронен пресостат  
за високо налягане

**AL Manual përdorimi**  
Automati i ujit i shtëpisë

**EST Kasutusjuhend**  
Pump-veeautomaat

**LT Eksploatavimo instrukcija**  
Buitinis automatinis slėgimo  
siurblys

**LV Lietošanas instrukcija**  
Elektroniskais ūdens sūkņis

# Hydrofor GARDENA Comfort 5000/5E LCD / Premium 6000/6E LCD Inox



## Tłumaczenie oryginalnej niemieckiej instrukcji obsługi.

Prosimy uważnie przeczytać niniejszą instrukcję obsługi i przestrzegać podanych w niej wskazówek. Na podstawie instrukcji eksploatacji prosimy o zapoznanie się z produktem, jego prawidłowym użytkowaniem oraz wskazówkami dotyczącymi bezpieczeństwa.



Nigdy nie używaj urządzenia gdy jesteś zmęczony, chory, pod wpływem alkoholu, narkotyków lub leków.

Dzieci od 8 r. ż. oraz osoby o ograniczonych fizycznych, sensorycznych lub psychicznych zdolnościach lub nie posiadające doświadczenia i wiedzy mogą używać urządzenia, pod warunkiem że są przy tym nadzorowane lub zostały poinstruowane na temat bezpiecznego użytkowania urządzenia i wynikających z tego niebezpieczeństw. Nie wolno dzieciom bawić się z urządzeniem. Nie wolno dzieciom dokonywać czyszczenia i konserwacji przez użytkownika urządzenia, jeżeli nie są one przy tym nadzorowane. Urządzenie nie powinno być użytkowane przez osoby w wieku poniżej 16 roku życia.

→ Prosimy starannie przechowywać niniejszą instrukcję obsługi.

## Spis treści:

1. Zakres zastosowania hydrofora GARDENA . . . . .	175
2. Wskazówki bezpieczeństwa . . . . .	176
3. Funkcje . . . . .	177
4. Uruchomienie . . . . .	178
5. Obsługa . . . . .	179
6. Ustawienia menu . . . . .	181
7. Przechowywanie . . . . .	183
8. Konserwacja . . . . .	184
9. Usuwanie zakłóceń . . . . .	185
10. Dostępne wyposażenie dodatkowe . . . . .	189
11. Dane techniczne . . . . .	190
12. Serwis/gwarancja. . . . .	190

## 1. Zakres zastosowania hydrofora GARDENA

### Przeznaczenie:

Hydrofony GARDENA przeznaczone są do prywatnego użytku w ogrodach przydomowych i w ogródkach działkowych i nie należy ich wykorzystywać do uruchamiania urządzeń i systemów nawadniających w parkach oraz innych publicznych terenach zielonych.

W przypadku zastosowania hydrofora do podnoszenia ciśnienia nie należy przekraczać maksymalnie dopuszczalnego ciśnienia wewnętrznego 6 bar (od strony tłocznej).  
Podwyższone ciśnienie ciśnienie hydrofora sumują się.

- Przykład: Ciśnienie w sieci = 1,0 bar, maksymalne ciśnienie hydrofora Comfort 5000/5E LCD = 4,5 bar, ciśnienie łączne = 5,5 bar.

### Tłoczone media:

Hydrofory GARDENA przeznaczone są do pompowania czystej wody z instalacji, deszczówki i wody z basenów zawierającej chlor.

### Proszę pamiętać:



**Hydrofory GARDENA nie nadają się do ciągłej pracy (na przykład zastosowanie przemysłowe, ciągła praca w obiegu zamkniętym). Nie wolno tłoczyć cieczy lub substancji żrących, łatwopalnych, agresywnych lub wybuchowych (takich jak benzyna, nafta albo rozcieńczalnik nitro), słojej wody oraz artykułów spożywczych przewidzianych do spożycia. Temperatura pompowanej cieczy nie może przekroczyć 35 °C. Przed wystąpieniem pierwszych mrozów należy opróżnić hydrofor, a następnie przechowywać go w miejscu zabezpieczonym przed mrozem (patrz 7. Przechowywanie).**

## 2. Wskazówki bezpieczeństwa

### Bezpieczeństwo elektryczne



**UWAGA! Niebezpieczeństwo porażenia prądem!**

Istnieje niebezpieczeństwo obrażeń spowodowanych prądem elektrycznym!

→ Przed napełnianiem, podczas przerwy w eksploatacji, podczas usuwania zakłóceń i przed wykonywaniem prac konserwacyjnych należy wyciągnąć wtyczkę z gniazdka elektrycznego.

Pompę należy podłączać tylko do sieci zasilających wyposażonych w wyłącznik różnicowoprądowy (RCD) z maks. prądem zadziałania 30 mA.

Ponadto pompa musi być ustawiona stabilnie i musi być zabezpieczona przed wpadnięciem do zbiornika.

Jako dodatkowe zabezpieczenie można zastosować atestowany wyłącznik nadprądowy.

→ Proszę zwrócić się do wykwalifikowanego elektryka.

W przypadku wykorzystania pompy do zaopatrywania gospodarstwa domowego w wodę należy przestrzegać lokalnych przepisów i norm dotyczących zaopatrywania w wodę i jej odprowadzania.

### Przewody przyłączeniowe

Wartości podane na tabliczce znamionowej muszą być zgodne z wartościami prądu płynącego w sieci.

Przyłączenie sieciowe i przewody przedłużające nie mogą mieć przekroju mniejszego niż przewody w izolacji gumowej o symbolu H07RN-F zgodnie z normą DIN VDE 0620.

→ W celu uniknięcia zagrożeń uszkodzony przewód przyłączeniowy urządzenia powinien

zostać wymieniony przez producenta, punkt serwisowy lub inną wykwalifikowaną osobę.

Kabel należy chronić przed gorącym, olejem i ostrymi kantami.

→ Pompy nie należy nosić trzymając za kabel.

Nie wyciągać wtyczki ciągnąc za kabel, lecz za obudowę wtyczki.

### Austria

W Austrii przyłącze elektryczne musi być zgodne z normą ÖVE-EM 42, T2 (2000)/1979 § 22 i mierzone zgodnie z § 2022.1. Ponadto użytkowanie pompy przy basenach i oczkach wodnych może odbywać się tylko przez odrębny transformator.

→ Proszę zwrócić się do wykwalifikowanego elektryka.

### Szwajcaria

W Szwajcarii wszystkie urządzenia, które zamontowane są na zewnątrz powinny być podłączone poprzez wyłącznik różnicowoprądowy.

### Zalecenia ogólne



**UWAGA! Niebezpieczeństwa poparzenia gorącą wodą!**

Gdy uszkodzony jest układ elektroniczny lub brak dopływu wody od strony ssącej, woda znajdująca się w pompie może się ogrzać do wysokiej temperatury i może dojść do poparzenia wypływającą, gorącą wodą.

→ Odłączyć pompę od sieci poprzez bezpiecznik domowy, pozostawić wodę do ochłodzenia (na ok. 10 – 15 min) i przed ponownym uruchomieniem zapewnić dopływ wody po stronie ssącej.

### Kontrola wizualna

→ Przed użyciem pompy należy zawsze skontrolować wzrokowo czy pompa, a w szczególności przewód zasilający i wtyczka nie są uszkodzone.

Uszkodzonej pompy nie wolno użytkować.

→ W razie uszkodzenia należy zlecić kontrolę pompy przez serwis GARDENA lub przez autoryzowanego specjalistę elektryka.

### Bezpieczeństwo eksploatacji

Pompę należy chronić przed deszczem, nie należy jej używać w mokrym lub wilgotnym otoczeniu.

Aby zapobiec pracy pompy “na sucho” należy zwrócić uwagę na to, aby końcówka węża ssącego stale znajdowała się w tłoczonym medium.

→ Przed każdym uruchomieniem należy napełnić pompę tłoczoną cieczą aż do przepelnienia pompy (około 2 do 3 l)!

Bardzo drobny piasek może przedostać się przez wbudowany filtr (wielkość oczek 0,45 mm) doprowadzić do szybkiego zużycia części hydraulicznych.

→ W przypadku pompowania zapiaszczonej wody należy zastosować filtr do pompy GARDENA, art. 1730 (wielkość oczek 0,1 mm).

Należy uważać, aby niepowołane osoby lub dzieci nie przebywały bez nadzoru w pobliżu pompy oraz zasysanej cieczy.

W przypadku wykorzystania hydrofora do zaopatrywania gospodarstwa domowego w wodę należy przestrzegać lokalnych przepisów i norm dotyczących zaopatrywania w wodę i jej odprowadzania. Dodatkowo należy przestrzegać postanowień zawartych w dyrektywie DIN 1988.

→ W przypadku wątpliwości należy skontaktować się z najbliższym oddziałem Sanepidu.

Niebezpieczeństwo! Pompa wytwarza podczas pracy pole elektromagnetyczne. To pole może oddziaływać na aktywne i pasywne implanty medyczne. Aby uniknąć ryzyka poważnych lub śmiertelnych obrażeń ciała, zalecamy osobom posiadającym implanty medyczne przed użyciem pompy skontaktować się z lekarzem lub producentem implantu.

Niebezpieczeństwo! Podczas montażu może dojść do połknięcia drobnych elementów i istnieje ryzyko uduszenia torebką foliową. Małe dzieci należy trzymać z dala od miejsca montażu.

PL

## 3. Funkcje

**Program małej ilości cieczy:**

**System diagnostyczny:**

Hydrofor wyposażony jest w elektroniczne sterowanie, które automatycznie uruchamia pompę, gdy ciśnienie włączające jest za niskie, i automatycznie wyłącza ją, gdy nie pompowana jest woda.



Program małej ilości cieczy pozwala na pracę np. nowoczesnych pralek lub instalacji nawadniających o małym przepływie wody.

Pompa jest wyposażona w system diagnostyczny informujący za pośrednictwem wyświetlacza o różnych zakłóceniach i środkach zaradczych (patrz 9. Usuwanie zakłóceń).

### Wskazania na wyświetlaczu

W zależności od wskazań na wyświetlaczu można wywołać aktualne informacje dotyczące stanu eksploatacyjnego oraz wprowadzić różne ustawienia.

Wyświetlacz składa się z obszaru wskazań ① i paska funkcji ②, który pokazuje funkcje leżących poniżej 3 przycisków, np.:

- |                          |   |  |
|--------------------------|---|--|
| <b>Lewy przycisk</b>     |  | Przewijanie menu do góry do pozycji “Ost. przed kąpiącą wodą”. |
| <b>Środkowy przycisk</b> |  | Wywołanie menu “Ciśnienie włączające”.                         |
| <b>Prawy przycisk</b>    |  | Przewijanie menu do dołu do pozycji “Usuwanie zakłóceń”.       |



## 4. Uruchomienie

### Ustawienie hydroforu:

Miejsce ustawienia hydroforu musi być stabilne i suche, aby umożliwić jego bezpieczną pracę.

→ Hydrofor ustawiać w bezpiecznym odstępnie (min. 2 m) od tłoczonego medium.

Pompa musi być ustawiona w miejscu o małej wilgotności (< 80 %) i wystarczającej wentylacji w strefie szczelin wentylacyjnych. Odległość od ściany musi wynosić minimum 5 cm. Przez otwory napowietrzające nie mogą być zasysane zanieczyszczenia (np. piasek lub ziemia).

### Instalacja hydrofora:

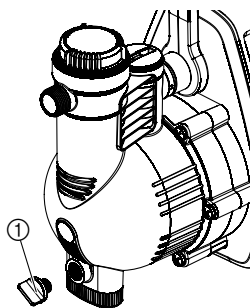

Hydrofor należy ustawić w taki sposób, aby był on zabezpieczony przed przesuwaniami i aby można było swobodnie umieścić naczynie do opróżnienia pompy lub całej instalacji pod śrubą spustową ①.

W miarę możliwości pompę należy zainstalować ponad powierzchnią wody. Jeżeli nie jest to możliwe, zainstalować między pompą a węzłem ssącym, np. do czyszczenia wbudowanego filtra, odporny na podciśnienie zawór.

W przypadku instalacji na stałe należy zamontować zawory. Ważne dla np. czyszczenia, konserwacji i wyłączenia pompy na dłuższy okres.

**Złączki GARDENA od strony ssącej i tłocznej należy dokręcać tylko ręcznie. W przypadku stosowania przyłączy metalowych niefachowy montaż może spowodować uszkodzenie gwintu przyłącza. Dlatego przyłącza należy przykręcać z najwyższą starannością.**

### Przyłączenie węża od strony ssącej:

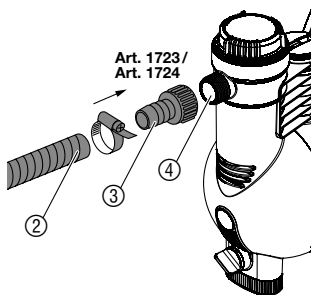

Od strony ssącej nie należy używać szybkozłączy. Powinien zostać przyłączony wąż odporny na podciśnienie np.

- armatura ssąca do pompy z zaworem zwrotnym GARDENA, **art. 1411/1418**
- wąż do studni abisyńskiej GARDENA, **art. 1729**.

Aby skrócić czas ponownego zasysania zalecamy:

- zastosowanie węża ssącego z zaworem zwrotnym, który zapobiega samoczynnemu opróżnianiu się węża ssącego po wyłączeniu pompy,
- w przypadku zasysania na dużej wysokości zastosować wąż o mniejszej średnicy (3/4").

1. Wąż ssący odporny na podciśnienie ② połączyć z króćcem ssącym ④ za pomocą armatury do węża ssącego ③ (np. **art. 1723/1724**) i szczelnie dokręcić.
2. Przy wysokościach zasysania powyżej 4 m należy dodatkowo przymocować wąż ssący (np. przywiązać do palika drewnianego). *W ten sposób pompa uwolniona jest od ciężaru węża ssącego.*

W przypadku drobnych zanieczyszczeń zaleca się oprócz wbudowanego filtra zastosować dodatkowy **filtr do pompy GARDENA, art. 1730/1731**.

### Przyłączenie węża od strony tłocznej:

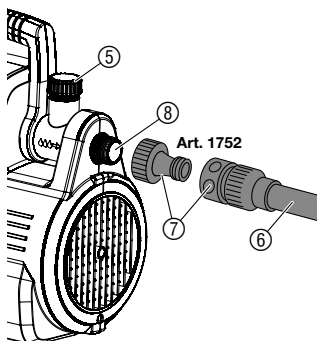

Wąż może być przyłączony od strony tłocznej do obracającego się strony ssącej: o 120° przyłącza z gwintem 33,3 mm (G1) i/lub do przyłącza poziomego. Należy używać węży odpornych na ciśnienie, np.

- węża ogrodowego GARDENA (3/4") art. 18113 z zestawem przyłączeniowym GARDENA art. 1752.

1. Wąż tłoczny (6) przyłączyć do przyłącza od strony tłocznej (8) za pomocą zestawu przyłączeniowego (7).
2. Nie wykorzystywane przyłącze zabezpieczyć dołączoną zaślepką (5).

W przypadku zainstalowania pompy na stałe wewnątrz budynku do zaopatrzenia gospodarstwa domowego w wodę należy zadbać o zredukowanie odgłosów zestawu hydroforowego i zapobiec ewentualnym uszkodzeniom pompy spowodowanym uderzeniami hydraulicznymi. W tym celu należy podłączyć pompę nie za pomocą sztywnych rur, lecz elastycznych węży (np. węży opancerzonych).

## 5. Obsługa

### Włączenie hydroforu:



#### UWAGA! Niebezpieczeństwo porażenia prądem!

Istnieje niebezpieczeństwo obrażeń spowodowanych prądem elektrycznym.

→ Przed napełnieniem hydroforu należy wyciągnąć wtyczkę z gniazdka.

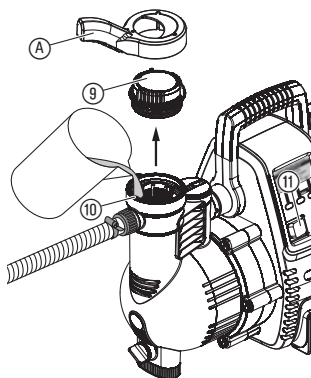

1. Odkręcić pokrywę (9) komory filtrującej za pomocą dołączonego klucza (A).
2. Otworzyć ewentualne urządzenia zamykające na przewodzie tłocznym (przyłączone urządzenia nawadniające, kran itd.), aby powietrze mogło ująć podczas zasysania.
3. Opróżnić wąż ciśnieniowy z resztek wody, aby podczas procesu zasysania mogło wydostać się powietrze.
4. Napełnić pompę pompowaną cieczą przez króciec wlewowy (10), powoli aż do jej przełania (ok. 2 do 3 l), do chwili, gdy woda poniżej wejścia po stronie ssącej przestanie opadać.
5. Ponownie przykręcić ręcznie pokrywę (9) komory filtrującej do oporu.
6. Włożyć wtyczkę sieciową do gniazdka prądu zmiennego 230 V / 50 Hz.

Podana maksymalna wysokość samozasysania (patrz 11. Dane techniczne) zostaje osiągnięta tylko, jeżeli pompa została napełniona poprzez króciec wlewowy (10) aż do przełania, a wąż ciśnieniowy podczas napełniania i pierwszego samozasysania pompy jest skierowany maksymalnie do góry tak, żeby przez wąż ciśnieniowy nie mogła wyciekać z pompy tłoczona ciecz. W przypadku napełnienia węża ssącego z zaworem zwrotnym, wąż tłoczny nie musi być skierowany do góry

7. Przełącznik (11) ustawić w pozycji I.  
Przełącznik świeci się.

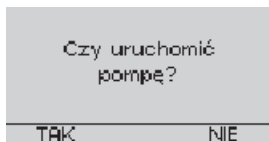

Przy pierwszym uruchomieniu należy w pierwszej kolejności wybrać język.

8. **Prawym** lub **lewym przyciskiem** wybrać żądany język i zatwierdzić **środkowym przyciskiem** **OK**.

9. Na wyświetlaczu pojawi się pytanie "Czy uruchomić pompę?". Nacisnąć **lewym przycisk** **TAK**.

10. Pompa zacznie pracować po ok. 2 sekundach. Na wyświetlaczu podczas zasysania będzie obracać się symbol słońca GARDENA.

11. Gdy pompa będzie stale zasysać wodę, ponownie zamknąć urządzenia zamykające na przewodzie tłocznym.

**W zależności od wysokości podnoszenia proces zasysania może potrwać kilka minut.**

12. Po ok. 10 sekundach od zamknięcia urządzeń zamykających pompa automatycznie się wyłączy. Normalny tryb pracy (Standby) został osiągnięty.

### Wskazania na wyświetlaczu w różnych stanach eksploatacyjnych

**Proces zasysania (symbol słońca GARDENA obraca się).**

Trwa proces zasysania.

**Pompa zasysa wodę.**

Wyświetlany jest bieżący przepływ i bieżące ciśnienie podczas pracy.

**Hydrofor jest gotowy do pracy.**

"Tryb spoczynku", pompa nie pobiera wody.

Łączna ilość przett.  
**265** m<sup>3</sup>  
Częściowa ilość przett.  
**12** m<sup>3</sup>

**UWAGA MRÓZI**  
Temperatura  
poniżej 4°C

### Ilość pobieranej wody

Wyświetlana jest całkowita ilość pobranej wody (od uruchomienia) i częściowa ilość pobranej wody (od ostatniego resetowania).

Wskazanie "Ilość pobieranej wody" można wywołać z poziomu "Przepływ/ciśnienie" lub z poziomu "Czuwanie" naciśnięciem **prawego przycisku** (czas wyświetlania wskazania ok. 5 sekund).

### Ostrzeżenie przed mrozem

Temperatura w pompie była lub jest poniżej 4 °C. Wyłączyć pompę (Patrz 7. Unieruchomienie).

Naciśnięcie **prawego przycisku** i potwierdzenie **środkowym przyciskiem** pozwala ponownie wywołać normalne wskazania eksploatacyjne.

## 6. Ustawienia menu

W menu głównym istnieje możliwość wywołania i ustawienia różnych funkcji pompy.

### Menu główne

Wywołanie menu głównego (hydrofor elektroniczny pracuje):  
→ **Jednocześnie** nacisnąć **środkowy** i **prawy przycisk**, aż na wyświetlaczu pojawi się menu główne.

Wywołanie menu głównego (hydrofor elektroniczny nie pracuje):  
→ **Jednocześnie** przytrzymać **środkowy** i **prawy przycisk**, włączyć pompę i odczekać, aż na wyświetlaczu pojawi się menu główne.

**Ze względów bezpieczeństwa hydrofor przerywa pracę w czasie, gdy otwarte jest menu główne.**

Język  
Info menu  
Ustawienia  
Zamknij menu

OK

Español  
Português  
**Polski**  
Magyar  
Česky

OK

Przegląd  
Reset  
Menu

OK

Menu główne ma 4 menu:

1. Język
2. Info menu
3. Ustawienia
4. Zamknij menu

→ **Prawym** lub **lewym przyciskiem** wybrać żądane menu i wywołać je **środkowym przyciskiem**.

### 1. Język

W menu „Język” można wybrać język wskazań wyświetlacza.

→ **Prawym** lub **lewym przyciskiem** wybrać język, a następnie zatwierdzić **środkowym przyciskiem**.

### 2. Info menu

Menu „Info menu” ma 3 podmenu:

- 2.1. Przegląd
- 2.2. Reset
- 2.3. Menu



## 2.1. Przegląd

W podmenu „Przegląd” wyświetlane są: całkowita ilość pobranej wody, częściowa ilość pobranej wody, ciśnienie włącz., ostrzeżenie przed kapiącą wodą, system diagnostyczny i temperatura pompy.

## 2.2. Reset

W podmenu „Reset” można wyzerować częściową ilość pobranej wody i/lub zresetować min./maks. temperaturę pompy (reset).

## 2.3. Menu

Prowadzi z powrotem do menu głównego.

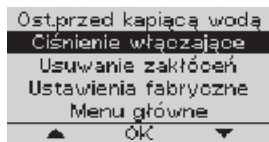

## 3. Ustawienia

Menu „Ustawienia” ma 5 podmenu:

### 3.1. Ost. przed kapiącą wodą

### 3.2. Ciśnienie włączające

### 3.3. Usuwanie zakłóceń

### 3.4. Ustawienia fabryczne

### 3.5. Menu główne

### 3.1. Ost. przed kapiącą wodą (Program małej ilości cieczy)

W podmenu „Ost. przed kapiącą wodą” można ustawić moment ostrzeżenia przed kapiącą wodą. Do wyboru jest ost. przed przeciek. po 60 minutach lub po 2 minutach. Pod pozycją „WYŁĄCZONE” można wyłączyć ost. przed kapiącą wodą.

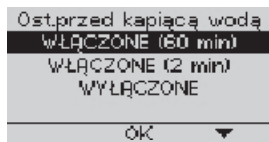

Ustawione parametry ost. przed kapiącą wodą mają bezpośredni wpływ na pracę w programie do poboru małych ilości wody. Przyłączone urządzenia (np. nowoczesne pralki, instalacje nawadniające itd.) o niskim zużyciu wody mogą być eksploatowane w poniższy sposób:

#### Ustawienia

#### Zastosowanie

#### Czas pracy

#### “WŁĄCZONE (60 min)”

Jako program do poboru małych ilości wody do urządzeń o niskim zużyciu wody (np. pralki, instalacje nawadniające).

→ do 60 minut  
(Ost. przed kapiącą wodą zostanie wywołane po 60 minutach).

#### “WŁĄCZONE (2 min)”

Jako maksymalna ochrona przed przeciekami.

→ Ost. przed kapiącą wodą po 2 minutach.

#### “WYŁĄCZONE”

Jako program do poboru małych ilości wody do urządzeń o niskim zużyciu wody (np. pralki, instalacje nawadniające).

→ nieograniczone  
(Wskazówka: w tym trybie nie ma ost. przed kapiącą wodą).

**Wskazówka: cykliczne włączanie i wyłączenie hydroforu elektronicznego w trybie poboru małej ilości cieczy jest uzależnione od systemu i wpływa na trwałość pompy.**

### 3.2. Ciśnienie włączające

W podmenu „Ciśnienie włączające” fabrycznie ustawiona jest maksymalna wartość ciśnienia włączającego. Można je zmniejszyć skokowo co 0,2 bara do 2,0 barów.

### 3.3. Usuwanie zakłóceń

W podmenu „Usuwanie zakłóceń” można wyłączyć lub włączyć środki zaradcze. Przy włączonym usuwaniu zakłóceń najczęstsze przyczyny i postępowanie są wyświetlane bezpośrednio na wyświetlaczu. Przy wyłączonym usuwaniu zakłóceń na wyświetlaczu pojawia się jedynie kod błędu. W rozdziale „9. Usuwanie zakłóceń” można następnie znaleźć jego przyczynę i odpowiednie środki zaradcze.

### 3.4. Ustawienia fabryczne

W podmenu „Ustawienia fabryczne” można zresetować wszystkie ustawienia do stanu fabrycznego. Podczas resetowania ost. przed kapiącą wodą zostaje ustawione na 60 minut, ciśnienie włączające zostaje ustawione na najwyższą wartość, a usuwanie zakłóceń zostaje włączone.

### 3.5. Menu główne

Prowadzi z powrotem do menu głównego.

### 4. Zamknij menu

Zamyka menu główne.

Można ponownie włączyć pompę.

## 7. Przechowywanie

### Unieruchomienie:

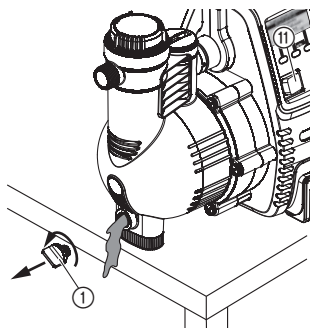

W przypadku niebezpieczeństwa wystąpienia mrozu należy opróżnić hydrofor i umieścić go w zabezpieczonym przed mrozem miejscu. Miejsce przechowywania urządzenia musi być zabezpieczone przed dziećmi.

1. Przełącznik (1) ustawić w pozycji **O**.
2. Wyciągnąć wtyczkę pompy z gniazdka prądu elektrycznego.
3. Otworzyć urządzenia odbiorcze od strony tłocznej.
4. Odłączyć węże podłączone po stronie tłocznej i ssącej.
5. Odkręcić śrubę spustową (1).
6. Pompę przechylić w kierunku strony ssącej i strony tłocznej, aż po obu stronach przestanie wyciekać woda.
7. Przechowywać hydrofor w suchym i zabezpieczonym przed mrozem miejscu.

### Utylizacja:

(zgodnie z dyrektywą  
RL 2012/19/EU)



Urządzenie nie może być wyrzucone do zwykłego pojemnika na śmieci, lecz powinno być przekazane do utylizacji.

→ Ważne: Urządzenie zutylizować w wyznaczonym miejscu.

## 8. Konserwacja



**UWAGA! Niebezpieczeństwo porażenia prądem!**

Istnieje niebezpieczeństwo obrażeń spowodowanych prądem elektrycznym.

→ Przed rozpoczęciem prac konserwacyjnych należy wyciągnąć wtyczkę z gniazdka.

### Czyszczenie wbudowanego filtra:

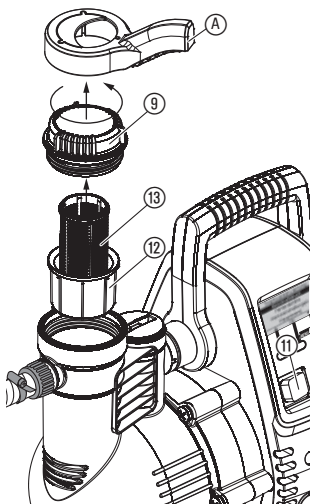

1. Przełącznik (11) ustawić w pozycji **O**.
2. Wyciągnąć wtyczkę.
3. Ewentualnie zamknąć wszystkie zawory od strony ssącej.
4. Odkręcić pokrywę (9) komory filtrującej za pomocą dołączonego klucza (A).
5. Wyciągnąć pionowo filtr (12) (13).
6. Przytrzymać pojemnik (12), filtr (13) obrócić w kierunku przeciwnym do ruchu wskazówek zegara **1** i wyjąć **2** (zamknięcie bagnetowe).

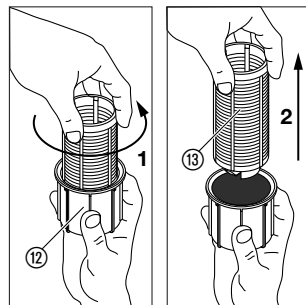

7. Pojemnik (12) wyczyścić pod bieżącą wodą, zaś filtr (13) wyczyścić np. za pomocą miękkiej szczotki.
8. Zmontować filtr w kolejności odwrotnej do demontażu.
9. Ponownie włączyć hydrofor (patrz 5. Obsługa).

### Czyszczenie zaworu zwrotnego:

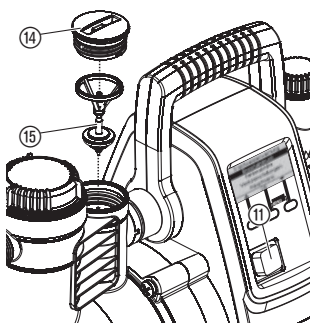

1. Przełącznik (11) ustawić w pozycji **O**.
2. Wyciągnąć wtyczkę.
3. Ewentualnie zamknąć wszystkie zawory od strony ssącej.
4. Otworzyć wszystkie miejsca poboru wody, aby strona tłoczna nie znajdowała się pod ciśnieniem. Następnie ponownie zamknąć miejsca poboru wody, aby zapobiec pracy jałowej podłączonych przewodów przez hydrofor elektroniczny.
5. Pokrywę (14) zaworu zwrotnego wykręcić za pomocą odpowiedniego narzędzia.
6. Wyjąć zawór (15) i wyczyścić pod bieżącą wodą.
7. Zawór zwrotny zmontować w kolejności odwrotnej do demontażu.
8. Ponownie włączyć hydrofor (patrz 5. Obsługa).

## 9. Usuwanie zakłóceń



**UWAGA! Niebezpieczeństwo porażenia prądem!**

→ Przed rozpoczęciem prac związanych z usuwaniem zakłóceń wyciągnąć wtyczkę z gniazdka!

Prace przy częściach elektrycznych mogą być wykonywane tylko przez serwis GARDENA lub autoryzowany punkt serwisowy.

### System diagnostyczny

W przypadku zakłócenia system diagnostyczny informuje za pośrednictwem wyświetlacza o zakłóceniu i odpowiednich środkach zaradczych.

#### ❌ BŁĄD 1

- Pompa nie napełniona
- Pompa zablokowana
- Zamknięty wypływ

POMÓC

#### ❌ BŁĄD 2

- Problem od strony ssącej
- Silnik przegrzany

POMÓC

#### ❌ BŁĄD 3

- Problem od strony ssącej
- Silnik przegrzany

POMÓC

#### ❌ BŁĄD 4

- Aktywne ostrzeżenie przed kapiącą wodą

POMÓC

#### Problem z uruchomieniem.

(W przypadku zakłócenia wskazanie pojawi się po 30 sekundach od włączenia hydroforu elektronicznego)

#### Problem z uruchomieniem.

(W przypadku zakłócenia wskazanie pojawi się po 6 minutach od włączenia hydroforu elektronicznego)

#### Problem podczas bieżącej pracy.

(W przypadku zakłócenia wskazanie pojawi się po 30 sekundach od włączenia hydroforu elektronicznego)

#### Problem podczas bieżącej pracy.

(W przypadku zakłócenia wskazanie pojawia się, w zależności od ustawień, po 2 lub 60 minutach od włączenia hydroforu elektronicznego)

Jeśli wystąpił jeden z 4 błędów, najczęstsze przyczyny i środki zaradcze można wywołać na wyświetlaczu pod pozycją "USUWANIE ZAKŁÓCEŃ".

Należy pamiętać:

Przed rozpoczęciem poszukiwań przyczyny błędu należy zawsze odłączyć hydrofor od sieci. Komunikat dotyczący błędu pojawi się na wyświetlaczu także po ponownym włączeniu hydroforu, co pozwala na wyświetlenie dodatkowych środków zaradczych. Po sprawdzeniu każdego proponowanego środka zaradczego można naciśnięciem "RESET" zresetować komunikat dotyczący błędu i ponownie uruchomić hydrofor.

## ❗ BŁĄD 1

- Pompa nie napełniona
- Pompa zablokowana
- Zamknięty wypływ

POMÓC

**Pompa nie zasysa**

Pompa została zalana zbyt małą ilością cieczy.

→ Napełnić pompę i upewnić się, że woda podczas zasysania nie wypływa stroną tłoczną (patrz 5. Obsługa).

Powietrze nie ma ujścia od strony tłocznej, np. z powodu zamknięcia wypływu wody w podłączonych urządzeniach.

→ Otworzyć urządzenia znajdujące się po stronie tłocznej (patrz 5. Obsługa).

**Silnik pompy nie włącza się**

Zadziałał termiczny wyłącznik ochronny, gorąca obudowa pompy.

1. Przełącznik ustawić w pozycji **O**.
2. Otworzyć istniejące urządzenia zamykające na przewodzie tłocznym (zniwelować ciśnienie).
3. Zadbać o wystarczający dopływ powietrza i odczekać ok. 20 min, aż pompa ochłodzi się.
4. Ponownie uruchomić pompę (patrz 5. Obsługa).

Pompa zablokowana.

→ Ręcznie zwolnić blokadę (patrz rozdział "Zwalnianie wirnika").

→ Ewentualnie odczekać 20 min do schłodzenia pompy.

**Zakłócony sygnał z czujnika przepływu**

Czujnik przepływu zablokowany.

→ Wyczyścić czujnik przepływu (patrz "Czyszczenie czujnika przepływu").

**❌ BŁĄD 2**  
 - Problem od strony ssącej  
 - Silnik przegrzany

POMÓC

**Pompa nie zasysa**

Problem po stronie ssącej.

- Końcówkę węża ssącego zanurzyć w wodzie,
- zlikwidować nieszczelność po stronie ssącej,
- wyczyścić zawór zwrotny na wężu ssącym i sprawdzić kierunek montażu,
- wyczyścić filtr ssący na końcu węża ssącego,
- wyczyścić uszczelkę pokrywy filtra i przykręcić pokrywę do oporu (patrz 8. Konserwacja),
- wyczyścić filtr drobnocząsteczkowy w pompie.

**Pompa nie zasysa**

Załamany wąż ssący.

- Użyć nowy wąż ssący.

**Silnik pompy nie włącza się**

Zadziałał termiczny wyłącznik ochrony (silnik przegrzany).

- Odczekać 20 min do schłodzenia pompy.

**❌ BŁĄD 3**  
 - Problem od strony ssącej  
 - Silnik przegrzany

POMÓC

**Przerwany dopływ wody po stronie ssącej**

Problem po stronie ssącej.

- Końcówkę węża ssącego zanurzyć w wodzie,
- zlikwidować nieszczelność po stronie ssącej,
- wyczyścić zawór zwrotny na wężu ssącym i sprawdzić kierunek montażu,
- wyczyścić filtr ssący na końcu węża ssącego,
- wyczyścić uszczelkę pokrywy filtra i przykręcić pokrywę do oporu (patrz 8. Konserwacja),
- wyczyścić filtr drobnocząsteczkowy w pompie.

Załamany wąż ssący.

- Użyć nowy wąż ssący.

**Zakłócony sygnał z czujnika przepływu**

Czujnik przepływu zablokowany.

- Wyczyścić czujnik przepływu (patrz "Czyszczanie czujnika przepływu").

Usterka	Możliwa przyczyna	Postępowanie
<b>Silnik pompy nie włącza się</b>	Zadziałał termiczny wyłącznik ochrony (silnik przegrzany).	→ Odczekać 20 min do schłodzenia pompy.
<div style="background-color: #cccccc; padding: 5px;"> <b>❌ BŁĄD 4</b>            - Aktywne ostrzeżenie przed kapiącą wodą  <hr/>           POMOĆ         </div>		
<b>Włączyło się ostrzeżenie przed kapieniem wody</b>	Nieszczelność po stronie tłocznej (np. nieszczelny kran).	→ Zlikwidować nieszczelność po stronie tłocznej.
	Przekroczony maksymalny czas funkcjonowania ustawionego ost. przed kapiącą wodą/ programu do poboru małych ilości wody.	→ Zmienić ustawienia "Ost. przed kapiącą wodą". → Zwiększyć zużycie wody.
	Zanieczyszczony zawór zwrotny.	→ Wyczyścić zawór zwrotny pompy (patrz 8. Konserwacja).
	Zanieczyszczony czujnik przepływu.	→ Wyczyścić czujnik przepływu pompy (patrz 8. Konserwacja).
<b>Silnik pompy nie włącza się lub nagle podczas eksploatacji zatrzymuje się</b>	Przełącznik nie jest ustawiony w pozycji I.	→ Ponownie uruchomić pompę (patrz 5. Obsługa).
	Wtyczka nie jest włączona do gniazdka.	→ Włożyć wtyczkę do gniazdka prądu elektrycznego (230 V AC).
	Brak dopływu prądu.	→ Sprawdzić bezpieczniki i elektryczne połączenia wtykowe.
<b>Środek zaradczy nie jest wyświetlony</b>	Usuwanie zakłóceń nie jest aktywne.	→ Usuwanie zakłóceń ustawić na wartość "WŁĄCZONE" (patrz 6. Ustawienia menu).
<b>Brak wskazań na wyświetlaczu</b>	Zadziałał wyłącznik różnicowo-prądowy.	→ Odłączyć pompę od zasilania i skontaktować się z serwisem GARDENA.
	Brak dopływu prądu.	→ Sprawdzić bezpieczniki i elektryczne połączenia wtykowe.
	Przerwanie zasilania.	→ Wystać pompę do serwisu firmy GARDENA.
	Bezpośrednie nasłonecznienie (temperatura wyświetlacza > 65 °C).	→ Wyświetlacz nadal działa. Wskazania pojawiają się po schłodzeniu wyświetlacza.

#### Zdejmowanie wirnika:

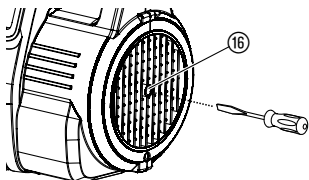

Można odblokować wirnik zablokowany przez zabrudzenia.

→ Wał silnika 16 przykręcić za pomocą wkrętaka.  
Powoduje to zwolnienie zablokowanego wirnika.

## Czyszczenie czujnika przepływu:

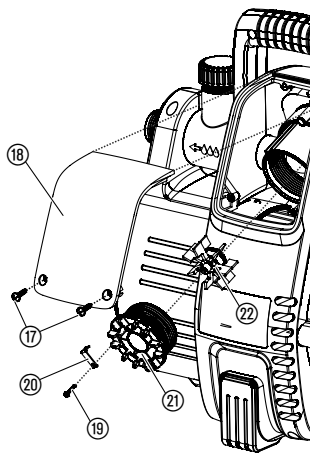

Gdy czujnik przepływu jest zabrudzony, może prowadzić to do błędnych komunikatów (Dioda informacyjna LED).

1. Wykręcić obydwie śruby ⑰.
2. Zdjąć pokrywę ⑱.
3. Poluzować śrubę zabezpieczającą ⑲ i zdjąć zacisk zabezpieczający ⑳.
4. Pokrywę ㉑ przykręcić (np. za pomocą wkrętaka) w kierunku przeciwnym do kierunku wskazówek zegara.
5. Wyjąć wirnik łopatkowy ㉒ i oczyścić. Oczyścić obudowę czujnika przepływu.
6. Zamontować ponownie we wnęce do zabudowy wirnik łopatkowy ㉒ wraz z elementem metalowym.
7. Wkręcić pokrywę ㉑ obracając zgodnie z ruchem wskazówek zegara.
8. Zabezpieczyć pokrywę ㉑ śrubą zabezpieczającą ⑲ poprzez zacisk zabezpieczający ⑳.
9. Najpierw osadzić osłonę ⑱ u góry, następnie dokręcić od dołu za pomocą obydwu śrub ⑰.



W przypadku wystąpienia innych usterek prosimy o kontakt z serwisem Husqvarna. Naprawy winny być przeprowadzane tylko przez punkty serwisowe Husqvarna lub autoryzowane serwisy.

PL

## 10. Dostępne wyposażenie dodatkowe

### Wężę ssące GARDENA

Odporne na załamania i podciśnienie, dostępne alternatywnie w dowolnych długościach o średnicy 19 mm (3/4"), 25 mm (1") lub 32 mm (5/4"), bez armatury przyłączeniowej albo w gotowych odcinkach, art. 1411 / 1418, konfekcjonowanych z armaturą przyłączeniową, filtrem ssącym i zaworem zwrotnym.

### Armatura do węża ssącego GARDENA

Do hermetycznego podłączenia węży w dowolnych długościach.

art. 1723/1724

### Filtr ssący GARDENA z zaworem zwrotnym

Do montażu do węży ssących sprzedawanych na metry (o dowolnej długości).

art. 1726/1727

### Filtr wstępny GARDENA

Szczególnie polecany przy tłoczeniu zapiaszczonej wody.

art. 1730/1731

### Wąż ssący GARDENA do studni abisyńskich

Do hermetycznego podłączenia pompy do studni abisyńskich albo stałych przewodów rurowych. Długość 0,5 m. Z obustronnym gwintem wewnętrznym 33,3 mm (G 1").

art. 1729

### Zestaw przyłączeniowy GARDENA

Zestaw przyłączeniowy do węży odpornych na ciśnienie 1/2".

art. 1750

### Zestaw przyłączeniowy GARDENA

Zestaw przyłączeniowy do węży odpornych na ciśnienie 3/4".

art. 1752



## 11. Dane techniczne

Typ	Comfort 5000/5E LCD (art. 1759)	Premium 6000/6E LCD Inox (art. 1760)
Napięcie / częstotliwość	230 V AC / 50 Hz	230 V AC / 50 Hz
Moc znamionowa / zużycie w trybie pracy Standby	1300 W / 1,5 W	1300 W / 1,5 W
Kabel przyłączeniowy	1,5 m H07RN-F	1,5 m H07RN-F
Max wydajność	5000 l/h	6000 l/h
Max ciśnienie / Max wysokość tłoczenia	5,0 bar / 50 m	5,5 bar / 55 m
Max wysokość zasysania	8 m	8 m
Ciśnienie włączające	2,0 – 2,8 ± 0,2 bar	2,0 – 3,2 ± 0,2 bar
Dopuszczalne ciśnienie wewnętrzne (strona tłoczna):	6 bar	6 bar
Waga	13,3 kg	15,2 kg
Wymiary (dł x sz x wys)	47 cm x 26 cm x 34 cm	47 cm x 26 cm x 34 cm
Poziom natężenia dźwięku $L_{WA}^{1)}$ (zmierzony/zagwarantowany)	77 dB(A) / 79 dB(A)	73 dB(A) / 76 dB(A)
Odchylenie $K_{WA}^{1)}$	2,19 dB(A)	2,58 dB(A)

<sup>1)</sup> Badania zgodne z normą RL 2000/14/EG

## 12. Serwis / gwarancja

### Gwarancja:

Firma Husqvarna Poland Spółka z o.o. udziela na zakupiony artykuł gwarancji na warunkach zawartych w karcie gwarancyjnej, która winna być wydana przez sprzedawcę.

W przypadku reklamacji w trybie gwarancji należy przedstawić ważną kartę gwarancyjną wraz z dokumentem zakupu.

## **D Produkthaftung**

Wir weisen ausdrücklich darauf hin, dass wir nach dem Produkthaftungsgesetz nicht für durch unsere Geräte hervorgerufene Schäden einzustehen haben, sofern diese durch unsachgemäße Reparatur verursacht oder bei einem Teileaustausch nicht unsere originale GARDENA Teile oder von uns freigegebene Teile verwendet wurden und die Reparatur nicht vom GARDENA Service oder dem autorisierten Fachmann durchgeführt wird. Entsprechendes gilt für Ergänzungssteile und Zubehör.

## **GB Product Liability**

We expressly point out that, in accordance with the product liability law, we are not liable for any damage caused by our units if it is due to improper repair or if parts exchanged are not original GARDENA parts or parts approved by us, and, if the repairs were not carried out by a GARDENA Service Centre or an authorised specialist. The same applies to spare parts and accessories.

## **F Responsabilité**

Nous vous signalons expressément que GARDENA n'est pas responsable des dommages causés par ses appareils, dans la mesure où ces dommages seraient causés suite à une réparation non conforme, dans la mesure où, lors d'un échange de pièces, les pièces d'origine GARDENA n'auraient pas été utilisées, ou si la réparation n'a pas été effectuée par le Service Après-Vente GARDENA ou l'un des Centres SAV agréés GARDENA. Ceci est également valable pour tout ajout de pièces et d'accessoires autres que ceux préconisés par GARDENA.

## **NL Productaansprakelijkheid**

Wij wijzen er nadrukkelijk op, dat wij op grond van de wet aansprakelijkheid voor producten niet aansprakelijk zijn voor schade ontstaan door onze apparaten, indien deze door onvakkundige reparatie veroorzaakt zijn, of er bij het uitwisselen van onderdelen geen gebruik gemaakt werd van onze originele GARDENA onderdelen of door ons vrijgegeven onderdelen en de reparatie niet door de GARDENA technische dienst of de bevoegde vakman uitgevoerd werd. Ditzelfde geldt voor extra-onderdelen en accessoires.

## **S Produktansvar**

Tillverkaren är inte ansvarig för skada som orsakats av produkten om skadan beror på att produkten har reparerats felaktigt eller om, vid reparation eller utbyte, andra än Original GARDENA reservdelar har använts. Samma sak gäller för kompletteringsdelar och tillbehör.

## **DK Produktansvar**

Vi gør udtrykkeligt opmærksom på, at vi i henhold til produktansvarsloven ikke er ansvarlige for skader forårsaget af vores udstyr, såfremt det sker på grund af uautoriserede reparationer eller hvis dele er skiftet ud og der ikke er anvendt originale GARDENA dele eller dele godkendt af os, eller hvis reparationerne ikke er udført af GARDENA-service eller en autoriseret fagmand. Det samme gælder for ekstra udstyr og tilbehør.

## **FI Tuotevastuu**

Korostamme nimenomaan, että tuotevastuulain nojalla emme ole vastuussa laitteistamme johtuneista vahingoista, mikäli nämä ovat aiheutuneet epäasianmukaisesta korjauksesta tai osia vaihdettaessa ei ole käytetty alkuperäisiä GARDENA-varaosia tai hyväksymiämme osia ja korjauksen on suorittanut muu kuin GARDENA-huoltokeskus tai valtuuttamamme ammattihenkilö. Tämä pätee myös lisäksiin ja lisävarusteisiin.

## **I Responsabilità del prodotto**

Si rende espressamente noto che, conformemente alla legislazione sulla responsabilità del prodotto, non si risponde di danni causati da nostri articoli se originati da riparazioni eseguite non correttamente o da sostituzioni di parti effettuate con materiale non originale GARDENA o comunque da noi non approvato e, in ogni caso, qualora l'intervento non venga eseguito da un centro assistenza GARDENA o da personale specializzato autorizzato. Lo stesso vale per le parti complementari e gli accessori.

## **E Responsabilidad de productos**

Advertimos que conforme a la ley de responsabilidad de productos no nos responsabilizamos de daños causados por nuestros aparatos, siempre y cuando dichos daños hayan sido originados por arreglos o reparaciones indebidas, por recambios con piezas que no sean piezas originales GARDENA o bien piezas no autorizadas por nosotros, así como en aquellos casos en que la reparación no haya sido efectuada por un Servicio Técnico GARDENA o por un técnico autorizado. Lo mismo es aplicable para las piezas complementarias y accesorios.

## **P Responsabilidade sobre o produto**

Queremos salientar que segundo a lei da responsabilidade do fabricante, nós não nos responsabilizaremos por danos causados pelo nosso equipamento, quando estes ocorrerem em decorrência de reparações inadequadas ou da substituição de peças por peças não originais da GARDENA, ou peças não autorizadas.

A responsabilidade tornar-se-à nula também depois de reparações realizadas por oficinas não autorizadas pela GARDENA. Esta restrição valerá também para peças adicionais e acessórios.

## **PL Odpowiedzialność za produkt**

Zwracamy Państwu uwagę, że nie ponosimy odpowiedzialności za uszkodzenia naszych maszyn, bądź szkody spowodowane ich wadliwym funkcjonowaniem, powstałe na skutek nieprawidłowo przeprowadzonych napraw lub użycia nieoryginalnych części zamiennych. Naprawy winny być przeprowadzane tylko przez punkty serwisowe Husqvarna lub autoryzowane serwisy. Dotyczy to również części uzupełniających i oprzyrządowania.

## **H Termékszavatosság**

Nyomatékosan utalunk arra a tényre, hogy a termékszavatossági törvény szerint nem kell jótállást vállalnunk azokra a károkra, amelyeket nem a mi készülékeink okoztak, ha ezeket álszzerűtlen javítás okozta vagy egy alkatrész kicserélésénél nem a mi eredeti GARDENA alkatrészeinket vagy általunk engedélyezett alkatrészeket használtak fel és a javítást nem a GARDENA szerviz vagy egy erre felhatalmazott szakember végezte. Hasonlóképpen érvényes ez a kiegészítő alkatrészekre és tartozékokra is.

## **CZ Odpovědnost za výrobek**

Výslovně upozorňujeme na to, že podle zákona o odpovědnosti za výrobek nenese odpovědnost za škody způsobené našimi přístroji, pokud byly způsobené neodbornou opravou nebo použitím jiných než našich originálních náhradních dílů GARDENA nebo námi schválených dílů a neprovedením opravy servisem GARDENA nebo autorizovaným odborníkem. Odpovídající platí i pro doplňkové díly a příslušenství.

## **SK Predmet záruky**

Upozorňujeme dôrazne na to, že podľa zákona o poskytovaní záruk nezodpovedáme za škody spôsobené našimi výrobkami, v prípade, že boli boli vyvolané neodbornými opravami, výmenou dielcov, ktoré nepatria k originálnym dielom GARDENA alebo neboli nami schválené a rovnako boli spôsobené servisnými zásahmi, ktoré neboli vykonané servisom GARDENA alebo autorizovaným odborníkom. Rovnako to platí pre doplnky a príslušenstvo.

## **GR Ευθύνη για το προϊόν**

Σας υπενθυμίζουμε ρητά, ότι σύμφωνα με το νόμο περί ευθύνης για τα προϊόντα δεν ευθυνόμαστε για ενδεχόμενες βλάβες που προκαλούνται από τις συσκευές μας, εφόσον οφείλονται σε μία ακατάλληλη επισκευή ή σε μια αντικατάσταση τμημάτων για την οποία δεν έχουν χρησιμοποιηθεί τα πρωτότυπα ανταλλακτικά της GARDENA ή τα από μας εγκεκριμένα ανταλλακτικά και σε περίπτωση που δεν εκτελείται η επισκευή από το Τμήμα Εξυπηρέτησης Πελατών της GARDENA ή από έναν εξουσιοδοτημένο εξειδικευμένο τεχνίτη. Το ίδιο ισχύει για εξαρτήματα και συμπληρωματικά τμήματα.

## **SLO Jamstvo za izdelek**

Pismo poudarjamo, da po zakonu jamstva za izdelek nismo odgovorni za škodo, ki bi nastala zaradi uporabe našega izdelka, prav tako tudi ne za škodo ki bi nastala zaradi nepravilnega popravila izdelka ali pri napačni zamenjavi delov, ki niso originalni deli GARDENA ali pri uporabi z naše strani potrjenih delov, ki pa niso bili vgrajeni v servis GARDENA ali v naši pooblaščenih servisni službi. Enako velja tudi za nadomestne dele in opremo.

## **HR Odgovornost za proizvod**

Izričito napominjemo da u skladu sa Zakonom o odgovornosti za proizvode nismo odgovorni za štete uzrokovane našim uređajima ako su one izazvane nestručnim popravkom ili u slučaju zamjene dijelova nisu korišteni originalni GARDENA dijelovi ili dijelovi koje smo odobrili i popravak nije izvršio GARDENA servis ili ovlašteni stručnjak. Isto vrijedi i za dodatne dijelove i pribor.

## **RO Responsabilitatea legala a produsului**

Menționăm în mod expres că, în concordanță cu responsabilitatea legală a produsului, nu suntem răspunzători de nici un accident provocat de produsele noastre dacă se datorează reparării necorespunzătoare sau dacă piesele de schimb nu sunt originale GARDENA sau aprobate de GARDENA, sau dacă reparațiile nu au fost efectuate de un Centru de Service GARDENA sau un specialist autorizat. Aceleași prevederi se aplică și pieselor de schimb și accesoriilor.

## **BG Отговорност за качество**

Изрично подчертаваме, че съгласно закона за отговорност за качество, ние не носим отговорност за вредите причинени от нашите уреди, ако същите са причинени от неправилен ремонт или при подмяната на части не са използвани оригинални части на GARDENA или части одобрени от нас и ремонта не е извършен от сервиз на GARDENA или оторизиран специалист. Същото важи за допълнителните части и принадлежности.

## **EST Tootevastutus**

Juhime teie tähelepanu sellele, et tootevastutusseaduse kohaselt ei vastuta me meie seadmete poolt põhjustatud kahjude eest, kui need on tekkinud asjatundmatu paranduse tagajärjel või kui detaili vahetamisel ei kasutatud GARDENA originaalvaruosi ega meie poolt kasutada lubatud varuosia ja kui parandustööd ei ole teinud GARDENA klienditeenindusspetsialistid ega meie volitatud spetsialistid. Sama kehtib lisadetailide ja tarvikute kohta.

## **LT Atsakomybė už produkciją**

Nurodome, kad remdamiesi Atsakomybės už produkciją įstatymu, neatsakome už nuostolius, sukeltus mūsų prietaisy, jei jie atsirado dėl netinkamo remonto, arba, jei keičiant dalis, buvo naudojamasi neoriginalios GARDENA dalys arba dalys, kurių mes neleidome naudoti, o remontą atliko ne GARDENA servisas arba neįgaliotasis specialistas. Tas pats galioja papildomoms dalims ir priedams.

## **LV Produkta atbildība**

Mēs skaidri norādām uz to, ka saskaņā ar Produktu atbildības likumu, mēs neatbildam par mūsu iekārtu radītiem zaudējumiem, ciktāl tos ir izraisījis neatbilstošs remonts vai dalu nomaiņa ar neoriģinālām GARDENA daļām vai ne ar mūsu norādītajām detaļām un remontu nav veicis GARDENA serviss vai pilnvarots speciālists. Tas pats attiecas uz papildinošajām daļām un piederumiem.

<p><b>D EG-Konformitätserklärung</b> Der Unterzeichnete Husqvarna AB, 561 82 Huskvarna, Sweden bestätigt, dass die nachfolgend bezeichneten Geräte in der von uns in Verkehr gebrachten Ausführung die Anforderungen der harmonisierten EU-Richtlinien, EU-Sicherheitsstandards und produktspezifischen Standards erfüllen. Bei einer nicht mit uns abgestimmten Änderung der Geräte verliert diese Erklärung ihre Gültigkeit.</p>	<p><b>H EU-Megfelelőeségi nyilatkozat</b> Alulírott, a Husqvarna AB, 561 82 Huskvarna, Sweden igazolja azt, hogy az alábbiakban megnevezett készülékek, az általunk forgalomba hozott kivételben teljesítik a harmonizációs EU-irányelvek, az EU biztonsági szabványok és a termékre jellemző szabványok követelményeit. Ha a készülékeken a mi beleegyezésünk nélkül változtatást végeznek, akkor ez a nyilatkozat érvényét veszti.</p>
<p><b>GB EU Declaration of Conformity</b> The undersigned Husqvarna AB, 561 82 Huskvarna, Sweden hereby certifies that, when leaving our factory, the units indicated below are in accordance with the harmonised EU guidelines, EU standards of safety and product specific standards. This certificate becomes void if the units are modified without our approval.</p>	<p><b>CZ Prohlášení o shodě EU</b> Podepsaný Husqvarna AB, 561 82 Huskvarna, Sweden potvrzuje, že dále uvedené přístroje v rámci do provozu uvedeném provedení splňují požadavky harmonizovaných směrnic EU, bezpečnostních norem EU a norem specifických pro výrobek. Při námi neschválené změně přístrojů ztrácí toto prohlášení platnost.</p>
<p><b>F Certificat de conformité aux directives européennes</b> Le constructeur, soussigné : Husqvarna AB, 561 82 Huskvarna, Sweden déclare qu'à la sortie de ses usines le matériel neuf désigné ci-dessous étai conforme aux prescriptions des directives européennes énoncées ci-après et conforme aux règles de sécurité et autres règles qui lui sont applicables dans le cadre de l'Union européenne. Toute modification portée sur ce produit sans l'accord express de GARDENA supprime la validité de ce certificat.</p>	<p><b>SK EU-Vyhlasenie o zhode</b> Nižšie uvedená firma Husqvarna AB, 561 82 Huskvarna, Sweden vyhlasuje, že uvedené zariadenia, ktoré uviedla na trh v tomto vyhotovení, spĺňajú požiadavky harmonizovaných smerníc EU, bezpečnostných noriem EU a noriem špecifických pre výrobok. Pri zmene zariadenia, ktorá nebola odsúhlasená výrobcom stráca toto vyhlásenie platnosť.</p>
<p><b>NL EU-overeenstemmingsverklaring</b> Ondergetekende Husqvarna AB, 561 82 Huskvarna, Sweden bevestigt, dat de volgende genoemde apparaten in de door ons in de handel gebrachte uitvoering voldoen aan de eis van, en in overeenstemming zijn met de EU-richtlijnen, de EU-veiligheidsstandaard en de voor het product specifieke standaard. Bij een niet met ons afgestemde verandering aan de apparaten verliest deze verklaring haar geldigheid.</p>	<p><b>GR Δήλωση Συμμόρφωσης προς τις Οδηγίες της ΕΕ</b> Η υπογράφουσα Husqvarna AB, 561 82 Huskvarna, Sweden δηλώνει, ότι τα εξής αναφερόμενα εκδοόμενα από την εταιρία μας προϊόντα ανταποκρίνονται σε όλες τις εναρμονισμένες προδιαγραφές της ΕΕ, στα πρότυπα ασφαλείας της ΕΕ και στα ειδικά για το προϊόν πρότυπα. Σε μία μη συμφωνημένη με την εταιρία μας τροποποίηση των συσκευών αυτή η δήλωση χάνει την ισχύ της.</p>
<p><b>S EU Tillverkarintyg</b> Undertecknad firma Husqvarna AB, 561 82 Huskvarna, Sweden intygar härmed att nedan nämnda produkter överensstämmer med EU:s direktiv, EU:s säkerhetsstandard och produktspecifikation. Detta intyg upphör att gälla om produkten ändras utan vårt tillstånd.</p>	<p><b>SLO EU-izjava o skladnosti</b> Podpisani proizvajalca «Husqvarna AB, 561 82 Huskvarna, Sweden» s podpisom potrjuje, da sledeće opisana naprava, ki smo jo poslali na tržišče izpolnjuje zahteve harmoniziranih standardov ES-smernic, ES-varnostnih standardov in izdelku specifičnih standardov. V primeru spremembe na navpični brez našega pisnega dovoljenja ta izjava izgubi svojo pomen in veljavnost.</p>
<p><b>DK EU Overensstemmelse certifikat</b> Undertegnede Husqvarna AB, 561 82 Huskvarna, Sweden bekræfter hermed, at enheder listede herunder, ved afsendelse fra fabrikken, er i overensstemmelse med harmoniserede EU retningslinjer, EU sikkerheds standarder og produkt specifikations standarder. Dette certifikat træder ud af kraft hvis enhederne er ændret uden vor godkendelse.</p>	<p><b>HR Izjava o skladnosti EU-a</b> Dolje potpisana tvrtka Husqvarna AB, 561 82 Huskvarna, Sweden ovime potvrđuje da dolje navedeni uređaji u izvedbi plaširanoj na tržište ispunjavaju zahtjeve harmoniziranih EU smjernica, EU sigurnosnih normi i normi za određene proizvode. Ova izjava postaje ništavna u slučaju izmjene uređaja koje nismo odobrili.</p>
<p><b>FI EU-yhdenmukaisuusvakuutus</b> Allekirjoittanut Husqvarna AB, 561 82 Huskvarna, Sweden vakuuttaa, että alla mainittu laitteet täyttävät tehtaaltamme lähtiesään yhdenmukaisistettujen EU-direktiivien, EU-turvallisuusstandardien ja tuotekohtaisten standardien vaatimukset. Laitteisiin tehyd muutokset, joista ei ole sovittu kanssamme, joutavat tämän vakuutuksen raukaamiseen.</p>	<p><b>RO UE-Certificat de conformitate</b> Prin prezenta Husqvarna AB, 561 82 Huskvarna, Sweden, certifica faptul ca, in momentul in care produsele mentionate mai jos ies din fabrica sunt in concordanta cu directivele UE, standardele de siguranta UE si standardele specifice ale produsului UE. Acest certificat devine nul in cazul modificării aparatului fără aprobarea noastră.</p>
<p><b>I Dichiarazione di conformità alle norme UE</b> La sottoscritta Husqvarna AB, 561 82 Huskvarna, Sweden certifica che il prodotto qui di seguito indicato, nei modelli da noi commercializzati, è conforme alle direttive armonizzate UE nonché agli standard di sicurezza e agli standard specifici di prodotto. Qualunque modifica apportata al prodotto senza nostra specifica autorizzazione invalida la presente dichiarazione.</p>	<p><b>BG ЕС-Декларация за съответствие</b> Подписаната фирма Husqvarna AB, 561 82 Huskvarna, Sweden декларира, че описаните по-долу уреди, пуснати в продажба съгласно нашата спецификация, изпълняват изискванията на хармонизираните ЕС-директиви, ЕС-стандарти за безопасност и специфични производствени стандарти. При промяна на уреда, която не е съгласувана с нас, тази декларация губи своята валидност.</p>
<p><b>E Declaración de conformidad de la UE</b> El que suscribe Husqvarna AB, 561 82 Huskvarna, Sweden declara que la presente mercancía, objeto de la presente declaración, cumple con todas las normas de la UE, en lo que a normas técnicas, de homologación y de seguridad se refiere. En caso de realizar cualquier modificación en la presente mercancía sin nuestra previa autorización, esta declaración pierde su validez.</p>	<p><b>EST Eli vastavusdeklaratsioon</b> Allkirjutanud Husqvarna AB, 561 82 Huskvarna, Sweden kinnitab, et kirjeldatud seade vastab meie poolt riigusse viidud kujul ELi harmoniseeritud direktiividele, ELi ohutusstandarditele ja tootega seotud standarditele. Meiega kooskõlastamata muudatus tegemise korral seadmel kaotab see deklaratsioon kehtivuse.</p>
<p><b>P Certificado de conformidade da UE</b> Os abaixo mencionados Husqvarna AB, 561 82 Huskvarna, Sweden, por este meio certificam que ao sair da fábrica os aparelhos abaixo mencionados estão de acordo com as direttrizes harmonizadas da UE, padrões de segurança e de produtos específicos. Este certificado ficará nulo se as unidades forem modificadas sem a nossa aprovação.</p>	<p><b>LT ES Atitikties deklaracija</b> Pasirašanti mūsų Husqvarna AB, 561 82 Huskvarna, Sweden patvirtina, kad žemiau nurodyti prietaisai ir jų modeliai, kurie buvo pagaminti mūsų gamyklose atitinka ES direktyvas, ES saugumo standartus ir specifinius gaminių standartus. Atlikus bet kokį prietaiso pakeitimą, kuris nėra suderintas su mumis, ši deklaracija praranda galiojimą.</p>
<p><b>PL Deklaracja zgodności Unii Europejskiej</b> Husqvarna AB, 561 82 Huskvarna, Sweden potwierdza, że poniżej określone urządzenia w wersji oferowanej przez nas do sprzedaży spełniają wymagania zharmonizowanych dyrektyw Unii Europejskiej, standardu bezpieczeństwa Unii Europejskiej i standardu specyficznego dla tego typu produktów. W przypadku zmiany urządzenia, która nie została z nami uzgodniona, niniejsza deklaracja traci moc obowiązującą.</p>	<p><b>LV ES-atbilstības deklarācija</b> Parakstījis/ies Husqvarna AB, 561 82 Huskvarna, Sweden, Vācija apstiprina, ka sekojoši apzīmētās iekārtas, kuras mēs izplatām, savā izpildījumā atbilst harmonizētajām ES direktīvām, ES drošības standartiem un produkta specifiskajiem standartiem. Ar mūsu neapstiprinātām izmaiņām iekārtā šī deklarācija zaudē savu derīgumu.</p>



## **Pumpen-Kennlinien**

**Performance characteristics**

**Courbes de performance**

**Prestatiegrafiek**

**Kapacitetskurva**

**Ydelses karakteristika**

**Pumpun ominaiskäyrä**

**Pumpekarakteristikk**

**Curva di rendimento**

**Curva característica  
de la bomba**

**Características de  
performance**

**Charakterystyka pompy**

**Szivattyú-jelleggörbe**

**Charakteristika čerpadla**

**Charakteristiky čerpadla**

**Χαρητηριστικό διάγραμμα**

**Характеристика насоса**

**Karakteristika črpalka**

**Obilježja pumpe**

**Karakteristika pumpe**

**Крива характеристики насоса**

**Caracteristică pompă**

**Pompa karakter eğrisi**

**Помпена характеристика**

**Fuqia e pompës**

**Pumba karakteristik**

**Siurblio charakterinė kreivė**

**Sūkņa raksturlīkne**

## **Comfort 5000/5E LCD**



## **Premium 6000/6E LCD Inox**



**Deutschland / Germany**

**GARDENA**  
Manufacturing GmbH  
Central Service  
Hans-Lorenser-Straße 40  
D-89079 Ulm  
Produktfragen:  
(+49) 731 490-123  
Reparaturen:  
(+49) 731 490-290  
service@gardena.com

**Albania**  
COBALT Sh.p.k.  
Rr. Siri Kodra  
1000 Tirana

**Argentina**  
Husqvarna Argentina S.A.  
Av. del Libertador 5954 –  
Fiso 11 – Torre B  
(C1428ARP) Buenos Aires  
Phone: (+54) 11 5194 5000  
info.gardena@  
ar.husqvarna.com

**Armenia**  
Garden Land Ltd.  
61 Tigran Mets  
0005 Yerevan

**Australia**  
Husqvarna Australia Pty. Ltd.  
Locked Bag 5  
Central Coast BC  
NSW 2252  
Phone: (+61) (0) 2 4352 7400  
customer.service@  
husqvarna.com.au

**Austria / Österreich**  
Husqvarna Austria GmbH  
Industriezeile 36  
4010 Linz  
Tel.: (+43) 732 77 01 01-485  
service.gardena@  
husqvarnagroup.com

**Azerbaijan**  
Firm Progress  
a. Aliyev Str. 26A  
1052 Baku

**Belgium**  
GARDENA Belgium NV/SA  
Sterrebeekstraat 163  
1930 Zaventem  
Phone: (+32) 2 720 92 12  
Mail: info@gardena.be

**Bosnia / Herzegovina**  
SILK TRADE d.o.o.  
Industrijska zona Bukva bb  
74260 Tešanj

**Brazil**  
Husqvarna do Brasil Ltda  
Av. Francisco Matarazzo,  
1400 – 19º andar  
São Paulo – SP  
CEP: 05001-903  
Tel: 0800-112252  
marketing.br.husqvarna@  
husqvarna.com.br

**Bulgaria**  
Хускварна България ЕООД  
Ул. „Андрей Ляпчев“ № 72  
1799 София  
Тел.: (+359) 02/9753076  
www.husqvarna.bg

**Canada / USA**  
GARDENA Canada Ltd.  
100 Summerlea Road  
Brampton, Ontario L6T 4X3  
Phone: (+1) 905 792 93 30  
info@gardenacanada.com

**Chile**  
Maquinarias Agroforestales  
Ltda. (Maga Ltda.)  
Santiago, Chile  
Avda. Chesterton  
# 8355 comuna Las Condes  
Phone: (+56) 2 202 4417  
Dalton@мага.cl  
Zipcode: 7560330  
Temuco, Chile  
Avda. Valparaíso # 01466  
Phone: (+56) 45 222 126  
Zipcode: 4780441

**China**  
Husqvarna (China) Machinery  
Manufacturing Co., Ltd.  
No. 1355, Jia Xin Rd.,  
Ma Lu Zhen, Jia Ding Dist.,  
Shanghai  
201801  
Phone: (+86) 21 59159629  
Domestic Sales  
www.gardena.com.cn

**Colombia**  
Husqvarna Colombia S.A.  
Calle 18 No. 68 D-31, zona  
Industrial de Montevideo  
Bogotá, Cundinamarca  
Tel. 571 2922700 ext. 105  
jairo.salazar@  
husqvarna.com.co

**Costa Rica**  
Compania Exim  
Euroiberoamericana S.A.  
Los Colegios, Moravia,  
200 metros al Sur del Colegio  
Saint Francis – San José  
Phone: (+506) 297 68 83  
exim\_euro@racsca.co.cr

**Croatia**  
SILK ADRIA d.o.o.  
Josipa Lončara 3  
10090 Zagreb  
Phone: (+385) 1 3794 580  
silk.adria@zg.t-com.hr

**Cyprus**  
Med Marketing  
17 Digeni Akrita Ave  
P.O. Box 27017  
1641 Nicosia

**Czech Republic**  
Husqvarna Česko s.r.o.  
Türkova 2319/5b  
149 00 Praha 4 – Chodov  
Bezpłatná infolinika:  
800 100 425  
servis@cz.husqvarna.com

**Denmark**  
GARDENA / Husqvarna  
Consumer Outdoor Products  
Salgsafdelning Danmark  
Box 9003  
S-200 39 Malmö  
info@gardena.dk

**Dominican Republic**  
BOSQUESA, S.R.L.  
Carretera Santiago Licye  
Km. 5 ½  
Esquina Copal II.  
Santiago  
Dominican Republic  
Phone: (+809) 736-0333  
joserbosquesa@claro.net.do

**Ecuador**  
Husqvarna Ecuador S.A.  
Arupos E1-181 y 10 de  
Agosto Quito, Pichincha  
Tel. (+593) 22800739  
francisco.jacome@  
husqvarna.com.ec

**Estonia**  
Husqvarna Eesti OÜ  
Consumer Outdoor Products  
Kesk tee 10, Aaviku küla  
Rae vald  
Harju maakond  
753005 Estonia  
kontakt.etj@husqvarna.ee

**Finland**  
Oy Husqvarna Ab  
Consumer Outdoor Products  
Lautautarhankatu 8 B / PL 3  
00581 HELSINKI  
info@gardena.fi

**France**  
Husqvarna France  
9/11 Allée des pierres mayettes  
32635 Gennevilliers Cedex  
France  
http://www.gardena.com/fr  
N° AZUR: 0 810 00 78 23  
(Prix d'un appel local)

**Georgia**  
AID Group  
Bellashvili 8  
1159 Tbilisi

**Great Britain**  
Husqvarna UK Ltd  
Preston Road  
Aycliffe Industrial Park  
Newton Aycliffe  
County Durham  
DL5 6UP  
info.gardena@  
husqvarna.co.uk

**Greece**  
Π.ΠΑΠΑΔΟΠΟΥΛΟΣ ΑΕΒΕ  
Λωσφ. Αθηνών 92  
Αθήνα  
Τ.Κ. 104 42  
Ελλάδα  
Τηλ. (+30) 210 51 93 100  
info@papadopoulos.com.gr

**Hungary**  
Husqvarna Magyarorszáig Kft.  
Ezred u. 1-3  
1044 Budapest  
Telefon: (+36) 1 251-4161  
vevoszolgalat.husqvarna@  
husqvarna.hu

**Iceland**  
Ó. Johnson & Kaaber  
Tunguhalsi 1  
110 Reykjavik  
ooj@oik.is

**Ireland**  
Husqvarna UK Ltd  
Preston Road  
Aycliffe Industrial Park  
Newton Aycliffe  
County Durham  
DL5 6UP  
info.gardena@  
husqvarna.co.uk

**Italy**  
Husqvarna Italia S.p.A.  
Via Como 72  
23868 VALMADRERA (LC)  
Phone: (+39) 0341.203.111  
info@gardenaitalia.it

**Japan**  
KAKUICHI Co. Ltd.  
Sumitomo Realty &  
Development Kojimachi  
BLDG., 8F  
5-1 Nibancho  
Chiyoda-ku  
Tokyo 102-0084  
Phone: (+81) 33 264 4721  
m\_ishihara@kaku-ichi.co.jp

**Kazakhstan**  
LAMED Ltd.  
155/1, Tazhibayevoi Str.  
050060 Almaty  
IP Schmidt  
Abayavenue 3B  
110 005 Kostanay

**Korea**  
Kyung Jin Trading CO.,LTD.  
107-4, SunDuk Bld.,  
YangJae-dong,  
Secho-gu,  
Seoul, (zipcode: 137-891)  
Phone: (+82) (0)2 574-6300

**Kyrgyzstan**  
Alye Maki  
av. Moladaya Guardir J 3  
720014  
Bishkek

**Latvia**  
Husqvarna Latvija  
Consumer Outdoor Products  
Bākužu iela 6  
LV-1024 Rīga  
info@husqvarna.lv

**Lithuania**  
UAB Husqvarna Lietuva  
Consumer Outdoor Products  
Atleikių pl. 77C  
LT-52104 Kaunas  
centras@husqvarna.lt

**Luxembourg**  
Magasins Jules Neuberg  
33, rue Jacques Stas  
Luxembourg-Gasperich 2549  
Case Postale No. 12  
Luxembourg 2010  
Phone: (+352) 40 14 01  
api@neuberg.lu

**Mexico**  
AFOSA  
Av. Lopez Mateos Sur # 5019  
Col. La Calma 45070  
Zapopan, Jalisco  
Mexico  
Phone: (+52) 33 3818-3434  
icornejo@afosa.com.mx

**Moldova**  
Convel S.R.L.  
290A Muncestri Str.  
2002 Chisinau

**Netherlands**  
GARDENA Nederland B.V.  
Postbus 50176  
1305 AD ALMERE  
Phone: (+31) 36 521 00 00  
info@gardena.nl

**Neth. Antilles**  
Jonka Enterprises N.V.  
Sta. Rosa Weg 196  
P.O. Box 8200  
Curaçao  
Phone: (+599) 9 767 66 55  
pgm@jonka.com

**New Zealand**  
Husqvarna New Zealand Ltd.  
P.O. Box 76-437  
Manukau City 2241  
Phone: (+64) (0) 9 9202410  
support.nz@husqvarna.co.nz

**Norway**  
GARDENA  
Husqvarna Consumer  
Outdoor Products  
Salgskontor Norge  
Kleverveien 6  
1540 Vestby  
info@gardena.no

**Peru**  
Husqvarna Perú S.A.  
Rr. Ramón Cárcamo 710  
Lima 1  
Tel: (+51) 1 3320400 ext. 416  
juan.remuzog@  
husqvarna.com

**Poland**  
Husqvarna  
Poland Spółka z o.o.  
ul. Wysockiego 15 b  
03-371 Warszawa  
Phone: (+48) 22 330 96 00  
gardena@husqvarna.pl

**Portugal**  
Husqvarna Portugal, SA  
Lagoa - Albarraque  
2635 - 595 Rio de Mouro  
Tel.: (+351) 21 922 85 30  
Fax : (+351) 21 922 85 36  
info@gardena.pt

**Romania**  
Madex International Srl  
Soseaua Odaii 117- 123,  
RO 013603 Bucuresti, S 1  
Phone: (+40) 21 352.76.03  
madex@ines.ro

**Russia / Россия**  
ООО „Хускварна“  
141400, Московская обл.,  
г. Химки  
улица Ленинградская,  
владение 39, стр.6  
Бизнес Центр  
„Химки Бизнес Парк“,  
помещение 0B02\_04  
http://www.gardena.ru

**Serbia**  
Dornel d.o.o.  
Autoput za Novi Sad bb  
11273 Belgrade  
Phone: (+381) 11 848 88 12  
miroslav.jejina@dornel.rs

**Singapore**  
Hy-Ray PRIVATE LIMITED  
40 Jalan Pemimpin  
#02-08 Tat Ann Building  
Singapore 571185  
Phone: (+65) 6253 2277  
shiyang@hyray.com.sg

**Slovak Republic**  
Husqvarna Česko s.r.o.  
Türkova 2319/5b  
149 00 Praha 4 – Chodov  
Bezpłatná infolinika:  
800 154 044  
servis@sk.husqvarna.com

**Slovenia**  
Husqvarna Austria GmbH  
Industriezeile 36  
4010 Linz  
Tel.: (+43) 732 77 01 01-485  
service.gardena@  
husqvarnagroup.com

**South Africa**  
Husqvarna  
Husqvarna (Pty) Ltd  
Postnet Suite 250  
Private Bag X6,  
Cascades, 3202  
South Africa  
Phone: (+27) 33 846 9700  
info@gardena.co.za

**Spain**  
Husqvarna España S.A.  
Calle de Rivas nº 10  
28052 Madrid  
Phone: (+34) 91 708 05 00  
atencioncliente@gardena.es

**Suriname**  
agrofiv n.v.  
Verlengde Hogestraat #22  
Phone: (+597) 472426  
agrofiv@sr.net  
Pobox : 2006  
Paramaribo  
Suriname – South America

**Sweden**  
Husqvarna AB  
S-561 82 Huskvarna  
info@gardena.se

**Switzerland / Schweiz**  
Husqvarna Schweiz AG  
Consumer Products  
Industriestrasse 10  
5506 Mägenwil  
Phone: (+41) (0) 62 887 37 90  
info@gardena.ch

**Turkey**  
GARDENA Dost Diş Ticaret  
Müessesilikli A.Ş.  
Sanayi Cad. Adil Sokak  
No: 1/B Kartal  
34873 İstanbul  
Phone: (+90) 216 38 93 939  
info@gardena-dost.com.tr

**Ukraine / Україна**  
ТОВ „Хусварна Україна“  
вул. Васильківська, 34,  
офис 204-г  
03022, Київ  
Тел. (+38) 044 498 39 02  
info@gardena.ua

**Uruguay**  
FELI SA  
Entre Rios 1083 CP 11800  
Montevideo – Uruguay  
Tel: (+598) 22 03 18 44  
info@felisa.com.uy

**Venezuela**  
Corporación Casa y Jardín C.A.  
Av. Caroni, Edif. Trazem, PB.  
Colinas de Bello Monte.  
1050 Caracas.  
Tlf: (+58) 212 992 32 23  
info@casayjardin.net.ve

1759-20.960.05/1015  
© GARDENA  
Manufacturing GmbH  
D-89070 Ulm  
http://www.gardena.com