

TCS 720/20 Art. 8868

**GB Operation Instructions**

Telescopic Pruner

**D Betriebsanleitung**

Teleskop-Hochentaster

**F Mode d'emploi**

Élagueuse sur perche

**NL Gebruiksaanwijzing**

Telescopische stokzaag

**S Bruksanvisning**

Teleskopkvistsåg

**DK Brugsanvisning**

Teleskop-grensav til højtsiddende grene

**FI Käyttöohje**

Teleskooppivarrellinen raivaussaha

**N Bruksanvisning**

Teleskop beskjæringssaks

**I Istruzioni per l'uso**

Potatore telescopico

**E Instrucciones de empleo**

Sierra de pértiga telescópica

**P Manual de instruções**

Serra telescópica para poda em altura

**PL Instrukcja obsługi**

Pilarka łańcuchowa z trzonkiem teleskopowym

**H Használati utasítás**

Teleszkópos magassági ágvágó

**CZ Návod k obsluze**

Teleskopická vyvětovací pilka

**SK Návod na obsluhu**

Teleskopický odvetvovač

**GR Οδηγίες χρήσης**

Τηλεσκοπικό αλυσοπρίονο

**RUS Инструкция по эксплуатации**

Висоторез телескопический

**SLO Navodilo za uporabo**

Teleskopski obrezovalnik za veje

**HR Upute za uporabu**

Teleskopska pila

**SRB Uputstvo za rad**

Teleskopska testera

**UA Інструкція з експлуатації**

Телескопічний висоторіз

**RO Instrucțiuni de utilizare**

Foarfeca telescopică pentru rădirea crengilor copacilor înalți

**TR Kullanma Kılavuzu**

Teleskopik High Kesici

**BG Инструкция за експлоатация**

Телескопична кастрачка

**AL Manual përdorimi**

Krasitës teleskop

**EST Kasutusjuhend**

Teleskoop-kõrglõikur

**LT Eksploatavimo instrukcija**

Teleskopinė aukštapijovė

**LV Lietošanas instrukcija**

Teleskopiskais zargriezis

# GARDENA pilarka łańcuchowa z trzonkiem teleskopowym TCS 720/20

## Tłumaczenie oryginalnej instrukcji obsługi.



Osoby z ograniczonymi zdolnościami fizycznymi, sensorycznymi i umysłowymi (również dzieci), bądź osoby bez doświadczenia i/lub wiedzy, mogą używać produkt wyłącznie pod nadzorem osoby odpowiedzialnej za ich bezpieczeństwo lub po otrzymaniu od niej instrukcji dotyczących eksploatacji urządzenia. Pilnować, aby dzieci nie bawiły się produktem.

### Zastosowanie zgodnie z przeznaczeniem:

Pilarka łańcuchowa firmy GARDENA przeznaczona jest do usuwania gałęzi z drzew, żywopłotów, krzewów i bylin z gałęziami o średnicy maks. 12 cm w prywatnych ogrodach i ogródkach działkowych.

**NIEBEZPIECZEŃSTWO! Ryzyko obrażeń ciała! Nie używać urządzenia do ścinania drzew. Usuwać gałęzie częściami, aby nie spadły one na osobę pracującą lub nie odbiły się od leżących na ziemi ściętych gałęzi. Podczas przycinania nie stać pod gałęzią.**

### Spis treści:

1. BEZPIECZEŃSTWO	130
2. MONTAŻ	134
3. MONTAŻ	135
4. OBSŁUGA	136
5. KONTROLA/KONSERWACJA	138
6. PRZECHOWYWANIE	139
7. USUWANIE USTEREK	140
8. DANE TECHNICZNE	140
9. AKCESORIA	141
10. SERWIS/GWARANCJA	141

## 1. BEZPIECZEŃSTWO

**Ostrzeżenie! Wykaszarka jest urządzeniem mogącym stwarzać zagrożenie jeżeli używana będzie niezgodnie z zasadami bezpieczeństwa. Wykaszarka może spowodować poważne uszkodzenie ciała operatora lub osoby postronnej. Dlatego niezmiernie istotne jest staranne przeczytanie i zrozumienie instrukcji obsługi urządzenia. Każda osoba obsługująca wykaszarkę musi znać i przestrzegać wszystkie zalecenia i uwagi zawarte w niniejszej instrukcji.**

### Symbole bezpieczeństwa na urządzeniu:



Zapoznać się z instrukcją obsługi.



Nosić ochronę oczu i słuchu.



Nie narażać urządzenia na działanie deszczu lub wilgoci. Nie pozostawiać urządzenia na zewnątrz podczas deszczu.



Wyciągnąć wtyczkę, jeśli kabel jest uszkodzony lub przerwany.



**Zagrożenie życia wskutek porażenia prądem elektrycznym!**  
Zachowywać odstęp min. 10 m od przewodów elektrycznych.



Nosić rękawice ochronne.



Nosić antypoślizgowe obuwie ochronne.



Nosić kask ochronny.

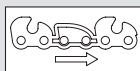

Kierunek przesuwania się łańcucha.

### Ogólne ostrzeżenia dotyczące użytkowania elektronarzędzi



**OSTRZEŻENIE!** Należy przeczytać wszystkie instrukcje i ostrzeżenia dotyczące bezpieczeństwa.

Nie zastosowanie się do instrukcji i ostrzeżeń może prowadzić do porażenia prądem elektrycznym, pożaru oraz/lub poważnego urazu ciała.

Wszystkie instrukcje i ostrzeżenia należy zachować. Termin "elektonarzędzie" w ostrzeżeniach odnosi się do narzędzia zasilanego zarówno z sieci (przewodowego) jak i z akumulatora (beprzewodowego).

#### 1) Bezpieczeństwo miejsca pracy

- Miejsce pracy musi być zawsze czyste i dobrze oświetlone. Bałagan i brak oświetlenia zwiększają ryzyko wypadku.
- Nie wolno używać elektronarzędzi w środowisku grożącym wybuchem, np. w obecności łatwopalnych cieczy, gazów lub pyłów. Elektronarzędzia wytwarzają iskry, które mogą zapalić pył lub opary.
- Ze względów bezpieczeństwa elektronarzędzie należy używać z dala od dzieci i osób trzecich.  
*Rozproszenie uwagi może doprowadzić do utraty kontroli nad urządzeniem.*

#### 2) Bezpieczeństwo elektryczne

- Wtyczki elektronarzędzi muszą pasować do gniazdek sieciowych. Nie wolno dokonywać żadnych modyfikacji wtyczki. Nie wolno używać przejściówek z uziemionymi elektronarzędziami. *Oryginalne wtyczki*

*i dopasowane gniazdko sieciowe zmniejszają ryzyko porażenia prądem.*

- Należy unikać kontaktu ciała z uziemionymi powierzchniami, takimi jak rury, grzejniki, kuchenki oraz lodówki.  
*Gdy ciało jest uziemione, istnieje większe ryzyko porażenia prądem elektrycznym.*
- Nie wolno narażać elektronarzędzi na działanie deszczu ani wilgoci.  
*Przedostanie się wody do urządzenia zwiększa ryzyko porażenia prądem elektrycznym.*
- Nie wolno niewłaściwie użytkować przewodu zasilającego. Nie wolno używać przewodu do przenoszenia, ciągnięcia lub odłączania elektronarzędzia od sieci. Nie wolno zbliżać przewodu do źródeł wysokiej temperatury, smaru, ostrych krawędzi ani ruchomych elementów.  
*Uszkodzony lub splątany przewód zwiększa ryzyko porażenia prądem elektrycznym.*
- Podczas pracy elektronarzędziem w warunkach zewnętrznych należy korzystać z przedłużacza przystosowanego do użytku na zewnątrz. Zastosowanie przedłużacza do pracy w warunkach zewnętrznych zmniejsza ryzyko porażenia prądem.
- Gdy praca elektronarzędziem w wilgotnym środowisku jest nieunikniona, należy zastosować wyłącznik różnicowoprądowy. Stosowanie wyłącznika różnicowoprądowego zmniejsza ryzyko porażenia prądem.

#### 3) Bezpieczeństwo użytkownika

- Podczas pracy elektronarzędziem należy zachowywać czujność, koncentrować się na wykonywanej czynności i kierować się rozsądkiem. Nie wolno obsługiwać elektronarzędzi osobom zmęczonym lub będącym pod wpływem alkoholu, środków odurzających bądź leków.  
*Krótką chwilą nieuwagi może doprowadzić do poważnych obrażeń ciała.*
- Należy korzystać ze środków ochrony osobistej. Zawsze należy używać środków ochrony oczu. Środki ochronne (np. maska przeciwpyłowa, przeciwpoślizgowe obuwie ochronne, kask lub nauszniki), wykorzystywane stosownie do warunków pracy, zmniejszają ryzyko urazów ciała.
- Należy zapobiegać nieprzewidzianemu uruchomieniu elektronarzędzia. Przed podłączeniem urządzenia do sieci lub akumulatora oraz przed jego podnoszeniem i przenoszeniem należy ustawić wyłącznik w pozycji wyłączonej ("off").

Przenoszenie urządzenia z palcem na wyłączniku lub podłączanie do źródła zasilania narzędzia z wyłącznikiem w pozycji włączonej („on”) zwiększa niebezpieczeństwo wypadku.

**d) Przed uruchomieniem elektronarzędzia należy odłączyć klucze i narzędzia do regulacji.**

Pozostawienie klucza lub innego narzędzia, zamocowanego do obracającego się elementu urządzenia, może doprowadzić do urazu ciała.

**e) Nie wolno sięgać elektronarzędziem zbyt daleko. Zawsze należy zachować dobre ustawienie stóp i równowagę.** Właściwa postawa zapewnia lepsze panowanie nad urządzeniem w nieoczekiwanych sytuacjach.

**f) Należy zadbać o stosowny strój roboczy. Nie należy zakładać luźnych ubrań ani biżuterii. Nie wolno zbliżać włosów, odzieży ani rękawic do poruszających się elementów elektronarzędzia.**

Luźne części odzieży, biżuteria lub długie włosy mogą wkręcić się w urządzenie.

**g) Jeżeli istnieje możliwość podłączenia odpylacza, należy go zamontować i właściwie użytkować.** Zastosowanie odpylacza może zmniejszyć niebezpieczeństwo związane z nadmiernym pyłem.

#### **4) Użytkowanie i konserwacja elektronarzędzi**

**a) Nie wolno przeciążać elektronarzędzi. Należy wykorzystywać produkt odpowiedni do danego zastosowania.** Urządzenie będzie pracować lepiej i bezpieczniej, gdy będzie użytkowane zgodnie ze swoimi parametrami.

**b) Nie wolno korzystać z elektronarzędzia, jeżeli wyłącznik nie działa prawidłowo.**

Urządzenie, którego nie można obsługiwać wyłącznikiem, jest niebezpieczne i musi zostać naprawione.

**c) Przed dokonaniem dowolnej regulacji, wymiany akcesoriów lub odłożeniem elektronarzędzia do przechowywania, należy odłączyć urządzenie od sieci oraz/lub akumulatora.**

Takie środki ostrożności zmniejszają ryzyko przypadkowego uruchomienia urządzenia.

**d) Nie użytkowane elektronarzędzia należy przechowywać poza zasięgiem dzieci. Nie wolno pozwalać korzystać z elektronarzędzi osobom, które nie znają się na ich obsłudze i nie zapoznały się z instrukcją użytkowania.**

W rękach niewprawnych użytkowników elektronarzędzia są niebezpieczne.

**e) Elektronarzędzia wymagają odpowiedniej konserwacji. Należy kontrolować ruchome elementy pod kątem ich ustawienia, ewentualności zacinania się, uszkodzeń oraz wszelkich innych nieprawidłowości, które mogłyby zakłócić właściwe działanie urządzenia. Uszkodzone elementy należy wymienić przed rozpoczęciem pracy.**

Przyczyną wielu wypadków jest niewłaściwa konserwacja elektronarzędzi.

**f) Elementy tnące muszą być zawsze ostre i czyste.** Dobrze konserwowane narzędzia tnące z ostrymi końcówkami są mniej narażone na zacinanie się i łatwiejsze w obsłudze.

**g) Należy używać elektronarzędzi, akcesoriów, końcówek itp. zgodnie z niniejszymi instrukcjami, uwzględniając warunki robocze oraz charakter wykonywanej pracy.**

Wykorzystanie elektronarzędzi niezgodnie z przeznaczeniem może prowadzić do niebezpiecznych sytuacji.

#### **5) Serwis**

Prace konserwacyjne w obrębie elektronarzędzia powinien wykonywać wyłącznie wykwalifikowany personel z użyciem oryginalnych części zamiennych. Gwarantuje to trwałe bezpieczeństwo elektronarzędzia.

#### **Wskazówki bezpieczeństwa dotyczące pilarki łańcuchowej z trzonkiem teleskopowym:**

- Zwracać zawsze uwagę na to, aby żadne części ciała nie dostały się w obszar łańcucha. Usunąć obcięty materiał wzgl. nie trzymać za ucinany materiał, gdy łańcuch pracuje. Zablokowany materiał należy usuwać wyłącznie przy wyłączonym urządzeniu. Chwila nieuwagi podczas pracy z pilarką łańcuchową może prowadzić do ciężkich obrażeń ciała.
- Przenosić pilarkę łańcuchową trzymając zawsze tylko za uchwyt i tylko wtedy, gdy łańcuch jest w bezruchu. Podczas transportu lub przechowywania pilarki łańcuchowej z trzonkiem teleskopowym nałożona musi być osłona prowadnicy. Prawidłowy sposób obchodzenia się z pilarką łańcuchową zmniejsza ryzyko zranienia łańcuchem.
- Elektronarzędzie należy trzymać tylko za izolowane uchwyty, gdyż łańcuch może wejść w kontakt z ukrytymi liniami wysokiego napięcia lub kablem zasilającym. Kontakt łańcucha z przewodem przewodzącym prąd może przenieść napięcie na metalowe części urządzenia, co z kolei może prowadzić do porażenia prądem elektrycznym.

- **Kabel trzymać z dala od obszaru cięcia.**

*Podczas używania urządzenia kabel zasilający może być ukryty wśród krzewów – dlatego należy szczególnie uważać, aby nie doszło do przypadkowego przecięcia kabla przez łańcuch.*

### **Dodatkowe zalecenia dotyczące bezpieczeństwa**

Niebezpieczeństwo! Dzieci trzymać z dala od miejsca montażu urządzenia. *Podczas montażu może dojść do polknięcia drobnych części i istnieje ryzyko uduszenia plastikową torebką.*

### **Bezpieczeństwo na stanowisku pracy**

Urządzenia należy używać wyłącznie w przewidziany sposób.

Operator lub użytkownik jest odpowiedzialny za wypadki lub zagrożenia innych osób lub ich własności.

Podczas obsługi i transportu należy zwracać szczególną uwagę na zagrożenie osób trzecich przez zwiększony promień roboczy przy wysuniętym trzonku teleskopowym.

Ryzyko polknięcia się. Podczas pracy uważać na kabel.

Szczególnie w czasie zimy uważać na śliskie podłoże.

Niebezpieczeństwo! Założona ochrona słuchu oraz odgłos wydawany przez pracujące urządzenie mogą utrudnić zauważenie zbliżających się osób.

Nie używać urządzenia, gdy istnieje prawdopodobieństwo burzy.

Nie używać w pobliżu wody.

### **Informacje dotyczące bezpieczeństwa podczas używania części elektrycznych**

Zalecany jest wyłącznik różnicowoprądowy z prądem zadziałania nie większym niż 30mA. Wyłącznik różnicowoprądowy należy sprawdzić przed każdym użyciem.

Przed użyciem należy sprawdzić kabel pod kątem uszkodzeń. W przypadku oznak uszkodzenia lub zużycia należy go wymienić.

Ze względów bezpieczeństwa wymiany przewodu przyłączeniowego powinien dokonać producent lub jego przedstawiciel.

Nie używać urządzenia, jeśli kabel elektryczny jest uszkodzony lub zużyty.

Natychmiast odłączyć zasilanie w przypadku stwierdzenia nacięć na kablu lub uszkodzenia izolacji. Nie dotykać kabla do chwili odcięcia zasilania.

W trakcie pracy kabel przedłużacza nie może być zwinięty. Zwinięty kabel może się przegrzać i doprowadzić do zmniejszenia wydajności urządzenia.

Zawsze w pierwszej kolejności odłączyć zasilanie przed usunięciem wtyczki, łącznika kablowego lub przedłużacza.

Przed zwinięciem kabla zasilającego w celu dalszego przechowywania, należy wyłączyć urządzenie, wyciągnąć wtyczkę z gniazodka i sprawdzić kabel pod kątem uszkodzeń lub zużycia. Nie wolno naprawiać uszkodzonego kabla. Należy wymienić go na nowy.

Zawsze starannie związać kabel, aby uniknąć załamań.

Urządzenie należy podłączać wyłącznie do napięcia przemiennego podanego na tabliczce znamionowej.

Pod żadnym pozorem nie wolno podłączać przewodu uziemiającego do urządzenia.

Jeśli po włożeniu wtyczki urządzenie nieoczekiwanie włączy się, natychmiast wyciągnąć wtyczkę i oddać urządzenie do sprawdzenia przez serwis firmy GARDENA.

Niebezpieczeństwo! Urządzenie wytwarza podczas pracy pole elektromagnetyczne. To pole może oddziaływać na aktywne i pasywne implanty medyczne. Aby uniknąć ryzyka poważnych lub śmiertelnych obrażeń ciała, zalecamy osobom posiadającym implanty medyczne przed użyciem urządzenia skontaktować się z lekarzem lub producentem implantu.

### **Kabel**

Należy używać tylko przewodów przedłużających dopuszczonych zgodnie z HD 516.

→ Zalecamy kontakt z wykwalifikowanym elektrykiem.

### **Bezpieczeństwo osobiste**

Zawsze nosić odpowiednią odzież, rękawice ochronne i solidne obuwie.

Unikać kontaktu z olejem łańcucha, szczególnie w przypadku alergii na olej.

Sprawdzić obszary, w których ma być użyte urządzenie, i usunąć z nich wszystkie druty i inne obce przedmioty.

Wszystkie prace nastawcze (zmiana kąta ustawienia głowicy tnącej lub długości uchwytu teleskopowego) należy wykonywać z osłoną nałożoną na prowadnicę; nie stawiać urządzenia na prowadnicy.

Urządzenie trzymać zawsze prawidłowo oburącz za oba uchwyty (A) i (B).

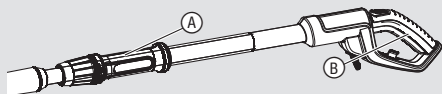

Przed użyciem lub po silnym uderzeniu należy skontrolować urządzenie pod kątem zużycia lub uszkodzenia. W razie potrzeby wykonać odpowiednie prace naprawcze.

Nigdy nie używać niekompletnego urządzenia lub urządzenia, w którym dokonane zostały nieautoryzowane modyfikacje.

### Użytkowanie i konserwacja elektronarzędzi

Należy wiedzieć, jak wyłączyć urządzenie w razie nagłego wypadku.

Nigdy nie trzymać za urządzenie zabezpieczające.

Nigdy nie używać urządzenia z uszkodzonymi urządzeniami zabezpieczającymi (osłona, system szybkiego zatrzymywania noża).

Podczas pracy z urządzeniem nie wolno korzystać z drabiny.

Wyciągnąć wtyczkę:

- przed pozostawieniem urządzenia bez nadzoru;
- przed usunięciem blokady;

- przed sprawdzeniem lub czyszczeniem urządzenia lub wykonaniem prac przy nim;
  - w przypadku napotkania na przedmiot. Urządzenie wolno ponownie używać dopiero wtedy, gdy nie ma żadnych wątpliwości co do bezpiecznego stanu urządzenia;
  - gdy urządzenie drga nietypowo mocno. W takim przypadku należy je natychmiast sprawdzić. Nadmierne wibracje mogą spowodować obrażenia.
  - przed przekazaniem urządzenia innej osobie.
- Urządzenia należy używać w zakresie temperatur od 0 °C do 40 °C.

### Konserwacja i przechowywanie



#### RYZIKO OBRAŹEN!

**Nie dotykać łańcucha.**

→ W przypadku zakończenia lub przerwania pracy nałożyć osłonę.

Wszystkie nakrętki, trzpienie i śruby muszą być mocno dociągnięte, aby zagwarantowana była bezpieczna praca urządzenia.

Jeśli urządzenie nagrzało się podczas pracy, przed odłożeniem go na miejsce należy odczekać, aż się schłodzi.

## 2. MONTAŻ

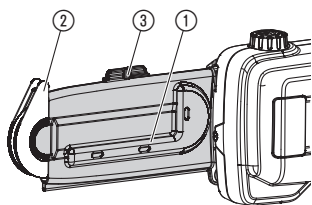

Zakres dostawy obejmuje pilarkę łańcuchową z trzonkiem teleskopowym, łańcuch, prowadnicę, osłonę z kluczem sześciokątnym wewnętrznym oraz instrukcję obsługi.



#### NIEBEZPIECZEŃSTWO! Ryzyko obrażeń ciała!

**Ryzyko obrażeń w przypadku niezamierzonego uruchomienia urządzenia.**

→ Przed montażem urządzenia sprawdzić, czy wtyczka jest wyciągnięta i czy osłona ① jest nałożona na prowadnicę ② i zamknięcie ③ jest zatrzaśnięte.

### Montaż trzonka teleskopowego:

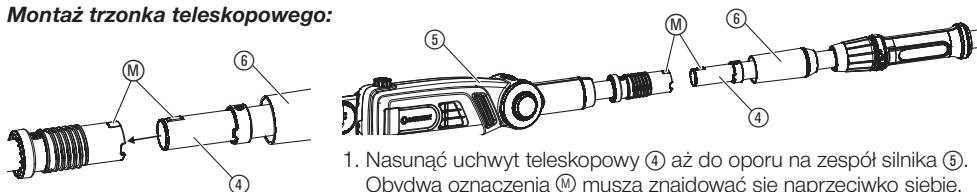

1. Nasunąć uchwyt teleskopowy ④ aż do oporu na zespół silnika ⑤. Obydwa oznaczenia (M) muszą znajdować się naprzeciwko siebie.
2. Dociągnąć szarą nakrętkę ⑥.

### Montaż pasa nośnego:

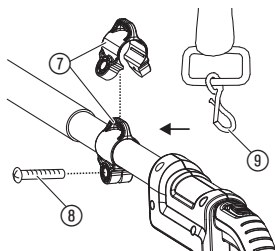

### UWAGA!

**Obowiązkowo używać dostarczonego pasa nośnego.**

1. Poszerzyć uchwyt na pas ⑦, aby zacisnąć go wokół trzonka, po czym dokręcić śrubę ⑧.
2. Zahaczyć karabinek ⑨ pasa nośnego w uchwycie na pas ⑦.
3. Ustawić pas z szybkozłączem na żądanej długości.

## 3. INSTALACJA

### Uruchomienie:

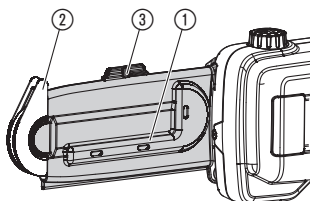

### Napełnianie oleju do łańcuchów:

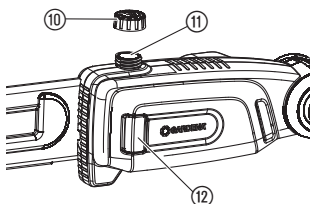

### Sprawdzanie systemu smarowania olejem:



**NIEBEZPIECZEŃSTWO! Ryzyko obrażeń ciała!**

**Ryzyko obrażeń w przypadku niezamierzonego uruchomienia urządzenia.**

- Przed uruchomieniem urządzenia sprawdzić, czy wtyczka jest wyciągnięta i czy osłona ① jest nałożona na prowadnicę ② i zamknięcie ③ jest zatrzaśnięte.



**NIEBEZPIECZEŃSTWO! Ryzyko obrażeń ciała!**

**Ryzyko obrażeń ciała wskutek pęknięcia łańcucha, gdy łańcuch na prowadnicy jest nasmarowany w niewystarczającym stopniu.**

- Przed każdym użyciem sprawdzić, czy łańcuch smarowany jest olejem w wystarczającym stopniu.

Zalecamy olej do łańcuchów art. 6006 GARDENA lub równoważny produkt ze sklepu specjalistycznego.

1. Odkręcić pokrywę zbiornika oleju ⑩.
2. Wlać olej do łańcuchów do króćca wlewowego ⑪, aż wziernik ⑫ całkowicie napełni się olejem.
3. Ponownie przykręcić pokrywę zbiornika oleju ⑩.

Jeżeli przypadkowo wylano olej na urządzenie, należy je starannie wyczyścić.

- Skierować prowadnicę ② w stronę jasnej powierzchni cięcia w odległości ok. 20 cm. Po ok. 1 minucie pracy urządzenia powierzchnia powinna wykazywać dobrze widoczne ślady oleju.

**Bezwzględnie unikać kontaktu prowadnicy z piaskiem lub ziemią, gdyż prowadzi to do zwiększonego zużycia łańcucha!**

## 4. OBSŁUGA

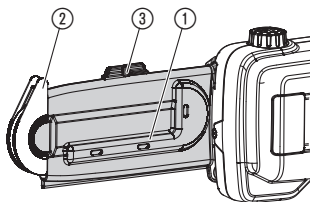

Podłączenie pilarki łańcuchowej z trzonkiem teleskopowym:

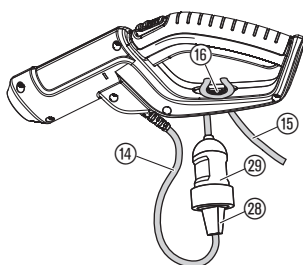

**NIEBEZPIECZEŃSTWO! Ryzyko obrażeń ciała!**

Ryzyko obrażeń w przypadku niezamierzonego uruchomienia urządzenia.

→ Przed podłączeniem, nastawieniem lub transportem urządzenia wyciągnąć wtyczkę, nałożyć osłonę ① na prowadnicę ② i zatrzasknąć zamknięcia ③.



**NIEBEZPIECZEŃSTWO!**

Ryzyko porażenia prądem elektrycznym!

Ryzyko uszkodzenia przewodu przyłączeniowego ⑭, jeśli przewód przedłużający ⑮ nie jest włożony do uchwytu kablowego odciążającego ⑯.

→ Przed obsługą urządzenia przewód przedłużający ⑮ włożyć do uchwytu kablowego odciążającego ⑯.

→ Podczas podłączania urządzenia nie trzymać za osłonę ①.

1. Pętlę przewodu przedłużającego ⑮ włożyć do uchwytu kablowego odciążającego ⑯ i pociągnąć.
2. Wtyczkę ⑳ urządzenia podłączyć do gniazda ㉑ przewodu przedłużającego.
3. Przewód przedłużający ⑮ podłączyć do gniazdka sieciowego 230 V.

**Pozycje robocze:**

Urządzenie można eksploatować w 2 pozycjach roboczych (górze/dół). Aby uzyskać czystą krawędź cięcia należy grube gałęzie obcinać w 2 krokach (rysunki podobne).

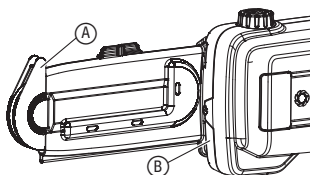
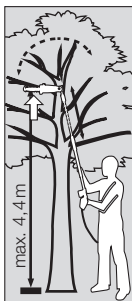

**Góra (grube gałęzie):**

1. Przyciąć gałąź od dołu do maks. 1/3 średnicy (łańcuch dosuwa się do przedniego ogranicznika A).

**Góra (grube gałęzie):**

2. Obciąć gałąź od góry (łańcuch przesuwają się do tylnego ogranicznika B).

**Dół:**

Obciąć gałąź od góry (łańcuch przesuwają się do tylnego ogranicznika B).



## Uruchomienie pilarki łańcuchowej:

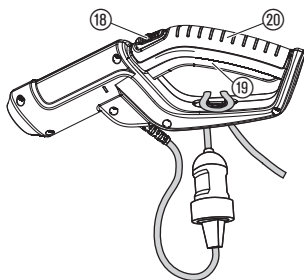
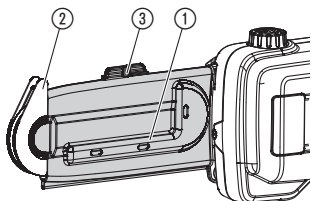

## Pochylenie zespołu silnika:

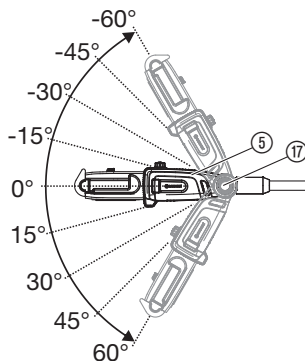

## Wysuwanie uchwyty teleskopowego:

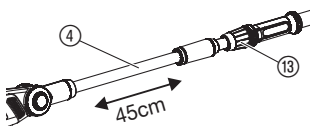

## NIEBEZPIECZEŃSTWO! Ryzyko obrażeń ciała!

Ryzyko obrażeń ciała, jeśli po zwolnieniu przycisku Start urządzenie nie wyłączy się!

→ **Nigdy nie mostkować urządzeń zabezpieczających (np. przez podwiązanie włącznika z blokadą do pracy ciągłej 18 i/lub przycisku Start 19 do uchwyty).**

Przed rozpoczęciem pracy należy sprawdzić następujące warunki:

- Wlano wystarczającą ilość oleju do łańcuchów i sprawdzono system smarowania (patrz 3. MONTAŻ).
- Łańcuch jest naprężony (patrz 5. KONTROLA/KONSERWACJA).

## Włączanie:

Urządzenie jest wyposażone we włącznik z blokadą do pracy ciągłej 18 zabezpieczający przed niezamierzonym włączeniem.

1. Otworzyć zamknięcie osłony 3 i zdjąć osłonę 1 z prowadnicy 2.
2. Trzymać urządzenie jedną ręką za uchwyt teleskopowy, a drugą za uchwyt 20.
3. Przesunąć włącznik z blokadą do pracy ciągłej 18 do przodu, po czym nacisnąć przycisk Start 19.  
*Urządzenie włączy się.*
4. Zwolnić włącznik z blokadą do pracy ciągłej 18.

## Wyłączanie:

1. Zwolnić przycisk Start 19.
2. Nasunąć osłonę 1 na prowadnicę 2 i zatrzasknąć zamknięcie 3.

Do obcinania wysoko lub nisko możliwe jest pochylenie zespołu silnika 5 w stopniach co 15° w zakresie od 60° do -60°.

1. Wcisnąć i przytrzymać pomarańczowy przycisk 17.
2. Pochylić zespół silnika 5 w żądanym kierunku.
3. Puścić pomarańczowy przycisk 17 i zatrzasknąć zespół silnika 5.

Do obcinania wysoko i nisko możliwe jest bezstopniowe wysunięcie uchwyty teleskopowego 4 na długość maks. 45 cm.

1. Poluzować pomarańczową nakrętkę 18.
2. Wysunąć uchwyt teleskopowy 4 na żądaną długość.
3. Ponownie dociągnąć pomarańczową nakrętkę 18.

## 5. KONTROLA/KONSERWACJA

**Czyszczenie pilarki łańcuchowej z trzonkiem teleskopowym:**

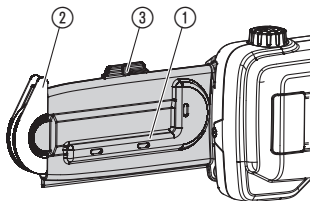

**NIEBEZPIECZEŃSTWO! Ryzyko obrażeń ciała!**

Ryzyko obrażeń w przypadku niezamierzonego uruchomienia urządzenia.

→ **Przed rozpoczęciem prac konserwacyjnych w obrębie urządzenia sprawdzić, czy wtyczka jest wyciągnięta i czy osłona ① jest nałożona na prowadnicę ② i zamknięcie ③ jest zatrzaśnięte.**



**NIEBEZPIECZEŃSTWO!**

Ryzyko porażenia prądem elektrycznym!  
Ryzyko obrażeń ciała i szkód materialnych.

→ **Nie czyścić urządzenia wodą lub strumieniem wody (zwłaszcza pod ciśnieniem).**

1. Urządzenie należy czyścić wilgotną szmatką.
2. Szczeliny wentylacyjne czyścić miękką szczotką (nie używać śrubokrętu).
3. Prowadnicę ② ewentualnie wyczyścić szczotką.



**NIEBEZPIECZEŃSTWO! Ryzyko obrażeń ciała!**

Ryzyko skażenia łańcuchem.

→ **Podczas wymiany łańcucha nosić rękawice ochronne.**

**Wymiana łańcucha:**

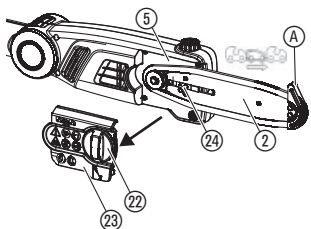
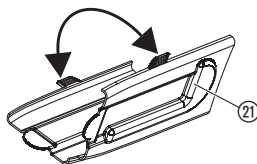

Jeżeli wydajność pilarki łańcuchowej widocznie spada (tępy łańcuch), należy wymienić łańcuch. Klucz sześciokątny wewnętrzny do śrub ② znajduje się w osłonie ①.

Używać wyłącznie oryginalnego łańcucha i prowadnicy GARDENA art. 4048 lub łańcucha art. 4049.

1. Odkręcić zakrętkę ② i zdjąć pokrywę ③.
2. Zdemontować prowadnicę ② z łańcuchem i zdjąć stary łańcuch z prowadnicy.
3. Wyczyścić zespół silnika ⑤, prowadnicę ② i pokrywę ③. Zwracać przy tym szczególną uwagę na gumowe uszczelki w obudowie i w pokrywie.
4. Naciągnąć nowy łańcuch na przedni ogranicznik A prowadnicy ②, zwracając przy tym uwagę na kierunek przesuwania się łańcucha oraz na to, aby przedni ogranicznik A skierowany był do góry.
5. Nałożyć prowadnicę ② na zespół silnika ⑤ w taki sposób, aby trzpień ②4 wprowadzony był do prowadnicy ②, a łańcuch przełożony był wokół zębniaka.
6. Nałożyć pokrywę ③ (zwracać przy tym uwagę na gumową uszczelkę) i dokręcić zakrętkę ②.
7. Naprężyć łańcuch.

## Napężanie łańcucha:

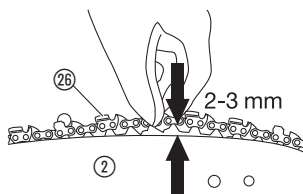

### Ryzyko poparzeń!

Za bardzo napężony łańcuch może prowadzić do przeciążenia silnika, uszkodzeń lub zerwania łańcucha, z kolei za słabo napężony łańcuch może wypaść z szyny. Prawidłowo napężony łańcuch zapewnia najlepsze właściwości cięcia i wydłużony okres użytkowania. Z tego względu należy regularnie kontrolować napężenie łańcucha, ponieważ łańcuch może się rozciągnąć podczas użycia (zwłaszcza, gdy jest nowy; po pierwszym montażu należy włączyć urządzenie na kilka minut, po czym skontrolować łańcuch).

→ Nie należy jednak naprężać łańcucha zaraz po użyciu, lecz najpierw odczekać do jego schłodzenia.

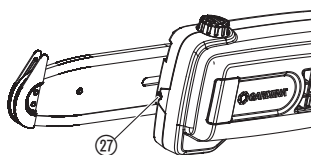

1. Unieść łańcuch ②6 pośrodku prowadnicy z prowadnicy ②. Szczelina powinna wynosić 2 – 3 mm.
2. Przekręcić śrubę nastawczą ②7 w kierunku ruchu wskazówek zegara, jeżeli napężenie łańcucha jest za słabe, lub przekręcić śrubę nastawczą ②7 w kierunku przeciwnym do ruchu wskazówek zegara, jeżeli napężenie łańcucha jest za duże.
3. Uruchoomić urządzenie na ok. 10 sekund.
4. Sprawdzić ponownie napężenie łańcucha i ew. ponownie skorygować.

PL

## 6. PRZECHOWYWANIE

### Unieruchomienie:

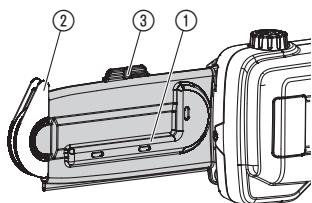

### Usuwanie:

(zgodnie z dyrektywą 2012/19/UE):



Miejsce przechowywania musi być niedostępne dla dzieci.

1. Wyciągnąć wtyczkę.
2. Wyczyścić urządzenie (patrz 5. KONTROLA/KONSERWACJA), nasunąć osłonę ① na prowadnicę ② i zamknąć, aż do zatrzaśnięcia zamknięcia ③.
3. Przechowywać urządzenie w suchym miejscu, nie narażonym na działanie mrozu.

Urządzenia nie wolno wyrzucić do zwykłego pojemnika na śmieci, lecz należy poddać je recyklingowi.

→ Ważne: urządzenie usunąć za pośrednictwem lokalnego zakładu utylizacji odpadów.

## 7. USUWANIE USTEREK

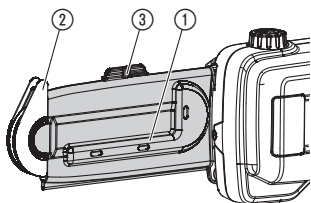

**NIEBEZPIECZEŃSTWO! Ryzyko obrażeń ciała!**

Ryzyko obrażeń w przypadku niezamierzonego uruchomienia urządzenia.

→ Przed usunięciem usterek urządzenia sprawdzić, czy wtyczka jest wyciągnięta i czy osłona ① jest nałożona na prowadnicę ② i zamknięcie ③ jest zatrzaśnięte.

Usterka	Możliwa przyczyna	Postępowanie
Urządzenie nie uruchamia się	Przewód przedłużający jest niepodłączony lub jest uszkodzony. Łańcuch jest zablokowany.	→ Podłączyć lub ew. wymienić przewód przedłużający. → Usunąć przyczynę blokady.
Urządzenie nie daje się wyłączyć.	Przycisk Start jest zakleszczony.	→ Wyciągnąć wtyczkę i zwolnić przycisk Start.
Niedokładne cięcie	Łańcuch jest tępy lub uszkodzony.	→ Wymienić łańcuch.



W przypadku wystąpienia innych usterek prosimy o kontakt z serwisem Husqvarna. Naprawy winny być przeprowadzane tylko przez punkty serwisowe Husqvarna lub autoryzowane serwisy.

## 8. DANE TECHNICZNE

Pilarka łańcuchowa z trzonkiem teleskopowym	TCS 720/20 (Art. 8868)
Moc czynna silnika	720 W
Napięcie sieciowe	230 V / 50 Hz
Prędkość łańcucha	13 m/s
Długość prowadnicy	20 cm
Rodzaj łańcucha	90 px
Pojemność zbiornika oleju	100 ml
Zakres wysuwania uchwytu teleskopowego	0 – 45 cm
Waga	ok. 3,9 kg
Poziom ciśnienia akustycznego $L_{pa}^1$	89 dB (A)
Przenoszenie drgań na ramię/rękę $a_{vhw}^2$	3,1 m/s <sup>2</sup>

Metody pomiaru zgodnie z <sup>1)</sup> DIN EN ISO 22868 <sup>2)</sup> DIN EN ISO 22867.



Podana wartość emisji drgań została zmierzona zgodnie ze znormalizowaną metodą kontroli i może być stosowana do porównywania elektronarzędzia z innymi narzędziami tego typu. Może być także stosowana do wstępnej oceny przerwania działania. Wartość emisji drgań może różnić się podczas rzeczywistego użytkowania elektronarzędzia.

## 9. AKCESORIA

---

<b>GARDENA Olej do łańcuchów</b>	Do smarowania łańcucha.	<b>art. 6006</b>
<b>GARDENA Łańcuch zapasowy i prowadnica</b>	Łańcuch i prowadnica do wymiany.	<b>art. 4048</b>
<b>GARDENA Łańcuch zapasowy</b>	Łańcuch do wymiany.	<b>art. 4049</b>

## 10. SERWIS/GWARANCJA

---

**Serwis:**

Prosimy skorzystać z adresu zamieszczonego na odwrotnej stronie.

**Gwarancja:**

Firma Husqvarna Poland Spółka z o.o. udziela na zakupiony artykuł gwarancji na warunkach zawartych w karcie gwarancyjnej, która winna być wydana przez sprzedawcę.

W przypadku reklamacji w trybie gwarancji należy przedstawić ważną kartę gwarancyjną wraz z dokumentem zakupu.

## **GB Product Liability**

We expressly point out that, in accordance with the product liability law, we are not liable for any damage caused by our units if it is because of improper repair or if parts replaced are not original GARDENA parts or approved parts, and, if the repairs were not done by a GARDENA Service Centre or an approved specialist. The same applies to spare parts and accessories.

## **D Produkthaftung**

Wir weisen ausdrücklich darauf hin, dass wir nach dem Produkthaftungsgesetz nicht für durch unsere Geräte hervorgerufene Schäden einzustehen haben, sofern diese durch unsachgemäße Reparatur verursacht oder bei einem Teileaustausch nicht unsere originale GARDENA Teile oder von uns freigegebene Teile verwendet wurden und die Reparatur nicht vom GARDENA Service oder dem autorisierten Fachmann durchgeführt wird. Entsprechendes gilt für Ergänzungsstücke und Zubehör.

## **F Responsabilité**

Nous vous signalons expressément que GARDENA n'est pas responsable des dommages causés par ses appareils, dans la mesure où ces dommages seraient causés suite à une réparation non conforme, dans la mesure où, lors d'un échange de pièces, les pièces d'origine GARDENA n'auraient pas été utilisées, ou si la réparation n'a pas été effectuée par le Service Après-Vente GARDENA ou l'un des Centres SAV agréés GARDENA. Ceci est également valable pour tout ajout de pièces et d'accessoires autres que ceux préconisés par GARDENA.

## **NL Productaansprakelijkheid**

Wij wijzen er nadrukkelijk op, dat wij op grond van de wet aansprakelijkheid voor producten niet aansprakelijk zijn voor schade ontstaan door onze apparaten, indien deze door onvakkundige reparatie veroorzaakt zijn, of er bij het uitwisselen van onderdelen geen gebruik gemaakt werd van onze originele GARDENA onderdelen of door ons vrijgegeven onderdelen en de reparatie niet door de GARDENA technische dienst of de bevoegde vakman uitgevoerd werd. Ditzelfde geldt voor extra-onderdelen en accessoires.

## **S Produktansvar**

Tillverkaren är inte ansvarig för skada som orsakats av produkten om skadan beror på att produkten har reparerats felaktigt eller om, vid reparation eller utbyte, andra än Original GARDENA reservdelar har använts. Samma sak gäller för kompletteringsdelar och tillbehör.

## **DK Produktansvar**

Vi gør udtrykkeligt opmærksom på, at vi i henhold til produktansvarsloven ikke er ansvarlige for skader forårsaget af vores udstyr, såfremt det sker på grund af uautoriserede reparationer eller hvis dele er skiftet ud og der ikke er anvendt originale GARDENA dele eller dele godkendt af os, eller hvis reparationerne ikke er udført af GARDENA-service eller en autoriseret fagmand. Det samme gælder for ekstra udstyr og tilbehør.

## **FI Tuotevastuu**

Korostamme nimenomaan, että tuotevastuulain nojalla emme ole vastuussa laitteistamme johtuneista vahingoista, mikäli nämä ovat aiheutuneet epäasianmukaisesta korjauksesta tai osia vaihdettaessa ei ole käytetty alkuperäisiä GARDENA-varaosia tai hyväksymiämme osia ja korjauksen on suorittanut muu kuin GARDENA-huoltokeskus tai valtuuttamamme ammattihenkilö. Tämä pätee myös lisäosiin ja lisävarusteisiin.

## **I Responsabilità del prodotto**

Si rende espressamente noto che, conformemente alla legislazione sulla responsabilità del prodotto, non si risponde di danni causati da nostri articoli se originati da riparazioni eseguite non correttamente o da sostituzioni di parti effettuate con materiale non originale GARDENA o comunque da noi non approvato e, in ogni caso, qualora l'intervento non venga eseguito da un centro assistenza GARDENA o da personale specializzato autorizzato. Lo stesso vale per le parti complementari e gli accessori.

## **E Responsabilidad de productos**

Advertimos que conforme a la ley de responsabilidad de productos no nos responsabilizamos de daños causados por nuestros aparatos, siempre y cuando dichos daños hayan sido originados por arreglos o reparaciones indebidas, por recambios con piezas que no sean piezas originales GARDENA o bien piezas no autorizadas por nosotros, así como en aquellos casos en que la reparación no haya sido efectuada por un Servicio Técnico GARDENA o por un técnico autorizado. Lo mismo es aplicable para las piezas complementarias y accesorios.

## **P Responsabilidade sobre o produto**

Queremos salientar que segundo a lei da responsabilidade do fabricante, nós não nos responsabilizaremos por danos causados pelo nosso equipamento, quando estes ocorram em decorrência de reparações inadequadas ou da substituição de peças por peças não originais da GARDENA, ou peças não autorizadas.

A responsabilidade tornar-se-á nula também depois de reparações realizadas por oficinas não autorizadas pela GARDENA. Esta restrição valerá também para peças adicionais e acessórios.

## **PL Odpowiedzialność za produkt**

Zwracamy Państwa uwagę, że nie ponosimy odpowiedzialności za uszkodzenia naszych maszyn, bądź szkody spowodowane ich wadliwym funkcjonowaniem, powstałe na skutek nieprawidłowo przeprowadzonych napraw lub użycia nieoryginalnych części zamiennych. Naprawy winny być przeprowadzane tylko przez punkty serwisowe Husqvarna lub autoryzowane serwisy. Dotyczy to również części uzupełniających i oprzyrządowania.

## **H Termékszavatosság**

Nyomatékosan utalunk arra a tényre, hogy a termékszavatossági törvény szerint nem kell jótállást vállalnunk azokra a károokra, amelyeket nem a mi készülékeink okoztak, ha ezeket szakszerűtlen javítás okozta vagy egy alkatrész kicserélésénél nem a mi eredeti GARDENA alkatrészeinket vagy általunk engedélyezett alkatrészeket használták fel és a javítást nem a GARDENA szerviz vagy egy erre felhatalmazott szakember végezte. Hasonlóképpen érvényes ez a kiegészítő alkatrészekre és tartozékokra is.

## **CZ Odpovědnost za výrobek**

Výslovně upozorňujeme na to, že podle zákona o odpovědnosti za výrobek neneseme odpovědnost za škody způsobené našimi přístroji, pokud byly způsobené neodbornou opravou nebo použitím jiných než našich originálních náhradních dílů GARDENA nebo námi schválených dílů a neprovedením opravy servisem GARDENA nebo autorizovaným odborníkem. Odpovídající platí i pro doplňkové díly a příslušenství.

## **SK Predmet záruky**

Upozorňujeme dôrazne na to, že podľa zákona o poskytovaní záruk nezodpovedáme za škody spôsobené našimi výrobkami, v prípade, že boli boli vyvolané neodbornými opravami, výmenou dielcov, ktoré nepatria k originálnym dielom GARDENA alebo neboli nami schválené rovnako boli spôsobené servisnými zásahmi, ktoré neboli vykonané servisom GARDENA alebo autorizovaným odborníkom. Rovnako to platí pre doplnky a príslušenstvo.

## **GR Ευθύνη για το προϊόν**

Σας υπενθυμίζουμε ρητά, ότι σύμφωνα με το νόμο περί ευθύνης για τα προϊόντα δεν ευθυνόμαστε για ενδεχόμενες βλάβες που προκαλούνται από τις συσκευές μας, εφόσον οφείλονται σε μία ακατάλληλη επισκευή ή σε μια αντικατάσταση τμημάτων για την οποία δεν έχουν χρησιμοποιηθεί τα πρωτότυπα ανταλλακτικά της GARDENA ή τα από μας συγκεκριμένα ανταλλακτικά και σε περίπτωση που δεν εκτελείται η επισκευή από το Τμήμα Εξυπηρέτησης Πελατών της GARDENA ή από έναν εξουσιοδοτημένο εξειδικευμένο τεχνίτη. Το ίδιο ισχύει για εξαρτήματα και συμπληρωματικά τμήματα.

## **SLO Jamstvo za izdelek**

Pismo poudarjamo, da po zakonu jamstva za izdelek nismo odgovorni za škodo, ki bi nastala zaradi uporabe našega izdelka, prav tako tudi ne za škodo ki bi nastala zaradi nepravilnega popravila izdelka ali pri napačni zamenjavi delov, ki niso originalni deli GARDENA ali pri uporabi z naše strani potrjenih delov, ki pa niso bili vgrajeni v servisu GARDENA ali v naši pooblašteni servisni službi. Enako velja tudi za nadomestne dele in opremo.

## **HR Odgovornost za proizvod**

Izričito napominjemo da u skladu sa Zakonom o odgovornosti za proizvode nismo odgovorni za štete uzrokovane našim uređajima ako su one izazvane nestručnim popravkom ili u slučaju zamjene dijelova nisu korišteni originalni GARDENA dijelovi ili dijelovi koje smo odobrili i popravak nije izvršio GARDENA servis ili ovlašteni stručnjak. Isto vrijedi i za dodatne dijelove i pribor.

## **RO Responsabilitatea legala a produsului**

Menționăm în mod expres că, în concordanță cu responsabilitatea legală a produsului, nu suntem răspunzători de nici un accident provocat de produsele noastre dacă se datorează reparării necorespunzătoare sau dacă piesele de schimb nu sunt originale GARDENA sau aprobate de GARDENA, sau dacă reparațiile nu au fost efectuate de un Centru de Serviciu GARDENA sau un specialist autorizat. Aceleași prevederi se aplică și pieselor de schimb și accesoriilor.

## **BG Отговорност за качество**

Изрично подчертаваме, че съгласно закона за отговорност за качество, ние не носим отговорност за вредите причинени от нашите уреди, ако същите са причинени от неправилен ремонт или при подмяната на части не са използвани оригинални части на GARDENA или части одобрени от нас и ремонта не е извършен от сервиз на GARDENA или оторизиран специалист. Същото важи за допълнителните части и принадлежности.

## **EST Tootevastutus**

Juhime teie tähelepanu sellele, et tootevastatusseaduse kohaselt ei vastuta me meie seadmete poolt põhjustatud kahjude eest, kui need on tekkinud asjatundmatu paranduse tagajärjel või kui detaili vahetamisel ei kasutatud GARDENA originaalvaruosi ega meie poolt kasutada lubatud varuosi ja kui parandustööd ei ole teinud GARDENA klienditeenindusspetsialistid ega meie volitatud spetsialistid. Sama kehtib lisadetaliide ja tarvikute kohta.

## **LT Atsakomybė už produkciją**

Nurodome, kad remdamiesi Atsakomybės už produkciją įstatymu, neatsakome už nuostolius, sukeltus mūsų prietaisų, jei jie atsirado dėl netinkamo remonto, arba, jei keičiant dalis, buvo naudojamos neoriginalios GARDENA dalys arba dalys, kurių mes neleidome naudoti, o remontą atliko ne GARDENA servisas arba neįgaliotasis specialistas. Tas pats galioja papildomoms dalims ir priedams.

## **LV Produkta atbildība**

Mēs skaidri norādām uz to, ka saskaņā ar Produktu atbildības likumu, mēs neatbildam par mūsu iekārtu radītiem zaudējumiem, ciktāl tos ir izraisījis neatbilstošs remonts vai daļu nomaiņa ar neoriģinālām GARDENA daļām vai ne ar mūsu norādītajām detaļām un remontu nav veicis GARDENA serviss vai pilnvarots speciālists. Tas pats attiecas uz papildinošajām daļām un piederumiem.

<p><b>GB CE Declaration</b> The undersigned Husqvarna AB, 561 82 Huskvarna, Sweden hereby certifies that, when leaving our factory, the units indicated below are in accordance with the harmonised EU guidelines, EU standards of safety and product specific standards. This certificate becomes void if the units are modified without our approval.</p>	<p><b>H EU-Megfelelőeségi nyilatkozat</b> Alulírott, a Husqvarna AB, 561 82 Huskvarna, Sweden igazolja azt, hogy az alábbiakban megnevezett készülékek, az általunk forgalomba hozott kivitelben teljesítik a harmonizációs EU-irányelvek, az EU biztonsági szabványok és a termékre jellemző szabványok követelményeit. Ha a készülékeken a mi beleegyezésünk nélkül változtatást végeznek, akkor ez a nyilatkozat érvényét veszti.</p>
<p><b>D CE-Konformitätserklärung</b> Der Unterzeichnete Husqvarna AB, 561 82 Huskvarna, Sweden bestätigt, dass die nachfolgend bezeichneten Geräte in der von uns in Verkehr gebrachten Ausführung die Anforderungen der harmonisierten EU-Richtlinien, EU-Sicherheitsstandards und produktspezifischen Standards erfüllen. Bei einer nicht mit uns abgestimmten Änderung der Geräte verliert diese Erklärung ihre Gültigkeit.</p>	<p><b>CZ Prohlášení o shodě EU</b> Podepsaný Husqvarna AB, 561 82 Huskvarna, Sweden potvrzuje, že dále uvedené přístroje v rámci do provozu uvedeném provádění splňují požadavky harmonizovaných směrnic EU, bezpečnostních norem EU a norem specifických pro výrobek. Při námi neschválené změně přístrojů ztrácí toto prohlášení platnost.</p>
<p><b>F Certificat de conformité aux directives européennes</b> Le constructeur, soussigné : Husqvarna AB, 561 82 Huskvarna, Sweden déclare que à la sortie de ses usines le matériel neuf désigné ci-dessous était conforme aux prescriptions des directives européennes énoncées ci-après et conforme aux règles de sécurité et autres règles qui lui sont applicables dans le cadre de l'Union européenne. Toute modification portée sur ce produit sans l'accord express de GARDENA supprime la validité de ce certificat.</p>	<p><b>SK EU-Vyhlasenie o zhode</b> Nižšie uvedené firma Husqvarna AB, 561 82 Huskvarna, Sweden vyhlasuje, že uvedené zariadenia, ktoré uviedla na trh v tomto vyhotovení, spĺňajú požiadavky harmonizovaných smerníc EU, bezpečnostných noriem EU a noriem špecifických pre výrobok. Pri zmene zariadenia, ktorá nebola odsúhlasená výrobcom stráca toto vyhlásenie platnosť.</p>
<p><b>NL EU-overeenstemmingsverklaring</b> Ondergetekende Husqvarna AB, 561 82 Huskvarna, Sweden bevestigt, dat de volgende genoemde apparaten in de door ons in de handel gebrachte uitvoering voldoen aan de eis van, en in overeenstemming zijn met de EU-richtlijnen, de EU-veiligheidsstandaard en de voor het product specifieke standaard. Bij een niet met ons afgestemde verandering aan de apparaten verliest deze verklaring haar geldigheid.</p>	<p><b>GR Δήλωση Συμμόρφωσης προς τις Οδηγίες της ΕΕ</b> Η υπογράφουσα Husqvarna AB, 561 82 Huskvarna, Sweden δηλώνει, ότι τα εξής αναφερόμενα εκδιδόμενα από την εταιρία μας προϊόντα ανταποκρίνονται σε όλες τις αναφορούμενες προδιαγραφές της ΕΕ, στα πρότυπα ασφαλείας της ΕΕ και στα ειδικά για το προϊόν πρότυπα. Σε μία μη συμφωνημένη με την εταιρία μας τροποποίηση των συσκευών αυτή η δήλωση χάνει την ισχύ της.</p>
<p><b>S EU Tillverkarintyg</b> Undertecknad firma Husqvarna AB, 561 82 Huskvarna, Sweden intygar härmed att nedan nämnda produkter överensstämmer med EU:s direktiv, EU:s säkerhetsstandard och produktspecifikation. Detta intyg upphör att gälla om produkten ändras utan vårt tillstånd.</p>	<p><b>SLO EU-izjava o skladnosti</b> Podpisani proizvajalec »Husqvarna AB, 561 82 Huskvarna, Sweden« s podpisom potrjuje, da sledeče opisana naprava, ki smo jo poslali na tržišče izpolnjuje zahteve harmoniziranih standardov ES-smernic, ES-varnostnih standardov in izdelku specifičnih standardov. V primeru spremembe na napravi brez našega pisnega dovoljenja ta izjava izgubi svoj pomen in veljavnost.</p>
<p><b>DK EU Overensstemmelse certifikat</b> Undertegnede Husqvarna AB, 561 82 Huskvarna, Sweden bekræfter hermed, at enheder listed herunder, ved afsendelse fra fabrikken, er i overensstemmelse med harmoniserede EU retningslinier, EU sikkerheds standarder og produkt specifikations standarder. Dette certifikat træder ud af kraft hvis enhederne er ændret uden vor godkendelse.</p>	<p><b>HR Izjava o sukladnosti EU-a</b> Dolje potpisana tvrtka Husqvarna AB, 561 82 Huskvarna, Sweden ovime potvrđuje da dolje navedeni uređaji u izvedbi plasirajući na tržište ispunjavaju zahtjeve harmoniziranih EU smjernica, EU sigurnosnih normi i normi za određene proizvode. Ova izjava postaje ništavna u slučaju izmjene uređaja koje nismo odobrili.</p>
<p><b>FI EU-yhdenmukaisuusvakuutus</b> Allekirjoittanut Husqvarna AB, 561 82 Huskvarna, Sweden vakuuttaa, että allainm-niit laitteet täyttävät tehtaaltamme lähnessään yhdenmukaistetujen EU-direktiivien, EU-turvallisuusstandardien ja tuotekohtaisten standardien vaatimukset. Laitteisiin tehdyt muutokset, joista ei ole sovittu kanssamme, johtavat tämän vakuutuksen raukaamiseen.</p>	<p><b>RO UE-Certificat de conformitate</b> Prin prezenta Husqvarna AB, 561 82 Huskvarna, Sweden, certifica faptul ca, in momentul in care produsele mentionate mai jos ies din fabrica sunt in concordanta cu directivele UE, standardele de siguranta UE si standardele specifice ale produsului UE. Acest certificat devine nul in cazul modificarii aparatului fara aprobarea noastra.</p>
<p><b>I Dichiarazione di conformità alle norme UE</b> La sottoscritta Husqvarna AB, 561 82 Huskvarna, Sweden certifica che il prodotto qui di seguito indicato, nei modelli da noi commercializzati, è conforme alle direttive armonizzate UE nonché agli standard di sicurezza e agli standard autorizzati di prodotto. Qualunque modifica apportata al prodotto senza nostra specifica autorizzazione invalida la presente dichiarazione.</p>	<p><b>BG ЕС-Декларация за съответствие</b> Подписаната фирма Husqvarna AB, 561 82 Huskvarna, Sweden декларира, че описаните по-долу уређи, пуснати в продажба съгласно нашата спецификация, изпълняват изискванията на хармонизираните ЕС-директиви, ЕС-станданти за безопасност и специфичните производствени стандарти. При промяна на уређа, която не е съгласувана с нас, тази декларация губи своята валидност.</p>
<p><b>E Declaración de conformidad de la UE</b> El que suscribe Husqvarna AB, 561 82 Huskvarna, Sweden declara que la presente mercancía, objeto de la presente declaración, cumple con todas las normas de la UE, en lo que a normas técnicas, de homologación y de seguridad se refiere. En caso de realizar cualquier modificación en la presente mercancía sin nuestra previa autorización, esta declaración pierde su validez.</p>	<p><b>EST ELI vastavusdeklaratsioon</b> Allkirjutanu Husqvarna AB, 561 82 Huskvarna, Sweden kinnitab, et kirjeldatud seade vastab meie poole riiglesse viidud kujul ELi harmoniseeritud direktiividele, ELi ohutusstandarditele ja tootega seotud standarditele. Meiega kooskõlastamata muudatuse tegemise korral seadmel kaotab see deklaratsioon kehtivuse.</p>
<p><b>P Certificado de conformidade da UE</b> Os abaixo mencionados Husqvarna AB, 561 82 Huskvarna, Sweden, por este meio certificam que ao sair da fábrica os aparelhos abaixo mencionados estão de acordo com as directrizes harmonizadas da UE, padrões de segurança e de produtos específicos. Este certificado ficará nulo se as unidades forem modificadas sem a nossa aprovação.</p>	<p><b>LT ES Atitikties deklaracija</b> Pasirašanti įmonė Husqvarna AB, 561 82 Huskvarna, Sweden patvirtina, kad žemiau nurodyti prietaisai ir jų modeliai, kurie buvo pagaminti mūsų gamyklose atitinka ES direktyvas, ES saugumo standartus ir specifinius gaminių standartus. Atlikus bet kokį prietaiso pakeitimą, kuris nėra suderintas su mumis, ši deklaracija praranda galiojimą.</p>
<p><b>PL Deklaracja zgodności Unii Europejskiej</b> Husqvarna AB, 561 82 Huskvarna, Sweden potwierdza, że poniżej określone urządzenia w wersji oferowanej przez nas do sprzedaży spełniają wymagania zharmonizowanych dyrektyw Unii Europejskiej, standardu bezpieczeństwa Unii Europejskiej i standardu specyficznego dla tego typu produktów. W przypadku zmiany urządzenia, która nie została z nami uzgodniona, niniejsza deklaracja traci moc obowiązująca.</p>	<p><b>LV ES-atbilstības deklaracija</b> Parakstījis Husqvarna AB, 561 82 Huskvarna, Sweden, Vācija apstiprina, ka sekojoši apzīmētās iekārtas, kuras mēs izplātam, savā izpildījumā atbilst harmonizētajām ES direktīvām, ES drošības standartiem un produkta specifiskajiem standartiem. Ar mūsu neapstiprinātām izmaiņām iekārtā šī deklarācija zaudē savu derīgumu.</p>

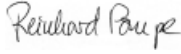

<p>Description of the unit: Bezeichnung des Geräts: Désignation du matériel : Omschrijving van de apparaten: Produktbeskrivning: Beskrivelse af produktet: Laitteiden nimetyt: Descrizione dei prodotti: Descripción de la mercancía: Descrição dos aparelhos: Nazwa urządzenia:</p> <p>A készülékek megnevezése: Označení přístrojů: Označenie zariadenia: Ονομασία της συσκευής: Opis naprave: Oznaka uređaja: Descrierea articolelor:</p> <p>Обозначение на уредите: Seadmete nimetus: Prietaisų pavadinimas: Iekārtu apzīmējums:</p>	<p><b>Telescopic Pruner</b> <b>Teleskop-Hochentaster</b> <b>Élagueuse sur perche</b> <b>Telescopische stokzaag</b> <b>Teleskopkvistsåg</b> <b>Teleskop-grensav til højtidsdende grene</b> <b>Teleskoopivarrallinen raivaussaha</b> <b>Potatore telescopico</b> <b>Sierra de pértiga telescópica</b> <b>Serra telescópica para poda em altura</b> <b>Pilarka łanicuchowa z trzonkiem teleskopowym</b> <b>Teleszkópos magassági ágvyágó</b> <b>Teleskopická vyvčtovací pilka</b> <b>Teleskopický odvetvovač</b> <b>Τηλεσκοπικό αλυσοπιονο</b> <b>Teleskopski obrezovalnik za veje</b> <b>Teleskopska pila</b> <b>Foarfeaca telescopică pentru rărireă crengilor copacilor înalți</b> <b>Телескопична кастрачка</b> <b>Teleskoop-körglökur</b> <b>Teleskopinė aukštapijė</b> <b>Teleskopiskais zargriezis</b></p>	<p>EC-type-examination: Baumusterprüfung: Examen CE de type :</p> <p>Number of notified body: Nummer der benannten Stelle: Organisme notifié :</p> <p>Certificate number: Nummer der Bescheinigung: Numéro du certificat :</p> <p><b>DEKRA Testing and Certification GmbH</b> <b>Enderstraße 92b</b> <b>01277 Dresden</b></p> <p><b>2140</b></p> <p><b>4815039.15001</b></p>
<p>Product type: Typ-Bezeichnung: Désignation du modèle :</p> <p>Type-aanduiding: Typebetekening: Type-betegnelse: Typpiikuvaus: Tipologia:</p> <p>Designación del tipo: Designação do modelo: Oznaczenie typu: Tipus megnevezése: Typové označení: Typ-označenie:</p>	<p>Article-Number: Artikel-Nummer: Réfrence :</p> <p>Številka artikla: Broj artikla: Număr articol: Artikelnúmer: Artikli number: Gaminio numeris: Tucotenro: Numero articolo: Número de artículo: Número de referéncia: Numer artykułu: Cikkszám: Číslo výrobku: Číslo výrobku: Κωδικός:</p>	<p>Deposited Documentation: GARDENA Technical Documentation, M. Kugler, Hans-Lorenser-Straße 40, 89079 Ulm</p> <p>Hinterlegte Dokumentation: GARDENA Technische Dokumentation, M. Kugler, Hans-Lorenser-Straße 40, 89079 Ulm</p> <p>Documentation déposée: Documentation technique GARDENA, M. Kugler, Hans-Lorenser-Straße 40, 89079 Ulm</p>
<p><b>TCS 720/20</b></p>	<p><b>8868</b></p>	<p>Year of CE marking: Anbringningsjåhr der CE-Kennzeichnung: Année d'apposition du marquage CE :</p> <p>Installatiejaar van de CE-aanduiding: Mårkingsår: CE-Mårkingsår: CE-merkin kiinnitysvoosi: Anno di applicazione della certificazione CE: Colocación del distintivo CE: Ano de marcação pela CE: Rok nadania oznakowania CE: CE-jelzés elhelyezésének éve: Rok umístění značky CE:</p> <p>Rok udelenia značky CE: Έτος οµµαρτος CE: Leto namestitve CE-oznake: Godina dobivanja CE oznake: Anul de marcare CE: Година на поставяне на CE-маркировка: CE-mårgistuse paigaldamise aasta: Metali, kada kažymeta CE-ženku: CE-marķējuma uzliksanas gads:</p> <p><b>2015</b></p>
<p>CE-Directives: CE-Richtlijnen: Directives CE : CE-richtlijnen: CE-direktiv: CE-direktiver: CE-merkinnat: Direttive CE: Directivas CE: Diretivas CE: Dyrektywy CE: CE irányelvek: Směrnice CE: Označenie CE: Οδηγίες CE: CE-direktive: CE smjernice: Directvele CE: CE-Директиви: CE direktivid: CE direktivos: CE direktivas:</p>	<p><b>2006/42/EC Machinery Directive</b> <b>2004/108/EC (valid to 19.04.2016)</b> <b>2014/30/EC (valid from 20.04.2016)</b> <b>2000/14/EC</b> <b>2011/65/EC</b></p>	<p>Ulm, 31.08.2015 Ulm, den 31.08.2015 Fait à Ulm, 31.08.2015 Ulm, 31-08-2015 Ulm, 2015.08.31. Ulm, 31.08.2015</p> <p>Authorized representative: Der Bevollmächtigte Le mandataire De gevolmachtigde Auktoriserad representant Autoriseret representant Valtuutettu edustaja Persona delegata La persona autorizada O representante Pelnomocnik Meghatalmazott Zplnomocnenec Splnomocnený Ο εξουσιοδοτημένος Pooblaščenec Ovlaštena osoba Conducerea tehnică Упълномощен Volitatud esindaja Igaliotasis atstovavs Pilnarvotā persona</p>
<p>Harmonised EN / Harmonisierte EN:</p> <p><b>EN ISO 12100</b> <b>EN 60745-1</b> <b>EN 11680-1</b></p>		<p> <b>Reinhard Pompe</b> (Vice President)</p>

