

Art. 8885 Art. 8886
ClassicCut

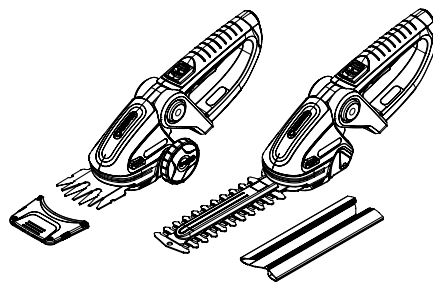

Art. 8893 Art. 8895
ComfortCut

D Betriebsanleitung
Accu-Schere

GB Operating Instructions
Accu Shears

F Mode d'emploi
Cisailles sur accu

NL Gebruiksaanwijzing
Accuschaar

S Bruksanvisning
Accu-sax

DK Brugsanvisning
Accu-saks

FI Käyttöohje
Accu-sakset

N Bruksanvisning
Accu-saks

I Istruzioni per l'uso
Forbici a batteria

E Instrucciones de empleo
Tijeras cortacésped con Accu

P Manual de instruções
Tesouras Accu

PL Instrukcja obsługi
Nożyce akumulatorowe

H Használati utasítás
Akkumulátoros olló

CZ Návod k obsluze
Akkumulátorové nůžky

SK Návod na obsluhu
Akkumulátorové nožnice

GR Οδηγίες χρήσης
Ψαλίδι μπαταρίας

RUS Инструкция по эксплуатации
Акумуляторные ножницы

SLO Navodilo za uporabo
Aku-škarje

HR Upute za uporabu
Škare s akumulatorskim sustavom

SRB Uputstvo za rad
BIH Baterijske makaze

UA Інструкція з експлуатації
Ножиці акумуляторні

RO Instrucțiuni de utilizare
Foarfeca cu acumulator

TR Kullanma Kılavuzu
Accu Makası

BG Инструкция за експлоатация
Аccu-ножица

AL Manual përdorimi
Gërshërë me bateri

EST Kasutusjuhend
Akukäärid

LT Eksploatavimo instrukcija
Akkumuliatorinės žirkklės

LV Lietošanas instrukcija
Accu šķēres

GARDENA nożyce akumulatorowe

ClassicCut/ComfortCut



Tłumaczenie oryginalnej niemieckiej instrukcji obsługi.

Prosimy uważnie przeczytać niniejszą instrukcję obsługi i przestrzegać podanych w niej wskazówek. Na podstawie instrukcji obsługi prosimy o zapoznanie się z produktem, jego prawidłowym użytkowaniem oraz wskazówkami dotyczącymi bezpieczeństwa.



Ze względów bezpieczeństwa dzieci oraz młodzież poniżej 16 roku życia, oraz osoby, które nie zapoznały się z instrukcją eksploatacji nie mogą użytkować niniejszego produktu. Osoby z ograniczonymi zdolnościami fizycznymi i umysłowymi mogą używać produkt wyłącznie pod nadzorem lub kierownictwem osób odpowiedzialnych. Należy nadzorować dzieci, aby być pewnym, że nie będą bawić się produktem.

Spis treści:

→ Prosimy starannie przechowywać niniejszą instrukcję obsługi.

1. Zakres stosowania akumulatorowych nożyc	107
2. Wskazówki dotyczące bezpieczeństwa	107
3. Montaż	110
4. Uruchomienie	111
5. Obsługa	112
6. Unieruchomienie	113
7. Kontrola/konserwacja	114
8. Usuwanie usterek	114
9. Wyposażenie dodatkowe	115
10. Dane techniczne	115
11. Serwis/gwarancja	116

1. Zakres stosowania akumulatorowych nożyc

Prawidłowe zastosowanie z nożem do trawy i bukszpanu:

Akumulatorowe nożyce do trawy GARDENA są przeznaczone do przycinania krawędzi trawników, mniejszych powierzchni trawy i do precyzyjnego formowania krzewów, w szczególności bukszpanu, w prywatnych ogrodach przydomowych.

Prawidłowe użytkowanie z nożem do cięcia krzewów:

Akumulatorowe nożyce do podcinania krzewów GARDENA służą do przycinania pojedynczych krzewów i pnączy w ogródkach przydomowych lub działkowych.

NIEBEZPIECZEŃSTWO! Niebezpieczeństwo odniesienia obrażeń!



Nożyce akumulatorowe nie mogą być stosowane do rozdrabniania w rozumieniu kompostowania. Z nożem do cięcia krzewów art. 2343/2343 nożyce akumulatorowe nie są przeznaczone do przycinania trawy/krawędzi trawników.

2. Wskazówki dotyczące bezpieczeństwa

→ Przestrzegać wskazówek bezpieczeństwa umieszczonych na nożycach akumulatorowych.



UWAGA!

→ Przed uruchomieniem przeczytać instrukcję obsługi!



NIEBEZPIECZEŃSTWO!

Mechanizm tnący pracuje jeszcze chwilę po wyłączeniu!



UWAGA!

→ Chronić przed deszczem i wilgocią!



NIEBEZPIECZEŃSTWO!

→ Osoby trzecie trzymać z dala obszaru pracy!

Ogólne ostrzeżenia dotyczące użytkownika elektronarzędzia



OSTRZEŻENIE! Należy przeczytać wszystkie instrukcje i ostrzeżenia dotyczące bezpieczeństwa.

Nie zastosowanie się do instrukcji i ostrzeżeń może prowadzić do porażenia prądem elektrycznym, pożaru oraz /lub poważnego urazu ciała.

Wszystkie instrukcje i ostrzeżenia należy zachować.

Termin "elektronarzędzie" w ostrzeżeniach odnosi się do narzędzia zasilanego zarówno z sieci (przewodowego) jak i z akumulatora (beprzewodowego).

1) Bezpieczeństwo miejsca pracy

a) Miejsce pracy musi być zawsze czyste i dobrze oświetlone.

Balagan i brak oświetlenia zwiększają ryzyko wypadku.

b) Nie wolno używać elektronarzędzi w środowisku grożącym wybuchem, np. w obecności łatwopalnych cieczy, gazów lub pyłów.

Elektronarzędzia wytwarzają iskry, które mogą zapalić pył lub opary.

c) Ze względu na bezpieczeństwo elektronarzędzie należy używać z dala od dzieci i osób trzecich. Rozproszenie uwagi może doprowadzić do utraty kontroli nad urządzeniem.

2) Bezpieczeństwo elektryczne

a) Wtyczki elektronarzędzi muszą pasować do gniazdek sieciowych. Nie wolno dokonywać żadnych modyfikacji wtyczki. Nie wolno używać przejściówek z uziemionymi elektronarzędziami.
Oryginalne wtyczki i dopasowane gniazdzka sieciowe zmniejszają ryzyko porażenia prądem.

b) Należy unikać kontaktu ciała z uziemionymi powierzchniami, takimi jak rury, grzejniki, kuchenki oraz lodówki.

Gdy ciało jest uziemione, istnieje większe ryzyko porażenia prądem elektrycznym.

c) Nie wolno narażać elektronarzędzi na działanie deszczu ani wilgoci.

Przedostanie się wody do urządzenia zwiększa ryzyko porażenia prądem elektrycznym.

d) Nie wolno niewłaściwie użytkować przewodu zasilającego. Nie wolno używać przewodu do przenoszenia, ciągnięcia lub odłączania elektronarzędzia od sieci. Nie wolno zbliżać przewodu do źródeł wysokiej temperatury, smaru, ostrych krawędzi ani ruchomych elementów.

Uszkodzony lub splątany przewód zwiększa ryzyko porażenia prądem elektrycznym.

e) Podczas pracy elektronarzędziem w warunkach zewnętrznych należy korzystać z przedłużacza przystosowanego do użytku na zewnątrz.

Zastosowanie przedłużacza do pracy w warunkach zewnętrznych zmniejsza ryzyko porażenia prądem.

f) Gdy praca elektronarzędziem w wilgotnym środowisku jest nieunikniona, należy zastosować wyłącznik różnicowoprądowy.

Stosowanie wyłącznika różnicowoprądowego zmniejsza ryzyko porażenia prądem.

3) Bezpieczeństwo użytkownika

a) Podczas pracy elektronarzędziem należy zachowywać czujność, koncentrować się na wykonywanej czynności i kierować się rozsądkiem. Nie wolno obsługiwać elektronarzędzi osobom zmęczonym lub będącym pod wpływem alkoholu, środków odurzających bądź leków.
Krótką chwilą nieuwagi może doprowadzić do poważnych obrażeń ciała.

b) Należy korzystać ze środków ochrony osobistej. Zawsze należy używać środków ochrony oczu.

Środki ochronne (np. maska przeciwpyłowa, przeciwpoślizgowe obuwie ochronne, kask i nauszniki), wykorzystywane stosownie do warunków pracy, zmniejszają ryzyko urazów ciała.

c) Należy zapobiegać nieprzewidzianemu uruchomieniu elektronarzędzia. Przed podłączeniem urządzenia do sieci lub akumulatora oraz przed jego podniesieniem i przenoszeniem należy ustawić wyłącznik w pozycji wyłączonej ("off").

Przenoszenie urządzenia z palcem na wyłączniku lub podłączanie do źródła zasilania narzędzia z wyłącznikiem w pozycji włączonej („on”) zwiększa niebezpieczeństwo wypadku.

d) Przed uruchomieniem elektronarzędzia należy odłączyć klucze i narzędzia do regulacji.

Pozostawienie klucza lub innego narzędzia, zamocowanego do obracającego się elementu urządzenia, może doprowadzić do urazu ciała.

e) Nie wolno sięgać elektronarzędziem zbyt daleko. Zawsze należy zachować dobre ustawienie stóp i równowagę.

Właściwa postawa zapewni lepsze panowanie nad urządzeniem w nieoczekiwanych sytuacjach.

f) Należy zadbać o stosowny strój roboczy. Nie należy zakładać luźnych ubrań ani biżuterii.

g) Nie wolno zbliżać włosów, odzieży ani rękawic do poruszających się elementów elektronarzędzia. Luźne części odzieży, biżuteria lub długie włosy mogą wkręcić się w urządzenie.

g) Jeżeli istnieje możliwość podłączenia odpylacza, należy go zamontować i właściwie użytkować. Zastosowanie odpylacza może zmniejszyć niebezpieczeństwo związane z nadmiernym pyłem.

4) Użytkowanie i konserwacja elektronarzędzi

a) Nie wolno przeciążać elektronarzędzi. Należy wykorzystywać produkt odpowiedni do danego zastosowania. Urządzenie będzie pracować lepiej i bezpieczniej, gdy będzie użytkowane zgodnie ze swoimi parametrami.

b) Nie wolno korzystać z elektronarzędzia, jeżeli wyłącznik nie działa prawidłowo. Urządzenie, którego nie można obsługiwać z wyłącznikiem, jest niebezpieczne i musi zostać naprawione.

c) Przed dokonaniem dowolnej regulacji, wymiany akcesoriów lub odłożeniem elektronarzędzia do przechowywania, należy odłączyć urządzenie od sieci oraz /lub akumulatora.

Takie środki ostrożności zmniejszają ryzyko przypadkowego uruchomienia urządzenia.

d) Nie użytkowane elektronarzędzia należy przechowywać poza zasięgiem dzieci. Nie wolno pozwalać korzystać z elektronarzędzi

osobom, które nie znają się na ich obsłudze i nie zapoznały się z instrukcją użytkowania.

W rękach niewprawnych użytkowników elektronarzędzia są niebezpieczne.

e) Elektronarzędzia wymagają odpowiedniej konserwacji. Należy kontrolować ruchome elementy pod kątem ich ustawienia, ewentualności zacinań się, uszkodzeń oraz wszelkich innych nieprawidłowości, które mogłyby zakłócić właściwe działanie urządzenia. Uszkodzone elementy należy wymienić przed rozpoczęciem pracy.

Przyczyną wielu wypadków jest niewłaściwa konserwacja elektronarzędzi.

f) Elementy tnące muszą być zawsze ostre i czyste. Dobrze konserwowane narzędzia tnące z ostrymi końcówkami są mniej narażone na zacinańnię się i łatwiejsze w obsłudze.

g) Należy używać elektronarzędzi, akcesoriów, końcówek itp. zgodnie z niniejszymi instrukcjami, uwzględniając warunki robocze oraz charakter wykonywanej pracy. Wykorzystanie elektronarzędzi niezgodnie z przeznaczeniem może prowadzić do niebezpiecznych sytuacji.

5. Używanie i konserwacja narzędzia akumulatorowego

a) Akumulatory ładować wyłącznie w ładowarkach polecanych przez producenta.

Używanie ładowarek, do ładowania innego rodzaju akumulatorów, niż te, do którego są przeznaczone, może być przyczyną pożaru.

b) W urządzeniach elektrycznych używać tylko przewidzianych do nich akumulatorów.

Używanie innych akumulatorów może prowadzić do obrażeń ciała i zagrożenia pożarem.

c) Nieużywane akumulatory należy przechowywać z dala od spinaczy biurowych, monet, kluczy, gwoździ, śrub i innych drobnych przedmiotów metalowych, które mogłyby spowodować zmostkowanie styków.

Spięcie pomiędzy stykami akumulatora może spowodować poparzenie lub pożar.

d) Przy niewłaściwym użytkowaniu może dojść do wycieku cieczy z akumulatora. Unikać kontaktu z tą cieczą. W razie przypadkowego kontaktu spłukać wodą. Jeśli ciecz dostanie się do oczu, należy natychmiast skontaktować się z lekarzem. Ciecz z akumulatorów może doprowadzić do podrażnienia i poparzenia skóry.

6. Serwis

a) Naprawy narzędzi elektrycznych powinny być przeprowadzane wyłącznie przez wykwalifikowany personel przy zastosowaniu oryginalnych części zamiennych. W ten sposób zapewnia się bezpieczeństwo użytkownika urządzenia.

Bezpieczne użytkowanie nożyc do żywoplotu:

• **Nie wolno zbliżać żadnej części ciała do ostrza. Nie wolno usuwać odciętego materiału ani przetrzymywać materiału do przycięcia, gdy ostrza poruszają się. Przed usunięciem zakleszczonego materiału należy wyłączyć urządzenie.**

Chwila nieuwagi podczas pracy nożycami do żywoplotu może doprowadzić do poważnego urazu ciała.

• **Nożyce do żywoplotu należy przenosić za uchwyt. Podczas przenoszenia ostrze musi być nieruchome. Przed transportowaniem urządzenia lub odłożeniem go do przechowywania należy założyć osłonę ostrza.**

Prawidłowe obchodzenie się z nożycami do żywoplotu zmniejsza ryzyko urazu ciała ostrzem.

• **Narzędzie elektryczne trzymać wyłącznie za izolowane powierzchnie uchwytu, ponieważ noże tnące mogą zetknąć się z ukrytymi kablami sieciowymi.**

Kontakt noża tnącego z przewodem znajdującym się pod napięciem może spowodować przepływ prądu przez metalowe elementy narzędzia i doprowadzić do porażenia prądem.

Dodatkowe zalecenia dotyczące bezpieczeństwa

Bezpieczeństwo miejsca pracy

Używaj produktu wyłącznie w sposób opisany w niniejszych instrukcjach i zgodnie z przeznaczeniem.

Operator lub użytkownik jest odpowiedzialny za wypadki lub zagrożenia innych osób lub ich własności.

Niebezpieczeństwo! Urządzenie wytwarza podczas pracy pole elektromagnetyczne. To pole może oddziaływać na aktywne i pasywne implanty medyczne. Aby uniknąć ryzyko poważnych lub śmiertelnych obrażeń ciała, zalecamy osobom posiadającym implanty medyczne przed użyciem urządzenia skontaktować się z lekarzem lub producentem implantu.

Niebezpieczeństwo! Podczas montażu może dojść do połknięcia drobnych elementów i istnieje ryzyko uduszenia torebką foliową. Małe dzieci należy trzymać z dala od miejsca montażu.

Nie używać urządzenia, gdy istnieje prawdopodobieństwo burzy.

Bezpieczeństwo elektryczne

Do zasilania wolno stosować jedynie napięcie zgodne z podanym na tabliczce znamionowej.

Nie należy w żadnym wypadku podłączać uziemienia do jakiegokolwiek części wyrobu.

Bezpieczeństwo użytkownika

Podczas pracy należy założyć odpowiednie ubranie, rękawice i solidne buty.

Dokładnie sprawdź powierzchnię do przycięcia i usuń wszelkie druty i inne przedmioty, które mogą się w niej znajdować.

Wszystkie prace regulacyjne muszą być wykonywane przy założonej osłonie ochronnej, a nożyce akumulatorowe nie mogą być przy tym ustawione na nóż.

Przed użyciem urządzenia oraz po wystąpieniu uderzenia, należy sprawdzić czy występują ślady zużycia lub zniszczenia i odpowiednio je usunąć lub naprawić.

Jeśli w wyniku usterki urządzenie nie daje się wyłączyć, należy położyć je na stabilnym podłożu i odczekać do rozładowania akumulatora, stale obserwując urządzenie. Uszkodzone urządzenie należy wysłać do serwisu.

Nigdy nie używaj produktu, który jest niekompletny lub zmodyfikowany domowym sposobem.

Użytkowanie i konserwacja elektronarzędzi

Należy umieć szybko wyłączyć produkt w sytuacji awaryjnej.

Nigdy nie trzymaj produktu za osłonę.

Nie stosować nożyc akumulatorowych, gdy urządzenia zabezpieczające (osłona, system szybkiego zatrzymywania noża) są uszkodzone.

Nie stać na drabinie podczas użytkowania produktu.

Wymij akumulator:

- przed pozostawieniem produktu bez opieki na każdy okres czasu;
- przed usuwaniem blokady;
- przed dokonaniem sprawdzenia, czyszczeniem lub regulacją urządzenia;
- po uderzeniu w przeszkodę. Nie używaj produktu, dopóki się nie upewnisz, że cały produkt jest w dobrym stanie technicznym;
- jeśli produkt zaczyna nadmierne wibrować. Natychmiast sprawdź. Nadmierne wibracje mogą spowodować obrażenia ciała;
- przed podaniem drugiej osobie.

Konserwacja i przechowywanie



NIEBEZPIECZEŃSTWO ZRANIENIA! Nie dotykać noży!

→ W przypadku zakończenia lub przerwy w pracy nasunąć osłonę noży.

Zawsze należy dokręcać wszystkie nakrętki, wkręty i śruby, aby utrzymać nożyce akumulatorowe w dobrym stanie technicznym.

Bezpieczeństwo akumulatora



NIEBEZPIECZEŃSTWO POŻARU!

Podczas ładowania akumulator powinien znajdować się na niepalnej, odpornej na wysoką temperaturę i nieprzewodzącej powierzchni.

Żrące, palne i łatwopalne przedmioty należy trzymać z dala od ładowarki i akumulatora. W trakcie procesu ładowania nie przykrywać ładowarki i akumulatora.

W przypadku pojawienia się dymu lub ognia natychmiast odłączyć ładowarkę od sieci.

Do ładowania wolno używać jedynie oryginalnej ładowarki GARDENA. Przy użyciu innych ładowarek może nastąpić zniszczenie akumulatorów lub nawet pożar.



NIEBEZPIECZEŃSTWO WYBUCHU!

→ Chronić nożyce akumulatorowe przed wysoką temperaturą i ogniem. Nie odkładać na grzejniki i nie narażać przez dłuższy okres czasu na silne działanie promieni słonecznych.



Nie stosować ładowarki na zewnątrz budynków.

→ Nigdy nie narażać ładowarki na działanie wilgoci.

Nożyce akumulatorowe stosować tylko w temperaturze otoczenia – 10 °C do + 45 °C.

Sprawny akumulator należy przepisać z utylizować. Nie wolno go wysyłać pocztą. Dokładniejszych informacji udzielają miejscowe zakłady utylizacji odpadów.

Należy regularnie sprawdzać ładowarkę pod kątem uszkodzeń i zużycia (pęknięcia). Ładowarkę można używać tylko, jeśli jest ona w nienagannym stanie technicznym.

Dołączona ładowarka służy wyłącznie do ładowania akumulatorów dostarczonych w komplecie z nożycami do żywopłotu.

Baterii nieprzeznaczonych do ładowania nie wolno ładować za pomocą tej ładowarki (niebezpieczeństwo pożaru).

Podczas ładowania nie wolno używać nożyc.

Po zakończeniu ładowania odłączyć ładowarkę od sieci i od akumulatora.

Akumulatory ładować wyłącznie w temperaturze 10 °C do 45 °C. Po dużym obciążeniu należy pozwolić aby akumulator najpierw się ochłodził.

Przechowywanie

Nożyce akumulatorowe nie mogą być przechowywane w temperaturze powyżej 35 °C i przy bezpośrednim oddziaływaniu promieni słonecznych.

Nożyc akumulatorowych nie przechowywać w miejscach występowania statycznych wyładowań elektrycznych.

3. Montaż

Montaż / demontaż kółek:

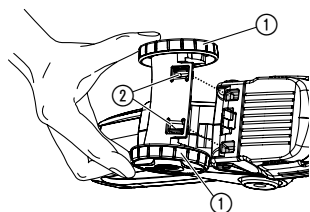

Koła prowadzące są zawarte w zakresie dostawy tylko w nożycach do trawy (art. 8890 / art. 8893). Zamówienia uzupełniające możliwe są poprzez serwis Husqvarna.

Montaż kółek:

→ Koła prowadzące ① wciskać od dołu do nożyc do trawy do momentu zablokowania obydwu trzpieni ②.

Demontaż kółek:

→ Ścisnąć obydwie koła prowadzące ① w dolnej części nożyc do trawy i wyjąć.

4. Uruchomienie

Naładowanie akumulatorów:

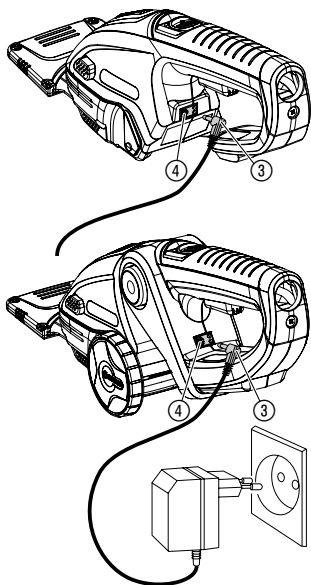

Diodowy wskaźnik stanu akumulatora:

Przed pierwszym uruchomieniem należy całkowicie naładować akumulator. Czas ładowania patrz 10. Dane techniczne.

Akumulator litowo-jonowy może być w każdym momencie doładowywany, jak również ładowanie może być przerwane w dowolnym momencie, bez zagrożenia uszkodzenia akumulatora.

Podczas ładowania nie można uruchamiać nożyc akumulatorowych.



UWAGA!

**Zbyt wysokie napięcie niszczy akumulator i ładowarkę.
→ Przestrzegać prawidłowego napięcia elektrycznego.**

1. Przewód ładowarki (3) włożyć do gniazda (4) nożyc akumulatorowych.

2. Element sieciowy ładowarki włożyć do gniazda sieciowego.
*Podczas ładowania gniazdo (4) miga na zielono.
Akumulator jest ładowany.*

Gdy gniazdo (4) **świeci się** na zielono, akumulator jest całkowicie naładowany.

Podczas procesu ładowania regularnie sprawdzać stan naładowania.

3. W pierwszej kolejności wyciągnąć wtyczkę przewodu ładowarki (3) z gniazda urządzenia (4), a następnie wyciągnąć ładowarkę z gniazda sieciowego.

Jeżeli wydajność nożyc akumulatorowych mocno obniża się, oznacza to, że należy doładować akumulator. Nie dopuścić do absolutnego zatrzymania noży.

Gdy gniazdo podczas ładowania miga na czerwono lub podczas eksploatacji miga na żółto, występuje usterka (patrz 8. Usuwanie usterek).

Stan naładowania akumulatora wyświetlany jest przez około 20 sekund po każdym wyłączeniu nożyc akumulatorowych.

Dioda LED świeci się na zielono: Akumulator jest całkowicie naładowany.

Dioda LED świeci się na żółto: Akumulator naładowany w połowie

Dioda LED świeci się na czerwono: Akumulator jest rozładowany i należy go ponownie naładować.

5. Obsługa

UWAGA!
Niebezpieczeństwo
zranienia się!



Blokowanie (np. poprzez podwiązanie przycisku do uchwytu) lub usuwanie systemów zabezpieczeń zainstalowanych w urządzeniu prowadzi do powstania niebezpieczeństwa zranienia się, ponieważ noże nie zatrzymują się w razie konieczności automatycznie.

→ **Blokada włącznika zapobiega niezamierzonemu włączeniu się urządzenia.**

Blokada ⑦ zabezpiecza przed przypadkowym włączeniem nożyc akumulatorowych GARDENA.

**Cięcie trawy /
krzewów:**

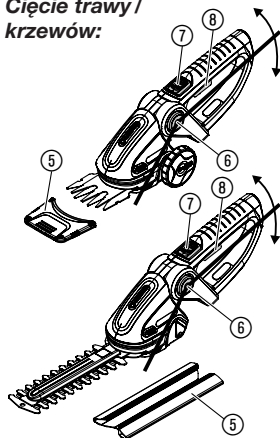

1. Nożyce do trawy:

Powierzchnię przeznaczoną do przycinania oczyścić z kamieni oraz innych przedmiotów. Zdjąć osłonę zabezpieczającą ⑤ z noży.

Nożyce do przycinania krzewów: Zdjąć osłonę ⑤ z noży.

2. ComfortCut Ergonomia:

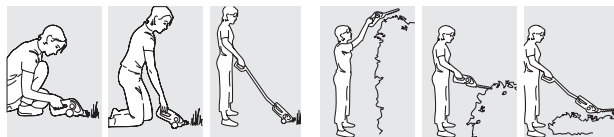

Nacisnąć element regulacji ⑥ po obydwu stronach i ustawić obudowę silnika wraz z nożem pod wymaganym kątem.

3. Strzyżenie:

Przesuwając blokadę ⑦ do przodu odblokować, a następnie nacisnąć przycisk włączający ⑧. Ponownie zwolnić blokadę ⑦.

Trzonek teleskopowy
art. nr 8899 (opcjonalnie):

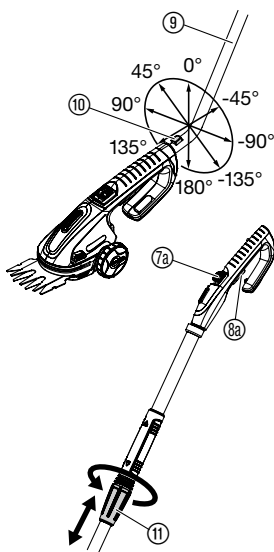

Teleskopowy trzonek GARDENA art. nr 8899 lub sam korpus nożyc akumulatorowych może być montowany w różnym położeniu co 45°. Drażek posiada możliwość bezstopniowej regulacji długości w zakresie 85 – 120 cm, dzięki czemu istnieje możliwość dostosowania go do wzrostu osoby obsługującej.

→ **Wsunąć na nóż osłonę noża ⑤.**

Montaż teleskopowego trzonka:

→ Przymocować trzonek ⑨ pod odpowiednim kątem, zatrzaskując go w mocowaniu korpusu nożyc.

Demontaż teleskopowego trzonka:

→ Nacisnąć przycisk odbezpieczający ⑩, a następnie wyjąć trzonek teleskopowy.

Jeśli trzonek teleskopowy jest zamontowany, na korpusie nie działa blokada ⑦ oraz przycisk włączania ⑧ nożyc.

Cięcie trawy przy wykorzystaniu trzonka teleskopowego:

1. Zamontować trzonek teleskopowy.
2. Poluzować nakrętkę ⑪.
3. Ustawić wybraną długość drążka, a następnie ponownie dokręcić nakrętkę ⑪.
4. Przesuwając blokadę ⑦a do przodu odblokować, a następnie nacisnąć przycisk włączający ⑧a.
5. Ponownie zwolnić blokadę ⑦a.

Wymiana zestawu noży:

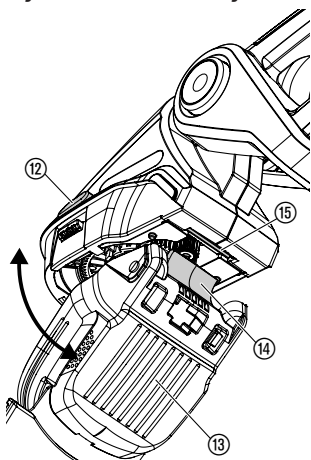

Należy używać tylko i wyłącznie oryginalnych noży zapasowych GARDENA.

- Nóż do trawy + bukszpanu Szerokość cięcia 8 cm art. 2340
- Nóż do cięcia krzewów Długość cięcia 12,5 cm art. 2342
- Nóż do cięcia krzewów Długość cięcia 18 cm art. 2343

1. Nacisnąć jednocześnie obydwa przyciski blokujące ⑫ odchylić zestaw noży i wyjąć.
2. W razie konieczności oczyścić przestrzeń wokół przekładni, pokryć koła zębate niewielką ilością wazeliny bezkwasowej.
3. Zestaw noży ⑬ osadzić występem ⑭ w rowku ⑮ i zacisnąć do momentu, gdy obydwie przyciski blokujące słyszalnie zablokują się.
4. W razie konieczności spryskać nóż sprayem do pielęgnacji i konserwacji art. 2366. Dzięki temu wydłuży się okres eksploatacji.

Podczas pierwszego włączenia po wymianie zestawu noży słyszalne jest kliknięcie, gdy mimośród wchodzi w jarzmo noża.

6. Unieruchomienie

Przechowywanie / przechowywanie zimą:

Miejsce przechowywania powinno być zabezpieczone przed dziećmi.

1. Naładować akumulator. Wydłuży to okres żywotności akumulatora.
2. Oczyścić nożyce akumulatorowe i spryskać nóż za pomocą sprayu do pielęgnacji i konserwacji GARDENA, art. 2366 (patrz 7. Kontrola/ konserwacja).
3. Wsunąć na nóż osłonę noża.
4. Akumulatorowe nożyce do cięcia brzegów trawników przechowywać w miejscu suchym i zabezpieczonym przed mrozem.

Urządzenie nie może być wyrzucone wraz z normalnymi odpadkami domowymi, lecz musi być poddane fachowej utylizacji.

→ Ważne: Urządzenie zutylizować w wyznaczonym miejscu.

Utylizacja:

(zgodnie z RL 2012/19/EU)



Utylizacja

akumulatorów:



Akumulator znajdujący się w nożycach zawiera ogniwa litowo-jonowe. W związku z tym po całkowitym zużyciu nie może być wyrzucony do normalnego pojemnika na śmieci, lecz powinien być przekazany do utylizacji.

Ważne:

Prawidłową utylizację przejmują od Państwa partnerzy handlowi oraz gminne punkty upoważnione do zbierania przedmiotów przeznaczonych do utylizacji.

1. Rozładować całkowicie ogniwa litowo-jonowe ⑮.
2. Wyjąć akumulator litowo-jonowy ⑮ nożyc akumulatorowych.
3. Oddać ogniwa litowo-jonowe ⑮ do utylizacji.

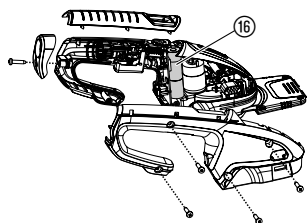
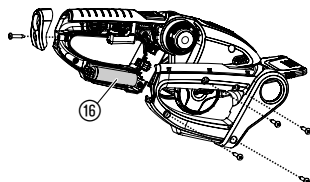

ClassicCut

ComfortCut

7. Kontrola / konserwacja

UWAGA!
Niebezpieczeństwo
zranienia się!



Istnieje zagrożenie zranienia się nożami.

→ Podczas kontroli / konserwacji wsunąć osłonę noża i nie przesuwając w przód blokady włączania nożyc akumulatorowych.

UWAGA!
Niebezpieczeństwo
dla osób i rzeczy!



Ze względów bezpieczeństwa zarówno użytkownika jak i sprzętu, nie wolno nigdy czyścić nożyc pod bieżącą wodą, szczególnie pod wysokim ciśnieniem.

→ Nie czyścić nożyc pod bieżącą wodą.

**Czyszczenie narzędzia
i naoliwienie noży:**

Dla wydłużenia okresu eksploatacji należy po każdym użyciu czyścić nożycy akumulatorowe i spryskiwać sprayem do pielęgnacji i konserwacji.

1. Akumulatorowe nożycy do cięcia brzołów trawników oczyścić (wilgotną ściereczką).
2. Nóż spryskiwać **sprayem do pielęgnacji i konserwacji GARDENA, art. 2366.**

PL

8. Usuwanie usterek

UWAGA!
Niebezpieczeństwo
zranienia się!



Istnieje zagrożenie zranienia się nożami.



→ Podczas usuwania usterek wsunąć osłonę noża i nie przesuwając w przód blokady włączania nożyc akumulatorowych.

**Wymiana zestawu
noży:**



Jeśli mimo przeprowadzenia gruntownego czyszczenia nożycy nadal tną nierówno, są uszkodzone i wymagają wymiany na nowe (patrz 5. Obsługa "Wymiana zestawu noży").

**Należy używać tylko i wyłącznie oryginalnych noży
zapasowych GARDENA.**

Usterka	Możliwa przyczyna	Postępowanie
Lampka znajdująca się w ładowarce podczas ładowania miga na czerwono	Podczas ładowania wystąpiło zakłócenie.	→ Wyjąć, a następnie włożyć kabel ładowania. <i>Zakłócenie zostało usunięte.</i>
Podczas eksploatacji gniazdo do ładowania miga na kolor żółty	Silnik w wyniku zablokowania noży został przeciążony i wyłączony.	→ Usunąć blokadę. Ponownie uruchomić akumulatorowe nożycy. <i>Usterka zostaje cofnięta.</i>
Nóż do cięcia krzewów nie działa	Mimośród nożyc akumulatorowych nie wchodzi do jarzma  noża do cięcia krzewów.	→ Pociągnąć jarzmo  w dół i ponownie osadzić zestaw noży.
Zbyt krótki czas pracy	Zanieczyszczone ostrza.	→ Oczyszczyć i naoliwić ostrza nożyc zgodnie z instrukcją.

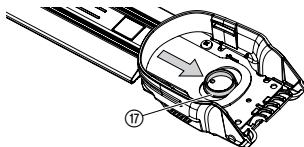



W przypadku wystąpienia innych usterek prosimy o kontakt z serwisem Husqvarna. Naprawy winny być przeprowadzane tylko przez punkty serwisowe Husqvarna lub autoryzowane serwisy.

9. Wyposażenie dodatkowe

GARDENA Teleskopowy trzonek obrotowy	Pasuje do wszystkich akumulatorowych nożyc GARDENA	Art. nr 8899
Nóż do trawy + bukszpanu GARDENA	Szerokość cięcia 8 cm	Art. nr 2340
Nóż do cięcia krzewów GARDENA	Długość cięcia 12,5 cm	Art. nr 2342
Nóż do cięcia krzewów GARDENA	Długość cięcia 18 cm	Art. nr 2343
Spray do pielęgnacji i konserwacji GARDENA	Do pielęgnacji i dla wydłużenia okresu eksploatacji	Art. nr 2366
Koła prowadzące GARDENA	Dostępne w serwisie Husqvarna	

10. Dane techniczne

	Art. nr 8885 ClassicCut	Art. nr 8886 ClassicCut	Art. nr 8893 ComfortCut	Art. nr 8895 ComfortCut
Akumulator	1 akumulator litowo-jonowy 1,5 Ah przy 3,6 V		2 akumulatory litowo-jonowy 1,5 Ah przy 7,2 V	
Wydajność akumulatora				
Czas ładowania akumulatora	ok. 3,5 godz. 90 %/ do 5 godz. 100 %		ok. 6 godz. 90 %/ do 7,5 godz. 100 %	
Element sieciowy ładowarki				
Napięcie sieciowe	100 – 240 V / 50 – 60 Hz		100 – 240 V / 50 – 60 Hz	
Znamionowe napięcie wyjściowe	150 mA		150 mA	
Max. napięcie wyjściowe	19 V (DC)		19 V (DC)	
Noże	Nóż do trawy i bukszpanu 8 cm	Nóż do cięcia krzewów 12,5 cm	Nóż do trawy i bukszpanu 8 cm	Nóż do cięcia krzewów 18 cm
Czas pracy (przy maksymalnie naładowanym akumulatorze)	do 45 min.	do 55 min.	do 90 min.	do 90 min.
Waga łącznie z nożami	ok. 640 g	ok. 740 g	ok. 825 g	ok. 990 g

	Art. nr 8885 ClassicCut	Art. nr 8886 ClassicCut	Art. nr 8893 ComfortCut	Art. nr 8895 ComfortCut
Poziom mocy akustycznej $L_{WA}^{2)}$ –		zmierzony: 77 dB (A) gwarantowany: 79 dB (A)	-	zmierzony: 78 dB (A) gwarantowany: 80 dB (A)
Odchylenie k_{WA}		2 dB (A)		2 dB (A)
Przenoszenie drgań na ramię/rękę $a_{vhw}^{1)}$	< 2,5 m/s ²	< 2,5 m/s ²	< 2,5 m/s ²	< 2,5 m/s ²

Metoda pomiarowa według ¹⁾ 60335-2-94 ²⁾ RL 2000/14/EG

Zestaw art. 8887 składający się z art. 8885 Classic Cut z zestawem noży art. 2340, art. 2342
 Zestaw art. 8897 składający się z art. 8895 Comfort Cut z zestawem noży art. 2340, art. 2343

11. Serwis/gwarancja

Gwarancja:

Firma Husqvarna Poland Spółka z o.o. udziela na zakupiony artykuł gwarancji na warunkach zawartych w karcie gwarancyjnej, która winna być wydana przez sprzedawcę.

W przypadku reklamacji w trybie gwarancji należy przedstawić ważną kartę gwarancyjną wraz z dokumentem zakupu.

D Produkthaftung

Wir weisen ausdrücklich darauf hin, dass wir nach dem Produkthaftungsgesetz nicht für durch unsere Geräte hervorgerufene Schäden einzustehen haben, sofern diese durch unsachgemäße Reparatur verursacht oder bei einem Teileaustausch nicht unsere originale GARDENA Teile oder von uns freigegebene Teile verwendet wurden und die Reparatur nicht vom GARDENA Service oder dem autorisierten Fachmann durchgeführt wird. Entsprechendes gilt für Ergänzungssteile und Zubehör.

GB Product Liability

We expressly point out that, in accordance with the product liability law, we are not liable for any damage caused by our units if it is due to improper repair or if parts exchanged are not original GARDENA parts or parts approved by us, and, if the repairs were not carried out by a GARDENA Service Centre or an authorised specialist. The same applies to spare parts and accessories.

F Responsabilité

Nous vous signalons expressément que GARDENA n'est pas responsable des dommages causés par ses appareils, dans la mesure où ces dommages seraient causés suite à une réparation non conforme, dans la mesure où, lors d'un échange de pièces, les pièces d'origine GARDENA n'auraient pas été utilisées, ou si la réparation n'a pas été effectuée par le Service Après-Vente GARDENA ou l'un des Centres SAV agréés GARDENA. Ceci est également valable pour tout ajout de pièces et d'accessoires autres que ceux préconisés par GARDENA.

NL Productaansprakelijkheid

Wij wijzen er nadrukkelijk op, dat wij op grond van de wet aansprakelijkheid voor producten niet aansprakelijk zijn voor schade ontstaan door onze apparaten, indien deze door onvakkundige reparatie veroorzaakt zijn, of er bij het uitwisselen van onderdelen geen gebruik gemaakt werd van onze originele GARDENA onderdelen of door ons vrijgegeven onderdelen en de reparatie niet door de GARDENA technische dienst of de bevoegde vakman uitgevoerd werd. Ditzelfde geldt voor extra-onderdelen en accessoires.

S Produktansvar

Tillverkaren är inte ansvarig för skada som orsakats av produkten om skadan beror på att produkten har reparerats felaktigt eller om, vid reparation eller utbyte, andra än Original GARDENA reservdelar har använts. Samma sak gäller för kompletteringsdelar och tillbehör.

DK Produktansvar

Vi gør udtrykkeligt opmærksom på, at vi i henhold til produktansvarsloven ikke er ansvarlige for skader forårsaget af vores udstyr, såfremt det sker på grund af uautoriserede reparationer eller hvis dele er skiftet ud og der ikke er anvendt originale GARDENA dele eller dele godkendt af os, eller hvis reparationerne ikke er udført af GARDENA-service eller en autoriseret fagmand. Det samme gælder for ekstra udstyr og tilbehør.

FI Tuotevastuu

Korostamme nimenomaan, että tuotevastuulain nojalla emme ole vastuussa laitteistamme johtuneista vahingoista, mikäli nämä ovat aiheutuneet epäasianmukaisesta korjauksesta tai osia vaihdettaessa ei ole käytetty alkuperäisiä GARDENA-varaosia tai hyväksymiämme osia ja korjauksen on suorittanut muu kuin GARDENA-huoltokeskus tai valtuuttamamme ammattihenkilö. Tämä pätee myös lisäksiin ja lisävarusteisiin.

I Responsabilità del prodotto

Si rende espressamente noto che, conformemente alla legislazione sulla responsabilità del prodotto, non si risponde di danni causati da nostri articoli se originati da riparazioni eseguite non correttamente o da sostituzioni di parti effettuate con materiale non originale GARDENA o comunque da noi non approvato e, in ogni caso, qualora l'intervento non venga eseguito da un centro assistenza GARDENA o da personale specializzato autorizzato. Lo stesso vale per le parti complementari e gli accessori.

E Responsabilidad de productos

Advertimos que conforme a la ley de responsabilidad de productos no nos responsabilizamos de daños causados por nuestros aparatos, siempre y cuando dichos daños hayan sido originados por arreglos o reparaciones indebidas, por recambios con piezas que no sean piezas originales GARDENA o bien piezas no autorizadas por nosotros, así como en aquellos casos en que la reparación no haya sido efectuada por un Servicio Técnico GARDENA o por un técnico autorizado. Lo mismo es aplicable para las piezas complementarias y accesorios.

P Responsabilidade sobre o produto

Queremos salientar que segundo a lei da responsabilidade do fabricante, nós não nos responsabilizaremos por danos causados pelo nosso equipamento, quando estes ocorrerem em decorrência de reparações inadequadas ou da substituição de peças por peças não originais da GARDENA, ou peças não autorizadas.

A responsabilidade tornar-se-à nula também depois de reparações realizadas por oficinas não autorizadas pela GARDENA. Esta restrição valerá também para peças adicionais e acessórios.

PL Odpowiedzialność za produkt

Zwracamy Państwu uwagę, że nie ponosimy odpowiedzialności za uszkodzenia naszych maszyn, bądź szkody spowodowane ich wadliwym funkcjonowaniem, powstałe na skutek nieprawidłowo przeprowadzonych napraw lub użycia nieoryginalnych części zamiennych. Naprawy winny być przeprowadzane tylko przez punkty serwisowe Husqvarna lub autoryzowane serwisy. Dotyczy to również części uzupełniających i oprzyrządowania.

H Termékszavatosság

Nyomatékosan utalunk arra a tényre, hogy a termékszavatossági törvény szerint nem kell jótállást vállalnunk azokra a károokra, amelyeket nem a mi készülékeink okoztak, ha ezeket átkészületlen javítás okozta vagy egy alkatrész kicserélésénél nem a mi eredeti GARDENA alkatrészeinket vagy általunk engedélyezett alkatrészeket használtak fel és a javítást nem a GARDENA szerviz vagy egy erre felhatalmazott szakember végezte. Hasonlóképpen érvényes ez a kiegészítő alkatrészekre és tartozékokra is.

CZ Odpovědnost za výrobek

Výslovně upozorňujeme na to, že podle zákona o odpovědnosti za výrobek neneseme odpovědnost za škody způsobené našimi přístroji, pokud byly způsobené neodbornou opravou nebo použitím jiných než našich originálních náhradních dílů GARDENA nebo námi schválených dílů a neprovedením opravy servisem GARDENA nebo autorizovaným odborníkem. Odpovídající platí i pro doplňkové díly a příslušenství.

SK Predmet záruky

Upozorňujeme dôrazne na to, že podľa zákona o poskytovaní záruk nezodpovedáme za škody spôsobené našimi výrobkami, v prípade, že boli boli vyvolané neodbornými opravami, výmenou dielcov, ktoré nepatria k originálnym dielom GARDENA alebo neboli nami schválené a rovnako boli spôsobené servisnými zásahmi, ktoré neboli vykonané servisom GARDENA alebo autorizovaným odborníkom. Rovnako to platí pre doplnky a príslušenstvo.

GR Ευθύνη για το προϊόν

Σας υπενθυμίζουμε ρητά, ότι σύμφωνα με το νόμο περί ευθύνης για τα προϊόντα δεν ευθυνόμαστε για ενδεχόμενες βλάβες που προκαλούνται από τις συσκευές μας, εφόσον οφείλονται σε μία ακατάλληλη επισκευή ή σε μια αντικατάσταση τμημάτων για την οποία δεν έχουν χρησιμοποιηθεί τα πρωτότυπα ανταλλακτικά της GARDENA ή τα από μας εγκεκριμένα ανταλλακτικά και σε περίπτωση που δεν εκτελείται η επισκευή από το Τμήμα Εξυπηρέτησης Πελατών της GARDENA ή από έναν εξουσιοδοτημένο εξειδικευμένο τεχνίτη. Το ίδιο ισχύει για εξαρτήματα και συμπληρωματικά τμήματα.

SLO Jamstvo za izdelek

Pismo poudarjamo, da po zakonu jamstva za izdelek nismo odgovorni za škodo, ki bi nastala zaradi uporabe našega izdelka, prav tako tudi ne za škodo ki bi nastala zaradi nepravilnega popravila izdelka ali pri napačni zamenjavi delov, ki niso originalni deli GARDENA ali pri uporabi z naše strani potrjenih delov, ki pa niso bili vgrajeni v servis GARDENA ali v naši pooblaščenih servisnih službi. Enako velja tudi za nadomestne dele in opremo.

HR Odgovornost za proizvod

Izričito napominjemo da u skladu sa Zakonom o odgovornosti za proizvode nismo odgovorni za štete uzrokovane našim uređajima ako su one izazvane nestručnim popravkom ili u slučaju zamjene dijelova nisu korišteni originalni GARDENA dijelovi ili dijelovi koje smo odobrili i popravak nije izvršio GARDENA servis ili ovlašteni stručnjak. Isto vrijedi i za dodatne dijelove i pribor.

RO Responsabilitatea legala a produsului

Menționăm în mod expres ca, în concordanță cu responsabilitatea legală a produsului, nu suntem răspunzători de nici un accident provocat de produsele noastre dacă se datorează reparării necorespunzătoare sau dacă piesele de schimb nu sunt originale GARDENA sau aprobate de GARDENA, sau dacă reparațiile nu au fost efectuate de un Centru de Service GARDENA sau un specialist autorizat. Aceleași prevederi se aplică și pieselor de schimb și accesoriilor.

BG Отговорност за качество

Изрично подчертаваме, че съгласно закона за отговорност за качество, ние не носим отговорност за вредите причинени от нашите уреди, ако същите са причинени от неправилен ремонт или при подмяната на части не са използвани оригинални части на GARDENA или части одобрени от нас и ремонта не е извършен от сервиз на GARDENA или оторизиран специалист. Същото важи за допълнителните части и принадлежности.

EST Tootevastutus

Juhime teie tähelepanu sellele, et tootevastutusseaduse kohaselt ei vastuta me meie seadmete poolt põhjustatud kahjude eest, kui need on tekkinud asjatundmatu paranduse tagajärjel või kui detaili vahetamisel ei kasutatud GARDENA originaalvaruosi ega meie poolt kasutada lubatud varuosia ja kui parandustöid ei ole teinud GARDENA klienditeenindusspetsialistid ega meie volitatud spetsialistid. Sama kehtib lisadetailide ja tarvikute kohta.

LT Atsakomybė už produkciją

Nurodome, kad remdamiesi Atsakomybės už produkciją įstatymu, neatsakome už nuostolius, sukeltus mūsų prietaisy, jei jie atsirado dėl netinkamo remonto, arba, jei keičiant dalis, buvo naudojamasi neoriginalios GARDENA dalys arba dalys, kurių mes neleidome naudoti, o remontą atliko ne GARDENA servisas arba neįgaliotasis specialistas. Tas pats galioja papildomoms dalims ir priedams.

LV Produkta atbildība

Mēs skaidri norādām uz to, ka saskaņā ar Produktu atbildības likumu, mēs neatbildam par mūsu iekārtu radītiem zaudējumiem, ciktāl tos ir izraisījis neatbilstošs remonts vai daļu nomaiņa ar neoriģinālām GARDENA daļām vai ne ar mūsu norādītajām detaļām un remontu nav veicis GARDENA serviss vai pilnvarots speciālists. Tas pats attiecas uz papildinošajām daļām un piederumiem.

<p>D EG-Konformitätserklärung Der Unterzeichnete Husqvarna AB, 561 82 Huskvarna, Sweden bestätigt, dass die nachfolgend bezeichneten Geräte in der von uns in Verkehr gebrachten Ausführung die Anforderungen der harmonisierten EU-Richtlinien, EU-Sicherheitsstandards und produktspezifischen Standards erfüllen. Bei einer nicht mit uns abgestimmten Änderung der Geräte verliert diese Erklärung ihre Gültigkeit.</p>	<p>H EU-Megfelelőeségi nyilatkozat Alulírott, a Husqvarna AB, 561 82 Huskvarna, Sweden igazolja azt, hogy az alábbiakban megnevezett készülékek, az általunk forgalomba hozott kivételben teljesítik a harmonizációs EU-irányelvek, az EU biztonsági szabványok és a termékre jellemző szabványok követelményeit. Ha a készülékeken a mi beleegyezésünk nélkül változtatást végeznek, akkor ez a nyilatkozat érvényét veszti.</p>
<p>GB EU Declaration of Conformity The undersigned Husqvarna AB, 561 82 Huskvarna, Sweden hereby certifies that, when leaving our factory, the units indicated below are in accordance with the harmonised EU guidelines, EU standards of safety and product specific standards. This certificate becomes void if the units are modified without our approval.</p>	<p>CZ Prohlášení o shodě EU Podepsaný Husqvarna AB, 561 82 Huskvarna, Sweden potvrzuje, že dále uvedené přístroje v námi do provozu uvedeném provedení splňují požadavky harmonizovaných směrnic EU, bezpečnostních norem EU a norem specifických pro výrobek. Při námi neschválené změně přístrojů ztrácí toto prohlášení platnost.</p>
<p>F Certificat de conformité aux directives européennes Le constructeur, soussigné : Husqvarna AB, 561 82 Huskvarna, Sweden déclare qu'à la sortie de ses usines le matériel neuf désigné ci-dessous est conforme aux prescriptions des directives européennes énoncées ci-après et conforme aux règles de sécurité et autres règles qui lui sont applicables dans le cadre de l'Union européenne. Toute modification portée sur ce produit sans l'accord express de GARDENA supprime la validité de ce certificat.</p>	<p>SK EU-Vyhlasenie o zhode Nižšie uvedená firma Husqvarna AB, 561 82 Huskvarna, Sweden vyhlasuje, že uvedené zariadenia, ktoré sme uviedli na trh v ich vyhotovení spĺňajú požiadavky harmonizovaných predpisov EU, bezpečnostných štandardov EU a výrobo-spezifických štandardov. Pri zmene zariadenia, ktorá nebola odsúhlasená výrobcom stráca toto vyhlásenie platnosť.</p>
<p>NL EU-overeenstemmingsverklaring Ondergetekende Husqvarna AB, 561 82 Huskvarna, Sweden bevestigt, dat de volgende genoemde apparaten in de door ons in de handel gebrachte uitvoering voldoen aan de eis van, en in overeenstemming zijn met de EU-richtlijnen, de EU-veiligheidsstandaard en de voor het product specifieke standaard. Bij een niet met ons afgestemde verandering aan de apparaten verliest deze verklaring haar geldigheid.</p>	<p>GR Δήλωση Συμμόρφωσης προς τις Οδηγίες της ΕΕ Η υπογράφουσα Husqvarna AB, 561 82 Huskvarna, Sweden δηλώνει, ότι τα εξής αναφερόμενα εκδοόμενα από την εταιρία μας προϊόντα ανταποκρίνονται σε όλες τις εναρμονισμένες προδιαγραφές της ΕΕ, στα πρότυπα ασφαλείας της ΕΕ και στα ειδικά για το προϊόν πρότυπα. Σε μία μη συμφωνημένη με την εταιρία μας τροποποίηση των συσκευών αυτή η δήλωση χάνει την ισχύ της.</p>
<p>S EU Tillverkarintyg Undertecknad firma Husqvarna AB, 561 82 Huskvarna, Sweden intygar härmed att nedan nämnda produkter överensstämmer med EU:s direktiv. EU:s säkerhetsstandard och produktspekifikation. Detta intyg upphör att gälla om produkten ändras utan vårt tillstånd.</p>	<p>SLO EV-izjava o skladnosti Podpisani proizvajalca «Husqvarna AB, 561 82 Huskvarna, Sweden» s podpisom potrjuje, da sledeće opisana naprava, ki smo jo poslali na tržišče izpolnjuje zahteve harmoniziranih standardov ES-smernic, ES-varnostnih standardov in izdelku specifičnih standardov. V primeru spremembe na napravi brez našega pisnega dovoljenja ta izjava izgubi svojo pomen in veljavnost.</p>
<p>DK EU Overensstemmelse certifikat Undertegnede Husqvarna AB, 561 82 Huskvarna, Sweden bekræfter hermed, at enheder listede herunder, ved afsendelse fra fabrikken, er i overensstemmelse med harmoniserede EU retningslinjer, EU sikkerheds standarder og produkt specifikations standarder. Dette certifikat træder ud af kraft hvis enhederne er ændret uden vor godkendelse.</p>	<p>HR Izjava o skladnosti EU-a Dolje potpisana tvrtka Husqvarna AB, 561 82 Huskvarna, Sweden ovime potvrđuje da dolje navedeni uređaji u izvedbi plaširanoj na tržište ispunjavaju zahtjeve harmoniziranih EU smjernica, EU sigurnosnih normi i normi za određene proizvode. Ova izjava postaje ništavna u slučaju izmjene uređaja koje nismo odobrili.</p>
<p>FI EY-vaatimustenmukaisuusvakuutus Allekirjoittanut Husqvarna AB, 561 82 Huskvarna, Sweden vakuuttaa, että alla mainittu laitteet täyttävät tehtaaltamme lähtiesään yhdenmukaistettujen EY-direktiivien, EY-turvallisuusstandardien ja tuotekohtaisten standardien vaatimukset. Laitteisiin tehdyt muutokset, joista ei ole sovittu kanssamme, joutavat tämän vakuutuksen raukaamiseen.</p>	<p>RO UE-Certificat de conformitate Prin prezenta Husqvarna AB, 561 82 Huskvarna, Sweden, certifica faptul ca, in momentul in care produsele mentionate mai jos ies din fabrica sunt in concordanta cu directivele UE, standardele de siguranta UE si standardele specifice ale produsului UE. Acest certificat devine nul in cazul modificării aparatului la fabricarea noastră.</p>
<p>I Dichiarazione di conformità alle norme UE La sottoscritta Husqvarna AB, 561 82 Huskvarna, Sweden certifica che il prodotto qui di seguito indicato, nei modelli da noi commercializzati, è conforme alle direttive armonizzate UE nonché agli standard di sicurezza e agli standard specifici di prodotto. Qualunque modifica apportata al prodotto senza nostra specifica autorizzazione invalida la presente dichiarazione.</p>	<p>BG ЕС-Декларация за съответствие Подписаната фирма Husqvarna AB, 561 82 Huskvarna, Sweden декларира, че описаните по-долу уреди, пуснати в продажба съгласно нашата спецификация, изпълняват изискванията на хармонизираните ЕС-директиви, ЕС-стандарти за безопасност и специфични производствени стандарти. При промяна на уреда, която не е съгласувана с нас, тази декларация губи своята валидност.</p>
<p>E Declaración de conformidad de la UE El que suscribe Husqvarna AB, 561 82 Huskvarna, Sweden declara que la presente mercancía, objeto de la presente declaración, cumple con todas las normas de la UE, en lo que a normas técnicas, de homologación y de seguridad se refiere. En caso de realizar cualquier modificación en la presente mercancía sin nuestra previa autorización, esta declaración pierde su validez.</p>	<p>EST Eli vastavusdeklaratsioon Allekirjutanu Husqvarna AB, 561 82 Huskvarna, Sweden kinnitab, et kirjeldatud seade vastab meie poolt riiglusse viidud kujul ELi harmoniseeritud direktiividele, ELi ohutusstandarditele ja tootega seotud standarditele. Meiega kooskõlastamata muudatuse tegemise korral seadmel kaotab see deklaratsioon kehtivuse.</p>
<p>P Certificado de conformidad da UE Os abaixo mencionados Husqvarna AB, 561 82 Huskvarna, Sweden, por este meio certificam que ao sair da fábrica os aparelhos abaixo mencionados estão de acordo com as diretivas harmonizadas da UE, padrões de segurança e de produtos específicos. Este certificado ficará nulo se as unidades forem modificadas sem a nossa aprovação.</p>	<p>LT ES Atitikties deklamacija Pasirašanti firma Husqvarna AB, 561 82 Huskvarna, Sweden patvirtina, kad žemiau nurodyti prietaisai ir jų moduliai, kuriuos paleidome į apyvartą, patenkina harmonizuotas ES direktyvas, ES saugumo standartus ir specifinius gaminių standartus. Atlikus bet kokį prietaiso pakeitimą, kuris nėra suderintas su mumis, ši deklaracija praranda galiojimą.</p>
<p>PL Deklaracja zgodności Unii Europejskiej Husqvarna AB, 561 82 Huskvarna, Sweden potwierdza, że poniżej określone urządzenia w wersji oferowanej przez nas do sprzedaży spełniają wymagania zharmonizowanych dyrektyw Unii Europejskiej, standardu bezpieczeństwa Unii Europejskiej i standardu specyficznego dla tego typu produktu. W przypadku zmiany urządzenia, która nie została z nami uzgodniona, niniejsza deklaracja traci moc obowiązującą.</p>	<p>LV ES-atbilstības deklarācija Parakstījis/ies Husqvarna AB, 561 82 Huskvarna, Sweden, Vācija apstiprina, ka sekojoši apzīmētās iekārtas, kurās mēs izplatām, savā izpildījumā atbilst harmonizētajām ES direktīvām, ES drošības standartiem un produkta specifiskajiem standartiem. Ar mūsu neapstiprinātām izmaiņām iekārtā šī deklarācija zaudē savu derīgumu.</p>

Deutschland / Germany

GARDENA GmbH
Central Service
Hans-Lorenser-Straße 40
D-89079 Ulm
Produktfragen:
(+49) 731 490-123
Reparaturen:
(+49) 731 490-290
service@gardena.com

Albania

COBALT Sh.p.k.
Rr. Sirt Kodra
1000 Tirana

Argentina

Husqvarna Argentina S.A.
Av.del Libertador 5954 –
Piso 11 – Torre B
(C1428ARP) Buenos Aires
Phone: (+54) 11 5194 5000
info.gardena@
ar.husqvarna.com

Armenia

Garden Land Ltd.
61 Tigran Mets
0005 Yerevan

Australia

Husqvarna Australia Pty. Ltd.
Locked Bag 5
Central Coast BC
NSW 2252
Phone: (+61) (0) 2 4352 7400
customer.service@
husqvarna.com.au

Austria / Österreich

Husqvarna Austria GmbH
Industriezeile 36
4010 Linz
Tel.: (+43) 732 7701 01-485
service.gardena@
husqvarnagroup.com

Azerbaijan

Firm Progress
a. Aliyev Str. 26A
1052 Baku

Belgium

GARDENA Belgium NV/SA
Sterrebeekstraat 163
1930 Zaventem
Phone: (+32) 2 7 20 92 12
Mail: info@gardena.be

Bosnia / Herzegovina

SILK TRADE d.o.o.
Industrijska zona Bukva bb
74260 Tešanj

Brazil

Husqvarna do Brasil Ltda
Av. Francisco Matarazzo,
1400 – 19º andar
São Paulo – SP
CEP: 05001-903
Tel: 0800-112252
marketing.br.husqvarna@
husqvarna.com.br

Bulgaria

Хускварна България ЕООД
Бул. „Андрей Липчев“ № 72
1799 София
Тел.: (+359) 02/9 75 30 76
www.husqvarna.bg

Canada / USA

GARDENA Canada Ltd.
100 Summerlea Road
Brampton, Ontario L6T 4X3
Phone: (+1) 905 792 93 30
info@gardena.canada.com

Chile

Maquinarias Agroforestales
Ltda. (Maga Ltda.)
Santiago, Chile
Avda. Chesterton
8355 comuna Las Condes
Phone: (+56) 2 202 4417
Dalton@maga.cl
Zipcode: 7560330
Temuco, Chile
Avda. Valparaíso # 01466
Phone: (+56) 45 222 126
Zipcode: 4780441

China

Husqvarna (China) Machinery
Manufacturing Co., Ltd.
No. 1355, Jia Xin Rd.,
Ma Lu Zhen, Jia Ding Dist.,
Shanghai
201801
Phone: (+86) 21 59159629
Domestic Sales
www.gardena.com.cn

Colombia

Husqvarna Colombia S.A.
Calle 18 No. 68 D-31, zona
Industrial de Montevideo
Bogotá, Cundinamarca
Tel. 571 2922700 ext. 105
jairo.salazar@
husqvarna.com.co

Costa Rica

Compania Exim
Euroberoamericana S.A.
Los Colegios, Moravia,
200 metros al Sur del Colegio
Saint Francis – San José
Phone: (+506) 297 68 83
exim_euro@racsa.co.cr

Croatia

SILK ADRIA d.o.o.
Josipa Lončara 3
10090 Zagreb
Phone: (+385) 1 3794 580
silk.adria@zg.t-com.hr

Cyprus

Med Marketing
17 Digeni Akrita Ave
P.O. Box 27017
1641 Nicosia

Czech Republic

Husqvarna Česko s.r.o.
Türkova 2319/5b
149 00 Praha 4 – Chodov
Bezplatná infolinka:
800 100 425
servis@cz.husqvarna.com

Denmark

GARDENA / Husqvarna
Consumer Outdoor Products
Salgsafdeling Danmark
Box 9003
S-200 39 Malmø
info@gardena.dk

Dominican Republic

BOSQUESA, S.R.L
Carretera Santiago Licey
Km. 5 ½
Esquina Copal II,
Santiago
Dominican Republic
Phone: (+809) 736-0333
joserbosquesa@claro.net.do

Ecuador

Husqvarna Ecuador S.A.
Arupos E1-181 y 10 de
Agosto Quito, Pichincha
Tel: (+593) 22800739
francisco.jacome@
husqvarna.com.ec

Estonia

Husqvarna Eesti OÜ
Consumer Outdoor Products
Kesk tee 10, Aaviku küla
Rae vald
Harju maakond
75305 Estonia
kontakt.etj@husqvarna.ee

Finland

Oy Husqvarna Ab
Consumer Outdoor Products
Lautatarhankatu 8 / P L 3
00581 HELSINKI
info@gardena.fi

France

Husqvarna France
9/11 Allée des pierres mayettes
82635 Gennevilliers Cedex
France
http://www.gardena.com/fr
N° AZUR: 0 810 00 78 23
(Prix d'un appel local)

Georgia

ALD Group
Bellashvili 8
1159 Tbilisi

Great Britain

Husqvarna UK Ltd
Preston Road
Aycliffe Industrial Park
Newton Aycliffe
County Durham
DL5 6UP
info.gardena@
husqvarna.co.uk

Greece

Π.ΠΑΠΑΔΟΠΟΥΛΟΣ ΑΕΒΕ
Λεωφ. Αθηνών 92
Αθήνα
14 02 42
ΕΛΑδδα
Τηλ. (+30) 210 51 93 100
info@papadopoulos.com.gr

Hungary

Husqvarna Magyarországi Kft.
Ezred u. 1-3
1044 Budapest
Telefon: (+36) 1 251-4161
vevoszolgalat.husqvarna@
husqvarna.hu

Iceland

O. Johnson & Kaaber
Tunguhsals 1
110 Reykjavik
ojo@ojk.is

Ireland

Husqvarna UK Ltd
Preston Road
Aycliffe Industrial Park
Newton Aycliffe
County Durham
DL5 6UP
info.gardena@
husqvarna.co.uk

Italy

Husqvarna Italia S.p.A.
Via Como 72
23806 VALMADRERA (LC)
Phone: (+39) 0341.203.111
info@gardenaitalia.it

Japan

KAJUICHI Co. Ltd.
Sumitomo Realty &
Development Kojimachi
BLDG., 8F
5-1 Nibanencho
Chiyoda-ku
Tokyo 102-0084
Phone: (+81) 33 264 4721
m_ishihara@kaku-ichi.co.jp

Kazakhstan

LAMED Ltd.
155/11, Tazhibayevoy Str.
050060 Almaty
IP Schmidt
Abayavenue 3B
110 005 Kostanay

Korea

Kyung Jin Trading CO., LTD.
107-4, SunDuk Bld.,
YangJae-dong,
Seocho-gu,
Seoul, (zipcode: 137-891)
Phone: (+82) (0)2 574-6300

Kyrgyzstan

Alye Maki
av. Molodaya Guardir J 3
720014
Bishkek

Latvia

Husqvarna Latvija
Consumer Outdoor Products
Bārkūžu iela 6
LV-1024 Rīga
info@husqvarna.lv

Lithuania

UAB Husqvarna Lietuva
Consumer Outdoor Products
Atletis pl. 77C
LT-52104 Kaunas
centras@husqvarna.lt

Luxembourg

Magasins Jules Neuberg
39, rue Jacques Stas
Luxembourg-Gasperich 2549
Case Postale No. 12
Luxembourg 2010
Phone: (+352) 40 14 01
api@neuberg.lu

Mexico

AFOSA
Av. Lopez Mateos Sur # 5019
Col. La Calma 45070
Zapopan, Jalisco
Mexico
Phone: (+52) 33 3818-3434
icornejo@afosa.com.mx

Moldova

Convel S.R.L.
290A Muncesti Str.
2002 Chisinau

Netherlands

GARDENA Nederland B.V.
1305 AD ALMERE
Phone: (+31) 36 521 00 00
info@gardena.nl

Neth. Antilles

Jonka Enterprises N.V.
Sta. Rosa Weg 196
P.O. Box 8200
Curaçao
Phone: (+599) 9 767 66 55
pgm@jonka.com

New Zealand

Husqvarna New Zealand Ltd.
PO Box 76-437
Manukau City 2241
Phone: (+64) (0) 9 9202410
support.nz@husqvarna.co.nz

Norway

GARDENA
Husqvarna Consumer
Outdoor Products
Salgskontor Norge
Klevereien 6
1540 Vestby
info@gardena.no

Peru

Husqvarna Perú S.A.
Jr. Ramón Cárcamo 710
Lima 1
Tel: (+51) 1 3320400 ext.416
juan.remuzgo@
husqvarna.com

Poland

Husqvarna
Poland Spółka z o.o.
ul. Wysockiego 15 b
03-371 Warszawa
Phone: (+48) 22 330 96 00
gardena@husqvarna.com.pl

Portugal

Husqvarna Portugal, SA
Lagoa - Albarraque
2635 - 595 Rio de Mouro
Tel.: (+351) 21 922 85 30
Fax.: (+351) 21 922 85 36
info@gardena.pt

Romania

Madex International Srl
Soseaua Odaii 117-123,
RO 013603 Bucuresti, S 1
Phone: (+40) 21 352.76.03
madex@ines.ro

Russia / Россия

ООО „Хускварна“
141400, Московская обл.,
г. Химки,
улица Ленинградская,
здание 39, стр.6
Бизнес Центр
„Химки Бизнес Парк“,
помещение 0802_04,
http://www.gardena.ru

Serbia

Domel d.o.o.
Autoput za Novi Sad bb
11 273 Belgrade
Phone: (+381) 11 848 88 12
miroslav.jejina@domel.rs

Singapore

Hy-Ray PRIVATE LIMITED
40 Jalan Pemimpin
#02-08 Tat Ann Building
Singapore 577185
Phone: (+65) 6253 2277
shiyang@hyray.com.sg

Slovak Republic

Husqvarna Cesko s.r.o.
Türkova 2319/5b
149 00 Praha 4 – Chodov
Bezplatná infolinka:
800 154 044
servis@sk.husqvarna.com

Slovenia

Husqvarna Austria GmbH
Consumer Products
Industriezeile 36
4010 Linz
Tel.: (+43) 732 77 01 01-90
consumer.service@
husqvarna.at

South Africa

Husqvarna (Pty) Ltd
Postnet Suite 250
Private Bag X6,
Cascades, 3202
South Africa
Phone: (+27) 33 846 9700
info@gardena.co.za

Spain

Husqvarna España S.A.
C/ Basauri, nº 6
La Florida
28023 Madrid
Phone: (+34) 91 708 05 00
atencioncliente@gardena.es

Suriname

Agrofix n.v.
Verlengde Hogestraat #22
Phone: (+597) 472426
agrofix@sr.net
Pobox: 2006
Paramaribo
Suriname – South America

Sweden

Husqvarna AB
S-561 82 Huskvarna
info@gardena.se

Switzerland / Schweiz

Husqvarna Schweiz AG
Consumer Products
Industriestrasse 10
5506 Mägenwil
Phone: (+41) (0) 62 887 37 90
info@gardena.ch

Turkey

GARDENA Dost Diş Ticaret
Müessesili A.Ş.
Sanayi Çad. Adı Sokak
No: 1/B Kartal
34873 İstanbul
Phone: (+90) 216 3893 939
info@gardena-dost.com.tr

Ukraine / Україна

ТОВ „Хусварна Україна“
вул. Васильківська, 34,
офіс 204-г
03022, Київ
Тел. (+380) 044 498 39 02
info@gardena.ua

Uruguay

FELI SA
Entre Ríos 1083 CP 11800
Montevideo – Uruguay
Tel: (+598) 22 03 18 44
info@felisa.com.uy

Venezuela

Corporación Casa y Jardín C.A.
Av. Caroní, Edif. Trezmen, PB.
Colinas de Bello Monte,
1050 Caracas.
Tlf: (+58) 212 992 33 22
info@casaviardin.net.ve

8885-20.960.06/0415
© GARDENA
Manufacturing GmbH
D-89070 Ulm
http://www.gardena.com