



Comfort 5000/5E LCD Art. 1759

Premium 6000/6E LCD Inox Art. 1760

D Betriebsanleitung
Hauswasserautomat

GB Operating Instructions
Electronic Pressure Pump

F Mode d'emploi
Station de pompage

NL Gebruiksaanwijzing
Elektronische hydrofoorpomp

S Bruksanvisning
Pumpautomat

DK Brugsanvisning
Husvandværk

FI Käyttöohje
Painevesipumppu

N Bruksanvisning
Trykkpumpe

I Istruzioni per l'uso
Pompa ad intervento automatico

E Instrucciones de empleo
Estación de bombeo

P Manual de instruções
Bomba de pressão

PL Instrukcja obsługi
Hydrofor

H Használati utasítás
Háztartási automata szivattyú

CZ Návod k obsluze
Domácí vodní automat

SK Návod na obsluhu
Domáci vodný automat

GR Οδηγίες χρήσης
Συσκευή παραγωγής νερού
οικιακής χρήσης

RUS Инструкция по эксплуатации
Автоматический напорный
насос

SLO Navodilo za uporabo
Hišna vodni avtomat

HR Upute za uporabu
Kućni automat za vodu

SRB Uputstvo za rad
BIH Hidropak

UA Інструкція з експлуатації
Помпа напірна автоматична

RO Instrucțiuni de utilizare
Hidroforul Electronic

TR Kullanma Kılavuzu
Konut suyu hidroforları

BG Инструкция за експлоатация
Помпа с електронен пресостат
за високо налягане

AL Manual përdorimi
Automati i ujit i shtëpisë

EST Kasutusjuhend
Pump-veeautomaat

LT Eksploatavimo instrukcija
Buitinis automatinis slėgimo
siurblys

LV Lietošanas instrukcija
Elektroniskais ūdens sūkņis

GARDENA Domáci vodný automat

Comfort 5000/5E LCD /

Premium 6000/6E LCD Inox



Toto je preklad nemeckého originálneho návodu na obsluhu.

Prečítajte si, prosím, starostlivo návod na obsluhu a dbajte na pokyny v ňom uvedené. Na základe tohto Návodu na obsluhu sa oboznámte s výrobkom, jeho správnym používaním, ako aj bezpečnostnými upozoreniami.



Prístroj nikdy nepoužívajte, ak ste unavení alebo chorí alebo ste pod vplyvom alkoholu, drog či liekov.

Toto zariadenie môžu používať deti staršie ako 8 rokov, ako aj osoby so zníženými fyzickými, zmyslovými alebo mentálnymi schopnosťami alebo nedostatkom skúseností a vedomostí, ak sú pod dohľadom alebo boli o bezpečnom používaní zariadenia poučené a pochopili z toho vyplývajúce nebezpečenstvá. Deti sa so zariadením nesmú hrať. Deti nesmú vykonávať čistenie a používateľskú údržbu bez dohľadu. Zariadenie odporúčame používať mladistvým od 16 rokov.

→ Návod na obsluhu starostlivo uschovajte.

Obsah:

1. Oblasť využitia domáceho vodného automatu	222
2. Bezpečnostné upozornenie	223
3. Funkcia	224
4. Uvedenie do prevádzky	224
5. Obsluha	226
6. Nastavenie menu	228
7. Skladovanie	230
8. Údržba	230
9. Odstraňovanie porúch	231
10. Ponúkané príslušenstvo	235
11. Technické údaje	235
12. Servis/ Záruka	236

1. Oblasť využitia domáceho vodného automatu

Riadne používanie:

GARDENA domáci vodný automat je určený pre domáce použitie a pre použitie v súkromných záhradách a nie je určený pre prevádzku v zavlažovacích zariadeniach a systémoch vo verejných parkoch.

Maximálne prípustný vnútorný tlak nesmie prekročiť (na výtlačnej strane) hodnotu 6 bar, pokiaľ čerpadlo použijete na zvýšenie tlaku. Tlak čerpadla a výstupný tlak, ktorý chcete zvýšiť, sa sčítajú.

- Príklad: tlak u vodovodného kohútiku = 1,0 bar, max. tlak domáceho vodného automatu Comfort 5000/5E LCD = 4,5 bar, celkový tlak = 5,5 bar.

Prepravované kvapaliny:

GARDENA domáci vodný automat môžete použiť na čerpanie dažďovej vody, vody z vodovodného potrubia a chlóranej vody z plaveckých bazénov.

Upozornenie:



GARDENA domáci vodný automat nie je vhodný na nepretržité prevádzkovanie (napr. v priemysle, nepretržitá cirkulácia). Nie je možné prečerpávať leptavé, ľahko zápalné, agresívne alebo výbušné látky (ako benzín, petrolej alebo nitrozropúšťadlá), slanú vodu ako aj potraviny určené na konzum. Teplota čerpaného média nesmie byť vyššia než 35 °C. Pred príchodom mrazov je potrebné domáci vodný automat vyprázdniť a uskladniť na mrazuvzdornom mieste (pozri 7. Skladovanie).

2. Bezpečnostné upozornenie

Bezpečnosť elektrických zariadení



NEBEZPEČENSTVO! Zásah elektrickým prúdom!

Hrozí nebezpečenstvo úrazu elektrickým prúdom!

→ Pred plnením, po odstavení z prevádzky, pred odstraňovaním porúch a pred začiatkom údržby odpojte čerpadlo z elektrickej siete.

Čerpadlo musí byť napájané cez istiace zariadenie (RCD) spúšťacím prúdom najviac 30 mA.

Čerpadlo je nutné inštalovať na bezpečnom mieste, chránenom proti zaplaveniu a zaistiť proti pádu.

Ako doplnkovú poistku je možné použiť prípuštný osobný ochranný spínač.

→ Kontaktujte prosím príslušnú energetickú spoločnosť.

Pri napojení čerpadla na vodovodné potrubie musia byť dodržané špecifické národné sanitárne predpisy, aby sa zabránilo spätnému nasatiu nepitej vody.

Pripojenie do siete

Údaje na typovom štítku prístroja sa musia zhodovať s parametrami prúdu zo siete.

Káble pre pripojenie do siete a predlžovacie káble nesmú mať podľa normy DIN VDE 0620 menší prierez než je prierez gumových hadíc označených skratkou H07RN-F.

→ Pre zamedzenie nebezpečenstva musí výmenu sieťového kábla tohto prístroja v prípade jeho poškodenia urobiť výrobca alebo jeho zákaznícky servis alebo podobná kvalifikovaná osoba.

Chráňte káble pred horúčavou, olejom a ostrými hranami.

→ Napájací kábel nepoužívajte na prepravu čerpadla. Zástrčku nevyťahujte zo zásuvky za kábel.

V Rakúsku

V Rakúsku musí elektrické pripojenie zodpovedať predpisu ÖVE-EM 42, T2 (2000)/1979 § 22 v súlade s 2022.1. Podľa neho musia byť čerpadlá na použitie pri bazénoch a záhradných jazierkach napájané výhradne s použitím oddeľovacieho transformátora.

→ V prípade otázok sa, prosím, obráťte na elektrotechnický servis.

Vo Švajčiarsku

Vo Švajčiarsku musia byť prístroje s premenlivým osadením, určené na použitie vonku, pripojené cez ochranný prúdový spínač.

Všeobecné pokyny



Hrozí nebezpečenstvo úrazu horúcou vodou!

V prípade poruchy v elektronike alebo ak nie je na saní dostatočný prívod vody, môže sa voda nachádzajúca sa v čerpadle silne prehriať, takže môže dôjsť k zraneniu horúcou vodou na výstupe z čerpadla.

→ Čerpadlo odpojte od siete vypnutím domácej poistky, vodu nechajte ochladieť (asi 10-15 min.) a pred opätovným uvedením do prevádzky zabezpečte dostatočný prítok vody na saní.

Vizuálna kontrola

→ Pred zapnutím skontrolujte, či čerpadlo (najmä napájacie káble a zástrčka) nie je poškodené.

Poškodené čerpadlo nezapínajte.

→ V prípade poruchy alebo poškodenia nechajte čerpadlo skontrolovať v servisnom oddelení GARDENA či autorizovaným odborníkom.

Pre bezpečnú prevádzku

Nepoužívajte čerpadlo za daždivého počasia ani vo vlhkom či mokrom prostredí.

Dbajte nato, aby koniec sacej hadice vždy ležal v čerpanom médiu, zabránite tak chodu nasucho.

→ Pred každým zapnutím čerpadla naplňte čerpadlo čerpanou kvapalinou až po plniaci otvor (cca 2 až 3 l)!

Veľmi jemný piesok môže preniknúť cez integrovaný filter (Veľkosť očiek 0,45 mm) a viesť k rýchlemu opotrebovaniu.

→ Pri veľmi jemnom piesku použite predfilter čerpadla č.v. 1730 (Veľkosť očiek 0,1 mm).

Dbajte na to, aby sa v priestore čerpadla alebo čerpaného média nenachádzali bez kontroly žiadne nepovolane osoby alebo deti.

Pri použití čerpadla na účely zásobovania domácimi vodou dodržiavajte miestne

predpisy vodohospodárskeho úradu i ustanovenie normy DIN 1988.

→ V prípade potreby sa s otázkami obráťte na miestnu odbornú inštalačnú prevádzku.

Nebezpečenstvo! Toto čerpadlo vytvára počas prevádzky elektromagnetické pole. Toto pole môže za určitých okolností komunikovať s aktívnymi alebo pasívnymi medicínskymi implantátmi. Pre zamedzenie rizika vážneho alebo smrteľného zranenia, odporúčame osobám s medicínskymi implantátmi informovať sa pred uvedením čerpadla do prevádzky u lekára alebo výrobcu medicínskeho implantátu.

Nebezpečenstvo! Pri montáži je možné prehltnúť malé časti a vzniká aj možnosť rizika zadusením igelitovým vreckom. Malé deti držte v dostatočnom odstupe.

3. Funkcia

Program pre malé množstvo čerpanej kvapaliny:

Systém diagnostiky porúch:

Domáci vodný automat má elektronické riadenie, ktoré čerpadlo automaticky zapne, keď spínací tlak poklesne pod nastavenú hodnotu a automaticky vypne, ak sa už voda neodoberá.

Pomocou integrovaného programu pre malé množstvo čerpanej kvapaliny je možné bez problémov prevádzkovať napr. moderné pračky alebo kvapkové zvlhčovacie zariadenie dokonca aj s veľmi malým prietokom vody.

Čerpadlo je vybavené systémom diagnostiky porúch, ktorý na displeji zobrazuje rôzne stavy porúch a pomoc pri ich odstránení (pozri 9. Odstraňovanie porúch).

Zobrazenie na displeji

Podľa zobrazenia na displeji môžete vyvolať rôzne aktuálne informácie o stave prevádzky a vykonať rôzne nastavenia.

Displej pozostáva zo zobrazovacej časti ① a funkčnej lišty ②, ktorá udáva aktuálnu funkciu troch, pod ňou sa nachádzajúcich tlačidiel. Napr. :

Ľavé tlačidlo ▲ Listovanie v menu smerom nahor k voľbe "Výstraha-netesnosť".

Stredné tlačidlo OK Vyvolanie menu "Zapínací tlak".

Pravé tlačidlo ▼ Listovanie v menu smerom nadol k voľbe "Náprava pri chybách".



4. Uvedenie do prevádzky

Umiestnenie domáceho vodného automatu:

Miesto pre inštaláciu domáceho vodného automatu musí byť pevné a suché a musí zaručiť jeho stabilnú polohu.

→ Domáci vodný automat umiestnite v bezpečnej vzdialenosti (min. 2 m) k čerpanému médiu.

Čerpadlo musí byť umiestnené na mieste s vlhkosťou vzduchu < 80 % a dostatočným vetraním v oblasti vetracej mriežky. Vzdialenosť od stien musí predstavovať minimálne 5 cm. Cez vetraciu štrbinu sa nesmie nasať žiadna nečistota (napr. piesok alebo zem).

Inštalácia domáceho vodného automatu:

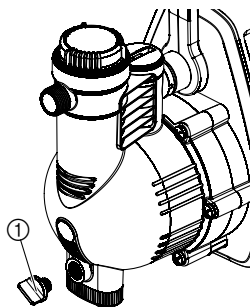

Pripojenie hadice na sacej strane:

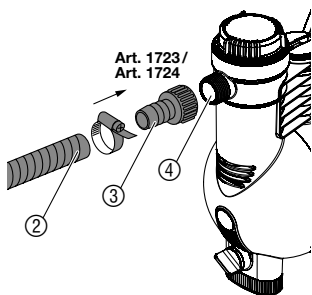

Pripojenie hadice na výtlačnej strane:

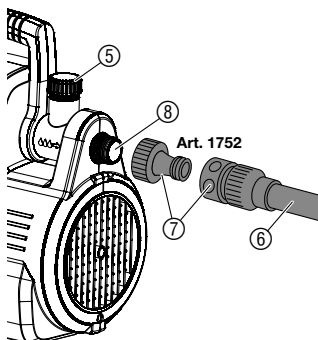

Umiestnite domáci vodný automat tak, aby bol poistený voči sklznutiu a aby ste mohli pod vypúšťaciu skrutku ① umiestniť zodpovedajúco veľkú záchytnú nádobu na vyprázdnenie čerpadla alebo zariadenia.

Čerpadlo inštalujte podľa možnosti vyššie ako je vodná hladina. Ak to nie je možné, nainštalujte medzi čerpadlo a saciu hadicu uzatvárací ventil, napr. pre čistenie zabudovaného filtra.

Pri inštalácii napevno použite na sacej i na tlakovej strane vhodné ventily. Dôležité napr. pre údržbu a čistenie čerpadla alebo pre odstavenie z prevádzky.

GARDENA Pripojovacie hrdlá na sacej a tlakovej strane sa môžu doťahovať napevno len ručne. Pri použití kovových prípojok môže pri dôstojnom zaobchádzaní k poškodeniu pripojovacieho závitú. Preto pripoje naskrutkujte vždy s najvyššou starostlivosťou.

Na sacej strane nepoužívajte žiadne časti zástrčného systému pre hadice na vodu. Použite saciu hadicu pre vakuovo pevné pripojenie napr.:

- GARDENA Sacia súprava č.v. 1411 / 1418
- GARDENA Sacia hadica pre kopané studne č.v 1729.

Pre skrátenie doby opätovného nasávania doporučujeme:

- použiť saciu hadicu so spätnou klapkou, ktorá zabráňuje samovoľnému vypúšťaniu sacej hadice po vypnutí domáceho vodného automatu,
- pri veľkých nasávacích výškach použiť saciu hadicu s menším priemerom (3/4").

1. Pripojte saciu hadicu ② odolnú voči podtlaku pomocou pripojovacieho dielu ③ (napr. č.v. 1723/1724) s prípojom na sacej strane ④ a v zduchotesne zaskrutkujte.
2. Pri sacej výške cez 4 m dodatočne saciu hadicu upevnite (napr. uviazaním k drevenému kolíku).

Čerpadlo tak nebude zaťažované váhou sacej hadice.

Pri veľmi jemnom znečistení čerpaného média odporúčame k zabudovanému filteru použiť prídavné **predradený filter GARDENA č.v. 1730 / 1731.**

Hadicu môžete na výtlačnej strane nastrčiť na výkyvný (120°) závit 33,3 mm (G 1) a/alebo na vodorovnú prípojku. Používajte len tlakové hadice, ako napr.:

- GARDENA záhradná hadica (3/4") č.v. 18113 s GARDENA sadou prípojov č.v. 1752.

1. Tlakovú hadicu ⑥ spojte pomocou sady prípojov ⑦ s prípojom na tlakovej strane ⑧.
2. Nepotrebný prípoj uzavrite pomocou dodanej zátky ⑤.

Pri trvalej inštalácii čerpadla v interiéri pre zásobenie vodou je potrebné kvôli zníženiu hlučnosti a zamedzeniu porúch čerpadla spôsobených tlakovými rázmi napojiť čerpadlo na potrubný systém pružnými hadicami (napr. hadice s kovovým opletom), nie pevným potrubím.

5. Obsluha

Zapnutie domáceho vodného automatu:

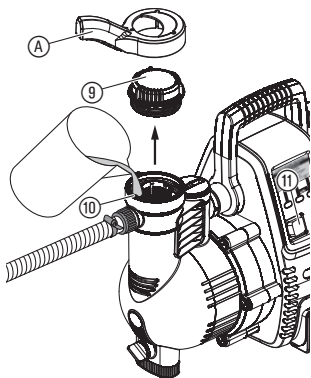

POZOR! Nebezpečie úrazu elektrickým prúdom!

Hrozí nebezpečie úrazu elektrickým prúdom.

→ **Pred plnením domáceho vodného automatu vytiahnite elektrickú sieťovú zástrčku.**

1. Povoľte kryt ⑨ filtračnej komory pomocou priloženého kľúča ④.
2. Ak sú v tlakovom vedení zaradené uzatváracie prvky (pripojené zariadenia, vodovodný kohút, a pod.), otvorte ich, aby mohol pri nasávaní uniknúť vzduch.
3. Vypustite zbytkovú vodu v tlakovej hadici, aby mohol pri plnení a nasávaní unikáť vzduch.
4. Naplňte čerpadlo pomaly cez plnací otvor ⑩ čerpanou kvapalinou až po okraj (približne 2 až 3 l) až kým voda neprestane klesať pod úroveň vstupu na saciej strane.
5. Kryt ⑨ filtračnej komory opäť na doraz dotiahnite.
6. Zastrčte sieťovú zástrčku do zásuvky striedavého prúdu 230 V/50 Hz.

Uvedenú maximálnu samonasávaciu výšku (pozri 11. Technické údaje) je možné dosiahnuť len vtedy, ak je čerpadlo naplnené cez plnací otvor ⑩ až po okraj a pokiaľ držíte tlakovú hadicu počas začiatku samonasávania smerom nahor tak, že čerpané médium nemôže cez tlakovú hadicu z čerpadla unikať. Pokiaľ je hadica so spätnou klapkou nemusíte ju držať nahor.

7. Spínač ⑪ prepnúť na I.
Spínač svieti.

Pri prvom uvedení do prevádzky je potrebné najprv zvoliť na displeji komunikačný jazyk.

8. Pomocou **pravého** príp. **ľavého tlačidla** zvolíte požadovaný komunikačný jazyk a potvrdíte pomocou **stredného tlačidla** **OK**.

9. Displej zobrazí "Čerpadlo teraz spustiť?".
Stlačte **ľavé tlačidlo** **ÁNO**.

10. Čerpadlo sa po ca 2 sekundách rozbehne a na displeji sa počas sacieho procesu točí slniečko z loga GARDENA.

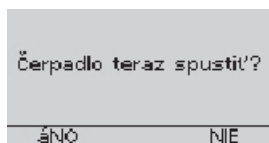



11. Keď čerpadlo dodáva vodu konštantne, uzatváracie prvky v tlakovom vedení znovu uzavrite.

Podľa čerpanej výšky môže sací proces trvať niekoľko minút.

12. Po ca 10 sekundách po uzavretí uzatváracích prvkov sa čerpadlo automaticky vypne. Normálna prevádzka (Standby) je dosiahnutá.

Zobrazenia na LC-displeji pri rôznych stavoch prevádzky

Sací proces (GARDENA slniečko sa krúti).

Prebieha proces sania.



Čerpadlo dodáva vodu.

Počas prevádzky sa zobrazuje aktuálny prietok a aktuálny tlak.

Domáci vodný automat je pripravený na prevádzku.

“Kľudový stav”, bez odberu vody.

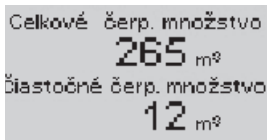

Čerpané množstvo

Zobrazuje sa celkové čerpané množstvo (od uvedenia do prevádzky) a čiastočné čerpané množstvo (od posledného resetu).

Zobrazenie “Čerpaného množstva” je možné vyvolať zo zobrazenia “Prietok/Tlak” alebo zo zobrazenia “Standby” stlačením **pravého tlačidla** (zobrazenie na cca 5 sekúnd).

Nebezpečie mrazu

Teplota v čerpadle bola alebo je pod 4 °C. Odstavte čerpadlo z prevádzky (pozri 7. Odstavenie z prevádzky).

Stlačením **pravého tlačidla**  a následným stlačením **stredného tlačidla**  je možné vyvolať znovu normálne prevádzkové zobrazovanie.

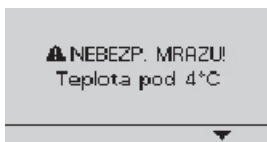

6. Nastavenie menu

V Hlavnej ponuke je možné vyvolať a nastaviť rôzne funkcie čerpadla.

Hlavná ponuka

Vyvolanie Hlavnej ponuky (Domáci vodný automat je v prevádzke):
→ Stlačte **súčasne stredné a pravé tlačidlo**, až kým sa nezobrazí na displeji Hlavná ponuka.

Vyvolanie Hlavnej ponuky (Domáci vodný automat nie je v prevádzke):

→ Držte **súčasne** stlačené **stredné a pravé tlačidlo**, zapnite čerpadlo a počkajte, kým sa na displeji nezobrazí Hlavná ponuka.

Pokiaľ je Hlavná ponuka otvorená, preruší sa z bezpečnostných dôvodov prevádzka domáceho vodného automatu.



V Hlavnej ponuke sú 4 možnosti:

1. Jazyk
2. Ponuka Info
3. Nastavenie
4. Ponuku zatvoriť

→ Požadované menu zvolte pomocou **pravého** príp. **ľavého tlačidla** a vyvolajte pomocou **stredného tlačidla**.

1. Jazyk

V menu "Jazyk" je možné zvoliť jazyk pre zobrazovanie na displeji.

→ Jazyk zvolte pomocou **pravého** príp. **ľavého tlačidla** a potvrďte **stredným tlačidlom**.



2. Ponuka Info

Menu „Ponuka Info“ má 3 možnosti:

- 2.1. Prehľad
- 2.2. Zrušiť
- 2.3. Späť na ponuku



2.1. Prehľad

V podriadenom menu „Prehľad“ sa zobrazuje celkové čerpané množstvo, čiastočné čerpané množstvo, spínací tlak, výstraha- netesnosti, diagnostický systém a teplota čerpadla.

2.2. Zrušiť

V podriadenom menu „Zrušiť“ je možné nastaviť čiastočné čerpané množstvo na 0 a/alebo resetovať Min/Max teplotu čerpadla.

2.3. Späť na ponuku

Vedie späť k Hlavnej ponuke.

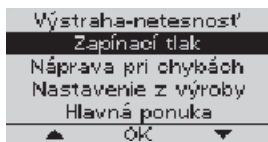

3.1. Výstraha-netesnosť (Program pre malé množstvo čerpanej kvapaliny)

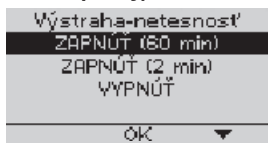

Nastavenie	Použitie	Dĺžka prevádzky
“ZAPNÚT (60 min)”	Ako program pre malé množstvo čerpanej kvapaliny pre spotrebiče s veľmi malou spotrebou vody (napr. práčky, kvapkové zavlažovacie zariadenie).	→ až do 60 minút (Výstraha-netesnosť sa spustí v danom prípade po 60 minútach).
“ZAPNÚT (2 min)”	Ako maximálna ochrana pred kvapkaním vody, ktoré je spôsobené netesnosťami.	→ Výstraha-netesnosť po 2 minútach.
“VYPNÚT”	Ako program pre malé množstvo čerpanej kvapaliny pre spotrebiče s veľmi malou spotrebou vody (napr. práčky, kvapkové zavlažovacie zariadenie).	→ bez obmedzenia (Upozornenie: Pri tejto voľbe nedochádza k výstraha o prítomnosti netesností).

3. Nastavenie

Menu „Nastavenia“ má 5 podriadených menu:

3.1. Výstraha-netesnosť

3.2. Zapínací tlak

3.3. Náprava pri chybách

3.4. Nastavenie z výroby

3.5. Hlavná ponuka

V podriadenom menu „Výstraha-netesnosť“ je možné nastaviť časový bod upozornenia na netesnosti. Výstrahu o prítomnosti netesností je možné spustiť po 60 minútach alebo po 2 minútach. Pod „Vypnuté“ je možné výstrahu o prítomnosti netesností vypnúť.

Nastavené parametre výstrahu o prítomnosti netesností majú priamy vplyv na prevádzku v programe pre malé množstvo čerpanej kvapaliny. Pripojené zariadenia (napr. moderné práčky, kvapkové zavlažovacie zariadenie, atď.) s veľmi malou spotrebou vody je možné prevádzkovať nasledovne:

Upozornenie: Cyklické zapínanie a vypínanie domáceho vodného automatu je v režime programu pre malé množstvo čerpanej kvapaliny podmienené systémom a nemá žiadny vplyv na životnosť čerpadla.

3.2. Zapínací tlak

V podriadenom menu „Zapínací tlak“ je zapínací tlak z výroby nastavený na maximálnu hodnotu. Môžete ho redukovať až na 2,0 bar v krokoch po 0,2 bar.

3.3. Náprava pri chybách

V podriadenom menu “Náprava pri chybách” je možné túto voľbu zapnúť alebo vypnúť. Pri zapnutej voľbe Náprava pri chybách sa priamo na displeji zobrazujú najčastejšie sa vyskytujúce príčiny porúch a ich náprava. Pri vypnutej voľbe Náprava pri chybách sa na displeji zobrazí len kód poruchy. V kapitole “9. Odstraňovanie porúch” si potom môžete pozrieť zodpovedajúce príčiny porúch a spôsob ich odstránenia.

3.4. Nastavenie z výroby

V podriadenom menu „Nastavenie z výroby“ môžete resetovať všetky nastavenia späť na nastavenia v čase expedície z výroby. Pri resetovaní nastavení sa Výstraha-netesnosť nastaví na 60 minút, Zapínací tlak na maximálnu hodnotu a Náprava pri chybách na „ZAPNÚT“.

3.5. Hlavná ponuka

Vedie späť k Hlavnej ponuke.

4. Ponuku zatvoriť

Uzavrie Hlavnú ponuku.

Čerpadlo je teraz možné naštartovať.

7. Skladovanie

Odstavenie z prevádzky:

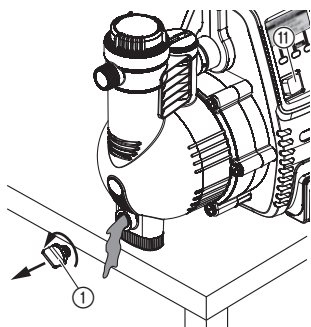

Likvidácia:

(podľa RL 2012/19/EU)



Pri nebezpečenstve zamrznutia je nutné domáci vodný automat vyprázdniť a uskladniť na mrazuvzdornom mieste. Miesto uloženia musí byť neprístupné deťom.

1. Spínač ⑪ prepnúť do polohy **O**.
2. Vytiahnite sieťovú zástrčku čerpadla.
3. Otvorte spotrebiče na tlakovej strane.
4. Odmontujte hadice pripojené na tlakovej i sacej strane.
5. Vyšrôbujte vypúšťací šrôb ①.
6. Čerpadlo preklápagte v smere sacej a tlakovej strany až kým z oboch strán prestane vytekať voda.
7. Domáci vodný automat uskladnite na mieste chránenom pred mrazom.

Prístroj nie je možné priložiť k normálnemu domovému odpadu, ale sa musí zlikvidovať odborne.

→ Dôležité: prístroj zlikvidujte cez Vaše komunálne likvidačné stredisko.

8. Údržba



POZOR! Nebezpečie úrazu elektrickým prúdom!

Hrozí nebezpečie úrazu elektrickým prúdom.

→ **Pred začatím údržby odpojte sieťovú zástrčku.**

Čistenie zabudovaného filtra:

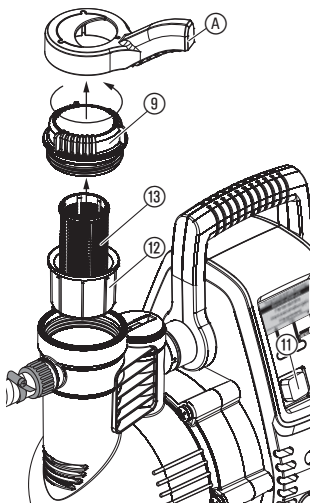

1. Spínač ⑪ prepnúť do polohy **O**.
2. Vytiahnite sieťovú zástrčku.
3. Prípadne uzavrite všetky ventily na sacej strane.
4. Kryt ⑨ filtračnej komory vyskrutkujte pomocou dodaného kľúča **A**.
5. Vytiahnite filtračnú jednotku ⑫ ⑬ zvisle nahor.
6. Pevne pridržte misku ⑫, pootočte filter ⑬ proti chodu hodinových ručičiek **1** a vytiahnite **2** (bajonetový uzáver).
7. Vyčistite misku ⑫ pod tečúcou vodou a filter ⑬ očistite napr. jemnou kefkou..
8. Namontujte filter v opačnom poradí späť.
9. Opätovný štart domáceho vodného automatu (pozri 5. Obsluha).

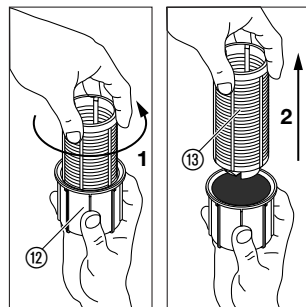

Čistenie spätného ventilu:

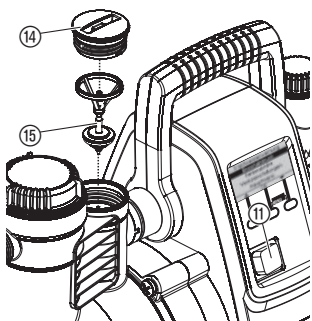

1. Spínač (11) prepnúť do polohy **O**.
2. Vytiahnite sieťovú zástrčku.
3. Prípadne uzavrite všetky ventily na sacej strane.
4. Otvorte všetky odberné miesta, aby bola výtlačná strana bez tlaku. Potom znovu uzavrite odberné miesta, aby ste zabránili vyprázdneniu pripojených vedení cez domáci vodný automat.
5. Vyšrôbujte kryt (14) spätného ventilu pomocou vhodného náradia.
6. Vyberte telo ventilu (15) a vyčistite ho pod tečúcou vodou.
7. Namontujte spätný ventil v opačnom poradí.
8. Opätovný štart domáceho vodného automatu (pozri 5. Obsluha).

9. Odstraňovanie porúch



POZOR! Nebezpečie úrazu elektrickým prúdom!

→ Pred odstraňovaním porúch vyťahnite sieťovú zástrčku.

Práce na elektrickej časti môže vykonávať len servis GARDENA.

Systém diagnostiky porúch

Systém diagnostiky porúch zobrazuje v prípade poruchy pomocou rôznych údajov na displeji zodpovedajúce poruchové stavy a pomoc pri ich odstránení.

✘ CHYBA 1

- Čerpadlo nenaplnené
- Čerpadlo blokované
- Výpust čerpadla zatvorený

NÁPRAVA

✘ CHYBA 2

- Problém na sacej strane
- Motor je prehriaty

NÁPRAVA

✘ CHYBA 3

- Problém na sacej strane
- Motor je prehriaty

NÁPRAVA

✘ CHYBA 4

- Výstraha-bola zistená netesnosť

NÁPRAVA

Problém pri uvedení do prevádzky.

(Zobrazenie v prípade poruchy 30 sekúnd po zapnutí domáceho vodného automatu)

Problém pri uvedení do prevádzky.

(Zobrazenie v prípade poruchy po 6-tich minútach po zapnutí domáceho vodného automatu)

Problém v priebehu prevádzky.

(Zobrazenie v prípade poruchy po 30 sekundách po zapnutí domáceho vodného automatu)

Problém v priebehu prevádzky.

(Zobrazenie sa objaví v prípade poruchy podľa nastavenia po 2 prípadoch 60-tich minútach po zapnutí domáceho vodného automatu)

Ak sa vyskytla jedna zo 4 chýb, je možné na displeji vyvolať tie najčastejšie príčiny a ich odstránenie pod "NÁPRAVA".

Prosím dbajte na to, aby ste:

pred začiatkom každej diagnostiky poruchy vždy odpojili domáci vodný automat zo siete. Zobrazenie chyby zostane aj po vypnutí a opätovnom zapnutí domáceho vodného automatu zachované na displeji, takže môžete vyvolať ďalšie informácie o jej odstránení. Po vyskúšaní každého navrhovaného opatrenia na odstránenie chyby môžete stlačením "RESET" zobrazenie o chybe zrušiť a domáci vodný automat znovu naštartovať.

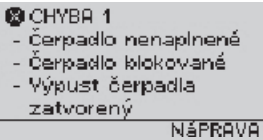
Porucha	Možná príčina	Odstránenie
		
Čerpadlo nenasáva	Čerpadlo nie je dostatočne naplnené prepravovanou kvapalinou.	→ Čerpadlo naplňte a uistite sa, že voda, ktorá zahľucuje čerpadlo nevyteká z tlakovej strany (pozri 5. Obsluha).
	Na tlakovej strane nemôže uniknúť vzduch, lebo sú uzavreté miesta odberu.	→ Otvorte miesta odberu na tlakovej strane (pozri 5. Obsluha).
Motor čerpadla sa nerozbíha	Tepelný ochranný spínač sa zopol a teleso čerpadla je prehriate.	<ol style="list-style-type: none"> 1. Spínač prepnúť do polohy O. 2. Ak sú na tlakovej strane namontované uzatváracie armatúry, otvorte ich (odľahčenie tlaku). 3. Zabezpečte dostatočné vetranie a nechajte čerpadlo cca 20 min vychladnúť. 4. Čerpadlo znovu naštartujte (pozri 5. Obsluha).
	Čerpadlo je blokované.	→ Blokovanie uvoľnite ručne (pozri pod "Uvoľnenie obežného kolesa"). → Čerpadlo nechať približne 20 minút vychladnúť.
Porucha signálu snímača prietoku	Snímač prietoku je blokovaný.	→ Snímač prietoku očistite (pozri pod "Čistenie snímača prietoku").

Porucha	Možná příčina	Odstránenie
<div style="border: 1px solid black; padding: 5px;"> <p>CHYBA 2</p> <ul style="list-style-type: none"> - Problém na sacej strane - Motor je prehriaty <p style="text-align: right; margin-top: 5px;">NÁPRAVA</p> </div>		
Čerpadlo nenasáva	Problém na strane sania.	<ul style="list-style-type: none"> → Ponorte koniec sacej hadice pod vodu, → odstráňte netesnosti na strane sania, → očistite spätný ventil na strane sania a skontrolujte či je namontovaný v správnom smere, → očistite sací filter na konci sacej hadice, → očistite tesnenie veka filtra a veko dotiahnite na doraz (pozri 8. Údržba), → očistite jemný filter v čerpadle.
	Sacia hadica je zalomená.	→ Použite novú saciu hadicu.
Motor čerpadla sa nerozbieha	Tepelný ochranný spínač sa zopol (prehriaty motor).	→ Čerpadlo nechajte vychladnúť po dobu 20 min.
<div style="border: 1px solid black; padding: 5px;"> <p>CHYBA 3</p> <ul style="list-style-type: none"> - Problém na sacej strane - Motor je prehriaty <p style="text-align: right; margin-top: 5px;">NÁPRAVA</p> </div>		
Prerušený prívod vody na saní	Problém na strane sania.	<ul style="list-style-type: none"> → Ponorte koniec sacej hadice pod vodu, → odstráňte netesnosti na strane sania, → očistite spätný ventil na strane sania a skontrolujte či je namontovaný v správnom smere, → očistite sací filter na konci sacej hadice, → očistite tesnenie veka filtra a veko dotiahnite na doraz (pozri 8. Údržba), → očistite jemný filter v čerpadle.
	Sacia hadica je zalomená.	→ Použite novú saciu hadicu.
Porucha signálu snímača prietoku	Snímač prietoku je blokovany.	→ Snímač prietoku očistite (pozri pod "Čistenie snímača prietoku").

Porucha	Možná príčina	Odstránenie
Motor čerpadla už nie je možné naštartovať	Tepelný ochranný spínač sa zopol (prehriaty motor).	→ Čerpadlo nechať vychladnúť po dobu 20 min.
<div style="border: 1px solid black; padding: 5px; margin-bottom: 10px;"> <p>CHYBA 4 - Výstraha-bola zistená netesnosť</p> <hr/> <p style="text-align: right;">NÁPRAVA</p> </div>		
Zopla poistka kontroly netesnosti	Netesnosti na tlakovej strane (napr. kvapkajúci vodovodný kohút).	→ Odstráňte netesnosti na tlakovej strane.
	Maximálne trvanie prevádzky nastavenej výstrahy-netesnosť / programu pre malé množstvá čerpanej kvapaliny je prekročené.	→ Zmeňte nastavenie "Výstraha-netesnosť". → Zvýšte spotrebu vody.
	Znečistený spätný ventil.	→ Očistite spätný ventil v čerpadle (pozri 8. Údržba).
	Merač prietoku znečistený.	→ Očistite merač prietoku v čerpadle (pozri 8. Údržba).
Motor čerpadla neštartuje alebo sa v priebehu prevádzky náhle zastaví	Spínač nie je v polohe I.	→ Čerpadlo znovu naštartujte (pozri 5. Obsluha).
	Sieťová zástrčka nie je zasunutá.	→ Sieťovú zástrčku zasuňte do sieťovej zásuvky (230 V AC).
	Výpadok prúdu.	→ Skontrolujte poistku a vedenie.
Opatrenie na nápravu porúch sa nezobrazuje	Voľba Náprava pri chybách nie je aktivovaná.	→ Voľbu Náprava pri chybách nastavte na "ZAPNÚT" (pozri 6. Menu-Nastavenia).
Displej nič nezobrazuje	Prúdový chránič zareagoval, lebo došlo k chybovému prúdu.	→ Čerpadlo odstavte a zabezpečte proti manipulácii a kontaktujte GARDENA Service.
	Výpadok prúdu.	→ Skontrolujte poistku a vedenie.
	Elektrické prerušenie.	→ Čerpadlo zašlite do GARDENA Service.
	Priame slnečné žiarenie (teplota displeja > 65 °C).	→ Funkcia zostáva aj naďalej zachovaná. Zobrazenie sa objaví po poklese teploty.

Uvolnenie obežného kolesa:

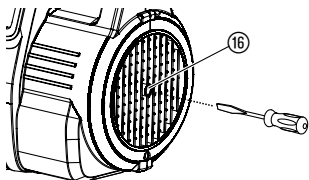

Obežné koleso, ktoré je kvôli nečistotám pevné, je možné povoliť.

→ Otočte hriadeľ motora ⑯ pomocou skrutkovača.
Tým sa povolí pevné obežné koleso.

Vyčistenie prietokového senzora:

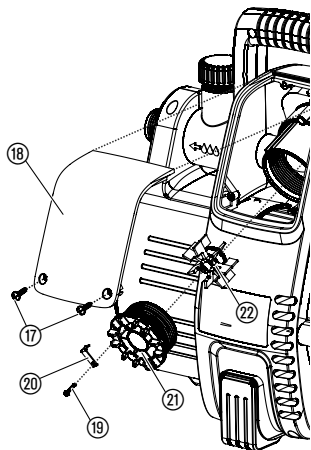

Ak je znečistený prietokový senzor, môže to viesť k nesprávnym hláseniam chýb (Informačná LED).

1. Vyskrutkujte obe skrutky ⑰.
2. Odstráňte kryt ⑱.
3. Uvoľníte bezpečnostnú skrutku ⑲ a odstráňte bezpečnostnú svorku ⑳.
4. Vyskrutkujte proti smeru hodinových ručičiek kryt ㉑ (napr. pomocou skrutkovača).
5. Vyberte a vyčistite lopatkové koleso ㉒. Vyčistite teleso prietokového senzoru.
6. Namontujte späť lopatkové koleso ㉒ s kovovým dielom do montážneho zariadenia.
7. Zaskrutkujte kryt ㉑ v smere hodinových ručičiek.
8. Zabezpečte kryt ㉑ cez bezpečnostnú svorku ㉒ pomocou bezpečnostnej skrutky ⑲.
9. Najskôr nasadíte kryt ⑱ na hornej strane, potom riadne upevníte v dolnej časti obomi skrutkami ⑰.



Pri iných poruchách Vás žiadame, obrátiť sa na servis GARDENA. Opravy môžu byť vykonávané len na servisných miestach GARDENA alebo odbornými pracovníkmi autorizovanými GARDENOU.

10. Ponúkané príslušenstvo

GARDENA sacia hadica	Odolné voči zalomeniu a podtlaku, s možnosťou dodania ako metrový tovar s priemerom 19 mm (3/4")-, 25 mm (1")- alebo 32 mm (5/4") bez pripojovacích armatúr alebo vo fixných dĺžkach č.v. 1411/1418 kompletne s pripojovacími armatúrami, sacím filtrom a poistkou voči spätnému nasatiu.	
GARDENA pripojovacie kusy	Pre vákuovo pevné pripojenie sacej hadice dodávanej ako metrový tovar.	č.v. 1723/1724
GARDENA sací filter so spätnou klapkou	K vybaveniu sacej hadice predávané ako metrový tovar.	č.v. 1726/1727
GARDENA predfilter na čerpadlá	Doporučujeme predovšetkým pri čerpaní kvapalín s obsahom piesku.	č.v. 1730/1731
GARDENA sacia hadica pre kované studne	Pre vakuovo pevné pripojenie čerpadla na kované studne alebo pevné rúrky. Dĺžka 0,5 m. S obojstranným vnútorným závitom 33,3 mm (G 1).	č.v. 1729
Pripojovacia sada GARDENA	Pripojovacia sada pre tlakové hadice 1/2".	č.v. 1750
Pripojovacia sada GARDENA	Pripojovacia sada pre tlakové hadice 3/4".	č.v. 1752

11. Technické údaje

Typ	Comfort 5000/5E LCD (č.v. 1759)	Premium 6000/6E LCD Inox (č.v. 1760)
Napätie / frekvencia	230 V AC / 50 Hz	230 V AC / 50 Hz
Menovitý výkon / Spotreba v režime Standby	1300 W / 1,5 W	1300 W / 1,5 W
Prípojný kábel	1,5 m H07RN-F	1,5 m H07RN-F

Typ	Comfort 5000/5E LCD (č.v. 1759)	Premium 6000/6E LCD Inox (č.v. 1760)
Max. čerpané množstvo	5000 l/h	6000 l/h
Max. tlak/Max. čerpacia výška	5,0 bar / 50 m	5,5 bar / 55 m
Maximálna sacia výška	8 m	8 m
Zapínací tlak	2,0 – 2,8 ± 0,2 bar	2,0 – 3,2 ± 0,2 bar
Prípustný vnútorný tlak (na výtlačnej strane)	6 bar	6 bar
Hmotnosť	13,3 kg	15,2 kg
Rozmery (D x Š x V)	47 cm x 26 cm x 34 cm	47 cm x 26 cm x 34 cm
Výkonová hladina hluku $L_{WA}^{1)}$ (merané/zaručené)	77 dB(A) / 79 dB(A)	73 dB(A) / 76 dB(A)
Neistota $K_{WA}^{1)}$	2,19 dB(A)	2,58 dB(A)

¹⁾ Merané podľa RL 2000/14/EG

12. Servis/Záruka

Záruka:

V prípade udalostí, na ktoré sa vzťahuje záruka, sú pre vás servisné úkony bezplatné.

GARDENA poskytuje na tento výrobok záruku v trvaní 2 roky (od dátumu predaja). Táto záruka sa vzťahuje na všetky podstatné nedostatky prístroja, ktoré boli preukázateľne spôsobené vadami materiálu alebo chybami pri výrobe. Záruka je zabezpečená dodaním náhradného funkčného prístroja alebo bezplatnou opravou zaslaného prístroja podľa našej voľby, ak sú splnené nasledujúce podmienky:

- S prístrojom sa zachádzalo riadne a podľa doporučení v návode na použitie.
- Nedošlo k pokusu o opravu prístroja predajcom ani treťou osobou.

Spotrebné dielce ako obežné koleso, filter a prúdová tryska sú zo záruky vylúčené.

Táto záruka poskytovaná výrobcom sa netýka nárokov na záruku existujúcich voči obchodníkovi príp. predajcovi.

V prípade uplatnenia záruky nám, prosím, pošlite vadný prístroj spolu s kópiou dokladu o nákupe a popisom závady vyplatené na adresu servisu. Nevyplatené zásielky nám nebudú doručené. Po vykonaní opravy vám prístroj zdarma zašleme späť.

Zmluvné servisné strediská SK:

T – L s.r.o.
Fedinová 6-8
851 01 Bratislava
tel.: 02/63838971
fax.: 02/63533312
email.: info@tlba.sk
www.tlba.sk

DAES, s.r.o.
Košícká 4
010 01 Žilina
tel.: 415 650 881
fax: 415 650 880
email.: servis@daes.sk
www.daes.sk

Bohumil Herel – KOVO HEREL
Pod Salašom 217
958 01 Partizánske
tel.: 387 492 327
fax: 387 494 718
email.: kovoherel@gmail.com

D Produkthaftung

Wir weisen ausdrücklich darauf hin, dass wir nach dem Produkthaftungsgesetz nicht für durch unsere Geräte hervorgerufene Schäden einzustehen haben, sofern diese durch unsachgemäße Reparatur verursacht oder bei einem Teileaustausch nicht unsere originale GARDENA Teile oder von uns freigegebene Teile verwendet wurden und die Reparatur nicht vom GARDENA Service oder dem autorisierten Fachmann durchgeführt wird. Entsprechendes gilt für Ergänzungssteile und Zubehör.

GB Product Liability

We expressly point out that, in accordance with the product liability law, we are not liable for any damage caused by our units if it is due to improper repair or if parts exchanged are not original GARDENA parts or parts approved by us, and, if the repairs were not carried out by a GARDENA Service Centre or an authorised specialist. The same applies to spare parts and accessories.

F Responsabilité

Nous vous signalons expressément que GARDENA n'est pas responsable des dommages causés par ses appareils, dans la mesure où ces dommages seraient causés suite à une réparation non conforme, dans la mesure où, lors d'un échange de pièces, les pièces d'origine GARDENA n'auraient pas été utilisées, ou si la réparation n'a pas été effectuée par le Service Après-Vente GARDENA ou l'un des Centres SAV agréés GARDENA. Ceci est également valable pour tout ajout de pièces et d'accessoires autres que ceux préconisés par GARDENA.

NL Productaansprakelijkheid

Wij wijzen er nadrukkelijk op, dat wij op grond van de wet aansprakelijkheid voor producten niet aansprakelijk zijn voor schade ontstaan door onze apparaten, indien deze door onvakkundige reparatie veroorzaakt zijn, of er bij het uitwisselen van onderdelen geen gebruik gemaakt werd van onze originele GARDENA onderdelen of door ons vrijgegeven onderdelen en de reparatie niet door de GARDENA technische dienst of de bevoegde vakman uitgevoerd werd. Ditzelfde geldt voor extra-onderdelen en accessoires.

S Produktansvar

Tillverkaren är inte ansvarig för skada som orsakats av produkten om skadan beror på att produkten har reparerats felaktigt eller om, vid reparation eller utbyte, andra än Original GARDENA reservdelar har använts. Samma sak gäller för kompletteringsdelar och tillbehör.

DK Produktansvar

Vi gør udtrykkeligt opmærksom på, at vi i henhold til produktansvarsloven ikke er ansvarlige for skader forårsaget af vores udstyr, såfremt det sker på grund af uautoriserede reparationer eller hvis dele er skiftet ud og der ikke er anvendt originale GARDENA dele eller dele godkendt af os, eller hvis reparationerne ikke er udført af GARDENA-service eller en autoriseret fagmand. Det samme gælder for ekstra udstyr og tilbehør.

FI Tuotevastuu

Korostamme nimenomaan, että tuotevastuulain nojalla emme ole vastuussa laitteistamme johtuneista vahingoista, mikäli nämä ovat aiheutuneet epäasianmukaisesta korjauksesta tai osia vaihdettaessa ei ole käytetty alkuperäisiä GARDENA-varaosia tai hyväksymiämme osia ja korjauksen on suorittanut muu kuin GARDENA-huoltokeskus tai valtuuttamamme ammattihenkilö. Tämä pätee myös lisäksiin ja lisävarusteisiin.

I Responsabilità del prodotto

Si rende espressamente noto che, conformemente alla legislazione sulla responsabilità del prodotto, non si risponde di danni causati da nostri articoli se originati da riparazioni eseguite non correttamente o da sostituzioni di parti effettuate con materiale non originale GARDENA o comunque da noi non approvato e, in ogni caso, qualora l'intervento non venga eseguito da un centro assistenza GARDENA o da personale specializzato autorizzato. Lo stesso vale per le parti complementari e gli accessori.

E Responsabilidad de productos

Advertimos que conforme a la ley de responsabilidad de productos no nos responsabilizamos de daños causados por nuestros aparatos, siempre y cuando dichos daños hayan sido originados por arreglos o reparaciones indebidas, por recambios con piezas que no sean piezas originales GARDENA o bien piezas no autorizadas por nosotros, así como en aquellos casos en que la reparación no haya sido efectuada por un Servicio Técnico GARDENA o por un técnico autorizado. Lo mismo es aplicable para las piezas complementarias y accesorios.

P Responsabilidade sobre o produto

Queremos salientar que segundo a lei da responsabilidade do fabricante, nós não nos responsabilizaremos por danos causados pelo nosso equipamento, quando estes ocorrerem em decorrência de reparações inadequadas ou da substituição de peças por peças não originais da GARDENA, ou peças não autorizadas.

A responsabilidade tornar-se-à nula também depois de reparações realizadas por oficinas não autorizadas pela GARDENA. Esta restrição valerá também para peças adicionais e acessórios.

PL Odpowiedzialność za produkt

Zwracamy Państwu uwagę, że nie ponosimy odpowiedzialności za uszkodzenia naszych maszyn, bądź szkody spowodowane ich wadliwym funkcjonowaniem, powstałe na skutek nieprawidłowo przeprowadzonych napraw lub użycia nieoryginalnych części zamiennych. Naprawy winny być przeprowadzane tylko przez punkty serwisowe Husqvarna lub autoryzowane serwisy. Dotyczy to również części uzupełniających i oprzyrządowania.

H Termékszavatosság

Nyomatékosan utalunk arra a tényre, hogy a termékszavatossági törvény szerint nem kell jótállást vállalnunk azokra a károkra, amelyeket nem a mi készülékeink okoztak, ha ezeket álszzerűtlen javítás okozta vagy egy alkatrész kicserélésénél nem a mi eredeti GARDENA alkatrészeinket vagy általunk engedélyezett alkatrészeket használtak fel és a javítást nem a GARDENA szerviz vagy egy erre felhatalmazott szakember végezte. Hasonlóképpen érvényes ez a kiegészítő alkatrészekre és tartozékokra is.

CZ Odpovědnost za výrobek

Výslovně upozorňujeme na to, že podle zákona o odpovědnosti za výrobek neneseme odpovědnost za škody způsobené našimi přístroji, pokud byly způsobené neodbornou opravou nebo použitím jiných než našich originálních náhradních dílů GARDENA nebo námi schválených dílů a neprovedením opravy servisem GARDENA nebo autorizovaným odborníkem. Odpovídající platí i pro doplňkové díly a příslušenství.

SK Predmet záruky

Upozorňujeme dôrazne na to, že podľa zákona o poskytovaní záruk nezodpovedáme za škody spôsobené našimi výrobkami, v prípade, že boli boli vyvolané neodbornými opravami, výmenou dielcov, ktoré nepatria k originálnym dielom GARDENA alebo neboli nami schválené a rovnako boli spôsobené servisnými zásahmi, ktoré neboli vykonané servisom GARDENA alebo autorizovaným odborníkom. Rovnako to platí pre doplnky a príslušenstvo.

GR Ευθύνη για το προϊόν

Σας υπενθυμίζουμε ρητά, ότι σύμφωνα με το νόμο περί ευθύνης για τα προϊόντα δεν ευθυνόμαστε για ενδεχόμενες βλάβες που προκαλούνται από τις συσκευές μας, εφόσον οφείλονται σε μία ακατάλληλη επισκευή ή σε μια αντικατάσταση τμημάτων για την οποία δεν έχουν χρησιμοποιηθεί τα πρωτότυπα ανταλλακτικά της GARDENA ή τα από μας εγκεκριμένα ανταλλακτικά και σε περίπτωση που δεν εκτελείται η επισκευή από το Τμήμα Εξυπηρέτησης Πελατών της GARDENA ή από έναν εξουσιοδοτημένο εξειδικευμένο τεχνίτη. Το ίδιο ισχύει για εξαρτήματα και συμπληρωματικά τμήματα.

SLO Jamstvo za izdelek

Pismo poudarjamo, da po zakonu jamstva za izdelek nismo odgovorni za škodo, ki bi nastala zaradi uporabe našega izdelka, prav tako tudi ne za škodo ki bi nastala zaradi nepravilnega popravila izdelka ali pri napačni zamenjavi delov, ki niso originalni deli GARDENA ali pri uporabi z naše strani potrjenih delov, ki pa niso bili vgrajeni v servisu GARDENA ali v naši pooblašteni servisni službi. Enako velja tudi za nadomestne dele in opremo.

HR Odgovornost za proizvod

Izričito napominjemo da u skladu sa Zakonom o odgovornosti za proizvode nismo odgovorni za štete uzrokovane našim uređajima ako su one izazvane nestručnim popravkom ili u slučaju zamjene dijelova nisu korišteni originalni GARDENA dijelovi ili dijelovi koje smo odobrili i popravak nije izvršio GARDENA servis ili ovlašteni stručnjak. Isto vrijedi i za dodatne dijelove i pribor.

RO Responsabilitatea legala a produsului

Menționăm în mod expres că, în concordanță cu responsabilitatea legală a produsului, nu suntem răspunzători de nici un accident provocat de produsele noastre dacă se datorează reparării necorespunzătoare sau dacă piesele de schimb nu sunt originale GARDENA sau aprobate de GARDENA, sau dacă reparațiile nu au fost efectuate de un Centru de Service GARDENA sau un specialist autorizat. Aceleași prevederi se aplică și pieselor de schimb și accesoriilor.

BG Отговорност за качество

Изрично подчертаваме, че съгласно закона за отговорност за качество, ние не носим отговорност за вредите причинени от нашите уреди, ако същите са причинени от неправилен ремонт или при подмяната на части не са използвани оригинални части на GARDENA или части одобрени от нас и ремонта не е извършен от сервиз на GARDENA или оторизиран специалист. Същото важи за допълнителните части и принадлежности.

EST Tootevastutus

Juhime teie tähelepanu sellele, et tootevastutusseaduse kohaselt ei vastuta me meie seadmete poolt põhjustatud kahjude eest, kui need on tekkinud asjatundmatu paranduse tagajärjel või kui detaili vahetamisel ei kasutatud GARDENA originaalvaruosi ega meie poolt kasutada lubatud varuosia ja kui parandustöid ei ole teinud GARDENA klienditeenindusspetsialistid ega meie volitatud spetsialistid. Sama kehtib lisadetailide ja tarvikute kohta.

LT Atsakomybė už produkciją

Nurodome, kad remdamiesi Atsakomybės už produkciją įstatymu, neatsakome už nuostolius, sukeltus mūsų prietaisy, jei jie atsirado dėl netinkamo remonto, arba, jei keičiant dalis, buvo naudojamasi neoriginalios GARDENA dalys arba dalys, kurių mes neleidome naudoti, o remontą atliko ne GARDENA servisas arba neįgaliotasis specialistas. Tas pats galioja papildomoms dalims ir priedams.

LV Produkta atbildība

Mēs skaidri norādām uz to, ka saskaņā ar Produktu atbildības likumu, mēs neatbildam par mūsu iekārtu radītiem zaudējumiem, ciktāl tos ir izraisījis neatbilstošs remonts vai dalu nomaiņa ar neoriģinālām GARDENA daļām vai ne ar mūsu norādītajām detaļām un remontu nav veicis GARDENA serviss vai pilnvarots speciālists. Tas pats attiecas uz papildinošajām daļām un piederumiem.

<p>D EG-Konformitätserklärung Der Unterzeichnete Husqvarna AB, 561 82 Huskvarna, Sweden bestätigt, dass die nachfolgend bezeichneten Geräte in der von uns in Verkehr gebrachten Ausführung die Anforderungen der harmonisierten EU-Richtlinien, EU-Sicherheitsstandards und produktspezifischen Standards erfüllen. Bei einer nicht mit uns abgestimmten Änderung der Geräte verliert diese Erklärung ihre Gültigkeit.</p>	<p>H EU-Megfelelőeségi nyilatkozat Alulírott, a Husqvarna AB, 561 82 Huskvarna, Sweden igazolja azt, hogy az alábbiakban megnevezett készülékek, az általunk forgalomba hozott kivételben teljesítik a harmonizációs EU-irányelvek, az EU biztonsági szabványok és a termékre jellemző szabványok követelményeit. Ha a készülékeken a mi beleegyezésünk nélkül változtatást végeznek, akkor ez a nyilatkozat érvényét veszti.</p>
<p>GB EU Declaration of Conformity The undersigned Husqvarna AB, 561 82 Huskvarna, Sweden hereby certifies that, when leaving our factory, the units indicated below are in accordance with the harmonised EU guidelines, EU standards of safety and product specific standards. This certificate becomes void if the units are modified without our approval.</p>	<p>CZ Prohlášení o shodě EU Podepsaný Husqvarna AB, 561 82 Huskvarna, Sweden potvrzuje, že dále uvedené přístroje v námi do provozu uvedeném provedení splňují požadavky harmonizovaných směrnic EU, bezpečnostních norem EU a norem specifických pro výrobek. Při námi neschválené změně přístrojů ztrácí toto prohlášení platnost.</p>
<p>F Certificat de conformité aux directives européennes Le constructeur, soussigné : Husqvarna AB, 561 82 Huskvarna, Sweden déclare qu'à la sortie de ses usines le matériel neuf désigné ci-dessous étai conforme aux prescriptions des directives européennes énoncées ci-après et conforme aux règles de sécurité et autres règles qui lui sont applicables dans le cadre de l'Union européenne. Toute modification portée sur ce produit sans l'accord express de GARDENA supprime la validité de ce certificat.</p>	<p>SK EU-Vyhlasenie o zhode Nižšie uvedená firma Husqvarna AB, 561 82 Huskvarna, Sweden vyhlasuje, že uvedené zariadenia, ktoré uviedla na trh v tomto vyhotovení, spĺňajú požiadavky harmonizovaných smerníc EU, bezpečnostných noriem EU a noriem špecifických pre výrobok. Pri zmene zariadenia, ktorá nebola odsúhlasená výrobcom stráca toto vyhlásenie platnosť.</p>
<p>NL EU-overeenstemmingsverklaring Ondergetekende Husqvarna AB, 561 82 Huskvarna, Sweden bevestigt, dat de volgende genoemde apparaten in de door ons in de handel gebrachte uitvoering voldoen aan de eis van, en in overeenstemming zijn met de EU-richtlijnen, de EU-veiligheidsstandaard en de voor het product specifieke standaard. Bij een niet met ons afgestemde verandering aan de apparaten verliest deze verklaring haar geldigheid.</p>	<p>GR Δήλωση Συμμόρφωσης προς τις Οδηγίες της ΕΕ Η υπογράφουσα Husqvarna AB, 561 82 Huskvarna, Sweden δηλώνει, ότι τα εξής αναφερόμενα εκδοόμενα από την εταιρία μας προϊόντα ανταποκρίνονται σε όλες τις εναρμονισμένες προδιαγραφές της ΕΕ, στα πρότυπα ασφαλείας της ΕΕ και στα ειδικά για το προϊόν πρότυπα. Σε μία μη συμφωνημένη με την εταιρία μας τροποποίηση των συσκευών αυτή η δήλωση χάνει την ισχύ της.</p>
<p>S EU Tillverkarintyg Undertecknad firma Husqvarna AB, 561 82 Huskvarna, Sweden intygar härmed att nedan nämnda produkter överensstämmer med EU:s direktiv, EU:s säkerhetsstandard och produktspecifikation. Detta intyg upphör att gälla om produkten ändras utan vårt tillstånd.</p>	<p>SLO EU-izjava o skladnosti Podpisani proizvajalca «Husqvarna AB, 561 82 Huskvarna, Sweden» s podpisom potrjuje, da sledeće opisana naprava, ki smo jo poslali na tržišče izpolnjuje zahteve harmoniziranih standardov ES-smernic, ES-varnostnih standardov in izdelku specifičnih standardov. V primeru spremembe na navpični brez našega pisnega dovoljenja ta izjava izgubi svojo pomen in veljavnost.</p>
<p>DK EU Overensstemmelse certifikat Undertegnede Husqvarna AB, 561 82 Huskvarna, Sweden bekræfter hermed, at enheder listede herunder, ved afsendelse fra fabrikken, er i overensstemmelse med harmoniserede EU retningslinjer, EU sikkerheds standarder og produkt specifikations standarder. Dette certifikat træder ud af kraft hvis enhederne er ændret uden vor godkendelse.</p>	<p>HR Izjava o skladnosti EU-a Dolje potpisana tvrtka Husqvarna AB, 561 82 Huskvarna, Sweden ovime potvrđuje da dolje navedeni uređaji u izvedbi plaširanoj na tržište ispunjavaju zahtjeve harmoniziranih EU smjernica, EU sigurnosnih normi i normi za određene proizvode. Ova izjava postaje ništavna u slučaju izmjene uređaja koje nismo odobrili.</p>
<p>FI EU-yhdenmukaisuusvakuutus Allekirjoittanut Husqvarna AB, 561 82 Huskvarna, Sweden vakuuttaa, että alla mainittu laiteet täyttävät tehtaaltamme lähtiesään yhdenmukaisistettujen EU-direktiivien, EU-turvallisuusstandardien ja tuotekohtaisten standardien vaatimukset. Laitteisiin tehyt muutokset, joista ei ole sovittu kanssamme, joutavat tämän vakuutuksen raukaamiseen.</p>	<p>RO UE-Certificat de conformitate Prin prezenta Husqvarna AB, 561 82 Huskvarna, Sweden, certifica faptul ca, in momentul in care produsele mentionate mai jos ies din fabrica sunt in concordanta cu directivele UE, standardele de siguranta UE si standardele specifice ale produsului UE. Acest certificat devine nul in cazul modificării aparatului fără aprobarea noastră.</p>
<p>I Dichiarazione di conformità alle norme UE La sottoscritta Husqvarna AB, 561 82 Huskvarna, Sweden certifica che il prodotto qui di seguito indicato, nei modelli da noi commercializzati, è conforme alle direttive armonizzate UE nonché agli standard di sicurezza e agli standard specifici di prodotto. Qualunque modifica apportata al prodotto senza nostra specifica autorizzazione invalida la presente dichiarazione.</p>	<p>BG ЕС-Декларация за съответствие Подписаната фирма Husqvarna AB, 561 82 Huskvarna, Sweden декларира, че описаните по-долу уреди, пуснати в продажба съгласно нашата спецификация, изпълняват изискванията на хармонизираните ЕС-директиви, ЕС-стандарти за безопасност и специфични производствени стандарти. При промяна на уреда, която не е съгласувана с нас, тази декларация губи своята валидност.</p>
<p>E Declaración de conformidad de la UE El que suscribe Husqvarna AB, 561 82 Huskvarna, Sweden declara que la presente mercancía, objeto de la presente declaración, cumple con todas las normas de la UE, en lo que a normas técnicas, de homologación y de seguridad se refiere. En caso de realizar cualquier modificación en la presente mercancía sin nuestra previa autorización, esta declaración pierde su validez.</p>	<p>EST Eli vastavusdeklaratsioon Allkirjutanud Husqvarna AB, 561 82 Huskvarna, Sweden kinnitab, et kirjeldatud seade vastab meie poolt riigusse viidud kujul ELi harmoniseeritud direktiividele, ELi ohutusstandarditele ja tootega seotud standarditele. Meiega kooskõlastamata muudatus tegemise korral seadmel kaotab see deklaratsioon kehtivuse.</p>
<p>P Certificado de conformidade da UE Os abaixo mencionados Husqvarna AB, 561 82 Huskvarna, Sweden, por este meio certificam que ao sair da fábrica os aparelhos abaixo mencionados estão de acordo com as direttrizes harmonizadas da UE, padrões de segurança e de produtos específicos. Este certificado ficará nulo se as unidades forem modificadas sem a nossa aprovação.</p>	<p>LT ES Atitikties deklaracija Pasirašanti mūsų Husqvarna AB, 561 82 Huskvarna, Sweden patvirtina, kad žemiau nurodyti prietaisai ir jų modeliai, kurie buvo pagaminti mūsų gamyklose atitinka ES direktyvas, ES saugumo standartus ir specifinius gaminių standartus. Atlikus bet kokį prietaiso pakeitimą, kuris nėra suderintas su mumis, ši deklaracija praranda galiojimą.</p>
<p>PL Deklaracja zgodności Unii Europejskiej Husqvarna AB, 561 82 Huskvarna, Sweden potwierdza, że poniżej określone urządzenia w wersji oferowanej przez nas do sprzedaży spełniają wymagania zharmonizowanych dyrektyw Unii Europejskiej, standardu bezpieczeństwa Unii Europejskiej i standardu specyficznego dla tego typu produktów. W przypadku zmiany urządzenia, która nie została z nami uzgodniona, niniejsza deklaracja traci moc obowiązującą.</p>	<p>LV ES-atbilstības deklarācija Parakstīstusies Husqvarna AB, 561 82 Huskvarna, Sweden, Vācija apstiprina, ka sekojoši apzīmētās iekārtas, kurās mēs izplatām, savā izpildījumā atbilst harmonizētajām ES direktīvām, ES drošības standartiem un produkta specifiskajiem standartiem. Ar mūsu neapstiprinātām izmaiņām iekārtā šī deklarācija zaudē savu derīgumu.</p>

<p>Bezeichnung der Geräte: Description of the units: Désignation du matériel : Omschrijving van de apparaten: Produktbeskrivning: Beskrivelse af produktet: Laitteiden nimitys: Descrizione dei prodotti: Descripción de la mercancía: Descrição dos aparelhos: Nazwa urządzania: A készülékek megnevezése: Označení přístrojů: Označenie zariadenia: Όνομασία της συσκευής:</p> <p>Opis naprave: Oznaka uređaja: Descrierea articolului: Обозначение на уредите:</p> <p>Seadméte nimetus: Prietaisys pavadinimas: Iekārtu apzīmējums:</p>	<p>Hauswasserautomat Electronic Pressure Pump Station de pompe Hydrofoorpomp Pumpautomat Husvandværk Painevesiyksikkö Pompa ad intervento automatico Estación de Bombeo Bombas de Pressão Hydrofor Házartási automata szivattyú Domáci vodni automat Domáci vodný automat Συστήμη παραγωγής νερού οικιακής χρήσης Hišna vodni avtomat Kućni automat za vodu Hidroforul Electronic Помпа с електронен пресостат за високо налягане Pump-veeauommat Builinis automatinis slėgimo siurblys Elektroniskais ūdens sūknis</p>	<p>Schall-Leistungspegel: Sound power level: Niveau de pression acoustique : Geluidsvermogensniveau: Ljudnivá: Lyd-effektniveau: Melun tehotas: Livello di emissione sonora: Nivel de potencia acústica: Nível de ruído: Poziom natężenia dźwięku: Zajteljesítmény szint: Hluková hladina výkonu: Výkonová hladina hluku: Επίπεδο ισχύος ήχου: Raven zvočne moči: Razina zvučne snage: Nivel de putere acustică: Ниво на звукова мощност: Helivõimsuse tase: Garso stūpmu lygis: Τρόκρην jaudas līmenis:</p>	<p>gemessen/garantiert measured/guaranteed mesurée/garantie gemeten/gegarandeerd uppmätt/garanterad afmält/garanti mitattu/taattu testato/garantito medido/garantizado medido/garantido zmierzono/gwarantowane mért/garantált naměřeno/garantovano meraná/garantovaná μετρήθηκαν/εγγυημένα izmerjeno/zagotovljeno izmjereno/garantirano măsurat/garantat измерено/гарантирано mõõdetud/garanteeritud išmatuotas/garantuotas izmēritais/garantētais</p>																																												
<table border="1"> <tr><td>Typ:</td><td>Típusok:</td><td>Art.-Nr.:</td><td>Cikkszám:</td></tr> <tr><td>Typ:</td><td>Typ:</td><td>Art. No.:</td><td>Číslo artiklu:</td></tr> <tr><td>Type :</td><td>Typ:</td><td>Référence :</td><td>Art.:</td></tr> <tr><td>Typ:</td><td>Τύποι:</td><td>Art.nr.:</td><td>Αριθ. ειδους:</td></tr> <tr><td>Typ:</td><td>Típ:</td><td>Art.nr.:</td><td>Art št.:</td></tr> <tr><td>Type:</td><td>Tipovi:</td><td>Art. nr.:</td><td>br. art.:</td></tr> <tr><td>Tyypit:</td><td>Típ:</td><td>Tuoten:o</td><td>Nr art.:</td></tr> <tr><td>Modello:</td><td>Тип:</td><td>Art.:</td><td>Art. номер:</td></tr> <tr><td>Tipo:</td><td>Mudel:</td><td>Art. No:</td><td>Toote nr:</td></tr> <tr><td>Tipo:</td><td>Tipas:</td><td>Art. no:</td><td>Gaminio nr.:</td></tr> <tr><td>Typ:</td><td>Modelis:</td><td>Nr artykułu:</td><td>Izstr.:</td></tr> </table>	Typ:	Típusok:	Art.-Nr.:	Cikkszám:	Typ:	Typ:	Art. No.:	Číslo artiklu:	Type :	Typ:	Référence :	Art.:	Typ:	Τύποι:	Art.nr.:	Αριθ. ειδους:	Typ:	Típ:	Art.nr.:	Art št.:	Type:	Tipovi:	Art. nr.:	br. art.:	Tyypit:	Típ:	Tuoten:o	Nr art.:	Modello:	Тип:	Art.:	Art. номер:	Tipo:	Mudel:	Art. No:	Toote nr:	Tipo:	Tipas:	Art. no:	Gaminio nr.:	Typ:	Modelis:	Nr artykułu:	Izstr.:		<p>Art. 1759 Art. 1760</p>	<p>77 dB (A) / 79 dB (A) 73 dB (A) / 76 dB (A)</p>
Typ:	Típusok:	Art.-Nr.:	Cikkszám:																																												
Typ:	Typ:	Art. No.:	Číslo artiklu:																																												
Type :	Typ:	Référence :	Art.:																																												
Typ:	Τύποι:	Art.nr.:	Αριθ. ειδους:																																												
Typ:	Típ:	Art.nr.:	Art št.:																																												
Type:	Tipovi:	Art. nr.:	br. art.:																																												
Tyypit:	Típ:	Tuoten:o	Nr art.:																																												
Modello:	Тип:	Art.:	Art. номер:																																												
Tipo:	Mudel:	Art. No:	Toote nr:																																												
Tipo:	Tipas:	Art. no:	Gaminio nr.:																																												
Typ:	Modelis:	Nr artykułu:	Izstr.:																																												
<p>Comfort 5000/5E LCD 1759 Premium 6000/6E LCD inox 1760</p>	<table border="1"> <tr><td>EU-Richtlinien:</td><td>EU-директиви:</td></tr> <tr><td>EU directives:</td><td>ELI direktiivid:</td></tr> <tr><td>Directives européennes :</td><td>ES direktivos:</td></tr> <tr><td>EU-richtlijnen:</td><td>ES-direktivas:</td></tr> <tr><td>EU directiv:</td><td></td></tr> <tr><td>EU Retningslinier:</td><td>2011/65/EG</td></tr> <tr><td>EY-direktivit:</td><td>2000/14/EG</td></tr> <tr><td>Directive UE:</td><td>2006/95/EG</td></tr> <tr><td>Normativa UE:</td><td>(valid to 19.04.2016)</td></tr> <tr><td>Directrices da UE:</td><td>2014/35/EG</td></tr> <tr><td>Dyrektywy Unii Europejskiej:</td><td>(valid from 20.04.2016)</td></tr> <tr><td>EU-irányelvek:</td><td>2004/108/EG</td></tr> <tr><td>Smernice EU:</td><td>(valid to 19.04.2016)</td></tr> <tr><td>EU-Predpisy:</td><td>2014/30/EG</td></tr> <tr><td>Οδηγίες της ΕΕ:</td><td>(valid from 20.04.2016)</td></tr> <tr><td>ES-smernice:</td><td></td></tr> <tr><td>EU smjernice:</td><td></td></tr> <tr><td>Directive UE:</td><td></td></tr> </table>	EU-Richtlinien:	EU-директиви:	EU directives:	ELI direktiivid:	Directives européennes :	ES direktivos:	EU-richtlijnen:	ES-direktivas:	EU directiv:		EU Retningslinier:	2011/65/EG	EY-direktivit:	2000/14/EG	Directive UE:	2006/95/EG	Normativa UE:	(valid to 19.04.2016)	Directrices da UE:	2014/35/EG	Dyrektywy Unii Europejskiej:	(valid from 20.04.2016)	EU-irányelvek:	2004/108/EG	Smernice EU:	(valid to 19.04.2016)	EU-Predpisy:	2014/30/EG	Οδηγίες της ΕΕ:	(valid from 20.04.2016)	ES-smernice:		EU smjernice:		Directive UE:		<p>Anbringungsjahr der CE-Kennzeichnung: Year of CE marking: Année d'apposition du marquage CE : Installatiejaar van de CE-aanduiding: Märkningsår: CE-Märkningsår: CE-merkin kiinnitysvoosi: Anno di applicazione della certificazione CE: Colocación del distintivo CE: Ano de marcação pela CE: Rok nadania oznakowania CE: CE-jelzés elhelyezésének éve:</p>	<p>Rok umístění značky CE: Rok udelenia značky CE: Έτος σήματος CE: Leto namestitve CE-oznake: Godina dobivanja CE oznake: Anul de marcare CE: Година на поставяне на CE-маркировка: CE-märklöstuse paigaldamise aasta: Metái, kada pažyméta CE-ženklu: CE-marķējuma uzlikšanas gads:</p>								
EU-Richtlinien:	EU-директиви:																																														
EU directives:	ELI direktiivid:																																														
Directives européennes :	ES direktivos:																																														
EU-richtlijnen:	ES-direktivas:																																														
EU directiv:																																															
EU Retningslinier:	2011/65/EG																																														
EY-direktivit:	2000/14/EG																																														
Directive UE:	2006/95/EG																																														
Normativa UE:	(valid to 19.04.2016)																																														
Directrices da UE:	2014/35/EG																																														
Dyrektywy Unii Europejskiej:	(valid from 20.04.2016)																																														
EU-irányelvek:	2004/108/EG																																														
Smernice EU:	(valid to 19.04.2016)																																														
EU-Predpisy:	2014/30/EG																																														
Οδηγίες της ΕΕ:	(valid from 20.04.2016)																																														
ES-smernice:																																															
EU smjernice:																																															
Directive UE:																																															
<p>Harmonisierte EN: EN 60335-1</p>	<p>EN 60335-2-41</p>	<p>Ulm, den 24.11.2014 Ulm, 24.11.2014 Fait à Ulm, le 24.11.2014 Ulm, 24-11-2014 Ulm, 2014.11.24. Ulm, 24.11.2014 Ulmissa, 24.11.2014 Ulm, 24.11.2014 Ulm, 24.11.2014 Ulm, 24.11.2014 Ulm, dnia 24.11.2014 Ulm, 24.11.2014 Ulm, 24.11.2014 Ulm, dnā 24.11.2014 Ulm, 24.11.2014 Ulm, 24.11.2014 Ulm, 24.11.2014 Ulm, 24.11.2014 Ulm, dnā 24.11.2014 Ulm, 24.11.2014 Ulm, 24.11.2014 Ulm, dnā 24.11.2014 Ulm, 24.11.2014 Ulm, 24.11.2014 Ulm, dnā 24.11.2014</p>	<p>Der Bevollmächtigte Authorised representative Le mandataire De gevolmachtigde Auktoriserad representant Autoriseret repræsntant Valtuutettu edustaja Persona delegata La persona autorizada O reprezentante Pelnomocnik Meghatalmazott Zplnomocnenec Splnomocnený Ο εξουσιοδοτημένος Pooblaščenec Ovlaštena osoba Conducerea tehnică Упълномощен Volitatud esindaja Igalotasis atstovas Pilnvarotā persona</p>																																												
<p>Hinterlegte Dokumentation: GARDENA Technische Dokumentation, M. Kugler, 89079 Ulm Deposited Documentation: GARDENA Technical Documentation, M. Kugler, 89079 Ulm Documentation déposée: Documentation technique GARDENA, M. Kugler, 89079 Ulm</p>	<p>Konformitätsbewertungs- verfahren: Nach 2000/14/ EG Art. 14 Anhang V Conformity Assessment Procedure: according to 2000/14/EC Art.14 Annex V Procédure d'évaluation de la conformité : Selon 2000/14/CE art. 14 Annexe V</p>	<p> Reinhard Pompe Vice president</p>																																													

Pumpen-Kennlinien

Performance characteristics

Courbes de performance

Prestatiegrafiek

Kapacitetskurva

Ydelses karakteristika

Pumpun ominaiskäyrä

Pumpekarakteristikk

Curva di rendimento

**Curva característica
de la bomba**

**Características de
performance**

Charakterystyka pompy

Szivattyú-jelleggörbe

Charakteristika čerpadla

Charakteristiky čerpadla

Χαρητηριστικό διάγραμμα

Характеристика насоса

Karakteristika črpalka

Obilježja pumpe

Karakteristika pumpe

Крива характеристики насоса

Caracteristică pompă

Pompa karakter eğrisi

Помпена характеристика

Fuqia e pompës

Pumba karakteristik

Siurblio charakterinė kreivė

Sūkņa raksturlīkne

Comfort 5000/5E LCD

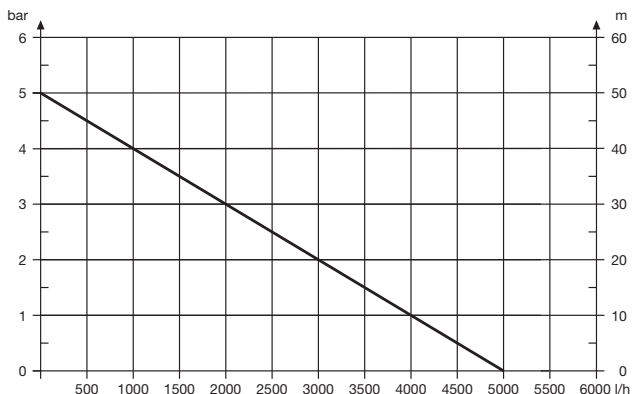

Premium 6000/6E LCD Inox

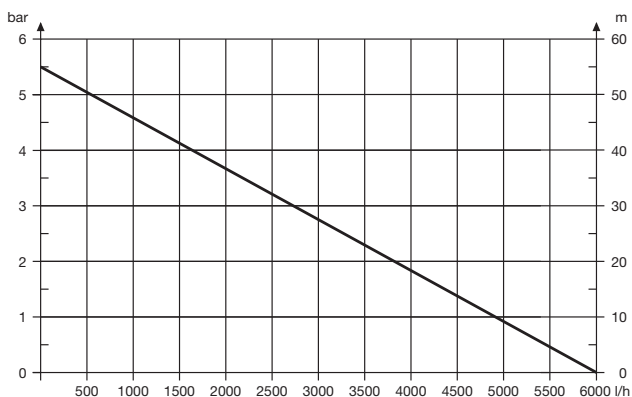

Deutschland / Germany

GARDENA
Manufacturing GmbH
Central Service
Hans-Lorenser-Straße 40
D-89079 Ulm
Produktfragen:
(+49) 731 490-123
Reparaturen:
(+49) 731 490-290
service@gardena.com

Albania
COBALT Sh.p.k.
Rr. Sëri Kodra
1000 Tirana

Argentina
Husqvarna Argentina S.A.
Av. del Libertador 5954 –
Fiso 11 – Torre B
(C1428ARP) Buenos Aires
Phone: (+54) 11 5194 5000
info.gardena@
ar.husqvarna.com

Armenia
Garden Land Ltd.
61 Tigran Mets
0005 Yerevan

Australia
Husqvarna Australia Pty. Ltd.
Locked Bag 5
Central Coast BC
NSW 2252
Phone: (+61) (0) 2 4352 7400
customer.service@
husqvarna.com.au

Austria / Österreich
Husqvarna Austria GmbH
Industriezeile 36
4010 Linz
Tel.: (+43) 732 77 01 01-485
service.gardena@
husqvarnagroup.com

Azerbaijan
Firm Progress
a. Aliyev Str. 26A
1052 Baku

Belgium
GARDENA Belgium NV/SA
Sterrebeekstraat 163
1930 Zaventem
Phone: (+32) 2 720 92 12
Mail: info@gardena.be

Bosnia / Hercegovina
SILK TRADE d.o.o.
Industrijska zona Bukva bb
74260 Tešanj

Brazil
Husqvarna do Brasil Ltda
Av. Francisco Matarazzo,
1400 – 19º andar
São Paulo – SP
CEP: 05001-903
Tel: 0800-112252
marketing.br.husqvarna@
husqvarna.com.br

Bulgaria
Хускварна България ЕООД
Ул. „Андрей Ляпчев“ № 72
1799 София
Тел.: (+359) 02/9753076
www.husqvarna.bg

Canada / USA
GARDENA Canada Ltd.
100 Summerlea Road
Brampton, Ontario L6T 4X3
Phone: (+1) 905 792 93 30
info@gardenacanada.com

Chile
Maquinarias Agroforestales
Ltda. (Maga Ltda.)
Santiago, Chile
Avda. Chesterton
8355 comuna Las Condes
Phone: (+56) 2 202 4417
Dalton@мага.cl
Zipcode: 7560330
Temuco, Chile
Avda. Valparaíso # 01466
Phone: (+56) 45 222 126
Zipcode: 4780441

China
Husqvarna (China) Machinery
Manufacturing Co., Ltd.
No. 1355, Jia Xin Rd.,
Ma Lu Zhen, Jia Ding Dist.,
Shanghai
201801
Phone: (+86) 21 59159629
Domestic Sales
www.gardena.com.cn

Colombia
Husqvarna Colombia S.A.
Calle 18 No. 68 D-31, zona
Industrial de Montevideo
Bogotá, Cundinamarca
Tel. 571 2922700 ext. 105
jairo.salazar@
husqvarna.com.co

Costa Rica
Compania Exim
Euroiberoamericana S.A.
Los Colegios, Moravia,
200 metros al Sur del Colegio
Saint Francis – San José
Phone: (+506) 297 68 83
exim_euro@racsca.co.cr

Croatia
SILK ADRIA d.o.o.
Josipa Lončara 3
10090 Zagreb
Phone: (+385) 1 3794 580
silk.adria@zg.t-com.hr

Cyprus
Med Marketing
17 Digeni Akrita Ave
P.O. Box 27017
1641 Nicosia

Czech Republic
Husqvarna Česko s.r.o.
Türkova 2319/5b
149 00 Praha 4 – Chodov
Bezpłatná infolinika:
800 100 425
servis@cz.husqvarna.com

Denmark
GARDENA / Husqvarna
Consumer Outdoor Products
Salgsafdelning Danmark
Box 9003
S-200 39 Malmö
info@gardena.dk

Dominican Republic
BOSQUESA, S.R.L.
Carretera Santiago Licye
Km. 5 ½
Esquina Copal II,
Santiago
Dominican Republic
Phone: (+809) 736-0333
joserbosquesa@claro.net.do

Ecuador
Husqvarna Ecuador S.A.
Arupos E1-181 y 10 de
Agosto Quito, Pichincha
Tel. (+593) 22800739
francisco.jacome@
husqvarna.com.ec

Estonia
Husqvarna Eesti OÜ
Consumer Outdoor Products
Kesk tee 10, Aaviku küla
Rae vald
Harju maakond
753005 Estonia
kontakt.etj@husqvarna.ee

Finland
Oy Husqvarna Ab
Consumer Outdoor Products
Lautatarhankatu 8 B / PL 3
00581 HELSINKI
info@gardena.fi

France
Husqvarna France
9/11 Allée des pierres mayettes
32635 Gennevilliers Cedex
France
http://www.gardena.com/fr
N° AZUR: 0 810 00 78 23
(Prix d'un appel local)

Georgia
AID Group
Bellashvili 8
1159 Tbilisi

Great Britain
Husqvarna UK Ltd
Preston Road
Aycliffe Industrial Park
Newton Aycliffe
County Durham
DL5 6UP
info.gardena@
husqvarna.co.uk

Greece
Π.ΠΑΠΑΔΟΠΟΥΛΟΣ ΑΕΒΕ
Λωσφ. Αθηνών 92
Αθήνα
Τ.Κ. 104 42
Ελλάδα
Τηλ. (+30) 210 51 93 100
info@papadopoulos.com.gr

Hungary
Husqvarna Magyarorszáig Kft.
Ezred u. 1-3
1044 Budapest
Telefon: (+36) 1 251-4161
vevoszolgalat.husqvarna@
husqvarna.hu

Iceland
Ó. Johnsons & Kaaber
Tunguhalsi 1
110 Reykjavik
ooj@ojk.is

Ireland
Husqvarna UK Ltd
Preston Road
Aycliffe Industrial Park
Newton Aycliffe
County Durham
DL5 6UP
info.gardena@
husqvarna.co.uk

Italy
Husqvarna Italia S.p.A.
Via Como 72
23868 VALMADRERA (LC)
Phone: (+39) 0341.203.111
info@gardenaitalia.it

Japan
KAKUICHI Co. Ltd.
Sumitomo Realty &
Development Kojimachi
BLDG., 8F
5-1 Nibancho
Chiyoda-ku
Tokyo 102-0084
Phone: (+81) 33 264 4721
m_ishihara@kaku-ichi.co.jp

Kazakhstan
LAMED Ltd.
155/1, Tazhibayevoi Str.
050060 Almaty
IP Schmidt
Abayavenue 3B
110 005 Kostanay

Korea
Kyung Jin Trading CO.,LTD.
107-4, SunDuk Bld.,
YangJae-dong,
Secho-gu,
Seoul, (zipcode: 137-891)
Phone: (+82) (0)2 574-6300

Kyrgyzstan
Alye Maki
av. Moladaya Guardir J 3
720014
Bishkek

Latvia
Husqvarna Latvija
Consumer Outdoor Products
Bakūžu iela 6
LV-1024 Rīga
info@husqvarna.lv

Lithuania
UAB Husqvarna Lietuva
Consumer Outdoor Products
Atleikių pl. 77C
LT-52104 Kaunas
centras@husqvarna.lt

Luxembourg
Magasins Jules Neuberg
33, rue Jacques Stas
Luxembourg-Gasperich 2549
Case Postale No. 12
Luxembourg 2010
Phone: (+352) 40 14 01
api@neuberg.lu

Mexico
AFOSA
Av. Lopez Mateos Sur # 5019
Col. La Calma 45070
Zapopan, Jalisco
Mexico
Phone: (+52) 33 3818-3434
icornejo@afosa.com.mx

Moldova
Convel S.R.L.
290A Muncestri Str.
2002 Chisinau

Netherlands
GARDENA Nederland B.V.
Postbus 50176
1305 AD ALMERE
Phone: (+31) 36 521 00 00
info@gardena.nl

Neth. Antilles
Jonka Enterprises N.V.
Sta. Rosa Weg 196
P.O. Box 8200
Curaçao
Phone: (+599) 9 767 66 55
pjm@jonka.com

New Zealand
Husqvarna New Zealand Ltd.
P.O. Box 76-437
Manukau City 2241
Phone: (+64) (0) 9 9202410
support.nz@husqvarna.co.nz

Norway
GARDENA
Husqvarna Consumer
Outdoor Products
Salgskontor Norge
Kleverveien 6
1540 Vestby
info@gardena.no

Peru
Husqvarna Perú S.A.
Rr. Ramón Cárcamo 710
Lima 1
Tel: (+51) 1 3320400 ext. 416
juan.remuzog@
husqvarna.com

Poland
Husqvarna
Poland Spółka z o.o.
ul. Wysockiego 15 b
03-371 Warszawa
Phone: (+48) 22 330 96 00
gardena@husqvarna.pl

Portugal
Husqvarna Portugal, SA
Lagoa - Albarraque
2635 - 595 Rio de Mouro
Tel.: (+351) 21 922 85 30
Fax : (+351) 21 922 85 36
info@gardena.pt

Romania
Madex International Srl
Soseaua Odaii 117- 123,
RO 013603 Bucuresti, S 1
Phone: (+40) 21 352.76.03
madex@ines.ro

Russia / Россия
ООО „Хускварна“
141400, Московская обл.,
г. Химки
улица Ленинградская,
владение 39, стр.6
Бизнес Центр
„Химки Бизнес Парк“,
помещение 0B02_04
http://www.gardena.ru

Serbia
Dornel d.o.o.
Autoput za Novi Sad bb
11273 Belgrade
Phone: (+381) 11 848 88 12
miroslav.jejina@dornel.rs

Singapore
Hy-Ray PRIVATE LIMITED
40 Jalan Pemimpin
#02-08 Tat Ann Building
Singapore 571185
Phone: (+65) 6253 2277
shiyang@hyray.com.sg

Slovak Republic
Husqvarna Česko s.r.o.
Türkova 2319/5b
149 00 Praha 4 – Chodov
Bezpłatná infolinika:
800 154 044
servis@sk.husqvarna.com

Slovenia
Husqvarna Austria GmbH
Industriezeile 36
4010 Linz
Tel.: (+43) 732 77 01 01-485
service.gardena@
husqvarnagroup.com

South Africa
Husqvarna
Husqvarna (Pty) Ltd
Postnet Suite 250
Private Bag X6,
Cascades, 3202
South Africa
Phone: (+27) 33 846 9700
info@gardena.co.za

Spain
Husqvarna España S.A.
Calle de Rivas nº 10
28052 Madrid
Phone: (+34) 91 708 05 00
atencioncliente@gardena.es

Suriname
agrofiv n.v.
Verlengde Hogestraat #22
Phone: (+597) 472426
agrofiv@sr.net
Pobox : 2006
Paramaribo
Suriname – South America

Sweden
Husqvarna AB
S-561 82 Huskvarna
info@gardena.se

Switzerland / Schweiz
Husqvarna Schweiz AG
Consumer Products
Industriestrasse 10
5506 Mägenwil
Phone: (+41) (0) 62 887 37 90
info@gardena.ch

Turkey
GARDENA Dost Diş Ticaret
Müessesillik A.Ş.
Sanayi Cad. Adil Sokak
No: 1/B Kartal
34873 İstanbul
Phone: (+90) 216 38 93 939
info@gardena-dost.com.tr

Ukraine / Україна
ТОВ «Хусварна Україна»
вул. Васильківська, 34,
офіс 204-г
03022, Київ
Тел. (+38) 044 498 39 02
info@gardena.ua

Uruguay
FELI SA
Entre Rios 1083 CP 11800
Montevideo – Uruguay
Tel: (+598) 22 03 18 44
info@felisa.com.uy

Venezuela
Corporación Casa y Jardín C.A.
Av. Caroni, Edif. Trazem, PB.
Colinas de Bello Monte.
1050 Caracas.
Tlf: (+58) 212 992 32 23
info@casayjardin.net.ve

1759-20.960.05/1015
© GARDENA
Manufacturing GmbH
D-89070 Ulm
http://www.gardena.com