

THS 500/48 Art. 8883

GB Operation Instructions

Telescopic Hedge Trimmer

D Betriebsanleitung

Teleskop-Heckenschere

F Mode d'emploi

Taille-haies télescopique

NL Gebruiksaanwijzing

Telescoop-heggenschaar

S Bruksanvisning

Teleskophäcksax

DK Brugsanvisning

Teleskopisk hækkeklipper

FI Käyttöohje

Teleskooppivarrellinen pensasleikkuri

N Bruksanvisning

Teleskop hekksaks

I Istruzioni per l'uso

Tagliasiepi telescopica

E Instrucciones de empleo

Recortasetos telescópico

P Manual de instruções

Corta sebes telescópico

PL Instrukcja obsługi

Nożyce do żywopłotu z trzonkiem teleskopowym

H Használati utasítás

Teleszkópos sövénynyíró

CZ Návod k obsluze

Teleskopické nůžky na živý plot

SK Návod na obsluhu

Teleskopické nožnice na živý plot

GR Οδηγίες χρήσης

Τηλεσκοπικό μπουρντουροψάλιδο

RUS Инструкция по эксплуатации

Телескопические ножницы для живой изгороди

SLO Navodilo za uporabo

Teleskopske škarje za živo mejo

HR Upute za uporabu

Teleskopske škare za živicu

SRB Uputstvo za rad

Teleskopske makaze za živicu

UA Інструкція з експлуатації

Телескопічний кущоріз

RO Instrucțiuni de utilizare

Trimmer telescopic pentru gard

TR Kullanma Kılavuzu

Teleskopik çit budayıcısı

BG Инструкция за експлоатация

Телескопична ножица за жив плет

AL Manual përdorimi

Prerëse ligustrash teleskop

EST Kasutusjuhend

Teleskoop-hekilõikur

LT Eksploatavimo instrukcija

Teleskopinės gyvatvorių žirklės

LV Lietošanas instrukcija

Teleskopiskās dzīvžoga šķēres

GARDENA Телескопічний кущоріз THS 500/48

Переклад інструкції з експлуатації в оригіналі.



Цим приладом не дозволяється користуватися особам (в тому числі дітям) з обмеженими фізичними, сенсорними або психічними можливостями, або особам, які мають недостатньо досвіду та/або знань, однак вони можуть застосовувати прилад з метою їх безпеки під наглядом компетентних осіб або виконувати їх вказівки щодо користування приладом. Діти повинні перебувати під наглядом дорослих для впевненості, що вони не граються приладом.

Належне застосування:

Телескопічний кущоріз GARDENA призначений для обрізування живоплотів, кущів, чагарників та ґрунтопокривних рослин в приватних домашніх і аматорських садах.

НЕБЕЗПЕКА! Небезпека поранення! Прилад не дозволяється застосовувати для стриження газонів/контурної стрижки газонів або для подрібнення, тобто компостування.

Показник змісту:

1. НЕБЕЗПЕКА	189
2. МОНТАЖ	193
3. ОПЕРУВАННЯ	194
4. ДОГЛЯД	196
5. ЗБЕРІГАННЯ	197
6. УСУНЕННЯ НЕСПРАВНОСТЕЙ	197
7. ТЕХНІЧНІ ДАНІ	197
8. КОМПЛЕКТУЮЧІ	198
9. СЕРВІС/ГАРАНТІЯ	198

1. НЕБЕЗПЕКА

Ваша машина у випадку неналежного застосування може викликати небезпеку і спричинити серйозні поранення оператора та інших осіб! Потрібно дотримуватися усіх попереджувальних написів та правил техніки безпеки, щоб могли забезпечити надійне застосування та належну продуктивність роботи Вашої машини. Оператор несе відповідальність за дотримання усіх наведених в цьому довіднику та на машині попереджувальних написів та правил техніки безпеки.

Знак небезпеки на приладі:



Прочитайте інструкцію по застосуванню.



Одягайте захисні окуляри та захисні навушники.



Не допускайте попадання на прилад дощу, а також вологи. Під час дощу не дозволяється залишати під відкритим небом.



Витягніть сітьову вилку, якщо кабель пошкоджений або перерізаний.



Небезпека ураження електричним струмом!
Дотримуйтеся відстані мінімум 10 м від ліній електропередач.

Загальні вказівки з техніки безпеки при застосуванні електроінструментів



ЗАСТЕРЕЖЕННЯ! Прочитайте всі вказівки з техніки безпеки та інші інструкції.

Якщо наступні застереження та інструкції не дотримуються, існує небезпека ураження струмом, виникнення пожегу та/або спричинення тяжких поранень.

Усі вказівки з техніки безпеки та інші інструкції слід надійно зберігати для майбутнього застосування. Термін "електроінструмент" у вказівках з техніки безпеки стосується Вашого електроінструменту, який працює від електромережі (з кабелем) або Вашого електроінструменту, який працює на батарейках або на акумуляторі (без кабелю).

1) Безпека на робочому місці

- а) Слідкуйте за чистотою та хорошим освітленням в робочому середовищі.**
В неохайно прибраному або погано освітленому середовищі існує підвищений ризик виникнення нещасного випадку.
- б) Не експлуатуйте електроінструменти у вибухонебезпечних зонах, в таких як майже поблизу займистих рідин, газів або пилу.**
Електроінструменти продукують іскри, які можуть запалити пил або димові гази.
- в) Дітей та спостерігачів тримайте на відстані, якщо Ви користуєтеся електроінструментом.** Відволікання може призвести до втрати контролю над інструментом.

2) Безпека електричних приладів

- а) Сітвova вилка електроінструменту повинна бути розрахована для використання мережевої штепсельної розетки. Не вдавайтеся до всякого роду модифікувань над вилкою.**
Не застосовуйте ніяких штепселів-перехідників для заземлених електроінструментів. Оригінальна вилка та належні штепсельні розетки зменшують ризик спричинення ураження струмом.
- б) Уникайте контакту тіла з заземленими поверхнями, такими як труби, батареї опалення, плити та холодильники.**

Якщо Ваша батарея опалення заземлена, існує підвищений ризик ураження струмом.

- в) На електроінструменти не дозволяється допускати попадання дощу та впливу джерел вологи.** Вода, яка проникає в електроінструмент, підвищує ризик ураження електричним струмом.
- г) Турботливо обходьтеся з сітвовим кабелем. Не застосовуйте кабель для того, щоб транспортувати електроінструмент або тягнути його чи для того, щоб вийняти вилку. Кабель утримуйте на відстані від високих температур, мастил, гострих кінтів та рухомих предметів.** Пошкоджений та запутаний кабельний провід підвищує ризик ураження струмом.
- д) Застосовуйте придатний подовжувальний кабель, якщо Ви експлуатуйте електроінструмент на відкритому повітрі.** Застосування передбаченого для використання на відкритому повітрі подовжувального кабелю зменшує ризик ураження струмом.
- е) Якщо не можна уникнути використання електроінструменту в вологому місці, необхідно захистити прилад автоматичним вимикачем-запобіжником, який спрацює у випадку витoku струму.** Застосування автоматичного вимикача-запобіжника зменшує ризик ураження струмом.
- #### 3) Особиста безпека
- а) Залишайтеся пильними, слідкуйте за тим, що Ви робите, і керуйтеся своїм здоровим глуздом, коли Ви користуєтеся електроінструментом. Не експлуатуйте електроприлади, коли Ви втомлені або перебуваєте під впливом наркотиків, алкоголю чи медикаментів.** Вже один момент неухважності при обходженні з електроінструментами може призвести до тяжких поранень.
- б) Носіть особисте захисне спорядження. Завжди носіть захисні окуляри.** Носіння відповідного захисного спорядження, таких речей як протипилового респіратор, нековзного безпечного взуття, захисного шолому або захисних навушників, зменшує ризик спричинення поранень.
- в) Запобігайте помилкового введення в експлуатацію. Переконайтеся, що прилад відключений, перед тим як Ви його підключите до джерела електроенергії та/або батареї, будете піднімати чи транспортувати.** Транспортування приладу при натисненні пальцем на вмикач та

підключення ввімкнених електроінструментів до джерела напруги можуть призвести до виникнення нещасних випадків.

- г) **Заберіть всі настановні ключі та інші ключі перед тим, як Ви включите електроінструмент.** Залишені на обертаючій частині електроінструменту ключі можуть призвести до поранень.
- д) **Не перевантажуйтеся роботою. Завжди слідкуйте за перебуванням на твердій основі і утримуйте рівновагу.** Це уможливить кращий контроль над електроінструментом в непередбачених ситуаціях.
- е) **Носіть придатний одяг. Не носіть довгий одяг та великі прикраси.** Слідкуйте за тим, щоб волосся, одяг та рукавиці не потрапляли в область рухомих деталей. Довгий одяг, великі прикраси та довге волосся можуть западати в рухомі частини.
- е) **Якщо в наявності є установки для пиłosосіння та збирання пилу, підключіть їх і застосуйте згідно належного порядку.**
Застосування пиловідділювача зменшує ризик виникнення спричиненої пилом небезпеки.

4) Застосування електроінструментів та догляд за ними

- а) **При застосуванні електроінструменту не вдавайтеся до прикладення надмірної сили. Для кожного відповідного процесу застосуйте належний електроінструмент.** Кожен інструмент виконує своє завдання найкращим і найнадійнішим чином, якщо він застосовується з метою, передбаченою виробником.
- б) **Не застосовуйте електроінструмент, який не включається і не вимикається через вимикач.** Кожен електроінструмент, вмикач/вимикач якого не спрацьовує, являє собою небезпеку і повинен бути відремонтований.
- в) **Від'єднайте вилку приладу від мережевої розетки і/або акумулятор приладу до того, як Ви проведитимете установки на електроінструменті, замінюватимете комплектуючі деталі або зберігатимете прилад.** Ці запобіжні заходи з техніки безпеки зменшать ризик помилкового включення інструменту.
- г) **Незастосовувані електроінструменти зберігайте поза зоною доступу дітей. Не дозволяйте особам, які не обізнані з експлуатацією електроінструменту**

або наданими інструкціями, користуватися ним.

В руках невмілих користувачів електроінструменти вважаються небезпечними.

- д) **Електроінструменти утримуйте в справному стані. Переконайтеся в тому, що рухомі деталі правильно оснащені і безперешкодно рухаються, що ніякі деталі не зламані і що режим функціонування приладу не порушений.**
Пошкоджені електроінструменти перед застосуванням відремонтуйте. Багаточисленні нещасні випадки виникають через недостатньо доглянуті електроінструменти.
- е) **Ріжучі інструменти тримайте гостро наточеними і чистими.** Згідно належного порядку доглянуті ріжучі інструменти з гострими ріжучими кантами не так швидко зціплюються і вони простіші в обходженні.
- е) **Користуйтеся електроінструментом, до якого комплектуючі деталі, ножі і т.д. підходять згідно цих інструкцій і зверніть увагу при цьому на умови роботи та види виконуваних робіт.**
Застосування непередбачених інструкціями електроінструментів може призвести до небезпечних ситуацій.

5) Сервіс

Догляд за Вашим електроінструментом дозволяє проводити тільки спеціалісту і лише за умов застосування оригінальних запасних деталей.

Це гарантія безпеки роботи з Вашим електроінструментом на довгий період часу.

Вказівки з техніки безпеки при обходженні з куцорізом:

- **Завжди слідкуйте за тим, щоб ніякі частини тіла не попадали в зону руху ріжучого інструменту. Не виймайте обрізки матеріалу і не тримайтеся за матеріал, що ріжеться, під час руху ріжучого інструменту. Матеріал, що застряг, виймайте тільки при вимкненому приладі. Один момент неуважності при обходженні з куцорізом може спричинити тяжкі травми.**
- **Носіть куцоріз завжди за ручку і тільки тоді, коли ріжучий інструмент більше не рухається. Під час транспортування або зберігання куцоріза на пиляльній апарат повинен бути насунутий захисний кожух. Правильне обходження з куцорізом зменшує ризик поранення ріжучим інструментом.**

- **Тримайте електроінструмент в рукавицях з ізолюваними долонними частинами, оскільки ріжучий інструмент може торкатися схованих електропроводів або свого сітьового кабелю.**

Контакт ріжучого інструменту з проводом під напругою може спричинити створення напруги в металевих деталях приладу і призвести до електричного удару.

- **Кабель тримайте на відстані від зони обрізування.** Під час застосування приладу буває, що сітьовий кабель ховається в кушах – тому особливо слідкуйте за тим, щоб кабель помилково не перерізався ріжучим інструментом.

Додаткові рекомендації з техніки безпеки

Небезпечно! Маленьких дітей під час проведення монтажу тримайте на відстані.

Під час проведення монтажу вони можуть проковтнути маленькі деталі і існує небезпека задушення поліетиленовим пакетом від упаковки.

Техніка безпеки на робочому місці

Прилад застосовуйте тільки передбаченим для нього чином і способом.

Оператор або користувач несе відповідальність за нещасні випадки, що можуть трапитися з іншими особами, та безпеку, яка може виникнути з ними або їхнім майном.

При оперуванні та транспортуванні особливо слідкуйте за безпекою третіх осіб із-за збільшеного радіуса робочої зони, коли телескопічна трубка висунута.

Небезпека спотикання. Під час роботи слідкуйте за кабелем.

Небезпечно! Під час користування захисними навушниками та через шум роботи приладу можна не помітити, що до робочої зони наблизились якісь особи.

Не застосовуйте прилад за поганих погодних умов, що можуть спричинити небезпеку.

Не застосовуйте поблизу водойм.

Інформація щодо безпеки користування електричними деталями

Рекомендується застосовувати автоматичний вимикач-запобіжник, що спрацьовує у випадку витоку струму із спрацюванням при не більше 30 мА. Автоматичний вимикач-запобіжник, що спрацьовує у випадку витоку струму, перевіряйте під час кожного застосування.

Перед застосуванням кабель потрібно перевірити на наявність пошкоджень. При виявленні

ознак пошкодження або старіння його потрібно замінити.

Якщо необхідна заміна з'єднувального проводу, тоді це потрібно здійснити через виробника або його представника, щоб уникнути нещасних випадків.

Не застосовуйте прилад, якщо електричні кабелі пошкоджені або зношені.

Відразу перекрийте доступ електричного струму, якщо на кабелі виявлені порізи або пошкоджена ізоляція. Не торкайтеся кабелю, поки не буде перекрито електричний струм.

Під час експлуатації не дозволяється, щоб подовжувальний шнур був змотаний. Змотаний кабель може перегрітися і зменшити потужність роботи Вашого приладу.

Перед тим як вийняти сітьову вилку, з'єднував проводів або подовжувальний кабель, завжди спочатку перекрийте постачання електричного струму.

Вимкніть прилад, витягніть сітьову вилку з розетки і перевірте електричний кабель живлення на наявність пошкоджень і ознак старіння перед тим як змотати його для зберігання. Пошкоджений кабель не дозволяється ремонтувати; його потрібно замінити на новий кабель.

Кабель змотуйте завжди обережно і уникайте перегинів.

Підключайте тільки до мережі змінної напруги, що вказана на заводській табличці.

Ні за яких обставин не дозволяється підключати до приладу провід заземлення.

Якщо прилад неочікувано запуститься при під'єднанні, відразу відключіть його і перевірте за допомогою сервісної служби GARDENA.

Небезпечно! Під час експлуатації цей прилад створює електромагнітне поле. Це поле за певних умов може впливати на активні і пасивні медичні імплантати. Щоб уникнути ризику виникнення важких чи смертельних травм, ми рекомендуємо особам з медичними імплантатами звернутися за консультацією до свого лікаря або виробника медичних імплантатів перед тим як користуватися приладом.

Кабель

Застосовуйте тільки дозволені подовжувальні шнури згідно HD 516.

→ Запитайте свого спеціаліста-електрика.

Особиста безпека

Одягайте завжди належний одяг, захисні рукавиці і міцне взуття.

Уникайте контакту з маслом для ріжучого інструменту, особливо якщо у Вас на це алергія.

Перевірте зони користування приладом і заберіть звідти всякого типу проводи та інші сторонні предмети.

Всі установочні роботи (поворот ріжучої голівки, зміна довжини телескопічної трубки) повинні здійснюватися при насунутому захисному кожусі, а прилад при цьому не повинен опиратися на ріжучий інструмент.

Тримайте прилад завжди правильно двома руками за обидві ручки **A** і **B**.

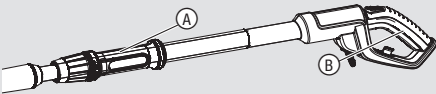

Перед застосуванням та після нанесення сильного удару машину слід перевірити на наявність ознак зношення або пошкодження. При необхідності проведіть відповідні ремонтні роботи.

Ніколи не намагайтеся працювати з некомплектним або модифікованим без дозволу виробника приладом.

Застосування і догляд за електроінструментами

Ви повинні знати як вимкнути прилад у випадку необхідності.

Ніколи не тримайте прилад за пристрій захисного відключення.

Не користуйтеся приладом, якщо пристрої захисного відключення (захисний кожух, блокатор ріжучих ножів) пошкоджені.

Під час застосування приладу не дозволяється використовувати драбину.

Витягніть сітьову вилку:

- перед тим як залишити прилад без нагляду;
- перед тим як зняти блокування;
- перед тим як перевірити або почистити прилад, чи провести над ним якісь роботи;
- якщо сучкоріз-пилка наштовхнувся на який-небудь предмет. Після цього прилад дозволяється застосовувати тільки тоді, коли Ви повністю переконаєтеся, що весь прилад знаходиться у надійному для експлуатації стані;
- якщо прилад почне надзвичайно сильно вібрувати. В цьому випадку його потрібно негайно перевірити. Надмірне вібрування може спричинити травми.
- перед тим як передати прилад якійсь іншій особі.

Прилад використовуйте тільки в діапазоні температур від 0 °C до 40 °C.

Догляд і зберігання



НЕБЕЗПЕКА ПОРАНЕННЯ!

Не торкайтеся ріжучого інструменту.

→ Після закінчення роботи або під час робочої перерви насувайте захисний кожух.

Всі гайки, болти і гвинти повинні бути міцно закручені, щоб гарантувати надійний стан експлуатації приладу.

Якщо прилад в процесі експлуатації став гарячим, то перед зберіганням дайте йому охолонути.

2. МОНТАЖ

В комплект поставки входять кущоріз, ріжучий інструмент, захисний кожух та інструкція з експлуатації.



НЕБЕЗПЕЧНО! Небезпека поранення!

Небезпека порізу, якщо прилад вклучиться без нагляду.

→ Перед проведенням монтажу приладу переконайтеся, що сітьова вилка вийнята, а захисний кожух **1** насунутий на ріжучий інструмент **2**.



Монтаж телескопічної ручки:

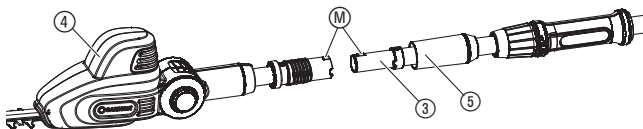
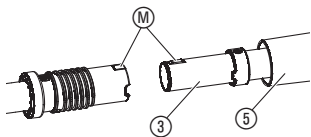

1. Вставте телескопічну трубку ③ до упору в блок мотора ④.
При цьому обидві мітки M повинні знаходитися друг проти друга.
2. Затягніть сіру гайку ⑤.

3. ОПЕРУВАННЯ



Підключення куцоріза:

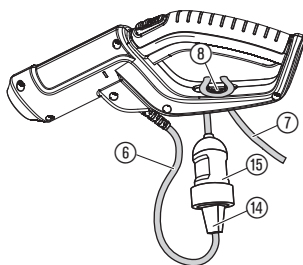

НЕБЕЗПЕЧНО! Небезпека поранення!

Небезпека порізу, якщо прилад вклучиться без нагляду.

- Перед підключенням, установкою або транспортуванням приладу витягніть сітьову вилку і насуньте захисний кожух ① на ріжучий інструмент ②.



НЕБЕЗПЕКА! Ураження струмом!

Можливе пошкодження з'єднувального проводу ⑥, якщо подовжувальний шнур ⑦ не прокладений в пристрій для розвантаження проводу від напруги ⑧.

- Перед оперуванням з приладом прокладіть подовжувальний шнур ⑦ в пристрій для розвантаження проводу від напруги ⑧.
- При підключенні приладу не тримайте його за захисний кожух ①.

1. Прокладіть подовжувальний кабель ⑦ із скобою в пристрій для розвантаження проводу ⑧ і міцно затягніть його.
2. Вставте вилку ⑭ приладу в з'єднувальну муфту ⑮ подовжувального шнуру.
3. Подовжувальний шнур ⑦ вставте в сітьову розетку 230 В.

Робочі позиції:

Прилад може працювати в 4 робочих положеннях (зображення подібні).

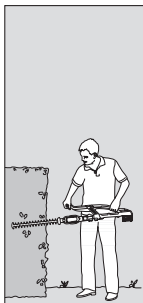

Бокова стрижка:
Телескопічна трубка складена

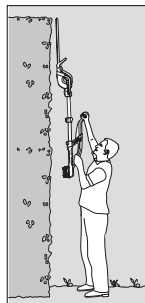

Висока вертикальна стрижка:
Телескопічна ручка подовжена.



Висока горизонтальна стрижка:
Блок мотора установлено під кутом – 75°, телескопічна трубка висунута

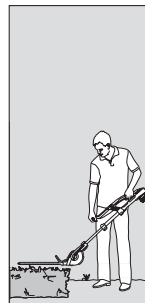

Низька стрижка:
Блок мотора установлено під кутом – 60°, телескопічна трубка висунута

Запустіть секатор:



НЕБЕЗПЕЧНО! Небезпека поранення!

Існує небезпека поранення, якщо прилад не вимикається при відпущенні пускової кнопки!

→ Ніколи не перекривайте роботу запобіжних пристроїв (наприклад, зафіксувавши і блокатор включення ⑪ та/або пускову кнопку ⑬ на ручці).

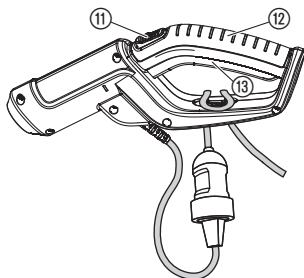

Включення:

Прилад оснащений блокатором включення ⑪ для захисту від мимовільного включення.

1. Зніміть захисний чохол ①.
2. Прилад тримайте однією рукою за телескопічну трубку, а іншою рукою – за ручку ⑫.
3. Блокатор включення ⑪ висуньте вперед, а потім натисніть пускову кнопку ⑬.
Прилад запуститься.
4. Відпустіть блокатор включення ⑪.

Вимкнення:

1. Відпустіть пускову кнопку ⑬.
2. Одягніть захисний чохол ① на ніж ②.

Нахил моторного блоку:

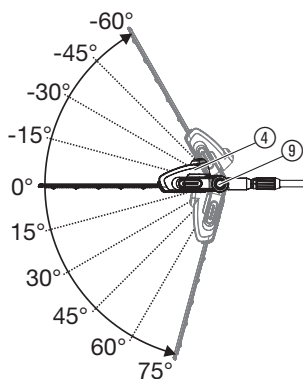

Для високої та низької обрізки моторний блок (4) може нахилитися кроками на 15° від 75° до -60°.

1. Оранжеву кнопку (9) тримайте натиснутою.
2. Нахиліть моторний блок (4) в потрібну сторону.
3. Відпустіть оранжеву кнопку (9) і зафіксуйте моторний блок (4).

Висунення телескопічної трубки:

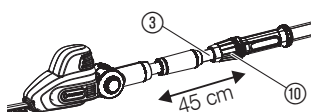

Для високої та низької різки телескопічна трубка (3) може плавно подовжуватися до 45 см.

1. Відпустіть оранжеву гайку (10).
2. Висуньте телескопічну трубку (3) на потрібну довжину.
3. Знову міцно закрутіть оранжеву гайку (10).

4. ДОГЛЯД



Почистіть секатор:



НЕБЕЗПЕЧНО! Небезпека поранення!

Небезпека порізу, якщо прилад вклучиться без нагляду.

→ Перед проведенням робіт з догляду за приладом переконайтеся, що сітєва вилка витягнута, а захисний кожух (1) насунутий на ріжучий інструмент (2).



НЕБЕЗПЕКА! Ураження струмом!

Небезпека поранення та пошкодження майна.

→ Не мийте прилад водою або під струменем води (особливо не дозволяється під високим тиском).

1. Чистіть прилад вологою ганчіркою.
2. Чистіть вентиляційний отвір м'якою щіткою (не викруткою).
3. Ріжучий інструмент (2) змащуйте маслом низької в'язкості (наприклад, GARDENA Масло для догляду арт. 2366). При цьому уникайте контакту з пластмасовими деталями.

5. ЗБЕРІГАННЯ

Виведення з експлуатації:



Утилізація:
(згідно директиви
RL2012/19/ЄС)



Місце зберігання повинне бути недоступним для дітей.

1. Витягніть сітьову вилку.
2. Почистіть прилад (див. 4. ДОГЛЯД) і насуньте захисний кожух ① на ріжучий інструмент ②.
3. Зберігайте прилад в сухому, захищеному від морозу місці.

Прилад не дозволяється викидати в звичайне побутове сміття, він повинен технічно правильно утилізуватися.

→ Важливо: Утилізуйте прилад через Ваш пункт утилізації комунальних відходів.

6. УСУНЕННЯ НЕСПРАВНОСТЕЙ



НЕБЕЗПЕЧНО! Небезпека поранення!

Небезпека порізу, якщо прилад включиться без нагляду.

→ Перед усуненням неполадок приладу переконайтеся в тому, що витягнута сітьова вилка, а захисний кожух насунутий на ① ріжучий інструмент ②.

Несправність	Можлива причина	Усунення
Прилад не запускається	Подовжувальний шнур не вставлений або пошкоджений. Ніж заблокований.	→ Вставте подовжувальний шнур або замініть його при необхідності. → Вилучіть сторонні предмети.
Прилад більше не вимикається	Пускова кнопка зажата.	→ Витягніть сітьову вилку і відпустіть пускову кнопку.
Малюнок на поверхні зрізаного дерева не чіткий	Ріжучий інструмент ступився або пошкоджений.	→ Замініть ріжучий інструмент через сервісний центр GARDENA.



При виникненні інших несправностей просимо Вас зв'язатися з сервісною службою від GARDENA. Ремонтні роботи повинні проводитися тільки сервісною службою від GARDENA або уповноваженими від GARDENA торговими представниками-спеціалістами.

7. ТЕХНІЧНІ ДАНІ

Телескопічний кущоріз	THS 500/48 (арт. 8883)
Споживна потужність мотора	500 Вт
Сітьова напруга/ частота мережі	230 В / 50 Гц
Кількість ходів	1.600 / хв.
Довжина ножів	48 см
Розкриття ножів	25 мм

Границі висуwu телескопічної ручки	0 – 45 см
Вага	про 4,1 кг
Рівень звукового тиску L_{PA}¹⁾ Можлива похибка k_{PA}	86 дБ (A) 2,5 дБ (A)
Рівень звукової потужності L_{WA}²⁾ Можлива похибка k_{WA}	передбачений 96 дБ (A) / гарантований 98 дБ (A) 2,5 дБ (A)
Рівень вібрації рук a_{vhw}³⁾	< 2,5 м/с ²

Метод вимірювання згідно ¹⁾ DIN EN ISO 22868 ²⁾ RL 2000/14/EC ³⁾ DIN EN ISO 22867.



Вказаний емісійний показник вібрації було визначено в результаті проведення перевірки стандартним методом і він може використовуватися для порівняння одного електроінструменту з іншим. Він може також використовуватися для попереднього оцінювання тимчасового призупинення роботи. Емісійний показник вібрації може змінюватися в процесі фактичного застосування електроінструменту.

8. КОМПЛЕКТУЮЧІ

Масло для догляду за деталями від GARDENA

Збільшує термін служби ріжучого інструменту. **арт. 2366**

9. СЕРВІС/ГАРАНТІЯ

Сервіс:

Для зв'язку дивіться, будь ласка, адресу на звороті.

Гарантія:

GARDENA надає 2 роки гарантії на цей прилад (із дати покупки). Ця гарантія поширюється на всі серйозні дефекти виробу, які можуть бути пов'язані із застосованими матеріалами або виробництвом. За гарантією ми по нашому вибору або заминимо інструмент, або відновимо його безкоштовно, якщо виконувалися такі умови:

- Виріб використовували правильно й згідно з вимогами посібника з експлуатації.
- Ні покупець, ні третя особа, не вповноважена нами, не намагалися ремонтувати виріб.

Зношувальні деталі: ножі та ексцентриковий привід, – гарантії не підлягають.

Заводська гарантія виготовлювача не стосується наявних гарантій дилера або продавця.

У разі виявлення дефекту виробу, будь ласка, поверніть дефектний виріб разом із копією квитанції про покупку й описом дефекту, з оплатою вартості пересилання до одного із сервісних центрів GARDENA, внесених до списку в кінці цього Посібника з експлуатації.

GB Product Liability

We expressly point out that, in accordance with the product liability law, we are not liable for any damage caused by our units if it is because of improper repair or if parts replaced are not original GARDENA parts or approved parts, and, if the repairs were not done by a GARDENA Service Centre or an approved specialist. The same applies to spare parts and accessories.

D Produkthaftung

Wir weisen ausdrücklich darauf hin, dass wir nach dem Produkthaftungsgesetz nicht für durch unsere Geräte hervorgerufene Schäden einzustehen haben, sofern diese durch unsachgemäße Reparatur verursacht oder bei einem Teileaustausch nicht unsere originale GARDENA Teile oder von uns freigegebene Teile verwendet wurden und die Reparatur nicht vom GARDENA Service oder dem autorisierten Fachmann durchgeführt wird. Entsprechendes gilt für Ergänzungsstücke und Zubehör.

F Responsabilité

Nous vous signalons expressément que GARDENA n'est pas responsable des dommages causés par ses appareils, dans la mesure où ces dommages seraient causés suite à une réparation non conforme, dans la mesure où, lors d'un échange de pièces, les pièces d'origine GARDENA n'auraient pas été utilisées, ou si la réparation n'a pas été effectuée par le Service Après-Vente GARDENA ou l'un des Centres SAV agréés GARDENA. Ceci est également valable pour tout ajout de pièces et d'accessoires autres que ceux préconisés par GARDENA.

NL Productaansprakelijkheid

Wij wijzen er nadrukkelijk op, dat wij op grond van de wet aansprakelijkheid voor producten niet aansprakelijk zijn voor schade ontstaan door onze apparaten, indien deze door onvakkundige reparatie veroorzaakt zijn, of er bij het uitwisselen van onderdelen geen gebruik gemaakt werd van onze originele GARDENA onderdelen of door ons vrijgegeven onderdelen en de reparatie niet door de GARDENA technische dienst of de bevoegde vakman uitgevoerd werd. Ditzelfde geldt voor extra-onderdelen en accessoires.

S Produktansvar

Tillverkaren är inte ansvarig för skada som orsakats av produkten om skadan beror på att produkten har reparerats felaktigt eller om, vid reparation eller utbyte, andra än Original GARDENA reservdelar har använts. Samma sak gäller för kompletteringsdelar och tillbehör.

DK Produktansvar

Vi gør udtrykkeligt opmærksom på, at vi i henhold til produktansvarsloven ikke er ansvarlige for skader forårsaget af vores udstyr, såfremt det sker på grund af uautoriserede reparationer eller hvis dele er skiftet ud og der ikke er anvendt originale GARDENA dele eller dele godkendt af os, eller hvis reparationerne ikke er udført af GARDENA-service eller en autoriseret fagmand. Det samme gælder for ekstra udstyr og tilbehør.

FI Tuotevastuu

Korostamme nimenomaan, että tuotevastuulain nojalla emme ole vastuussa laitteistamme johtuneista vahingoista, mikäli nämä ovat aiheutuneet epäasianmukaisesta korjauksesta tai osia vaihdettaessa ei ole käytetty alkuperäisiä GARDENA-varaosia tai hyväksymiämme osia ja korjauksen on suorittanut muu kuin GARDENA-huoltokeskus tai valtuuttamamme ammattihenkilö. Tämä pätee myös lisäosiin ja lisävarusteisiin.

I Responsabilità del prodotto

Si rende espressamente noto che, conformemente alla legislazione sulla responsabilità del prodotto, non si risponde di danni causati da nostri articoli se originati da riparazioni eseguite non correttamente o da sostituzioni di parti effettuate con materiale non originale GARDENA o comunque da noi non approvato e, in ogni caso, qualora l'intervento non venga eseguito da un centro assistenza GARDENA o da personale specializzato autorizzato. Lo stesso vale per le parti complementari e gli accessori.

E Responsabilidad de productos

Advertimos que conforme a la ley de responsabilidad de productos no nos responsabilizamos de daños causados por nuestros aparatos, siempre y cuando dichos daños hayan sido originados por arreglos o reparaciones indebidas, por recambios con piezas que no sean piezas originales GARDENA o bien piezas no autorizadas por nosotros, así como en aquellos casos en que la reparación no haya sido efectuada por un Servicio Técnico GARDENA o por un técnico autorizado. Lo mismo es aplicable para las piezas complementarias y accesorios.

P Responsabilidade sobre o produto

Queremos salientar que segundo a lei da responsabilidade do fabricante, nós não nos responsabilizaremos por danos causados pelo nosso equipamento, quando estes ocorrerem em decorrência de reparações inadequadas ou da substituição de peças por peças não originais da GARDENA, ou peças não autorizadas.

A responsabilidade tornar-se-á nula também depois de reparações realizadas por oficinas não autorizadas pela GARDENA. Esta restrição valerá também para peças adicionais e acessórios.

PL Odpowiedzialność za produkt

Zwracamy Państwa uwagę, że nie ponosimy odpowiedzialności za uszkodzenia naszych maszyn, bądź szkody spowodowane ich wadliwym funkcjonowaniem, powstałe na skutek nieprawidłowo przeprowadzonych napraw lub użycia nieoryginalnych części zamiennych. Naprawy winny być przeprowadzane tylko przez punkty serwisowe Husqvarna lub autoryzowane serwisy. Dotyczy to również części uzupełniających i oprzyrządowania.

H Termékszavatosság

Nyomatékosan utalunk arra a tényre, hogy a termékszavatossági törvény szerint nem kell jótállást vállalnunk azokra a károokra, amelyeket nem a mi készülékeink okoztak, ha ezeket szakszerűtlen javítás okozta vagy egy alkatrész kicserélésénél nem a mi eredeti GARDENA alkatrészeinket vagy általunk engedélyezett alkatrészeket használták fel és a javítást nem a GARDENA szervíz vagy egy erre felhatalmazott szakember végezte. Hasonlóképpen érvényes ez a kiegészítő alkatrészekre és tartozékokra is.

CZ Odpovědnost za výrobek

Výslovně upozorňujeme na to, že podle zákona o odpovědnosti za výrobek neneseme odpovědnost za škody způsobené našimi přístroji, pokud byly způsobené neodbornou opravou nebo použitím jiných než našich originálních náhradních dílů GARDENA nebo námi schválených dílů a neprovedením opravy servisem GARDENA nebo autorizovaným odborníkem. Odpovídající platí i pro doplňkové díly a příslušenství.

SK Predmet záruky

Upozorňujeme dôrazne na to, že podľa zákona o poskytovaní záruk nezodpovedáme za škody spôsobené našimi výrobkami, v prípade, že boli boli vyvolané neodbornými opravami, výmenou dielcov, ktoré nepatria k originálnym dielom GARDENA alebo neboli nami schválené rovnako boli spôsobené servisnými zásahmi, ktoré neboli vykonané servisom GARDENA alebo autorizovaným odborníkom. Rovnako to platí pre doplnky a príslušenstvo.

GR Ευθύνη για το προϊόν

Σας υπενθυμίζουμε ρητά, ότι σύμφωνα με το νόμο περί ευθύνης για τα προϊόντα δεν ευθυνόμαστε για ενδεχόμενες βλάβες που προκαλούνται από τις συσκευές μας, εφόσον οφείλονται σε μία ακατάλληλη επισκευή ή σε μια αντικατάσταση τμημάτων για την οποία δεν έχουν χρησιμοποιηθεί τα πρωτότυπα ανταλλακτικά της GARDENA ή τα από μας συγκεκριμένα ανταλλακτικά και σε περίπτωση που δεν εκτελείται η επισκευή από το Τμήμα Εξυπηρέτησης Πελατών της GARDENA ή από έναν εξουσιοδοτημένο εξειδικευμένο τεχνίτη. Το ίδιο ισχύει για εξαρτήματα και συμπληρωματικά τμήματα.

SLO Jamstvo za izdelek

Pismo poudarjamo, da po zakonu jamstva za izdelek nismo odgovorni za škodo, ki bi nastala zaradi uporabe našega izdelka, prav tako tudi ne za škodo ki bi nastala zaradi nepravilnega popravila izdelka ali pri napačni zamenjavi delov, ki niso originalni deli GARDENA ali pri uporabi z naše strani potrjenih delov, ki pa niso bili vgrajeni v servisu GARDENA ali v naši pooblašteni servisni službi. Enako velja tudi za nadomestne dele in opremo.

HR Odgovornost za proizvod

Izričito napominjemo da u skladu sa Zakonom o odgovornosti za proizvode nismo odgovorni za štete uzrokovane našim uređajima ako su one izazvane nestručnim popravkom ili u slučaju zamjene dijelova nisu korišteni originalni GARDENA dijelovi ili dijelovi koje smo odobrili i popravak nije izvršio GARDENA servis ili ovlašteni stručnjak. Isto vrijedi i za dodatne dijelove i pribor.

RO Responsabilitatea legala a produsului

Menționăm în mod expres că, în concordanță cu responsabilitatea legală a produsului, nu suntem răspunzători de nici un accident provocat de produsele noastre dacă se datorează reparării necorespunzătoare sau dacă piesele de schimb nu sunt originale GARDENA sau aprobate de GARDENA, sau dacă reparațiile nu au fost efectuate de un Centru de Serviciu GARDENA sau un specialist autorizat. Aceleași prevederi se aplică și pieselor de schimb și accesoriilor.

BG Отговорност за качество

Изрично подчертаваме, че съгласно закона за отговорност за качество, ние не носим отговорност за вредите причинени от нашите уреди, ако същите са причинени от неправилен ремонт или при подмяната на части не са използвани оригинални части на GARDENA или части одобрени от нас и ремонта не е извършен от сервиз на GARDENA или оторизиран специалист. Същото важи за допълнителните части и принадлежности.

EST Tootevastutus

Juhime teie tähelepanu sellele, et tootevastutusseaduse kohaselt ei vastuta me meie seadmete poolt põhjustatud kahjude eest, kui need on tekkinud asjatundmatu paranduse tagajärjel või kui detaili vahetamisel ei kasutatud GARDENA originaalvaruosi ega meie poolt kasutatada lubatud varuosi ja kui parandustööd ei ole teinud GARDENA klienditeenindusspetsialistid ega meie volitatud spetsialistid. Sama kehtib lisadetaliide ja tarvikute kohta.

LT Atsakomybė už produkciją

Nurodome, kad remdamiesi Atsakomybės už produkciją įstatymu, neatsakome už nuostolius, sukeltus mūsų prietaisų, jei jie atsirado dėl netinkamo remonto, arba, jei keičiant dalis, buvo naudojamos neoriginalios GARDENA dalys arba dalys, kurių mes neleidome naudoti, o remontą atliko ne GARDENA servisas arba neįgaliotasis specialistas. Tas pats galioja papildomoms dalims ir priedams.

LV Produkta atbildība

Mēs skaidri norādām uz to, ka saskaņā ar Produktu atbildības likumu, mēs neatbildam par mūsu iekārtu radītiem zaudējumiem, ciktāl tos ir izraisījis neatbilstošs remonts vai daļu nomaiņa ar neoriģinālām GARDENA daļām vai ne ar mūsu norādītajām detaļām un remontu nav veicis GARDENA serviss vai pilnvarots speciālists. Tas pats attiecas uz papildinošajām daļām un piederumiem.

<p>GB CE Declaration The undersigned Husqvarna AB, 561 82 Huskvarna, Sweden hereby certifies that, when leaving our factory, the units indicated below are in accordance with the harmonised EU guidelines, EU standards of safety and product specific standards. This certificate becomes void if the units are modified without our approval.</p>	<p>H EU-Megfelöléségi nyilatkozat Alulírott, a Husqvarna AB, 561 82 Huskvarna, Sweden igazolja azt, hogy az alábbiakban megnevezett készülékek, az általunk forgalomba hozott kivitelben teljesítik a harmonizációs EU-irányelvek, az EU biztonsági szabványok és a termékre jellemző szabványok követelményeit. Ha a készülékeken a mi beleegyezésünk nélkül változtatást végeznek, akkor ez a nyilatkozat érvényét veszti.</p>
<p>D CE-Konformitätserklärung Der Unterzeichnete Husqvarna AB, 561 82 Huskvarna, Sweden bestätigt, dass die nachfolgende bezeichneten Geräte in der von uns in Verkehr gebrachten Ausführung die Anforderungen der harmonisierten EU-Richtlinien, EU-Sicherheitsstandards und produktspezifischen Standards erfüllen. Bei einer nicht mit uns abgestimmten Änderung der Geräte verliert diese Erklärung ihre Gültigkeit.</p>	<p>CZ Prohlášení o shodě EU Podepsaný Husqvarna AB, 561 82 Huskvarna, Sweden potvrzuje, že dále uvedené přístroje v rámci do provozu uvedeném provedení splňují požadavky harmonizačních směrnic EU, bezpečnostních norem EU a norem specifických pro výrobek. Při námi neschválené změně přístroje ztrácí toto prohlášení platnost.</p>
<p>F Certificat de conformité aux directives européennes Le constructeur, soussigné : Husqvarna AB, 561 82 Huskvarna, Sweden déclare que à la sortie de ses usines le matériel neuf désigné ci-dessous était conforme aux prescriptions des directives européennes énoncées ci-après et conforme aux règles de sécurité et autres règles qui lui sont applicables dans le cadre de l'Union européenne. Toute modification portée sur ce produit sans l'accord express de GARDENA supprime la validité de ce certificat.</p>	<p>SK EU-Vyhlasenie o zhode Nižšie uvedené firma Husqvarna AB, 561 82 Huskvarna, Sweden vyhlasuje, že uvedené zariadenia, ktoré uviedla na trh v tomto vyhotovení, spĺňajú požiadavky harmonizačných smerníc EU, bezpečnostných noriem EU a noriem špecifických pre výrobok. Pri zmene zariadenia, ktorá nebola odsúhlasená výrobcom stráca toto vyhlásenie platnosť.</p>
<p>NL EU-overeenstemmingsverklaring Ondergetekende Husqvarna AB, 561 82 Huskvarna, Sweden bevestigt, dat de volgende genoemde apparaten in de door ons in de handel gebrachte uitvoering voldoen aan de eis van, en in overeenstemming zijn met de EU-richtlijnen, de EU-veiligheidsstandaard en de voor het product specifieke standaard. Bij een niet met ons afgestemde verandering aan de apparaten verliest deze verklaring haar geldigheid.</p>	<p>GR Δήλωση Συμμόρφωσης προς τις Οδηγίες της ΕΕ Η υπογράφουσα Husqvarna AB, 561 82 Huskvarna, Sweden δηλώνει, ότι τα εξής αναφερόμενα εκδιδόμενα από την εταιρία μας προϊόντα ανταποκρίνονται σε όλες τις αναφορουμενες προδιαγραφές της ΕΕ, στα πρότυπα ασφαλείας της ΕΕ και στα ειδικά για το προϊόν πρότυπα. Σε μία μη συμφωνημένη με την εταιρία μας τροποποίηση των συσκευών αυτή η δήλωση χάνει την ισχύ της.</p>
<p>S EU Tillverkarintyg Undertecknad firma Husqvarna AB, 561 82 Huskvarna, Sweden intygar härmed att nedan nämnda produkter överensstämmer med EU:s direktiv, EU:s säkerhetsstandard och produktspecifikation. Detta intyg upphör att gälla om produkten ändras utan vårt tillstånd.</p>	<p>SLO EU-izjava o skladnosti Podpisani proizvajalec »Husqvarna AB, 561 82 Huskvarna, Sweden« s podpisom potrjuje, da sledeče opisana naprava, ki smo jo poslali na tržišče izpolnjuje zahteve harmoniziranih standardov ES-smernic, ES-varnostnih standardov in izdelku specifičnih standardov. V primeru spremembe na napravi brez našega pisnega dovoljenja ta izjava izgubi svoj pomen in veljavnost.</p>
<p>DK EU Overensstemmelse certificat Undertegnede Husqvarna AB, 561 82 Huskvarna, Sweden bekræfter hermed, at enheder listed herunder, ved afsendelse fra fabrikken, er i overensstemmelse med harmoniserede EU retningslinier, EU sikkerheds standarder og produkt specifikations standarder. Dette certifikat træder ud af kraft hvis enhederne er ændret uden vor godkendelse.</p>	<p>HR Izjava o sukladnosti EU-a Dolje potpisana tvrtka Husqvarna AB, 561 82 Huskvarna, Sweden ovime potvrđuje da dolje navedeni uređaji u izvedbi plasirajući na tržište ispunjavaju zahtjeve harmoniziranih EU smjernica, EU sigurnosnih normi i normi za određene proizvode. Ova izjava postaje ništavna u slučaju izmjene uređaja koje nismo odobrili.</p>
<p>FI EU-yhdenmukaisuusvakuutus Allekirjoittanut Husqvarna AB, 561 82 Huskvarna, Sweden vakuuttaa, että allainimitet laitteen täyttävät tehtaatilamme lähtöessään yhdenmukaistetujen EU-direktiivien, EU-turvallisuusstandardien ja tuotekohtaisten standardien vaatimukset. Laitteisiin tehdyt muutokset, joista ei ole sovittu kanssamme, johtavat tämän vakuutuksen raukaamiseen.</p>	<p>RO UE-Certificat de conformitate Prin prezenta Husqvarna AB, 561 82 Huskvarna, Sweden, certifica faptul ca, in momentul in care produsele mentionate mai jos ies din fabrica sunt in concordanta cu directivele UE, standardele de siguranta UE si standardele specifice ale produsului UE. Acest certificat devine nul in cazul modificarii aparatului fara aprobarea noastra.</p>
<p>I Dichiarazione di conformità alle norme UE La sottoscritta Husqvarna AB, 561 82 Huskvarna, Sweden certifica che il prodotto qui di seguito indicato, nei modelli da noi commercializzati, è conforme alle direttive armonizzate UE nonché agli standard di sicurezza e agli standard autorifici di prodotto. Qualunque modifica apportata al prodotto senza nostra specifica autorizzazione invalida la presente dichiarazione.</p>	<p>BG ЕС-Декларация за съответствие Подписаната фирма Husqvarna AB, 561 82 Huskvarna, Sweden декларира, че описаните по-долу урежди, пуснати в продажба съгласно нашата спецификация, изпълняват изискванията на хармонизираните ЕС-директиви, ЕС-станданти за безопасност и специфичните производствени стандарти. При промяна на уреда, която не е съгласувана с нас, тази декларация губи своята валидност.</p>
<p>E Declaración de conformidad de la UE El que suscribe Husqvarna AB, 561 82 Huskvarna, Sweden declara que la presente mercancía, objeto de la presente declaración, cumple con todas las normas de la UE, en lo que a normas técnicas, de homologación y de seguridad se refiere. En caso de realizar cualquier modificación en la presente mercancía sin nuestra previa autorización, esta declaración pierde su validez.</p>	<p>EST ELI vastavusdeklaratsioon Allkirjutanu Husqvarna AB, 561 82 Huskvarna, Sweden kinnitab, et kirjeldatud seade vastab meie poole ringluse viidud kujul ELi harmoniseeritud direktiividele, ELi ohutusstandarditele ja tootega seotud standarditele. Meiega kooskõlastamata muudatuse tegemise korral seadmel kaotab see deklaratsioon kehtivuse.</p>
<p>P Certificado de conformidade da UE Os abaixo mencionados Husqvarna AB, 561 82 Huskvarna, Sweden, por este meio certificam que ao sair da fábrica os aparelhos abaixo mencionados estão de acordo com as direttrizes harmonizadas da UE, padrões de segurança e de produtos específicos. Este certificado ficará nulo se as unidades forem modificadas sem a nossa aprovação.</p>	<p>LT ES Atitikties deklaracija Pasirašanti įmonė Husqvarna AB, 561 82 Huskvarna, Sweden patvirtina, kad žemiau nurodyti prietaisai ir jų modeliai, kurie buvo pagaminti mūsų gamykloje atitinka ES direktyvas, ES saugumo standartus ir specifinius gaminių standartus. Atlikus bet kokį prietaiso pakeitimą, kuris nėra suderintas su mumis, ši deklaracija praranda galiojimą.</p>
<p>PL Deklaracja zgodności Unii Europejskiej Husqvarna AB, 561 82 Huskvarna, Sweden potwierdza, że poniżej określone urządzenia w wersji oferowanej przez nas do sprzedaży spełniają wymagania zharmonizowanych dyrektyw Unii Europejskiej, standardu bezpieczeństwa Unii Europejskiej i standardu specyficznego dla tego typu produktów. W przypadku zmiany urządzenia, która nie została z nami uzgodniona, niniejsza deklaracja traci moc obowiązującą.</p>	<p>LV ES-atbilstības deklaracija Parakstījis Husqvarna AB, 561 82 Huskvarna, Sweden, Vācija apstiprina, ka sekojoši apzīmētās iekārtas, kuras mēs izplātam, savā izpildījumā atbilst harmonizētajām ES direktīvām, ES drošības standartiem un produkta specifiskajiem standartiem. Ar mūsu neapstiprinātām izmaiņām iekārtā šī deklarācija zaudē savu derīgumu.</p>

