

Art. 8885 Art. 8886
ClassicCut

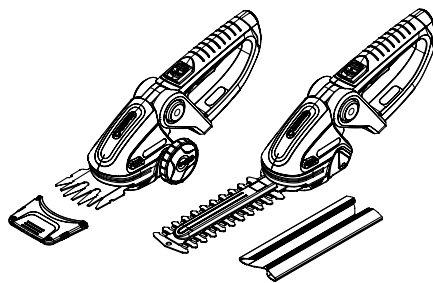

Art. 8893 Art. 8895
ComfortCut

D Betriebsanleitung
Accu-Schere

GB Operating Instructions
Accu Shears

F Mode d'emploi
Cisailles sur accu

NL Gebruiksaanwijzing
Accuschaar

S Bruksanvisning
Accu-sax

DK Brugsanvisning
Accu-saks

FI Käyttöohje
Accu-sakset

N Bruksanvisning
Accu-saks

I Istruzioni per l'uso
Forbici a batteria

E Instrucciones de empleo
Tijeras cortacésped con Accu

P Manual de instruções
Tesouras Accu

PL Instrukcja obsługi
Nożyce akumulatorowe

H Használati utasítás
Akkumulátoros olló

CZ Návod k obsluze
Akumulátorové nůžky

SK Návod na obsluhu
Akumulátorové nožnice

GR Οδηγίες χρήσης
Ψαλίδι μπαταρίας

RUS Инструкция по эксплуатации
Аккумуляторные ножницы

SLO Navodilo za uporabo
Aku-škarje

HR Upute za uporabu
Škare s akumulatorskim sustavom

SRB Uputstvo za rad
BIH Baterijske makaze

UA Інструкція з експлуатації
Ножиці акумуляторні

RO Instrucțiuni de utilizare
Foarfeca cu acumulator

TR Kullanma Kılavuzu
Accu Makası

BG Инструкция за експлоатация
Accu-ножица

AL Manual përdorimi
Gërshërë me bateri

EST Kasutusjuhend
Akukäärid

LT Eksploatavimo instrukcija
Akumuliatorinės žirkklės

LV Lietošanas instrukcija
Accu šķēres

GARDENA Ножиці акумуляторні

ClassicCut / ComfortCut



Це переклад німецького оригіналу інструкції з експлуатації. Прочитайте, будь ласка, уважно цю інструкцію з експлуатації й дотримуйтесь її вказівок. Ознайомтеся за допомогою цієї інструкції з експлуатації з виробом, його правильним застосуванням, а також вказівками з техніки безпеки.



Через можливі причини виникнення небезпечних ситуацій дітям та підліткам віком до 16 років, а також особам, які не ознайомлені з даною інструкцією з експлуатації, не дозволяється користуватися цим виробом. Люди з погіршеними фізичними або ментальними здібностями повинні використовувати продукцію тільки під присмотром або біля інструктажу особи доглядача. Діти повинні перебувати під наглядом дорослих, щоб упевнитись, що вони не граються з виробом.

→ Будь ласка, дбайливо зберігаєте дану інструкцію.

Покажчик змісту:

1. Галузь застосування акумуляторних ножиців GARDENA	196
2. Вказівки з техніки безпеки	196
3. Монтування	200
4. Введення в експлуатацію	200
5. Обслуговування	201
6. Виведення з експлуатації	202
7. Догляд	203
8. Усунення несправностей	203
9. Оснащення, що додатково рекомендується	204
10. Технічні дані	204
11. Сервіс / Гарантія	205

1. Галузь застосування акумуляторних ножиців GARDENA

Належне застосування з лезами для трави і кущів самшиту:

Ножиці акумуляторні газонні від GARDENA призначені для стрижки країв газону, газонних площ меншого розміру і точної фігурної стрижки кущів, особливо кущів самшиту, в особистому домашньому і дачному садах.

Належне застосування з лезами для кущів:

Акумуляторний кущоріз GARDENA призначений для стриження окремих кущів та витких рослин на присадибних ділянках та ділянках садівників-любителів.

**ОБЕРЕЖНО!
Небезпека травмування!**



Ножиці акумуляторні не дозволяється застосовувати для подрібнення, тобто для підготовки компосту. З лезом ножиць для кущів арт. 2342 / 2343 акумуляторні ножиці непридатні для стрижки газонів / країв газону.

2. Вказівки з техніки безпеки

→ Слідкуйте за дотриманням вказівок з техніки безпеки для акумуляторних ножиць.



УВАГА! Перед використанням прочитайте інструкцію з експлуатації.



ОБЕРЕЖНО! Різучий інструмент продовжує обертатися за інерцією після вимкнення двигуна.



УВАГА!
→ Оберігайте ножиці від дощу та вологи.



ОБЕРЕЖНО!
→ Виведіть сторонніх з небезпечної зони.

Загальні вказівки з техніки безпеки при застосуванні електроінструментів



ЗАСТЕРЕЖЕННЯ! Прочитайте всі вказівки з техніки безпеки та інші інструкції. Якщо наступні застереження та інструкції не дотримуються, існує небезпека ураження струмом, виникнення пожегу та/або спричинення тяжких поранень.

Усі вказівки з техніки безпеки та інші інструкції слід надійно зберігати для майбутнього застосування. Термін "електроінструмент" у вказівках з техніки безпеки стосується Вашого електроінструменту, який працює від електромережі (з кабелем) або Вашого електроінструменту, який працює на батарейках або на акумуляторі (без кабелю).

1) Безпека на робочому місці

а) Слідкуйте за чистотою та хорошим освітленням в робочому середовищі. В неохайно прибраному або погано освітленому середовищі існує підвищений ризик виникнення нещасного випадку.

б) Не експлуатуйте електроінструменти у вибухонебезпечних зонах, в таких як майже поблизу займистих рідин, газів або пилу. Електроінструменти продукують іскри, які можуть запалити пил або димові гази.

в) Дітей та спостерігачів тримайте на відстані, якщо Ви користуєтесь електроінструментом. Відволікання може призвести до втрати контролю над інструментом.

2) Безпека електричних приладів

а) Сітьова вилка електроінструменту повинна бути розрахована для використовуваної мережевої штепсельної розетки. Не вдавайтеся до всякого роду модифікувань над вилкою. Не застосовуйте ніяких штепсель-перехідників для заземлених електроінструментів. Оригінальна вилка та належні штепсельні розетки зменшують ризик спричинення ураження струмом.

б) Уникайте контакту тіла з заземленими поверхнями, такими як труби, батареї опалення, плити та холодильники.

Якщо Ваша батарея опалення заземлена, існує підвищений ризик ураження струмом.

в) На електроінструменти не дозволяється допускати попадання дощу та впливу джерел вологи. Вода, яка проникає в електроінструмент, підвищує ризик ураження електричним струмом.

г) Турботливо обходьтеся з сітьовим кабелем. Не застосовуйте кабель для того, щоб транспортувати електроінструмент або тягнути його чи для того, щоб вийняти вилку. Кабель утримуйте на відстані від високих температур, мастил, гострих кантів та рухомих предметів. Пошкоджений та заплутаний кабельний провід підвищує ризик ураження струмом.

д) Застосовуйте придатний подовжувальний кабель, якщо Ви експлуатуєте електроінструмент на відкритому повітрі.

Застосування передбаченого для використання на відкритому повітрі подовжувального кабелю зменшує ризик ураження струмом.

е) Якщо не можна уникнути використання електроінструменту в вологому місці,

необхідно захистити прилад автоматичним вимикачем-запобіжником, який спрацює у випадку витоку струму. Застосування автоматичного вимикача-запобіжника зменшує ризик ураження струмом.

3) Особиста безпека

а) Залишайтеся пильними, слідкуйте за тим, що Ви робите, і керуйтеся своїм здоровим глуздом, коли Ви користуєтесь електроінструментом. Не експлуатуйте електроприлади, коли Ви втомлені або перебуваєте під впливом наркотиків, алкоголю чи медикаментів. Вже один момент неуважності при обходженні з електроінструментами може призвести до тяжких поранень.

б) Носіть особисте захисне спорядження. Завжди носіть захисні окуляри.

Носіння відповідного захисного спорядження, таких речей як протипилового респіратор, нековзного безпечного взуття, захисного шолому і захисних навушників, зменшує ризик спричинення поранень.

в) Запобігайте помилковому введенню в експлуатацію. Переконайтеся, що прилад відключений, перед тим як Ви його підключите до джерела електроенергії та/або батареї, будете піднімати чи транспортувати.

Транспортування приладу при натисненні пальцем на вмикач та підключення ввімкнених електроінструментів до джерела напруги можуть призвести до виникнення нещасних випадків.

г) Заберіть всі настановні ключі та інші ключі перед тим, як Ви включите електроінструмент. Залишені на обертаючій частині електроінструменту ключі можуть призвести до поранень.

д) Не первантажуйтеся роботою. Завжди слідкуйте за перебуванням на твердій основі і утримуйте рівновагу.

Це уможливить кращий контроль над електроінструментом в непередбачених ситуаціях.

е) Носіть придатний одяг. Не носіть довгий одяг та великі прикраси. Слідкуйте за тим, щоб волосся, одяг та рукавиці не потрапляли в область рухомих деталей.

Довгий одяг, великі прикраси та довге волосся можуть западати в рухомі частини.

е) Якщо в наявності є установки для пилоосіння та збирання пилу, підключіть їх і застосовуйте згідно належного порядку. Застосування пиловідділювача зменшує ризик виникнення спричиненої пилом небезпеки.

4) Застосування електроінструментів та догляд за ними

а) При застосуванні електроінструменту не вдавайтеся до прикладення надмірної сили. Для кожного відповідного процесу застосуйте належний електроінструмент. Кожен інструмент виконує своє завдання найкращим і найнадійнішим чином, якщо він застосовується з метою, передбаченою виробником.

б) Не застосовуйте електроінструмент, який не включається і не виключається через вмикач. Кожен електроінструмент, вмикач/вмикач якого не спрацює, являє собою небезпеку і повинен бути відремонтований.

в) Від'єднайте вилку приладу від мережевої розетки і/або акумулятор приладу до того, як Ви проведитимете установки на електроінструменті, замінюватимете комплектуючі деталі або зберігатимете прилад.

Ці запобіжні заходи з техніки безпеки зменшать ризик помилкового включення інструменту.

г) Незастосовувати електроінструменти зберігайте поза зоною доступу дітей. Не дозволяйте особам, які не обізнані з експлуатацією електроінструменту або наданими інструкціями, користуватися ним.

В руках невмілих користувачів електроінструменти вважаються небезпечними.

д) Електроінструменти утримуйте в справному стані. Переконайтеся в тому, що рухомі деталі правильно оснащені і безперешкодно рухаються, що ніякі деталі не зламані і що режим функціонування приладу не порушений. Пошкоджені електроінструменти перед застосуванням відремонтуйте. Багаточисленні нещасні випадки виникають через недостатньо доглянуті електроінструменти.

е) Ріжучі інструменти тримайте гостро наточеними і чистими. Згідно належного порядку доглянути ріжучі інструменти з гострими ріжучими кантами не так швидко зціплюються і вони простіші в обходженні.

є) Користуйтеся електроінструментом, до якого комплектуючі деталі, ножі і т.д. підходять згідно цих інструкцій і зверніть увагу при цьому на умови роботи та види виконуваних робіт. Застосування непередбачених інструкціями електроінструментів може призвести до небезпечних ситуацій.

5. Застосування акумуляторного інструменту та обходження з ним

а) Акумулятори заряджайте тільки в зарядних пристроях, які рекомендуються виробником. Для зарядного пристрою, який придатний для певного виду акумуляторів, існує небезпека виникнення пожежі, якщо він застосовується з іншими акумуляторами.

б) В електроінструментах застосовуйте тільки передбачені для них акумулятори. Застосування інших акумуляторів може спричинити поранення і викликати небезпеку пожежі.

в) Утримуйте невикористовуваний акумулятор на відстані від канцелярських скріпок, монет, ключів, голок, гвинтів або інших дрібних металічних предметів, які можуть спричинити замикання контактів.

Коротке замикання контактів акумулятора може призвести до виникнення горіння або вогню.

г) При неправильному застосуванні рідина може вийти з акумулятора. Уникайте контакту з нею. Якщо випадково Ви торкнулися рідини з акумулятора, сполосніть руки водою. Якщо рідина потрапила в очі, скористуйтеся додатково лікарською допомогою. Рідина, яка виходить з акумулятора, може призвести до подразнень шкіри або виникнення горіння.

6. Сервісне обслуговування

а) Свій електроінструмент ремонтуйте тільки у кваліфікованих спеціалістів і лише з вико-

ристанням оригінальних деталей. Це забезпечить гарантію збереження безпеки приладу.

Садовий секатор – вказівки з техніки безпеки:

• Завжди слідкуйте за тим, щоб ніякі частини тіла не потрапляли в область ріжучих ножів. Відрізані рештки вийміть або не вважайте їх за матеріал, який належить стригти, коли ножі рухаються. Застрянуті куски ріжучого матеріалу виймайте тільки при відключеному приладі. Один момент неувважності при обходженні з садовим секатором може спричинити тяжкі поранення.

• Садовий секатор завжди носіть за ручку і тільки тоді, коли ріжучі ножі більше не рухаються. Під час транспортування або зберігання садового секатора слід одягти чохол на шверт. Правильне обходження з садовим секатором зменшує ризик спричинення поранень ріжучими ножами.

• Тримайте електроінструмент через ізольовані долонні частини захисних рукавиць, оскільки ріжучий інструмент секатора може торкатися невидимого сітвого кабелю. Контакт ріжучого інструменту з провідом, що перебуває під напругою, може призвести до потраплення під напругу також металевих частин приладу і спричинити електричний удар.

Додаткові рекомендації з техніки безпеки та безпеки на робочому місці

Застосовуйте акумуляторні ножиці описаним в цій інструкції з експлуатації чином і способом, і тільки для передбачених функцій.

Оператор або користувач несуть відповідальність за виникнення нещасних випадків з іншими особами, і за небезпеку, яка може завдати шкоди їм або їхньому майну.

Небезпека! Ця машина під час експлуатації створює електромагнітне поле. Це поле за певних умов може впливати на активні або пасивні медичні імпланти. Щоб уникнути важких або навіть смертельних травм, ми рекомендуємо особам з медичними імплантатами перед використанням машини звернутися за консультацією до свого лікаря або до виробника медичного імплантату.

Небезпека! Під час монтажу існує загроза проковтування дрібних деталей та задусіння через поліетиленовий мішок. Не дозволяйте маленьким дітям наближатися до місця монтажу.

Не використовуйте пристрій у разі небезпеки наближення грози.

Дані щодо безпеки при застосуванні електричних деталей

Прилад підключають тільки до вказаної мережі змінної напруги з відповідним типом надпису.

Ні за яких обставин не дозволяється підключати заземлення до якоїсь із частин виробу.

Особиста безпека

Завжди носіть належний одяг, рукавиці та стійке взуття.

Перевірте зона, де акумуляторні ножиці будуть застосовуватися, та приборіть звідти всякого роду дроти та інші сторонні об'єкти.

Всі установочні роботи повинні виконуватися при надітому захисному чохлі, і не дозволяється

при цьому ставити акумуляторні ножиці на ніж.

Перед застосуванням та після нанесення сильного удару машину слід перевірити на наявність ознак зносу або пошкодження, і при потребі провести ремонтні роботи. Якщо внаслідок дефекту пристрій не відключається, покласти його на міцну поверхню та, не залишаючи без нагляду, почекати поки акумулятор розрядиться. Несправний пристрій відправити в сервісний центр.

Ніколи не старайтеся працювати з недосконалими акумуляторними ножицями або ножицями, на яких було проведено неавторизовані модифікації.

Застосування та догляд за електроінструментами

Ви повинні знати, як Ви можете вимкнути прилад у випадку необхідності.

Ніколи не тримайте акумуляторні ножиці за захисну установку.

Не застосовуйте акумуляторні ножиці, коли пошкоджені захисні установки (захисний кожух, установка для зупинки руху ножів).

В момент застосування акумуляторних ножиць не дозволяється користуватися драбиною.

Зніміть акумулятор:

- перед тим як залишити акумуляторні ножиці без нагляду;
- перед тим як зняти блокування;
- перед перевіркою чи чищенням акумуляторних ножиць або перед проведенням над ними певних робіт;
- коли Ви зіткнулися зі стороннім предметом. Акумуляторні ножиці дозволяється застосовувати знову тільки тоді, коли Ви абсолютно переконані в тому, що вони перебувають в цілком надійному експлуатаційному стані;
- якщо акумуляторні ножиці починають надзвичайно сильно вібрувати. В даному випадку їх необхідно негайно перевірити. Надмірна вібрація може спричинити поранення.
- перед тим як Ви передасте прилад іншій особі.

Догляд та зберігання



НЕБЕЗПЕКА ПОРАНЕННЯ!

Не дозволяється торкати ніж.

→ **По закінченні роботи або при перерві у роботі одягніть захисний кожух.**

Всі гайки, болти і шурупи повинні бути туго загвинчені, щоб надійний режим роботи акумуляторних ножиць був гарантований.

Безпека акумулятора



НЕБЕЗПЕКА ЗАЙМАННЯ!

Акумулятор, який заряджається, у процесі зарядки повинен знаходитись на негорючій,

термостійкій поверхні, яка не проводить електричний струм.

Оберігайте акумулятор і зарядний пристрій від контакту з ідкими, горючими й легкозаймистими предметами. Під час процесу зарядки нічим не накривайте зарядний пристрій і акумулятор.

У разі появи диму або вогню негайно від'єднайте зарядний пристрій від електричної мережі.

Для заряджання дозволяється застосовувати тільки оригінальний зарядний пристрій GARDENA. При застосуванні зарядних пристроїв інших виробників виникає небезпека пошкодження акумулятора і навіть виникнення пожежі.



ВИБУХОНЕБЕЗПЕЧНІТЬ!

→ **Захищайте акумулятор від впливу високих температур та вогню.**

Не дозволяється класти акумулятор на обігрівач або піддавати тривалому сильному сонячному опроміненню.



Зарядний пристрій не дозволяється застосовувати на відкритому повітрі.

→ **Ніколи не піддавайте зарядний пристрій впливу вологи та сирості.**

Акумулятор застосовуйте тільки при температурі навколишнього середовища від -10°C до $+45^{\circ}\text{C}$.

Несправну акумуляторну батарею необхідно утилізувати належним чином. Забороняється пересилати її поштою. За біль детальнішою інформацією, будь ласка, зверніться до місцевих підприємств з переробки відходів. Зарядний пристрій необхідно регулярно перевіряти на наявність слідів ушкодження і старіння (зношуваність); дозволяється використовувати пристрій лише в бездоганному технічному стані.

Зарядний пристрій, що іде в поставці, дозволяється застосовувати тільки для зарядки поставленого разом акумулятора.

Незарядні батареї не дозволяється заряджати цим зарядним пристроєм (Небезпека виникнення пожежі).

В процесі зарядки акумуляторні ножиці не дозволяється експлуатувати.

Після зарядки зарядний пристрій необхідно відключити від мережі і акумулятора.

Акумулятори можна заряджати тільки при температурі від 10°C до 45°C . Після сильного навантаження дайте спочатку акумулятору охолонути.

Зберігання

Акумуляторні ножиці не дозволяється зберігати під впливом прямого сонячного проміння.

Не дозволяється зберігати акумуляторні ножиці в місцях впливу статичної електрики.

3. Монтування

Встановлення / демонтування ходових коліс:

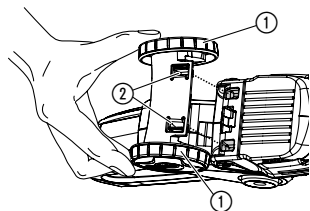

Ходові колеса входять тільки в об'єм поставки газонних ножиць (арт. 8890 / арт. 8893). (Додатково їх можна замовити тільки через сервісний центр GARDENA).

Встановлення ходових коліс:

→ Втисніть ходові колеса ① знизу в газонні ножиці так, щоб обидва стержні ② зафіксувалися.

Демонтування ходових коліс:

→ Стисніть обидва ходових колеса ① з нижньої сторони газонних ножиць і зніміть їх.

4. Введення в експлуатацію

Заряджання акумулятора:

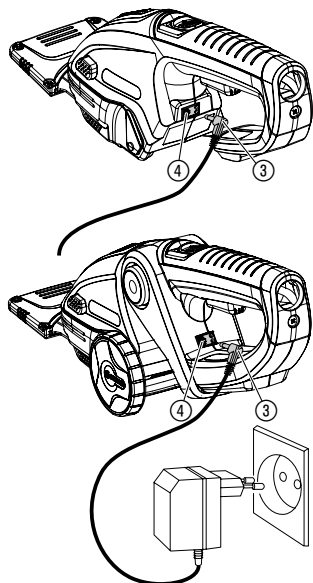

Перед першим використанням ножиць необхідно повністю зарядити акумулятор. Тривалість заряджання див. в розділі 10. Технічні характеристики.

Літєво-іонний акумулятор можна заряджати у будь-якому стані та процес заряджання можна перервати у будь-який час без нанесення шкоди акумулятору (відсутність "ефекту пам'яті").

Акумуляторні ножиці не можуть запускатися в роботу під час процесу заряджання.



УВАГА! Надмірне заряджання може призвести до руйнування акумулятора та зарядного пристрою.
→ Перевірте, чи відповідає напруга мережі технічним даним виробу.

1. Вставте кабель зарядки ③ в штекерне гніздо ④ акумуляторних ножиць.
2. Мережевий блок живлення для зарядки вставте в мережеву штепсельну розетку.
Під час процесу заряджання **мигає** штекерне гніздо ④ зеленим кольором. Акумулятор заряджається.

Коли штекерне гніздо ④ **світиться** зеленим, то акумулятор повністю заряджений.

У процесі зарядки регулярно контролюйте стан зарядки.

3. Спершу витягнути зарядний кабель ③ із гнізда штепсельного рознімання ④, а потім від'єднати мережний блок живлення від мережі.

При значному зниженні потужності акумуляторних ножиць зарядіть акумулятор. Не експлуатуйте ножиці до повної зупинки ножів.

Якщо штекерне гніздо в процесі зарядки мигає червоним або під час експлуатації мигає жовтим кольором, то існує несправність (див. розділ 8. Усунення несправностей).

Повідомлення через світловипромінюючий діод про стан акумулятора:

Стан зарядки акумулятора показується після кожного вимкнення акумуляторних ножиць приблизно на 20 сек.

Світловипромінюючий діод світиться зеленим:
Акумулятор повністю заряджений.

Світловипромінюючий діод світиться жовтим:
Акумулятор наполовину розряджений.

Світловипромінюючий діод світиться червоним:
Акумулятор порожній і його потрібно зарядити.

5. Обслуговування

УВАГА!
Небезпека порізу!



Якщо прибрати чи блокувати запобіжні прилади, встановлені на акумуляторних ножицях (наприклад, прив'язуванням кнопки увімкнення), може виникнути небезпека порізу, бо тоді ножиці автоматично не вмикаються.

→ Ніколи не прибирайте та не блокуйте запобіжні прилади.

Кнопка блокування включення ⑦ запобігає ненавмисному увімкненню акумуляторних ножиць GARDENA.

Стриження трави / кущів:

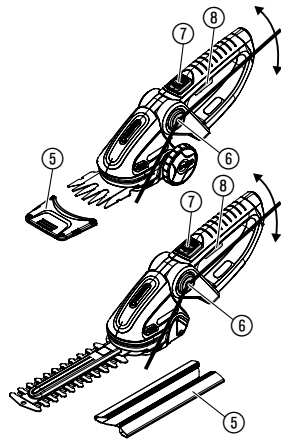

1. Ножиці газонні:

звільніть трав'яне покриття від каміння та інших перешкод та зніміть захисний чохол ⑤ з ножів.

Кущоріз:

зніміть захисний чохол ⑤ з ножів.

2. ComfortCut Ергономіка:

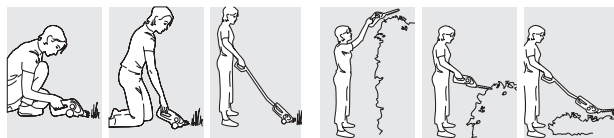

Натисніть шарнір-регулятор ⑥ з обох сторін і установіть корпус мотора з лезом під потрібним кутом.

3. Стриження:

Для деблокування посуňte вперед кнопку блокування включення ⑦ та натисніть кнопку вмикання ⑧.

Відпустіть кнопку блокування включення ⑦.

Телескопічна поворотна ручка арт. 8899 (опційно):

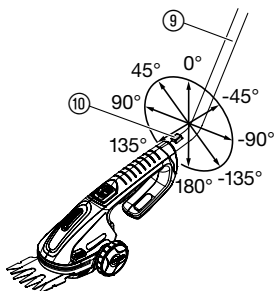

Телескопічну рукоятку GARDENA Арт. No. 8899 та акумуляторні ножиці можна встановити з шагом 45°. Телескопічну рукоятку можна плавно регулювати по довжині (85 – 120 см) і, таким чином, встановити її відповідно до зросту людини.

→ **Одягніть захисний кожух для лез ⑤ на леза ножиць.**

Встановлення телескопічної рукоятки:

→ Введіть рукоятку ⑨ під необхідним кутом у відповідний отвір акумуляторних ножиць, щоб спрацював фіксатор.

Демонтування телескопічної рукоятки:

→ Натисніть кнопку деблокування ⑩ та витягніть рукоятку.

Коли телескопічна рукоятка встановлена, кнопки блокування ⑦ та увімкнення ⑧ в акумуляторних ножицях не працюють.

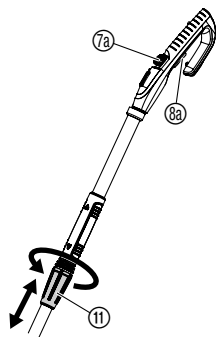

Заміна набору лез ножиць:

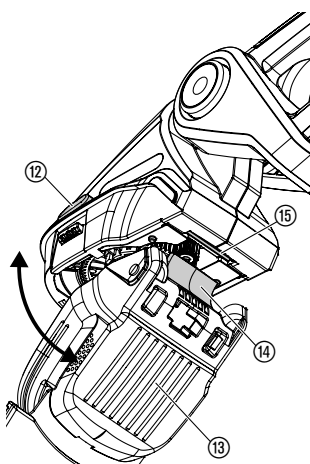

Стриження ножицями з телескопічною рукояткою:

1. Встановіть телескопічну рукоятку.
2. Послабте регулювальну гайку ⑪.
3. Встановіть необхідну довжину рукоятки та закрутіть регулювальну гайку ⑪.
4. Для деблокування посуňte вперед кнопку блокування включення ⑦ та натисніть кнопку вмикання ⑧.
5. Відпустіть кнопку блокування включення ⑦.

Використовуйте лише оригінальні комплекти ножів GARDENA.

- **Набір лез для трави + кущів**
ширина стрижки 8 см **арт. 2340**
- **Набір лез для кущів**
довжина стрижки 12,5 см **арт. 2342**
- **Набір лез для кущів**
довжина стрижки 18 см **арт. 2343**

1. Одночасно натисніть обидві фіксуючі кнопки ⑫, відкрийте набір лез ножиць ⑬ і вийміть їх.
2. При потребі почистіть блок редуктора і змастіть трошки зубчаті колеса маслом без вмісту кислот (вазеліном).
3. Набір лез ножиць ⑬ вставте за допомогою фіксуючої лапки ⑭ в паз ⑮ і закрийте так, щоб чутно зафіксувалися обидві фіксуючі кнопки ⑫.
4. Леза ножиць обприскайте при необхідності спреєм для догляду **арт. 2366**.
Завдяки цьому збільшиться термін їх служби.

При першому включенні після заміни набору лез може чути тріск, коли ексцентрик заціпляється за кулісу леза ножиць.

6. Виведення з експлуатації

Збереження / Збереження в зимовий період:

Зберігайте ножиці в недоступному для дітей місці.

1. Зарядіть акумулятор. Це подовжує термін служби акумулятора.
2. Почистіть акумуляторні ножиці і обприскайте леза ножиць спреєм для догляду **арт. 2366** від GARDENA (див. розділ 7. Догляд).
3. Захисний кожух для лез одягніть на леза ножиць.
4. Зберігайте акумуляторні ножиці в сухому, захищеному від морозу місці.

Утилізація:
(згідно з RL 2012/19/EU)



Прилад не можна викидати разом із домашнім сміттям, його утилізація повинна виконуватися з дотриманням усіх правил.

→ Прилад утилізувати в місцях для комунальних відходів.

Утилізація акумулятора:



Li-ion

Акумуляторні ножиці GARDENA укомплектовані літєвоіонними батареями, які після закінчення терміну служби не повинні викидатися зі звичайними побутовими відходами.

1. Повністю розрядіть літєво-іонні батареї ⑯.
2. Вийміть Li-Ion-елементи ⑯ акумуляторних ножиць.
2. Утилізуйте їх окремо від звичайного сміття.

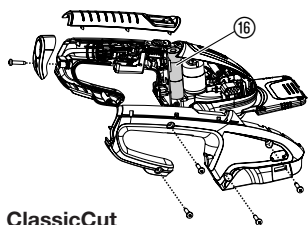
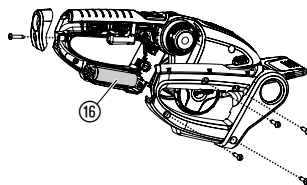

ClassicCut

ComfortCut

7. Догляд

ОБЕРЕЖНО!
Небезпека порізу!



Існує небезпека порізу лезами ножів.

→ Для проведення робіт по догляду одягніть захисний кожух для лез і не пересовуйте наперед блокування проти включення акумуляторних ножиць.

ОБЕРЕЖНО!
Небезпека отримання травми та завдання матеріальної шкоди!



Існує небезпека отримання травми та пошкодження ножиць, якщо промивати ножиці проточною водою (особливо під сильним напором).

→ Ніколи не промивайте акумуляторні ножиці проточною водою.

Вичистіть акумуляторні ножиці та намастіть ножі олією:

Щоб збільшити термін служби, акумуляторні ножиці слід чистити і обприскувати до та після кожного застосування.

1. Протріть акумуляторні ножиці вологою ганчіркою.
2. Обприскуйте леза ножиць **спреем для догляду арт. 2366 від GARDENA.**

8. Усунення несправностей

ОБЕРЕЖНО!
Небезпека порізу!



Існує небезпека порізу лезами ножів.

→ При усуненні несправностей одягніть захисний кожух для лез і не пересовуйте наперед блокування проти включення акумуляторних ножиць.

Заміна комплекту ножів:



Якщо навіть після ретельного очищення акумуляторних ножиць не відбувається чистого стриження, отже ножі пошкоджені і їх необхідно замінити (див.розділ 5. Обслуговування "Заміна набору лез ножиць").

Використовуйте лише оригінальні комплекти ножів GARDENA.

Несправність	Можлива причина	Усунення
Під час заряджання, світлодіод зарядного пристрою спалахує червоним світлом	Має місце несправність.	→ Вийміть та знову вставте зарядний кабель. <i>При цьому відбувається скидання перешкоди.</i>
Під час процесу експлуатації гніздо зарядки мигає жовтим	Мотор був перевантажений через блокування лез і відключений.	→ Відпустіть блокування. Запустіть акумуляторні ножиці повторно. <i>Несправність буде усунуто.</i>
Лезо для кущів не працює	Ексцентрик акумуляторних ножиць не знаходиться в зщепленні з кулісою ⑦ леза для кущів.	→ Потягніть кулісу ⑦ донизу і повторно насадіть набір лез для кущів.
Робочий час надто короткий	Ножи забруднені.	→ Почистіть та змастіть маслом відрізнi ножи ножиць згідно вказівок по техобслуговуванню.



При виникненні інших несправностей просимо Вас зв'язатися з сервісною службою від GARDENA. Ремонтні роботи повинні проводитися тільки сервісною службою від GARDENA або уповноваженими від GARDENA торговими представниками-спеціалістами.

9. Оснащення, що додатково рекомендується

GARDENA Телескопічна рукоятка	Підходить для всіх акумуляторних ножиць GARDENA	Арт. 8899
GARDENA Набір лез для трави + кущів самшиту	Ширина стрижки 8 см	Арт. 2340
GARDENA Набір лез для кущів	Довжина стрижки 12,5 см	Арт. 2342
GARDENA Набір лез для кущів	Довжина стрижки 18 см	Арт. 2343
GARDENA Спрей для догляду	Для догляду і для продовженого терміну служби	Арт. 2366
GARDENA Ходові колеса	Можна придбати через сервісний центр GARDENA	

10. Технічні дані

	Арт. 8885 ClassicCut	Арт. 8886 ClassicCut	Арт. 8893 ComfortCut	Арт. 8895 ComfortCut
Акумулятор				
Потужність акумулятора	1 Li-Ion-елементи 1,5 А/год при 3,6 В		2 Li-Ion-елементи 1,5 А/год при 7,2 В	
Тривалість зарядки акумулятора	Прибл. 3,5 год. 90 %/ До 5 год. 100 %		Прибл. 6 год. 90 %/ До 7,5 год. 100 %	

	Арт. 8885 ClassicCut	Арт. 8886 ClassicCut	Арт. 8893 ComfortCut	Арт. 8895 ComfortCut
Мережевий блок живлення для зарядки				
Напруга мережі	100 – 240 В / 50 – 60 Гц		100 – 240 В / 50 – 60 Гц	
Номінальний вихідний струм	150 мА		150 мА	
Макс. вихідна напруга	19 В (пост. струму)		19 В (пост. струму)	
Ножі	Набір лез для трави + кущів самшиту 8 см	Набір лез для кущів 12,5 см	Набір лез для трави + кущів самшиту 8 см	Набір лез для кущів 18 см
Час роботи (при зарядженому акумуляторі)	До 45 хв.	До 55 хв.	До 90 хв.	До 90 хв.
Вага (з ножем)	Прибл. 640 г	Прибл. 740 г	Прибл. 825 г	Прибл. 990 г
Акустична потужність $L_{WA}^{2)}$	–	становить: 77 дБ (А) гарантується: 79 дБ (А)	–	становить: 78 дБ (А) гарантується: 80 дБ (А)
Нестабільність K_{WA}		2 дБ (А)		2 дБ (А)
Рівень вібрації рук $a_{vhw}^{1)}$	< 2,5 м/сек ²	< 2,5 м/сек ²	< 2,5 м/сек ²	< 2,5 м/сек ²

Метод вимірювання згідно з: ¹⁾ 60335-2-94 ²⁾ RL 2000/14/EG

Набір арт. 8887, що складається з арт. 8885 Classic Cut з набором ножів арт. 2340, арт. 2342
 Набір арт. 8897, що складається з арт. 8895 Comfort Cut з набором ножів арт. 2340, арт. 2343

11. Сервіс / Гарантія

Гарантія:

Гарантія фірми GARDENA на цей виріб дійсна протягом одного року (від дня покупки). Ця гарантія поширюється на всі серйозні дефекти виробу, які можуть бути пов'язані із застосованими матеріалами або виробництвом. За гарантією ми по нашому вибору або заминимо інструмент, або відновимо його безкоштовно, якщо виконувалися такі умови:

- Виріб використовували правильно й згідно з вимогами посібника з експлуатації.
- Ні покупець, ні третя особа, не вповноважена нами, не намагалися ремонтувати виріб.

Гарантія не розповсюджується на ніж, який є швидкозношуваною деталлю.

Заводська гарантія виготовлювача не стосується наявних гарантій дилера або продавця.

У разі виявлення дефекту виробу, будь ласка, поверніть дефектний виріб разом із копією квитанції про покупку й описом дефекту, з оплатою вартості пересилання до одного із сервісних центрів GARDENA, внесених до списку в кінці цього Посібника з експлуатації.

D Produkthaftung

Wir weisen ausdrücklich darauf hin, dass wir nach dem Produkthaftungsgesetz nicht für durch unsere Geräte hervorgerufene Schäden einzustehen haben, sofern diese durch unsachgemäße Reparatur verursacht oder bei einem Teileaustausch nicht unsere originale GARDENA Teile oder von uns freigegebene Teile verwendet wurden und die Reparatur nicht vom GARDENA Service oder dem autorisierten Fachmann durchgeführt wird. Entsprechendes gilt für Ergänzungssteile und Zubehör.

GB Product Liability

We expressly point out that, in accordance with the product liability law, we are not liable for any damage caused by our units if it is due to improper repair or if parts exchanged are not original GARDENA parts or parts approved by us, and, if the repairs were not carried out by a GARDENA Service Centre or an authorised specialist. The same applies to spare parts and accessories.

F Responsabilité

Nous vous signalons expressément que GARDENA n'est pas responsable des dommages causés par ses appareils, dans la mesure où ces dommages seraient causés suite à une réparation non conforme, dans la mesure où, lors d'un échange de pièces, les pièces d'origine GARDENA n'auraient pas été utilisées, ou si la réparation n'a pas été effectuée par le Service Après-Vente GARDENA ou l'un des Centres SAV agréés GARDENA. Ceci est également valable pour tout ajout de pièces et d'accessoires autres que ceux préconisés par GARDENA.

NL Productaansprakelijkheid

Wij wijzen er nadrukkelijk op, dat wij op grond van de wet aansprakelijkheid voor producten niet aansprakelijk zijn voor schade ontstaan door onze apparaten, indien deze door onvakkundige reparatie veroorzaakt zijn, of er bij het uitwisselen van onderdelen geen gebruik gemaakt werd van onze originele GARDENA onderdelen of door ons vrijgegeven onderdelen en de reparatie niet door de GARDENA technische dienst of de bevoegde vakman uitgevoerd werd. Ditzelfde geldt voor extra-onderdelen en accessoires.

S Produktansvar

Tillverkaren är inte ansvarig för skada som orsakats av produkten om skadan beror på att produkten har reparerats felaktigt eller om, vid reparation eller utbyte, andra än Original GARDENA reservdelar har använts. Samma sak gäller för kompletteringsdelar och tillbehör.

DK Produktansvar

Vi gør udtrykkeligt opmærksom på, at vi i henhold til produktansvarsloven ikke er ansvarlige for skader forårsaget af vores udstyr, såfremt det sker på grund af uautoriserede reparationer eller hvis dele er skiftet ud og der ikke er anvendt originale GARDENA dele eller dele godkendt af os, eller hvis reparationerne ikke er udført af GARDENA-service eller en autoriseret fagmand. Det samme gælder for ekstra udstyr og tilbehør.

FI Tuotevastuu

Korostamme nimenomaan, että tuotevastuulain nojalla emme ole vastuussa laitteistamme johtuneista vahingoista, mikäli nämä ovat aiheutuneet epäasianmukaisesta korjauksesta tai osia vaihdettaessa ei ole käytetty alkuperäisiä GARDENA-varaosia tai hyväksymiämme osia ja korjauksen on suorittanut muu kuin GARDENA-huoltokeskus tai valtuuttamamme ammattihenkilö. Tämä pätee myös lisäksiin ja lisävarusteisiin.

I Responsabilità del prodotto

Si rende espressamente noto che, conformemente alla legislazione sulla responsabilità del prodotto, non si risponde di danni causati da nostri articoli se originati da riparazioni eseguite non correttamente o da sostituzioni di parti effettuate con materiale non originale GARDENA o comunque da noi non approvato e, in ogni caso, qualora l'intervento non venga eseguito da un centro assistenza GARDENA o da personale specializzato autorizzato. Lo stesso vale per le parti complementari e gli accessori.

E Responsabilidad de productos

Advertimos que conforme a la ley de responsabilidad de productos no nos responsabilizamos de daños causados por nuestros aparatos, siempre y cuando dichos daños hayan sido originados por arreglos o reparaciones indebidas, por recambios con piezas que no sean piezas originales GARDENA o bien piezas no autorizadas por nosotros, así como en aquellos casos en que la reparación no haya sido efectuada por un Servicio Técnico GARDENA o por un técnico autorizado. Lo mismo es aplicable para las piezas complementarias y accesorios.

P Responsabilidade sobre o produto

Queremos salientar que segundo a lei da responsabilidade do fabricante, nós não nos responsabilizaremos por danos causados pelo nosso equipamento, quando estes ocorrerem em decorrência de reparações inadequadas ou da substituição de peças por peças não originais da GARDENA, ou peças não autorizadas.

A responsabilidade tornar-se-à nula também depois de reparações realizadas por oficinas não autorizadas pela GARDENA. Esta restrição valerá também para peças adicionais e acessórios.

PL Odpowiedzialność za produkt

Zwracamy Państwu uwagę, że nie ponosimy odpowiedzialności za uszkodzenia naszych maszyn, bądź szkody spowodowane ich wadliwym funkcjonowaniem, powstałe na skutek nieprawidłowo przeprowadzonych napraw lub użycia nieoryginalnych części zamiennych. Naprawy winny być przeprowadzane tylko przez punkty serwisowe Husqvarna lub autoryzowane serwisy. Dotyczy to również części uzupełniających i oprzyrządowania.

H Termékszavatosság

Nyomatékosan utalunk arra a tényre, hogy a termékszavatossági törvény szerint nem kell jótállást vállalnunk azokra a károkra, amelyeket nem a mi készülékeink okoztak, ha ezeket álszerűtlen javítás okozta vagy egy alkatrész kicserélésénél nem a mi eredeti GARDENA alkatrészeinket vagy általunk engedélyezett alkatrészeket használtak fel és a javítást nem a GARDENA szerviz vagy egy erre felhatalmazott szakember végezte. Hasonlóképpen érvényes ez a kiegészítő alkatrészekre és tartozékokra is.

CZ Odpovědnost za výrobek

Výslovně upozorňujeme na to, že podle zákona o odpovědnosti za výrobek nenese odpovědnost za škody způsobené našimi přístroji, pokud byly způsobené neodbornou opravou nebo použitím jiných než našich originálních náhradních dílů GARDENA nebo námi schválených dílů a neprovedením opravy servisem GARDENA nebo autorizovaným odborníkem. Odpovídající platí i pro doplňkové díly a příslušenství.

SK Predmet záruky

Upozorňujeme dôrazne na to, že podľa zákona o poskytovaní záruk nezodpovedáme za škody spôsobené našimi výrobkami, v prípade, že boli boli vyvolané neodbornými opravami, výmenou dielcov, ktoré nepatria k originálnym dielom GARDENA alebo neboli nami schválené a rovnako boli spôsobené servisnými zásahmi, ktoré neboli vykonané servisom GARDENA alebo autorizovaným odborníkom. Rovnako to platí pre doplnky a príslušenstvo.

GR Ευθύνη για το προϊόν

Σας υπενθυμίζουμε ρητά, ότι σύμφωνα με το νόμο περί ευθύνης για τα προϊόντα δεν ευθυνόμαστε για ενδεχόμενες βλάβες που προκαλούνται από τις συσκευές μας, εφόσον οφείλονται σε μία ακατάλληλη επισκευή ή σε μια αντικατάσταση τμημάτων για την οποία δεν έχουν χρησιμοποιηθεί τα πρωτότυπα ανταλλακτικά της GARDENA ή τα από μας εγκεκριμένα ανταλλακτικά και σε περίπτωση που δεν εκτελείται η επισκευή από το Τμήμα Εξυπηρέτησης Πελατών της GARDENA ή από έναν εξουσιοδοτημένο εξειδικευμένο τεχνίτη. Το ίδιο ισχύει για εξαρτήματα και συμπληρωματικά τμήματα.

SLO Jamstvo za izdelek

Pismo poudarjamo, da po zakonu jamstva za izdelek nismo odgovorni za škodo, ki bi nastala zaradi uporabe našega izdelka, prav tako tudi ne za škodo ki bi nastala zaradi nepravilnega popravila izdelka ali pri napačni zamenjavi delov, ki niso originalni deli GARDENA ali pri uporabi z naše strani potrjenih delov, ki pa niso bili vgrajeni v servisu GARDENA ali v naši pooblašteni servisni službi. Enako velja tudi za nadomestne dele in opremo.

HR Odgovornost za proizvod

Izričito napominjemo da u skladu sa Zakonom o odgovornosti za proizvode nismo odgovorni za štete uzrokovane našim uređajima ako su one izazvane nestručnim popravkom ili u slučaju zamjene dijelova nisu korišteni originalni GARDENA dijelovi ili dijelovi koje smo odobrili i popravak nije izvršio GARDENA servis ili ovlašteni stručnjak. Isto vrijedi i za dodatne dijelove i pribor.

RO Responsabilitatea legala a produsului

Menționăm în mod expres ca, în concordanță cu responsabilitatea legală a produsului, nu suntem răspunzători de nici un accident provocat de produsele noastre dacă se datorează reparării necorespunzătoare sau dacă piesele de schimb nu sunt originale GARDENA sau aprobate de GARDENA, sau dacă reparațiile nu au fost efectuate de un Centru de Service GARDENA sau un specialist autorizat. Aceleași prevederi se aplică și pieselor de schimb și accesoriilor.

BG Отговорност за качество

Изрично подчертаваме, че съгласно закона за отговорност за качество, ние не носим отговорност за вредите причинени от нашите уреди, ако същите са причинени от неправилен ремонт или при подмяната на части не са използвани оригинални части на GARDENA или части одобрени от нас и ремонта не е извършен от сервиз на GARDENA или оторизиран специалист. Същото важи за допълнителните части и принадлежности.

EST Tootevastutus

Juhime teie tähelepanu sellele, et tootevastutusseaduse kohaselt ei vastuta meie seadmete poolt põhjustatud kahjude eest, kui need on tekkinud asjatundmatu paranduse tagajärjel või kui detaili vahetamisel ei kasutatud GARDENA originaalvaruosi ega meie poolt kasutada lubatud varuosia ja kui parandustöid ei ole teinud GARDENA klienditeenindusspetsialistid ega meie volitatud spetsialistid. Sama kehtib lisadetailide ja tarvikute kohta.

LT Atsakomybė už produkciją

Nurodome, kad remdamiesi Atsakomybės už produkciją įstatymu, neatkakome už nuostolius, sukeltus mūsų prietaisy, jei jie atsirado dėl netinkamo remonto, arba, jei keičiant dalis, buvo naudojamasi neoriginalios GARDENA dalys arba dalys, kurių mes neleidome naudoti, o remontą atliko ne GARDENA servisas arba neįgaliotasis specialistas. Tas pats galioja papildomoms dalims ir priedams.

LV Produkta atbildība

Mēs skaidri norādām uz to, ka saskaņā ar Produktu atbildības likumu, mēs neatbildam par mūsu iekārtu radītiem zaudējumiem, ciktāl tos ir izraisījis neatbilstošs remonts vai dalu nomaiņa ar neoriģinālām GARDENA daļām vai ne ar mūsu norādītajām detaļām un remontu nav veicis GARDENA serviss vai pilnvarots speciālists. Tas pats attiecas uz papildinošajām daļām un piederumiem.

<p>D EG-Konformitätserklärung Der Unterzeichnete Husqvarna AB, 561 82 Huskvarna, Sweden bestätigt, dass die nachfolgend bezeichneten Geräte in der von uns in Verkehr gebrachten Ausführung die Anforderungen der harmonisierten EU-Richtlinien, EU-Sicherheitsstandards und produktspezifischen Standards erfüllen. Bei einer nicht mit uns abgestimmten Änderung der Geräte verliert diese Erklärung ihre Gültigkeit.</p>	<p>H EU-Megfelelőeségi nyilatkozat Alulírott, a Husqvarna AB, 561 82 Huskvarna, Sweden igazolja azt, hogy az alábbiakban megnevezett készülékek, az általunk forgalomba hozott kivételben teljesítik a harmonizációs EU-irányelvek, az EU biztonsági szabványok és a termékre jellemző szabványok követelményeit. Ha a készülékeken a mi beleegyezésünk nélkül változtatást végeznek, akkor ez a nyilatkozat érvényét veszti.</p>
<p>GB EU Declaration of Conformity The undersigned Husqvarna AB, 561 82 Huskvarna, Sweden hereby certifies that, when leaving our factory, the units indicated below are in accordance with the harmonised EU guidelines, EU standards of safety and product specific standards. This certificate becomes void if the units are modified without our approval.</p>	<p>CZ Prohlášení o shodě EU Podepsaný Husqvarna AB, 561 82 Huskvarna, Sweden potvrzuje, že dále uvedené přístroje v námi do provozu uvedeném provedení splňují požadavky harmonizovaných směrnic EU, bezpečnostních norem EU a norem specifických pro výrobek. Při námi neschválené změně přístrojů ztrácí toto prohlášení platnost.</p>
<p>F Certificat de conformité aux directives européennes Le constructeur, soussigné : Husqvarna AB, 561 82 Huskvarna, Sweden déclare qu'à la sortie de ses usines le matériel neuf désigné ci-dessous est conforme aux prescriptions des directives européennes énoncées ci-après et conforme aux règles de sécurité et autres règles qui lui sont applicables dans le cadre de l'Union européenne. Toute modification portée sur ce produit sans l'accord express de GARDENA supprime la validité de ce certificat.</p>	<p>SK EU-Vyhlasenie o zhode Nižšie uvedená firma Husqvarna AB, 561 82 Huskvarna, Sweden vyhlasuje, že uvedené zariadenia, ktoré sme uviedli na trh v ich vyhotovení spĺňajú požiadavky harmonizovaných predpisov EU, bezpečnostných štandardov EU a výrobo-spezifických štandardov. Pri zmene zariadenia, ktorá nebola odsúhlasená výrobcom stráca toto vyhlásenie platnosť.</p>
<p>NL EU-overeenstemmingsverklaring Ondergetekende Husqvarna AB, 561 82 Huskvarna, Sweden bevestigt, dat de volgende genoemde apparaten in de door ons in de handel gebrachte uitvoering voldoen aan de eis van, en in overeenstemming zijn met de EU-richtlijnen, de EU-veiligheidsstandaard en de voor het product specifieke standaard. Bij een niet met ons afgestemde verandering aan de apparaten verliest deze verklaring haar geldigheid.</p>	<p>GR Δήλωση Συμμόρφωσης προς τις Οδηγίες της ΕΕ Η υπογράφουσα Husqvarna AB, 561 82 Huskvarna, Sweden δηλώνει, ότι τα εξής αναφερόμενα εκδοόμενα από την εταιρία μας προϊόντα ανταποκρίνονται σε όλες τις εναρμονισμένες προδιαγραφές της ΕΕ, στα πρότυπα ασφαλείας της ΕΕ και στα ειδικά για το προϊόν πρότυπα. Σε μία μη συμφωνημένη με την εταιρία μας τροποποίηση των συσκευών αυτή η δήλωση χάνει την ισχύ της.</p>
<p>S EU Tillverkarintyg Undertecknad firma Husqvarna AB, 561 82 Huskvarna, Sweden intygar härmed att nedan nämnda produkter överensstämmer med EU:s direktiv, EU:s säkerhetsstandard och produktspekifikation. Detta intyg upphör att gälla om produkten ändras utan vårt tillstånd.</p>	<p>SLO EU-izjava o skladnosti Podpisani proizvajalca «Husqvarna AB, 561 82 Huskvarna, Sweden» s podpisom potrjuje, da sledeće opisana naprava, ki smo jo poslali na tržišče izpolnjuje zahteve harmoniziranih standardov ES-smernic, ES-varnostnih standardov in izdelku specifičnih standardov. V primeru spremembe na navpični brez našega pisnega dovoljenja ta izjava izgubi svojo pomen in veljavnost.</p>
<p>DK EU Overensstemmelse certifikat Undertegnede Husqvarna AB, 561 82 Huskvarna, Sweden bekræfter hermed, at enheder listede herunder, ved afsendelse fra fabrikken, er i overensstemmelse med harmoniserede EU retningslinjer, EU sikkerheds standarder og produkt specifikations standarder. Dette certifikat træder ud af kraft hvis enhederne er ændret uden vor godkendelse.</p>	<p>HR Izjava o skladnosti EU-a Dolje potpisana tvrtka Husqvarna AB, 561 82 Huskvarna, Sweden ovime potvrđuje da dolje navedeni uređaji u izvedbi plaširanoj na tržište ispunjavaju zahtjeve harmoniziranih EU smjernica, EU sigurnosnih normi i normi za određene proizvode. Ova izjava postaje ništavna u slučaju izmjene uređaja koje nismo odobrili.</p>
<p>FI EY-vaatimustenmukaisuusvakuutus Allekirjoittanut Husqvarna AB, 561 82 Huskvarna, Sweden vakuuttaa, että alla mainittu laitteet täyttävät tehtaaltamme lähtießään yhdenmukaistettujen EY-direktiivien, EY-turvallisuusstandardien ja tuotekohtaisten standardien vaatimukset. Laitteisiin tehyd muutokset, joista ei ole sovittu kanssamme, joutavat tämän vakuutuksen raukaamiseen.</p>	<p>RO UE-Certificat de conformitate Prin prezenta Husqvarna AB, 561 82 Huskvarna, Sweden, certifica faptul ca, in momentul in care produsele mentionate mai jos ies din fabrica sunt in concordanta cu directivele UE, standardele de siguranta UE si standardele specifice ale produsului UE. Acest certificat devine nul in cazul modificării aparatului la fabricarea noastră.</p>
<p>I Dichiarazione di conformità alle norme UE La sottoscritta Husqvarna AB, 561 82 Huskvarna, Sweden certifica che il prodotto qui di seguito indicato, nei modelli da noi commercializzati, è conforme alle direttive armonizzate UE nonché agli standard di sicurezza e agli standard specifici di prodotto. Qualunque modifica apportata al prodotto senza nostra specifica autorizzazione invalida la presente dichiarazione.</p>	<p>BG ЕС-Декларация за съответствие Подписаната фирма Husqvarna AB, 561 82 Huskvarna, Sweden декларира, че описаните по-долу уреди, пуснати в продажба съгласно нашата спецификация, изпълняват изискванията на хармонизираните ЕС-директиви, ЕС-стандарти за безопасност и специфични производствени стандарти. При промяна на уреда, която не е съгласувана с нас, тази декларация губи своята валидност.</p>
<p>E Declaración de conformidad de la UE El que suscribe Husqvarna AB, 561 82 Huskvarna, Sweden declara que la presente mercancía, objeto de la presente declaración, cumple con todas las normas de la UE, en lo que a normas técnicas, de homologación y de seguridad se refiere. En caso de realizar cualquier modificación en la presente mercancía sin nuestra previa autorización, esta declaración pierde su validez.</p>	<p>EST Eli vastavusdeklaratsioon Allekirjutanu Husqvarna AB, 561 82 Huskvarna, Sweden kinnitab, et kirjeldatud seade vastab meie poolt riiglusse viidud kujul ELi harmoniseeritud direktiividele, ELi ohutusstandarditele ja tootega seotud standarditele. Meiega kooskõlastamata muudatuse tegemise korral seadmel kaotab see deklaratsioon kehtivuse.</p>
<p>P Certificado de conformidad da UE Os abaixo mencionados Husqvarna AB, 561 82 Huskvarna, Sweden, por este meio certificam que ao sair da fábrica os aparelhos abaixo mencionados estão de acordo com as direttrizes harmonizadas da UE, padrões de segurança e de produtos específicos. Este certificado ficará nulo se as unidades forem modificadas sem a nossa aprovação.</p>	<p>LT ES Atitikties deklamacija Pasirašanti firma Husqvarna AB, 561 82 Huskvarna, Sweden patvirtina, kad žemiau nurodyti prietaisai ir jų modeliai, kuriuos paleidome į apyvartą, patenkina harmonizuotas ES direktyvas, ES saugumo standartus ir specifinius gaminių standartus. Atlikus bet kokį prietaiso pakeitimą, kuris nėra suderintas su mumis, ši deklaracija praranda galiojimą.</p>
<p>PL Deklaracja zgodności Unii Europejskiej Husqvarna AB, 561 82 Huskvarna, Sweden potwierdza, że poniżej określone urządzenia w wersji oferowanej przez nas do sprzedaży spełniają wymagania zharmonizowanych dyrektyw Unii Europejskiej, standardu bezpieczeństwa Unii Europejskiej i standardu specyficznego dla tego typu produktu. W przypadku zmiany urządzenia, która nie została z nami uzgodniona, niniejsza deklaracja traci moc obowiązującą.</p>	<p>LV ES-atbilstības deklarācija Parakstīstusies Husqvarna AB, 561 82 Huskvarna, Sweden, Vācija apstiprina, ka sekojoši apzīmētās iekārtas, kurās mēs izplatām, savā izpildījumā atbilst harmonizētajām ES direktīvām, ES drošības standartiem un produkta specifiskajiem standartiem. Ar mūsu neapstiprinātām izmaiņām iekārtā šī deklarācija zaudē savu derīgumu.</p>

<p>Bezeichnung der Geräte: Description of the units: Désignation du matériel : Omschrijving van de apparaten: Produktbeskrivning: Beskrivelse af produktet: Laitteiden nimitys: Descrizione dei prodotti: Descripción de la mercancía: Descrição dos aparelhos: Nazwa urządzania: A készülékek megnevezése: Označení přístrojů: Označenie zariadenia: Ονομασία της συσκευής: Opis naprave: Oznaka uređaja:</p> <p>Descrierea articolelor: Обозначение на уредите: Seadmete nimetus: Prietaisų pavadinimas: Iekārtu apzīmējums:</p>	<p>Accu-Schere Accu Shears Cisailles sur accu Accuschuur Accu-sax Accu-saks Accu-sakset Forbici a batteria Tijeras cortacésped con Accu Tesouras Accu Nožyce akumulátorowe Akkumulátoros olló Akkumulátorové nožnice Ακкумуляторные ножницы Ψαλίδι μπαταρίας Aku-škarje Škare s akumulatorskim sustavom Foarfeца cu acumulator Accu-ножица Akkukäärjd Akkumulátorinés žirklás Accu šķēres</p>	<p>Schall-Leistungspegel: Noise level: Puissance acoustique : Geluidsniveau: Ljudnivá: Lydtryksniveau: Melun tehotos: Livello rumorosità: Nível sonoro: Nível de ruído: Poziom natężenia dźwięku: Zajteljesítmény szint: Hluková hladina výkonu: Výkonová hladina hluku: Επίπεδο ισχύος ήχου: Nivo hrupa: Razina zvučne snage Nível de putere acustică: Ниво на шума: Helivõimsuse tase: Garso stiprumo lygis: Τρόκρην jaudas līmenis:</p>	<p>gemessen/garantiert measured/guaranteed mesurée/garantie gemeten/gegarandeerd uppmätt/garanterad afmått/garanti mitattu/taattu testato/garantito medido/garantizado medido/garantido zmierzone/gwarantowane mért/garantált naměřeno/garantovano meraná/garantovaná μετρήθηκαν/εγγυημένα izmerjeno/zagotovljeno izmjereno/garantirano măsurat/garantat измерено/гарантирано mõõdetud/garanteeritud išmatuotas/garantuotas izmēritais/garantētais</p>
<p>Typen: Types: Types : Type: Typ: Typer: Typit: Típi: Típos: Tipos: Typy:</p> <p>ClassicCut ClassicCut ComfortCut ComfortCut</p>	<p>Art.-Nr.: Art. No.: Référence : Art.nr.: Art.nr.: Art. nr.: Tuoten:o Art.: Art. No: Art. no: Nr artykułu:</p> <p>Cikkszám: Číslo artiklu: Art.: Αριθ. ειδούς: Art št.: br. art.: Nr art.: Αρτ. номер: Toote nr : Gaminio nr.: Izstr.:</p> <p>8885 8886 8893 8895</p>	<p>Art. 8886 Art. 8895</p> <p>Anbringningsjahr der CE-Kennzeichnung: Year of CE marking: Année d'apposition du marquage CE : Installatiejaar van de CE-aanduiding: Märkningsår: CE-Märkningsår: CE-merkin kiinnitysvuosi: Anno di applicazione della certificazione CE: Colocación del distintivo CE: Ano de marcação pela CE: Rok nadania oznakowania CE: CE-jelzés elhelyezésének éve:</p>	<p>77 dB (A) / 79 dB (A) 78 dB (A) / 80 dB (A)</p> <p>Rok umístění značky CE: Rok udelenia značky CE: Ετος σήματος CE: Leto namestitve CE-oznake: Godina dobivanja CE oznake: Anul de marcarea CE: Година на поставяне на CE-маркировка: CE-märkgistuse paigaldamise aasta: Metal, kuriais pažymėta CE-ženklis: CE-marčkėjuma uzliksšanas gads:</p>
<p>EU-Richtlinien: EU directives: Directives européennes : EU-richtlijnen: EU directiv: EU Retningslinier: EY-direktiivit: Direttive UE: Normativa UE: Directrizes da UE: Dyrektywy Unii Europejskiej:</p> <p>2006/42/EG 2006/95/EG (bis 19.04.2016), 2004/108/EG (bis 19.04.2016),</p>	<p>EU-irányelvek: Směrnice EU: EU-Predpisy: Οδηγίες της ΕΕ: ES-smernice: EU smjernice: Directive UE: ЕС-директиви: ELI direktiivid: ES direktyvos: ES-direktīvas:</p> <p>2000/14/EG 2014/35/EG (ab 20.04.2016) 2014/30/EG (ab 20.04.2016)</p>	<p>Ulm, den 13.03.2015 Ulm, 13.03.2015 Fait à Ulm, le 13.03.2015 Ulm, 13-03-2015 Ulm, 2015.03.13. Ulm, 13.03.2015 Ulmmissa, 13.03.2015 Ulm, 13.03.2015 Ulm, 13.03.2015 Ulm, 13.03.2015 Ulm, dnia 13.03.2015 Ulm, 13.03.2015 Ulm, 13.03.2015 Ulm, dňa 13.03.2015 Ulm, 13.03.2015 Ulm, 13.03.2015 Ulm, dana 13.03.2015 Ulm, 13.03.2015 Ulm, 13.03.2015 Ulm, 13.03.2015 Ulm, 13.03.2015 Ulm, 13.03.2015</p>	<p>Der Bevollmächtigte Authorised representative Le mandataire De gevolmachtigde Auktoriserad representant Autoriseret repræsentant Valtuutettu edustaja Persona delegata La persona autorizada O reprezentante Peinonocnik Meghatalmazott Zplnomocnenec Splnomocnený Ο εξουσιοδοτημένος Pooblaščenec Ovlaštena osoba Conducerea tehnică Упълномощен Volitatus esindaja Igaliotasis atstovas Pilnvarotā persona</p> <p style="text-align: right;">2010</p>
<p>Harmonisierte EN: EN 60745-1 EN 60745-2-15 EN ISO 12100</p>	<p>IEC 60335-1 IEC 60335-2-94 EN 61558-1 EN 61558-2-16</p>		
<p>Hinterlegte Dokumentation: GARDENA-Technische Dokumentation, M. Kugler 89079 Ulm Deposited Documentation: GARDENA Technical Documentation, M. Kugler 89079 Ulm Documentation déposée: Documentation technique GARDENA, M. Kugler 89079 Ulm</p>	<p>Konformitätsbewertungs- verfahren: Nach 2000/14/ EG Art. 14 Anhang V Conformity Assessment Procedure: according to 2000/14/EC Art.14 Annex V Procédure d'évaluation de la conformité : Selon 2000/14/CE art. 14 Annexe V</p>		<p style="text-align: right;"> Reinhard Pompe Vice president</p>

Deutschland / Germany

GARDENA GmbH
Central Service
Hans-Lorenser-Straße 40
D-89079 Ulm
Produktfragen:
(+49) 731 490-123
Reparaturen:
(+49) 731 490-290
service@gardena.com

Albania

COBALT Sh.p.k.
Rr. Sirt Kodra
1000 Tirana

Argentina

Husqvarna Argentina S.A.
Av.del Libertador 5954 –
Piso 11 – Torre B
(C1428ARP) Buenos Aires
Phone: (+54) 11 5194 5000
info.gardena@
ar.husqvarna.com

Armenia

Garden Land Ltd.
61 Tigran Mets
0005 Yerevan

Australia

Husqvarna Australia Pty. Ltd.
Locked Bag 5
Central Coast BC
NSW 2252
Phone: (+61) (0) 2 4352 7400
customer.service@
husqvarna.com.au

Austria / Österreich

Husqvarna Austria GmbH
Industriezeile 36
4010 Linz
Tel.: (+43) 732 7701 01-485
service.gardena@
husqvarnagroup.com

Azerbaijan

Firm Progress
a. Aliyev Str. 26A
1052 Baku

Belgium

GARDENA Belgium NV/SA
Sterrebeekstraat 163
1930 Zaventem
Phone: (+32) 2 7 20 92 12
Mail: info@gardena.be

Bosnia / Herzegovina

SILK TRADE d.o.o.
Industrijska zona Bukva bb
74260 Tešanj

Brazil

Husqvarna do Brasil Ltda
Av. Francisco Matarazzo,
1400 – 19º andar
São Paulo – SP
CEP: 05001-903
Tel: 0800-112252
marketing.br.husqvarna@
husqvarna.com.br

Bulgaria

Хускварна България ЕООД
Бул. „Андрей Липчев“ № 72
1799 София
Тел.: (+359) 02/9 753076
www.husqvarna.bg

Canada / USA

GARDENA Canada Ltd.
100 Summerlea Road
Brampton, Ontario L6T 4X3
Phone: (+1) 905 792 9330
info@gardena.canada.com

Chile

Maquinarias Agroforestales
Ltda. (Maga Ltda.)
Santiago, Chile
Avda. Chesterton
8355 comuna Las Condes
Phone: (+56) 2 202 4417
Dalton@мага.cl
Zipcode: 7560330
Temuco, Chile
Avda. Valparaíso # 01466
Phone: (+56) 45 222 126
Zipcode: 4780441

China

Husqvarna (China) Machinery
Manufacturing Co., Ltd.
No. 1355, Xia Jin Rd.,
Ma Lu Zhen, Jia Ding Dist.,
Shanghai
201801
Phone: (+86) 21 59159629
Domestic Sales
www.gardena.com.cn

Colombia

Husqvarna Colombia S.A.
Calle 18 No. 68 D-31, zona
Industrial de Montevideo
Bogotá, Cundinamarca
Tel. 571 2922700 ext. 105
jairo.salazar@
husqvarna.com.co

Costa Rica

Compania Extim
Euroberoamericana S.A.
Los Colegios, Moravia,
200 metros al Sur del Colegio
Saint Francis – San José
Phone: (+506) 297 68 83
extim_euro@racsa.co.cr

Croatia

SILK ADRIA d.o.o.
Josipa Lončara 3
10090 Zagreb
Phone: (+385) 1 3794 580
silk.adria@zg.t-com.hr

Cyprus

Med Marketing
17 Digeni Akritia Ave
P.O. Box 27017
1641 Nicosia

Czech Republic

Husqvarna Česko s.r.o.
Türkova 2319/5b
149 00 Praha 4 – Chodov
Bezpłatná infolinka:
800 100 425
servis@cz.husqvarna.com

Denmark

GARDENA / Husqvarna
Consumer Outdoor Products
Salgsafdeling Danmark
Box 9003
S-200 39 Malmö
info@gardena.dk

Dominican Republic

BOSQUESA, S.R.L
Carretera Santiago Licey
Km. 5 ½
Esquina Copal II,
Santiago
Dominican Republic
Phone: (+809) 736-0333
joserbosquesa@claro.net.do

Ecuador

Husqvarna Ecuador S.A.
Arupos E1-181 y 10 de
Agosto Quito, Pichincha
Tel: (+593) 22800739
francisco.jacome@
husqvarna.com.ec

Estonia

Husqvarna Eesti OÜ
Consumer Outdoor Products
Kesk tee 10, Aaviku küla
Rae vald
Harju maakond
75305 Estonia
kontakt.etj@husqvarna.ee

Finland

Oy Husqvarna Ab
Consumer Outdoor Products
Lautatarhankatu 8 / P L 3
00581 HELSINKI
info@gardena.fi

France

Husqvarna France
9 115 Allée des pierres mayettes
82635 Gennevilliers Cedex
France
http://www.gardena.com/fr
N° AZUR: 0 810 00 78 23
(Prix d'un appel local)

Georgia

ALD Group
Bellashvili 8
1159 Tbilisi

Great Britain

Husqvarna UK Ltd
Preston Road
Aycliffe Industrial Park
Newton Aycliffe
County Durham
DL5 6UP
info.gardena@
husqvarna.co.uk

Greece

Π.ΠΑΠΑΔΟΠΟΥΛΟΣ ΑΕΒΕ
Λεωφ. Αθηνών 92
Αθήνα
14 02
ΕΛΔόδα
Τηλ. (+30) 210 51 93 100
info@papadopoulos.com.gr

Hungary

Husqvarna Magyarorszáig Kft.
Ezred u. 1-3
1044 Budapest
Telefon: (+36) 1 251-4161
vevoszolgalat.husqvarna@
husqvarna.hu

Iceland

O. Johnson & Kaaber
Tunguhsals 1
110 Reykjavik
oj@ojk.is

Ireland

Husqvarna UK Ltd
Preston Road
Aycliffe Industrial Park
Newton Aycliffe
County Durham
DL5 6UP
info.gardena@
husqvarna.co.uk

Italy

Husqvarna Italia S.p.A.
Via Como 72
23866 VALMADRERA (LC)
Phone: (+39) 0341.203.111
info@gardenaitalia.it

Japan

KAJUICHI Co. Ltd.
Sumitomo Realty &
Development Kojimachi
BLDG., 8F
5-1 Nibanencho
Chiyoda-ku
Tokyo 102-0084
Phone: (+81) 33 264 4721
m_ishihara@kaku-ichi.co.jp

Kazakhstan

LAMED Ltd.
155/11, Tazhibayevoy Str.
050060 Almaty
IP Schmidt
Abayavenue 3B
110 005 Kostanay

Korea

Kyung Jin Trading CO.,LTD.
107-4, SunDuk Bld.,
YangJae-dong,
Seocho-gu,
Seoul, (zipcode: 137-891)
Phone: (+82) (0)2 574-6300

Kyrgyzstan

Alye Maki
av. Molodaya Guardir J 3
720014
Bishkek

Latvia

Husqvarna Latvija
Consumer Outdoor Products
Bākuži iela 6
LV-1024 Rīga
info@husqvarna.lv

Lithuania

UAB Husqvarna Lietuva
Consumer Outdoor Products
Atletis pl. 77C
LT-52104 Kaunas
centras@husqvarna.lt

Luxembourg

Magasins Jules Neuberg
39, rue Jacques Stas
Luxembourg-Gasperich 2549
Case Postale No. 12
Luxembourg 2010
Phone: (+352) 40 14 01
api@neuberg.lu

Mexico

AFOSA
Av. Lopez Mateos Sur # 5019
Col. La Calma 45070
Zapopan, Jalisco
Mexico
Phone: (+52) 33 3818-3434
icornejo@afosa.com.mx

Moldova

Convel S.R.L.
290A Muncesti Str.
2002 Chisinau

Netherlands

GARDENA Nederland B.V.
1305 AD ALMERE
Phone: (+31) 36 521 00 00
info@gardena.nl

Neth. Antilles

Jonka Enterprises N.V.
Sta. Rosa Weg 196
P.O. Box 8200
Curaçao
Phone: (+599) 9 767 66 55
pgm@jonka.com

New Zealand

Husqvarna New Zealand Ltd.
PO Box 76-437
Manukau City 2241
Phone: (+64) (0) 9 9202410
support.nz@husqvarna.co.nz

Norway

GARDENA
Husqvarna Consumer
Outdoor Products
Salgskontor Norge
Kleiverveien 6
1540 Vestby
info@gardena.no

Peru

Husqvarna Perú S.A.
Jr. Ramón Cárcamo 710
Lima 1
Tel: (+51) 1 3320400 ext.416
juan.remuzgo@
husqvarna.com

Poland

Husqvarna
Poland Spółka z o.o.
ul. Wysockiego 15 b
03-371 Warszawa
Phone: (+48) 22 330 96 00
gardena@husqvarna.com.pl

Portugal

Husqvarna Portugal, SA
Lagoa – Albarraque
2635 – 595 Rio de Mouro
Tel.: (+351) 21 922 85 30
Fax : (+351) 21 922 85 36
info@gardena.pt

Romania

Madex International Srl
Soseaua Odaiei 117 – 123,
RO 013603 Bucuresti, S 1
Phone: (+40) 21 352.76.03
madex@ines.ro

Russia / Россия

ООО „Хускварна“
141400, Московская обл.,
г. Химки,
улица Ленинградская,
здание 39, стр.6
Бизнес Центр
„Химки Бизнес Парк“,
помещение 0802_04,
http://www.gardena.ru

Serbia

Domel d.o.o.
Autoput za Novi Sad bb
11 273 Belgrade
Phone: (+381) 11 848 88 12
miroslav.jejina@domel.rs

Singapore

Hy-Ray PRIVATE LIMITED
40 Jalan Pemimpin
#02-08 Tat Ann Building
Singapore 577185
Phone: (+65) 6253 2277
shiyang@hyray.com.sg

Slovak Republic

Husqvarna Česko s.r.o.
Türkova 2319/5b
149 00 Praha 4 – Chodov
Bezpłatná infolinka:
800 154 044
service@sk.husqvarna.com

Slovenia

Husqvarna Austria GmbH
Consumer Products
Industriezeile 36
4010 Linz
Tel.: (+43) 732 77 01 01-90
consumer.service@
husqvarna.at

South Africa

Husqvarna (Pty) Ltd
Postnet Suite 250
Private Bag X6,
Cascades, 3202
South Africa
Phone: (+27) 33 846 9700
info@gardena.co.za

Spain

Husqvarna España S.A.
C/ Basauri, nº 6
La Florida
28023 Madrid
Phone: (+34) 91 708 05 00
atencioncliente@gardena.es

Suriname

Agrofix n.v.
Verlengde Hogestraat #22
Phone: (+597) 472426
agrofix@sr.net
Pobox 2006
Paramaribo
Suriname – South America

Sweden

Husqvarna AB
S-561 82 Huskvarna
info@gardena.se

Switzerland / Schweiz

Husqvarna Schweiz AG
Consumer Products
Industriestrasse 10
5506 Mägenwil
Phone: (+41) (0) 62 887 37 90
info@gardena.ch

Turkey

GARDENA Dost Diş Ticaret
Müessesli A.Ş.
Sanayi Çad. Adı Sokak
No: 1/B Kantar
34873 Istanbul
Phone: (+90) 216 3893 939
info@gardena-dost.com.tr

Ukraine / Україна

ТОВ „Хусварна Україна“
вул. Васильківська, 34,
офіс 204-г
03022, Київ
Тел. (+38) 044 498 39 02
info@gardena.ua

Uruguay

FELI SA
Entre Ríos 1083 CP 11800
Montevideo – Uruguay
Tel: (+598) 22 03 18 44
info@felisa.com.uy

Venezuela

Corporación Casa y Jardín C.A.
Av. Caroní, Edif. Trezmen, PB.
Colinas de Bello Monte,
1050 Caracas.
Tlf: (+58) 212 992 33 22
info@casaviardin.net.ve

8885-20.960.06/0415
© GARDENA
Manufacturing GmbH
D-89070 Ulm
http://www.gardena.com