

---

# USER MANUAL

## HSS 125

---

### 10560-INT

GB DE FR DK SE NL NO FI

(Original: DK)

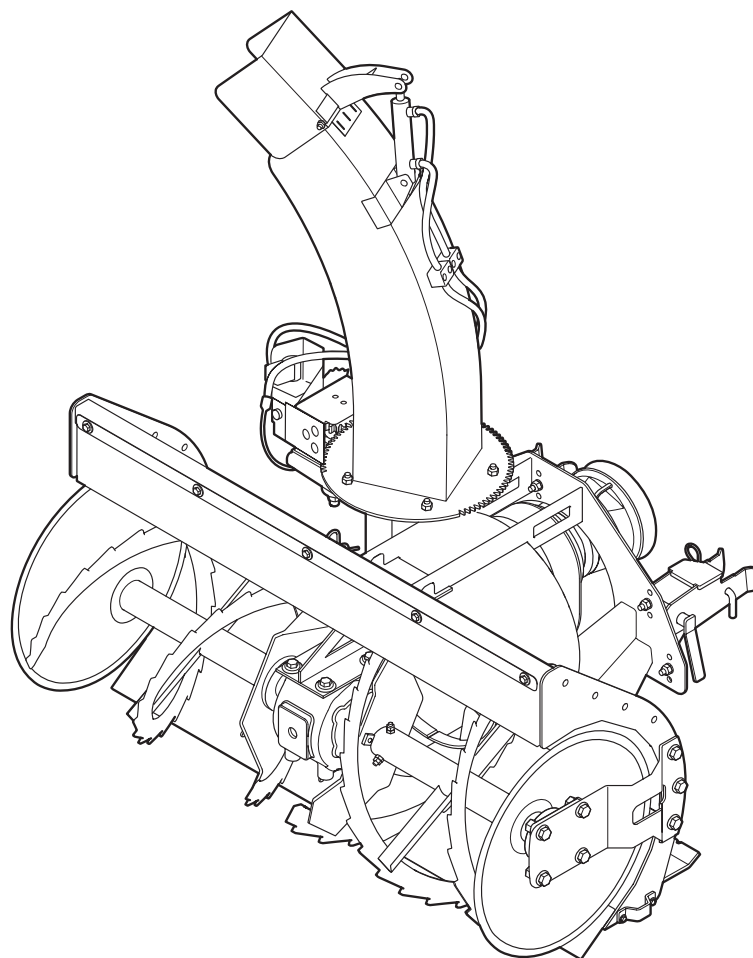

 **Husqvarna**

MADE BY

Vestas hydromann

VESTAS HYDROMANN A/S  
NYLANDSVEJ 36  
DK-6940 LEM ST.  
TEL.: +45 9734 1233  
FAX: +45 9734 1909

GB:hereby declares that DE:erklärt hiermit, dass FR:déclare par la présente que DK:Erklærer hermed, at SV:förklarar härmed att NL:verklaart hierbij dat NO:erklærer hermed at FI:vakuuttaa, että

<b>GB:Snow thrower DE:Schneefräser FR: Souffleuse à neige DK:Snefraeser SV:Snöslunga NL:Sneuwfrees NO:Snøfreser FI:Lumilinko</b>	
GB:Type DE:TYP FR:Type DK:Type SV:Typ NL:Type NO:Type FI: Tyyppi	HSS 125
GB:Serial no. DE:Serienr. FR:N° de série DK:Serie nr. SV:Serienr. NL:Serienr. NO.Serienr. FI: Sarjanro	482.112.001->
GB:Year DE:Baujahr FR:Année DK:År SV:År NL:Jaartal NO:År FI: Vuosi	2012->

#### GB

has been manufactured in accordance with Council Directive 2006/42/EC on the approximation of the laws of the Member States relating to machinery with particular reference to Annex I of said Directive concerning essential health and safety requirements relating to the design and construction of machinery.

#### DE

in Übereinstimmung mit der Richtlinie 2006/42/EF des Rates über die Vereinheitlichung der Gesetzgebung der Mitgliedsstaaten zu Maschinen, unter besonderem Verweis auf die Ergänzung über wesentliche Sicherheits- und Gesundheitsvorschriften im Zusammenhang mit Konstruktion und Herstellung von Maschinen, produziert wurde.

#### FR

a été fabriqué conformément à la directive 2006/42/CE du Conseil concernant le rapprochement des législations des États membres relatives aux machines en mettant particulièrement l'accent sur l'annexe de la directive concernant les exigences essentielles en matière de sécurité et de santé en relation avec la conception, la fabrication et le fonctionnement des machines.

#### DK

er fremstillet i overensstemmelse med Rådets Direktiv 2006/42/EF- om indbyrdes tilnærmelse af medlemsstaternes lovgivning om maskiner under særlig henvisning til direktivets bilag om væsentlige sikkerheds- og sundhedskrav i forbindelse med

konstruktion og fremstilling af maskiner.

#### SV

har tillverkats enligt anvisningarna i Rådets Direktiv 2006/42/EU om inbördes anpassning av medlemsstaternas lagstiftning om maskiner, med särskild hänvisning till direktivets bilaga om väsentliga säkerhets- och hälsoskyddskrav i samband med konstruktion och tillverkning av maskiner.

#### NL

is geproduceerd in overeenstemming met Richtlijn 2006/42/EG van het Europees Parlement en de Raad inzake de onderlinge aanpassing van de wetgeving van lidstaten betreffende machines, onder specifieke verwijzing naar de bijlage bij de richtlijn over veiligheids- en gezondheidseisen in verband met de constructie en de productie van machines.

#### NO

er fremstilt i samsvar med Rådets Direktiv 2006/42/EF- om innbyrdes tilnærming av medlemsstatenes lovgivning for maskiner med spesiell henvisning til direktivets vedlegg om vesentlige sikkerhets- og helsekrav i forbindelse med konstruksjon og fremstilling av maskiner.

#### FI

on valmistettu koneita koskevan jäsenvaltioiden lainsäädännön lähentämisestä annetun neuvoston direktiivin 2006/42/EY mukaisesti ja erityisesti koneiden rakentamiseen ja valmistamiseen liittyvien direktiivin liitteen olennaisten terveys- ja turvallisuusvaatimusten mukaisesti.

Lem: 20/09/2012

Ole Jermiin Nielsen

**GB:**Technical Manager **DE:** Technischer Direktor **FR:** Directeur technique **DK:**Technical Manager **SV:**Teknisk chef **NL:**Technical Manager **NO:**Technical Manager **FI:**Technical Manager

# INDEX

---

<b>USERMANUAL</b>	<b>1</b>
GB:EU DECLARATION OF CONFORMITY DE:EU-KONFORMITÄTSEKTLÄRUNG FR:DÉCLARATION DE CONFORMITÉ UE DK:EU-OVERENSSTEMMELSESEKTLÄRING SV:EU-FÖRSÄKRAN OM ÖVERENSSTÄMMELSE NL:EU-CONFORMITEITSVERKLARING NO:SAMSVARSEKTLÄRING FI:JOHDANTO	<b>2</b>
<b>INDEX</b>	<b>3</b>
GB:INTRODUCTION DE:EINFÜHRUNG FR:INTRODUCTION DK:INTRODUKTION SV:INTRODUKTION NL:INLEIDING NO:INTRODUKSJON FI:JOHDANTO	<b>4</b>
GB:STORAGE DE:AUFBEWAHRUNG FR:RANGEMENT DK:OPBEVARING SV:FÖRVARING NL:OPSLAG NO:OPPBEVARING FI:VARASTOINTI	<b>5</b>
GB:SAFETY DE:SICHERHEIT FR:SÉCURITÉ DK:SIKKERHED SV:SÄKERHET NL:VEILIGHEID NO:SIKKERHET FI:TURVALLISUUS	<b>6</b>
GB:WARNING SYMBOLS DE:WARNSYMBOLER FR:SYMBOLS D'AVERTISSEMENT DK:ADVARSELSSYMBOLER SV:VARNINGSSYMBOLER NL:WAARSCHUWINGSSYMBOLER NO:FARESYMBOLER FI:VAROITUSSYMBOLIT	<b>7</b>
GB:PREPARATION BEFORE USE DE:VORBEREITUNG DER INBETRIEBNAHME FR:PRÉPARATION AVANT UTILISATION DK:KLARGØRING FØR IBRUGTAGNING SV:FÖRBEREDELSE FØR ANVÄNDNING NL:GEREEDMAKING VOOR GEBRUIK NO:KLARGJØRING FØR IGANGSETTING FI:VALMISTELUT ENNEN KÄYTTÖNOTTOA	<b>9</b>
GB:REMOVING THE CUTTING UNIT DE:VORBEREITUNG DER INBETRIEBNAHME FR:DÉMONTAGE DE L'UNITÉ DE COUPE DK:AFMONTERING AF KLIPPEAGGREGATET SV:DEMONTERA KLIPPAGGREGATET NL:DEMONTAGE VAN HET KNIPAGGREGAAT NO:DEMONTERING AV KLIPPEAGGREGATET FI:LEIKKUULAITTEEN IRROTTAMINEN	<b>10</b>
GB:ATTACHING THE IMPLEMENT DE:EINSCHALTEN DES GERÄTS FR:BRANCHEMENT DE L'UNITÉ DK:TILKOBLING AF REDSKABET SV:MONTERA REDSKAPET NL:AANSLUITING VAN HET GEREEDSCHAP NO:TILKOBLING AV REDSKAPET FI:LAITTEEN KYTKEMINEN	<b>11</b>
GB:DETACHING THE IMPLEMENT DE:AUSSCHALTEN DES GERÄTS FR:DÉBRANCHEMENT DE L'UNITÉ DK:FRAKOBLING AF REDSKABET SV:DEMONTERA REDSKAPET NL:LOSKOPPELING VAN HET GEREEDSCHAP NO:FRAKOBLING AV REDSKAPET FI:LAITTEEN IRROTTAMINEN	<b>13</b>
GB:START-UP AND USE DE:INBETRIEBNAHME UND VERWENDEN FR:MISE EN MARCHE ET UTILISATION DK:IGANGSÆTNING OG BRUG SV:IGÅNGSÄTTNING OCH BRUK NL:OPSTARTEN EN GEBRUIKEN NO:IGANGSETTING OG BRUG FI:KÄYTTÖNOTTO JA KÄYTTÄÄ	<b>15</b>
GB:MAINTENANCE AND SERVICE DE:WARTUNG UND SERVICE FR:ENTRETIEN ET MAINTENANCE DK:VEDLIGEHOLD OG SERVICE SV:UNDERHÅLL OCH SERVICE NL:ONDERHOUD EN SERVICE NO:VEDLIKEHOLD OG SERVICE FI:KUNNOSSAPITO JA HUOLTO	<b>17</b>
GB:TECHNICAL DATA DE:TECHNISCHE DATEN FR:CARACTÉRISTIQUES TECHNIQUES DK:TEKNISKE DATA SV:TEKNISKA DATA NL:TECHNISCHE GEGEVENS NO:TEKNISKE DATA FI:TEKNISET TIEDOT	<b>20</b>
GB:SPARE PARTS LIST DE:ERSATZTEILLISTE FR:LISTE DES PIÈCES DÉTACHÉES DK:RESERVEDELSLISTE SV:RESERVEDELSLISTA NL:LIJST VAN RESERVEONDERDELEN NO:RESERVEDELSLISTE FI:VARAOSALUETTELO	<b>21 -</b>

## GB

This instruction manual contains important information and should be read carefully before the implement is taken into use. Particular attention should be paid to the section on safety.

The implement must only be used as an accessory for Husqvarna Rider. When connected to Husqvarna Rider, the implement is operated via the controls of the Rider. To ensure correct and safe use of the implement, it is therefore necessary to become thoroughly acquainted with Rider controls by carefully reading the Rider manual. Pay particular attention to how the implement can be stopped from the Rider in emergencies.

The implement is intended to remove snow. The implement should therefore be used for this purpose only. Furthermore, the work must only be performed under reasonable conditions. The manufacturer's warranty will be voided if the implement is used incorrectly or is insufficiently maintained.

## DE

Dieses Handbuch enthält wichtige Informationen, mit denen Sie sich vor Inbetriebnahme des Gerätes vertraut machen sollten. Dem die Sicherheit betreffenden Abschnitt sollten Sie dabei besondere Aufmerksamkeit widmen.

Das Gerät darf ausschließlich als Zubehör für Husqvarna Rider verwendet werden. Beim Anbau an einen Husqvarna Rider erfolgt die Bedienung des Gerätes über die Funktionen des Husqvarna Riders. Darum setzt die korrekte und sichere Verwendung des Geräts voraus, dass Sie sich vor der Inbetriebnahme gründlich mit den Funktionen des Riders vertraut machen indem Sie dessen Handbuch lesen. Führen Sie sich dabei besonders vor Augen, wie das Gerät im Notfall vom Rider aus auszuschalten ist.

Das Gerät ist zum Schneeräumen dort bestimmt. Darum darf Das Gerät nur zu diesen Zwecken eingesetzt werden. Dabei ist außerdem Voraussetzung, dass die Arbeit unter geordneten Bedingungen ausgeführt wird. Bei falschem Gebrauch oder mangelhafter Wartung erlischt die Werksgarantie.

## FR

Ce manuel contient des informations importantes qu'il faut lire avant toute utilisation de l'outil. Nous attirons tout particulièrement votre attention sur la partie concernant la sécurité.

L'outil doit uniquement être utilisé comme accessoire de Husqvarna Rider. Une fois assemblé sur Husqvarna Rider, l'utilisation de l'appareil s'effectue via les fonctionnalités de Rider. Pour que l'appareil soit utilisé de façon correcte et sûre, familiarisez-vous avant toute utilisation avec les fonctionnalités de Rider en lisant attentivement le manuel Rider. Notez tout particulièrement la façon de retirer l'outil de Rider en cas d'urgence.

L'outil est conçu pour déblayer la neige. L'outil doit uniquement être utilisé pour cela. Le travail doit de plus être effectué dans des conditions correctes. Une utilisation non conforme ou incorrecte annule la garantie de fabrication.

## DK

Denne instruktionsbog indeholder vigtig information, som De bør gøre Dem bekendt med, inden redskabet tages i brug. I særdeleshed rettes opmærksomheden på afsnit vedr. sikkerhed.

Redskabet må udelukkende anvendes som tilbehør til Husqvarna Rider. Ved sammenkobling med Husqvarna Rider sker betjening af redskabet via Riderens funktioner. Det er derfor en forudsætning for korrekt og sikker brug af redskabet, at De inden ibrugtagning sætter Dem grundigt ind i Riderens funktioner ved at læse Riderens manual. Gør Dem i særlig grad bevidst

om, hvordan redskabet i nødstilfælde afbrydes fra Rideren.

Redskabet er beregnet til snerydning. Redskabet må derfor kun bruges til dette formål. Det forudsættes desuden, at arbejdet udføres under rimelige forhold. Ved fejlagtig brug eller mangelfuld vedligeholdelse bortfalder fabriksgarantien.

## SV

Denna användarhandbok innehåller viktig information som du bör göra dig bekant med innan du börjar använda redskapet. Vi riktar speciell uppmärksamhet mot avsnittet om säkerhet.

Redskapet får endast användas som tillbehör till Husqvarna Rider. När du monterar redskapet på Husqvarna Rider manövrerar du det med Riderns manöverapparater. En förutsättning för korrekt och säker användning av redskapet är därför att du, innan du börjar använda det, sätter dig ordentligt in i Riderns funktioner genom att läsa Riderns användarhandbok. Du måste i synnerhet lära dig hur du stänger av redskapet från Ridern i nödsituationer.

Redskapet är avsedd för snöröjning. Du får därför bara använda redskapet för dessa syften. Vi förutsätter dessutom att arbetet utförs under rimliga förhållanden. Vid felaktig användning eller bristande underhåll upphör fabriksgarantin att gälla.

## NL

Deze handleiding bevat belangrijke informatie die u moet hebben doorgelezen voordat u het gereedschap in gebruik neemt. Wij wijzen met name op de tekstgedeeltes over veiligheid.

Het gereedschap mag uitsluitend worden gebruikt als accessoire bij de Husqvarna Rider. Bij aankoppeling op de Husqvarna Rider vindt de bediening van het gereedschap plaats via de Rider. Daarom is het een vereiste voor een correct en veilig gebruik van het gereedschap dat u zich voor ingebruikname grondig verdiept in de werking van de Rider door de handleiding van de Rider door te lezen. Onderzoek met name hoe het gereedschap in een noodsituatie kan worden uitgeschakeld via de Rider.

Het gereedschap is bedoeld voor het ruimen van sneeuw. Het gereedschap mag daarom uitsluitend voor deze doeleinden worden gebruikt. Bovendien wordt verondersteld dat de werkzaamheden onder verantwoorde omstandigheden worden uitgevoerd. Bij verkeerd gebruik of bij gebrekkig onderhoud vervalt de fabrieksgarantie.

## NO

Denne instruksjonsboken inneholder viktig informasjon som du bør gjøre deg kjent med før redskapet tas i bruk. Vi retter især oppmerksomheten mot avsnitt vedr. sikkerhet.

Redskapet må utelukkende benyttes som tilbehør til Husqvarna Rider. Ved sammenkobling med Husqvarna Rider foregår betjeningen av redskapet via Riders funksjoner. Derfor er det en forutsetning for korrekt og sikker bruk av redskapet at du før redskapet tas i bruk, setter deg grundig inn i Riders funksjoner ved å lese instruksjonsboken til Rider. Vær særlig oppmerksom på hvordan redskapet i nødsfall kan stoppes fra Rider.

Redskapet er beregnet for snørydding. Redskapet må derfor bare brukes til dette formålet. Det er dessuten en forutsetning at arbeidet utføres under rimelige forhold. Ved feilaktig bruk eller mangelfullt vedlikehold bortfaller fabriksgarantien.

**FI**

Tämä ohjekirja sisältää tärkeää tietoa, johon sinun on tutustuttava ennen laitteen käyttöönottoa. Kiinnitä erityistä huomiota turvallisuutta koskevaan lukuun.

Laitetta saa käyttää vain Husqvarna Riderin lisävarusteena. Husqvarna Rideriin kytkettynä laitetta käytetään Riderin toimintojen avulla. Siksi laitteen oikean ja turvallisen käytön edellytys on, että perehdyt ennen käyttöönottoa Riderin toimintoihin lukemalla Riderin käyttöohjeen. Selvitä erityisesti, miten laite hätätilanteessa sammutetaan Riderista käsin.

Laitetta on tarkoitettu lumen poistoon. Laitetta saa käyttää vain tähän tarkoitukseen. Käytön edellytyksenä on, että työ suoritetaan kohtuullisissa oloissa. Virheellinen käyttö tai puutteellinen kunnossapito mitätöi tehdastakuun.

GB:STORAGE DE:AUFBEWAHRUNG FR:RANGEMENT  
DK:OPBEVARING SV:FÖRVARING NL:OPSLAG  
NO:OPPBEVARING FI:VARASTOINTI

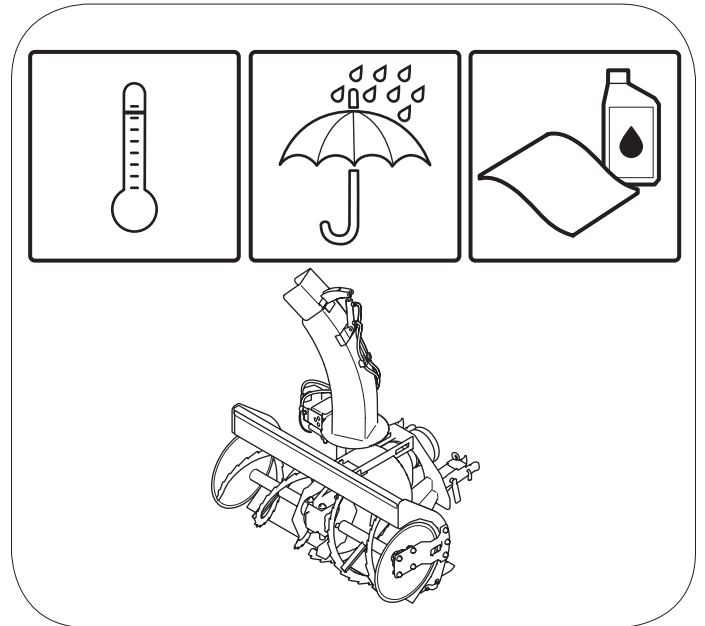

#### **GB**

- The operator must ensure that no people or animals are present within the working area of the implement.
- Stop the machine immediately, if one of the shear bolts breaks.
- Never throw the snow toward human beings or animals.
- Never allow anyone to crawl beneath the implement when it is raised.
- The implement must never be used without all protective guards fitted.
- Only use original spare parts.

#### **DE**

- Der Maschinenführer muss sich vergewissern, dass sich weder Menschen noch Tiere im Arbeitsbereich des Geräts aufhalten.
- Bei Bruch einer Bruchbolzen muss das Aggregat umgehend zum Stillstand gebracht werden.
- Niemals Schnee in Richtung Personen oder Tiere werfen.
- Der Aufenthalt unter dem angehobenen Gerät ist verboten.
- Das Gerät darf nur mit vollzählig und vollständig angebrachten Schutzschirmen verwendet werden.
- Es dürfen ausschließlich Originalersatzteile verwendet werden.

#### **FR**

- Le conducteur de la machine doit s'assurer qu'aucune personne ni aucun animal ne se trouve à proximité de la machine lorsque celle-ci est utilisée.
- Arrêtez immédiatement l'outil en cas de rupture de l'une des vis auto-cisaillantes.
- Ne projetez jamais de neige en direction de personnes ou d'animaux
- Personne ne doit rester sous l'outil lorsque celui-ci est soulevé.
- La machine ne doit pas être utilisée sans les écrans de protection.

Utilisez uniquement des pièces de rechange d'origine.

#### **DK**

- Føreren af redskabet skal sikre sig, at ingen personer eller dyr opholder sig i redskabets arbejdsområde.
- Stands omgående redskabet ved brud på en af brudboltene.
- Kast aldrig sneen imod mennesker eller dyr.
- Lad ingen personer opholde sig under redskabet, når det er hævet.
- Redskabet må ikke benyttes uden alle beskyttelseskærme påmonteret.
- Kun originale reservedele må benyttes.

#### **SV**

- Du ska se till att inga personer eller djur vistas inom maskinens arbetsområde.
- Stanna maskinen omgående om någon av brytbultarna går av.
- Slunga aldrig snön mot människor eller djur.
- Låt inga personer vistas under maskinen när du har lyft upp den.

- Du får inte använda maskinen utan att alla skyddsplåtar är monterade.
- Du får bara använda original reservdelar.

#### **NL**

- De bestuurder van het gereedschap dient zich ervan te vergewissen dat er zich geen personen of dieren in het werkbereik van het gereedschap ophouden.
- Stop het gereedschap onmiddellijk als een van de breekbouten breekt.
- Werp de sneeuw nooit in de richting van mensen of dieren
- Laat niemand zich onder het gereedschap ophouden als dit is opgetild.
- Het gereedschap mag niet worden gebruikt zonder dat alle veiligheidsschermen zijn gemonteerd.
- Er mogen uitsluitend originele reserveonderdelen worden gebruikt.

#### **NO**

- Føreren av redskapet må sikre seg at ingen personer eller dyr oppholder seg i arbeidsområdet til redskapet.
- Stopp redskapet umiddelbart etter brudd av en brytebolt.
- Kast aldri snø mot mennesker eller dyr.
- La ingen personer oppholde seg under redskapet når det er hevet.
- Redskapet må ikke brukes uten at alle beskyttelseskjermene er montert.
- Kun originale reservedeler må brukes.

#### **FI**

- Laitteen kuljettajan on varmistettava, ettei laitteen työskentelyalueella ole ihmisiä tai eläimiä.
- Pysäytä välittömästi työkalulla yhdellä pultilla
- Älä koskaan kohdistaa lunta ihmisiä tai eläimiä kohti
- Älä päästä ketään laitteen alle, kun se on nostettu ylös.
- Laitetta ei saa käyttää ilman suojuksia.
- Käytä vain alkuperäisiä varaosia.

GB:WARNING SYMBOLS DE:WARNSYMBOL  
FR:SYMBOLES D'AVERTISSEMENT  
DK:ADVARSELSSYMBOLER SV:VARNINGSSYMBOLER  
NL:WAARSCHUWINGSSYMBOLEN  
NO:FARESYMBOLER FI:VAROITUSSYMBOLIT

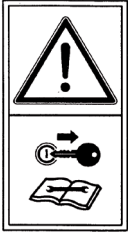

**GB**

Stop the engine and remove the ignition key before touching the machine.

**DE**

Motor abstellen und Zündschlüssel abziehen, bevor Sie an der Maschine hantieren.

**FR**

Arrêtez le moteur et retirez la clé de contact avant de toucher à la machine.

**DK**

Stop motoren og fjern tændingsnøglen før De rører ved maskinen.

**SE**

Stanna motor och tag ur startnyckeln innan du börjar arbeta på maskinen.

**NL**

Zet de motor uit en haal de sleutel uit het contactslot voordat u de machine aanraakt.

**NO**

Stopp motoren og fjern tenningsnøkkelen før du rører maskinen.

**FI**

Sammuta moottori ja irrota virta-avain ennen koneeseen koskemista.



**GB**

Risk of injury when attaching the implement to the Rider.

**DE**

Gefahr des Einklemmens beim Montieren der Maschine.

**FR**

Attention aux risques de coincement lors de l'assemblage.

**DK**

Risiko for klemning ved sammenkobling.

**SE**

Klämrisk vid tillkoppling av maskinen.

**NL**

Klemgevaar tijdens het aankoppelen.

**NO**

Risiko for å komme i klem ved tilkopling.

**FI**

Puristumisvaara kytkettäessä.



**GB**

Read the operating manual carefully.

**DE**

Gebrauchsanleitung sorgfältig lesen.

**FR**

Lisez avec soin le manuel de l'utilisateur

**DK**

Læs brugermanualen omhyggeligt.

**SE**

Läs instruktionsboken noggrant.

**NL**

Lees de gebruikershandleiding zorgvuldig door.

**NO**

Les instruksjonsboken omhyggelig.

**FI**

Lue käyttöohje huolellisesti.



**GB**

Rotating shafts.

**DE**

Rotierende Wellen.

**FR**

Axes rotatifs.

**DK**

Roterende aksler.



**SE**

Roterande axlar.

**NL**

Roterende assen.

**NO**

Roterende akslinger.

**FI**

Pyöriviä akseleita.



**GB**

Rotating roller

**DE**

Rotierenden Rolle

**FR**

Cylindres rotatifs

**DK**

Roterende valse

**SE**

Roterande vals

**NL**

Roterende rol

**NO**

Roterende valse

**FI**

Pyörivät valssit

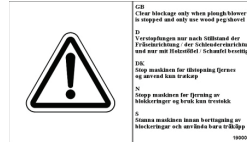

**GB**

Clear blockage only when plough/blower is stopped and only use wood peg/shovel.

**DE**

Verstopfungen nur nach Stillstand der Fräseinrichtung / der Schleudereinrichtung und nur mit Holzstößel / Schaufel beseitigen

**FR**

Arrêtez la machine avant le retrait de l'obstruction et utilisez uniquement un bâton en bois

**DK**

Stop maskinen før tilstopning fjernes og anvend kun trækæp.

**SE**

Stanna maskinen innan borttagning av blockeringar och använda bara träkäpp

**NL**

Stop de machine voordat u de verstopping opheft en gebruik uitsluitend een houten stok.

**NO**

Stopp maskinen før fjerning av blokkeringer og bruk kun trestokk

**FI**

Pysäytä laite ennen tukoksen poistamista ja käytä vain puukeppiä.



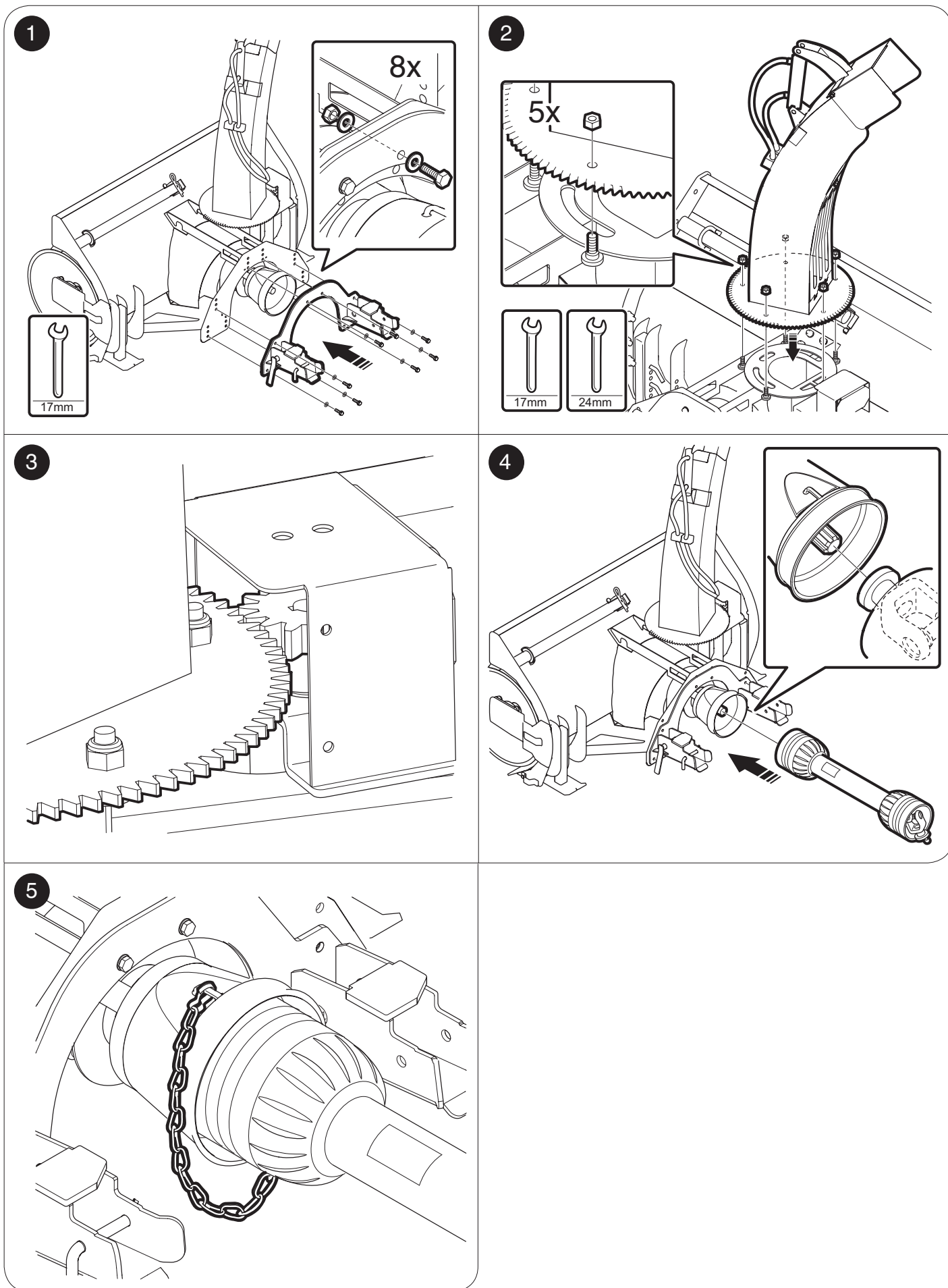

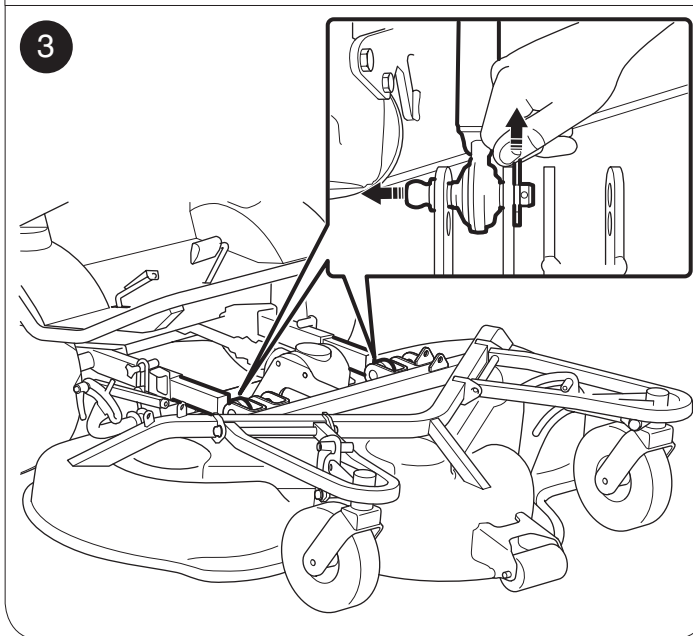
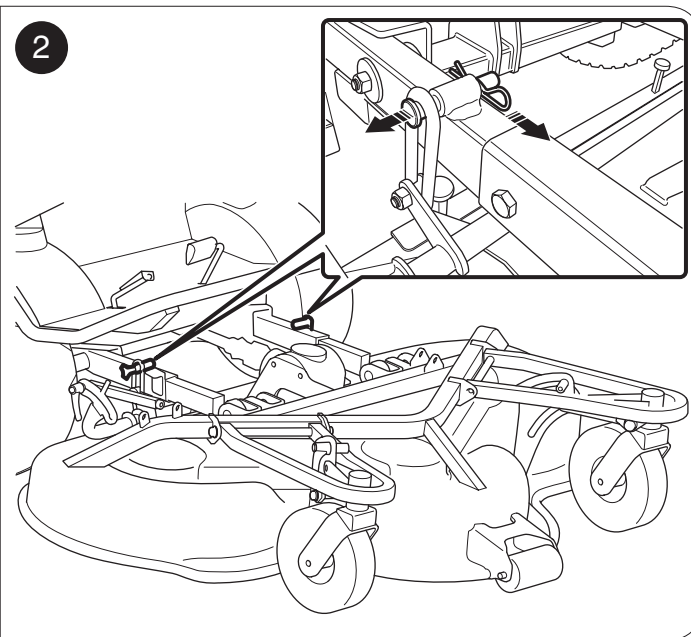
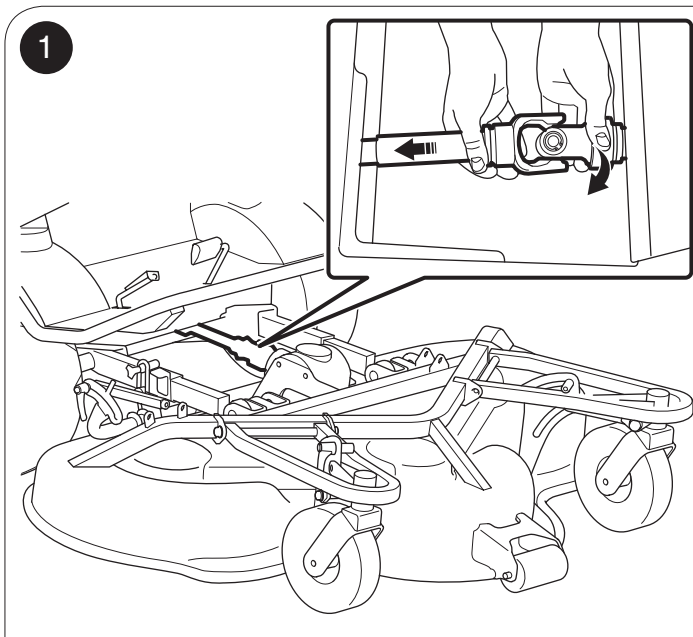

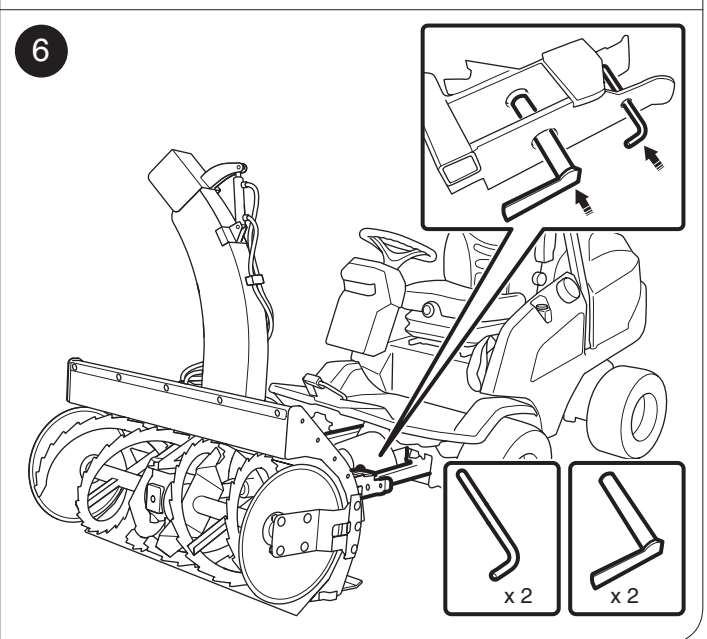
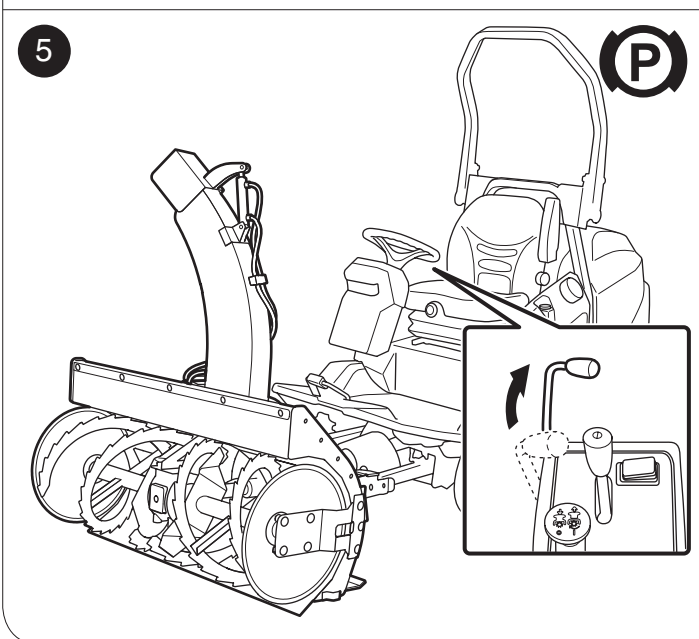
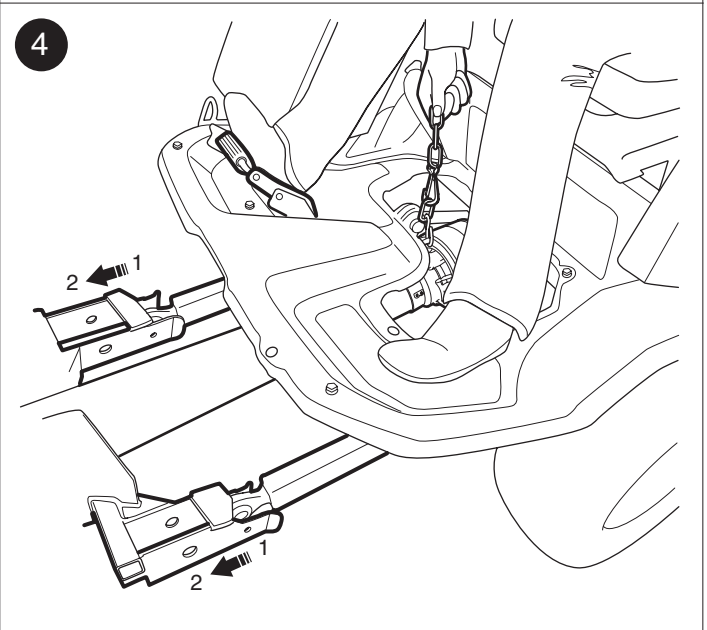
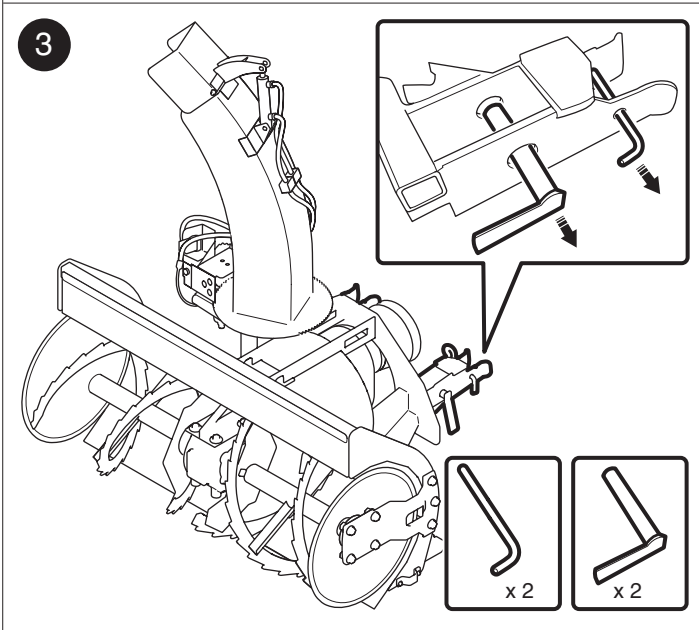
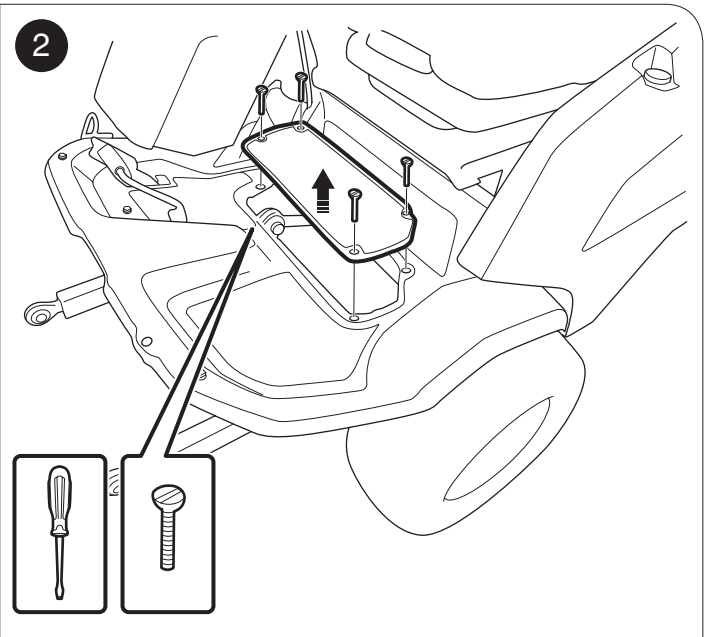
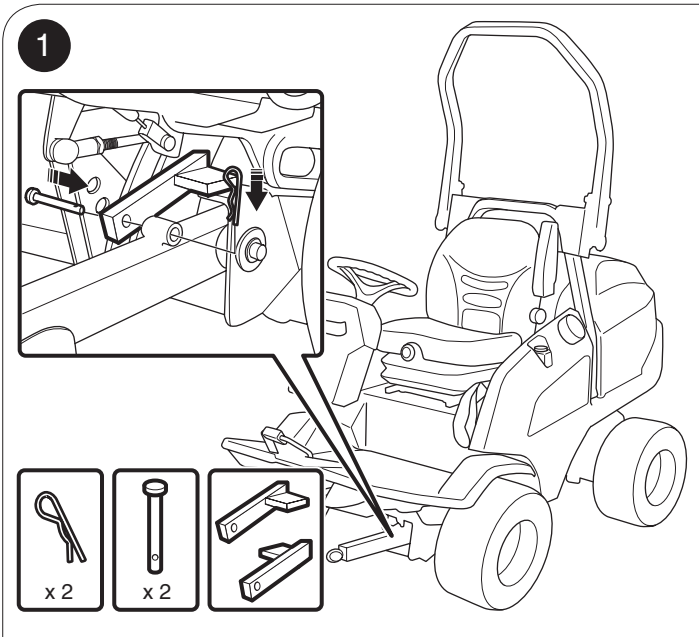

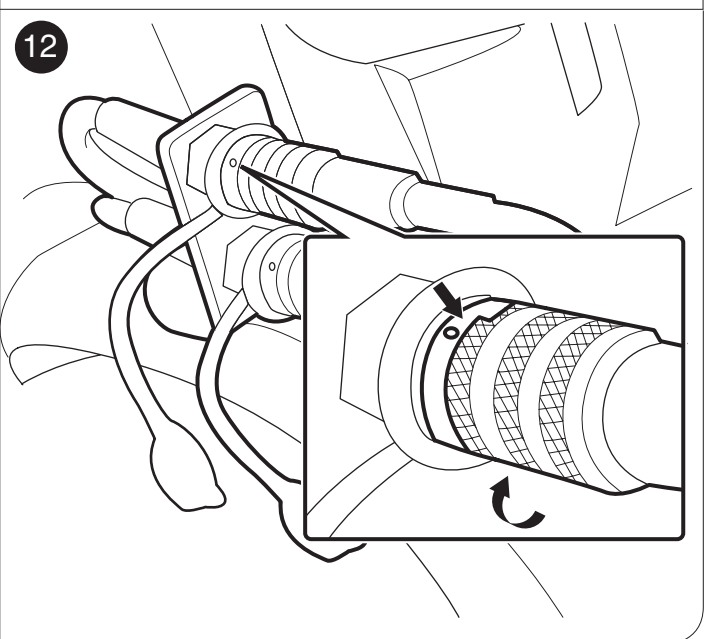
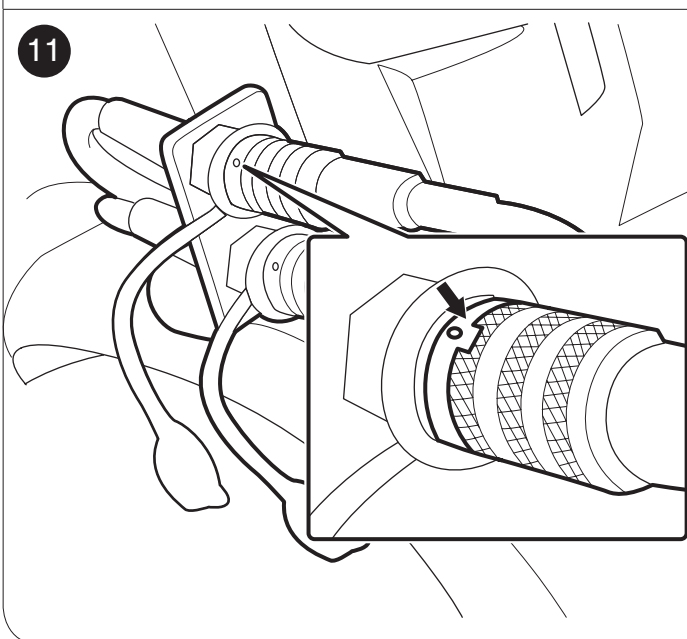
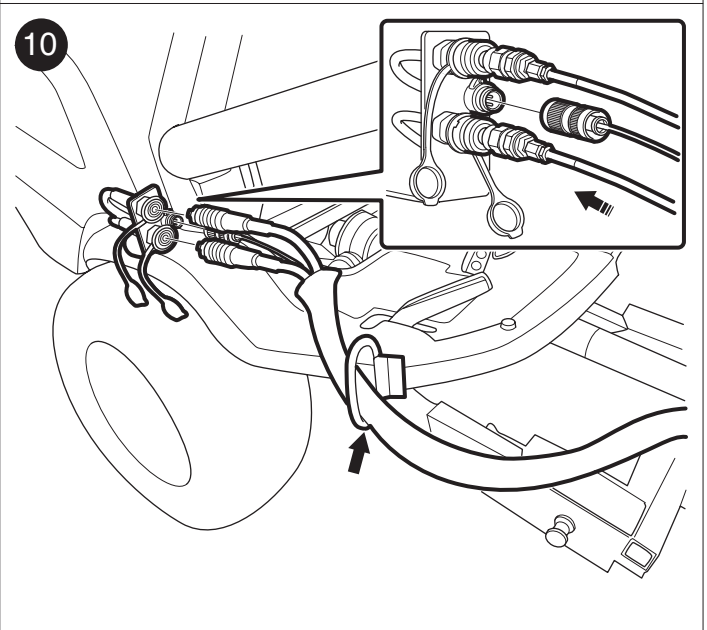
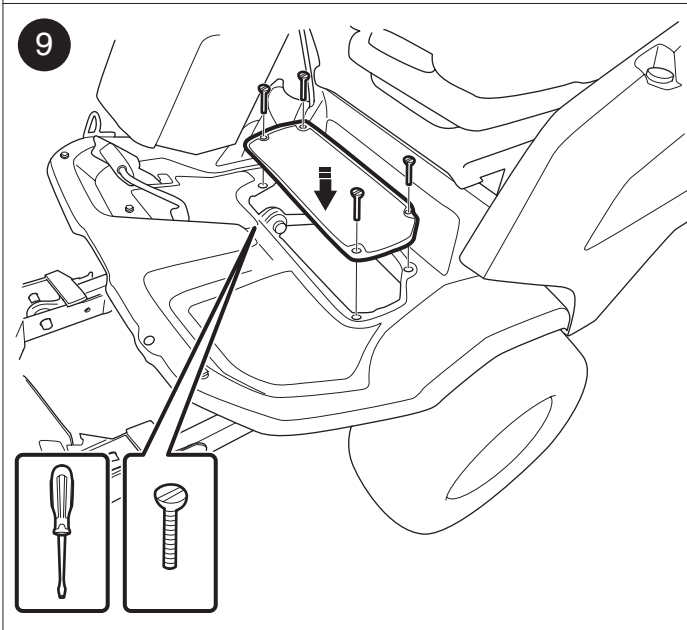
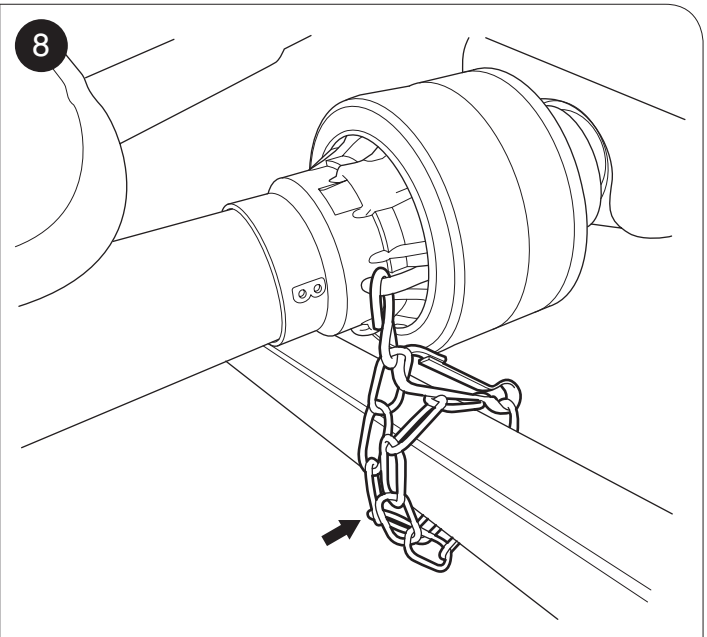
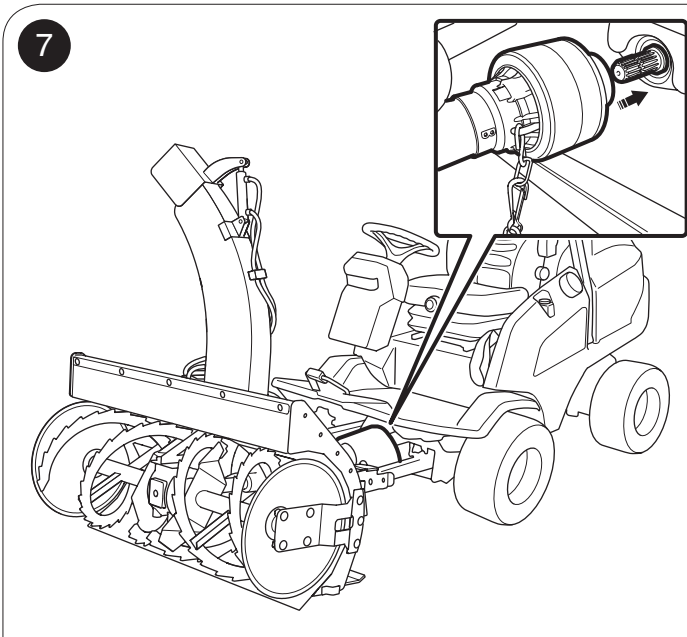



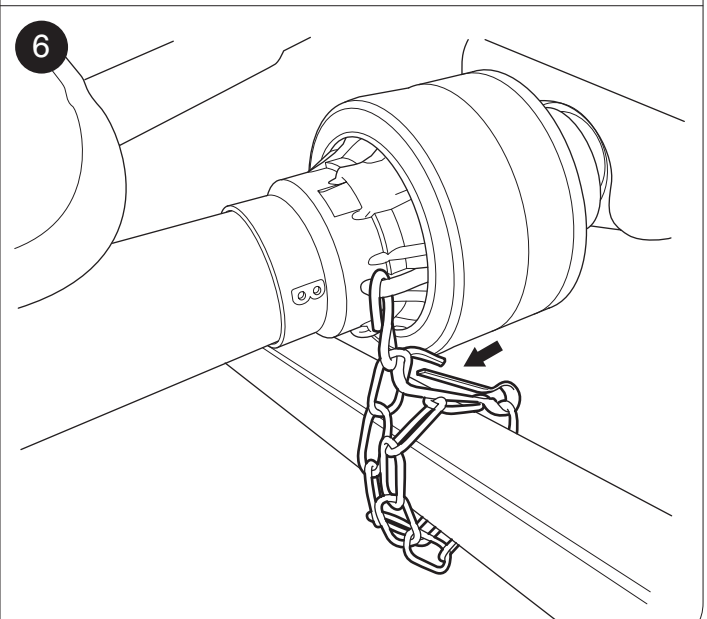
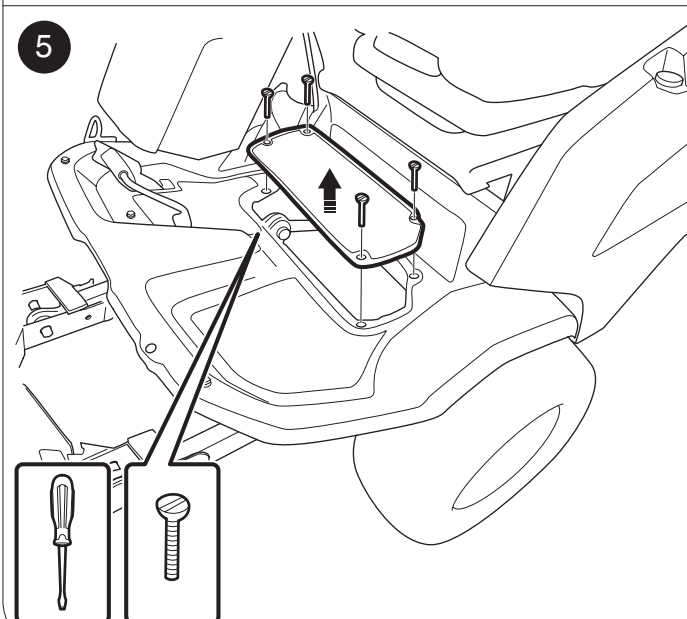
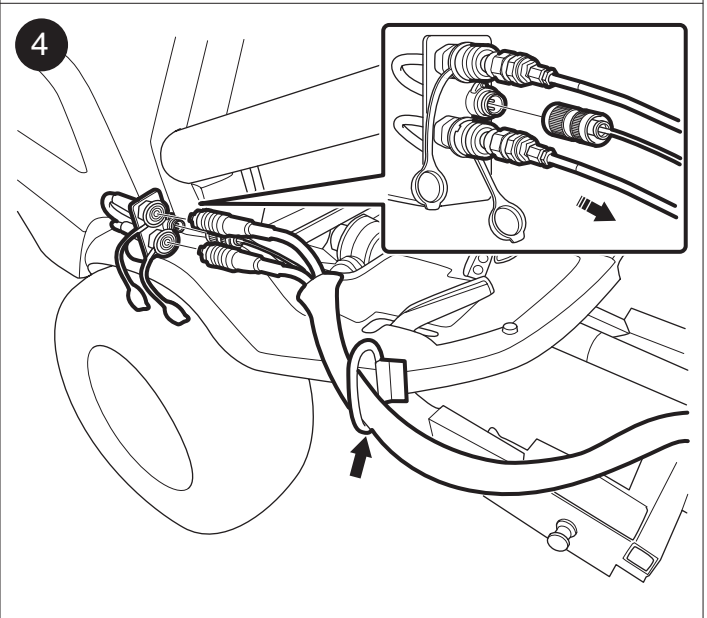
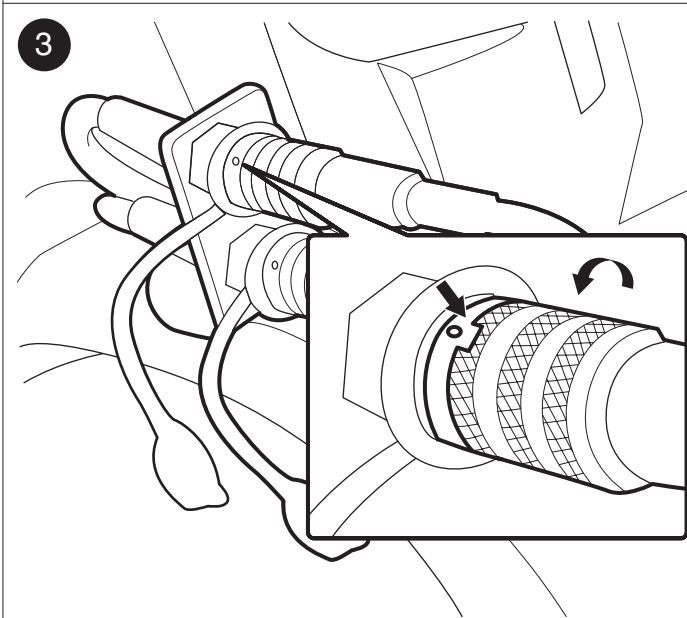
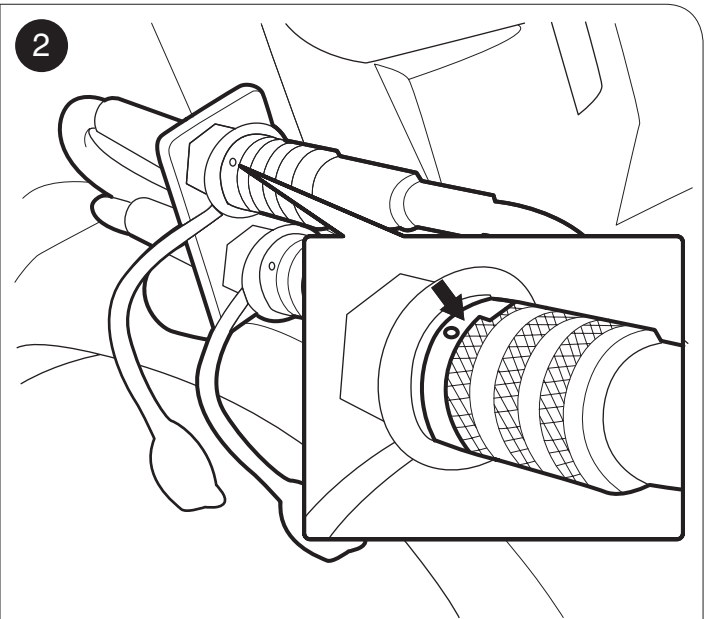
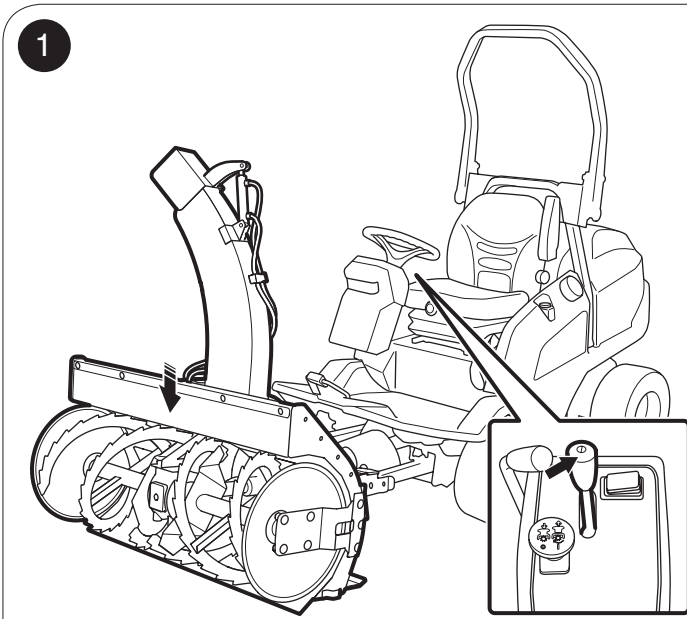

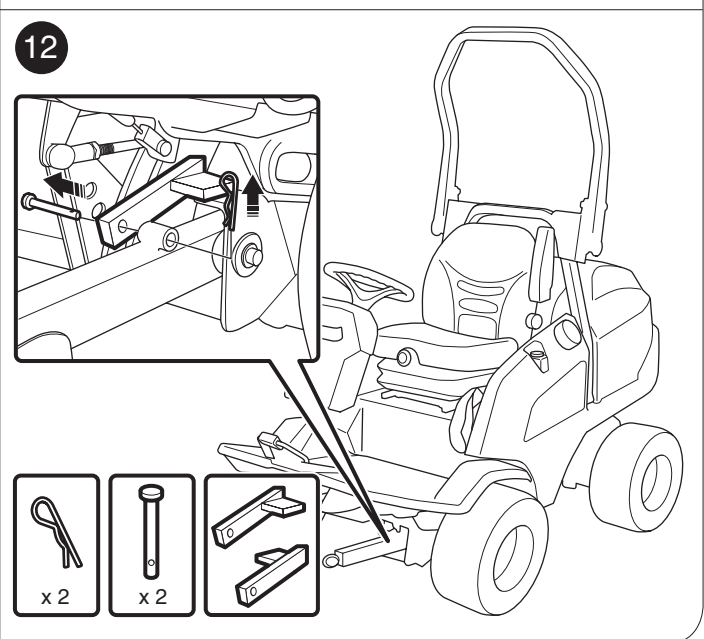
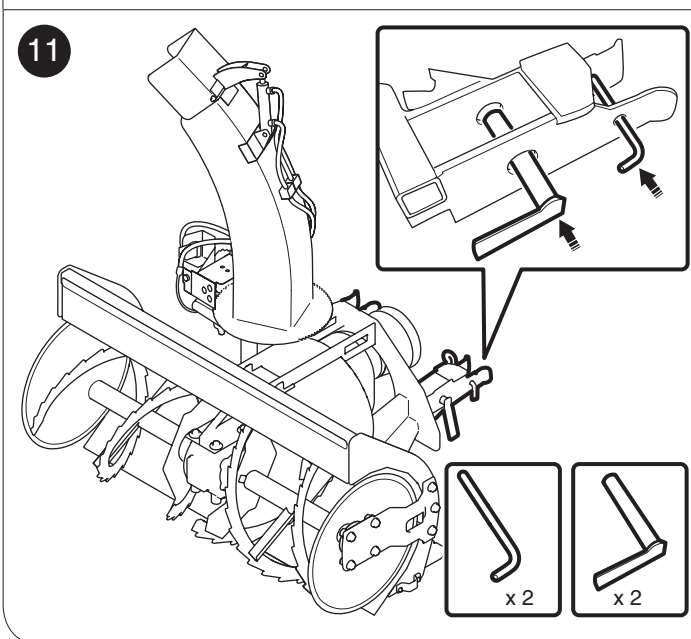
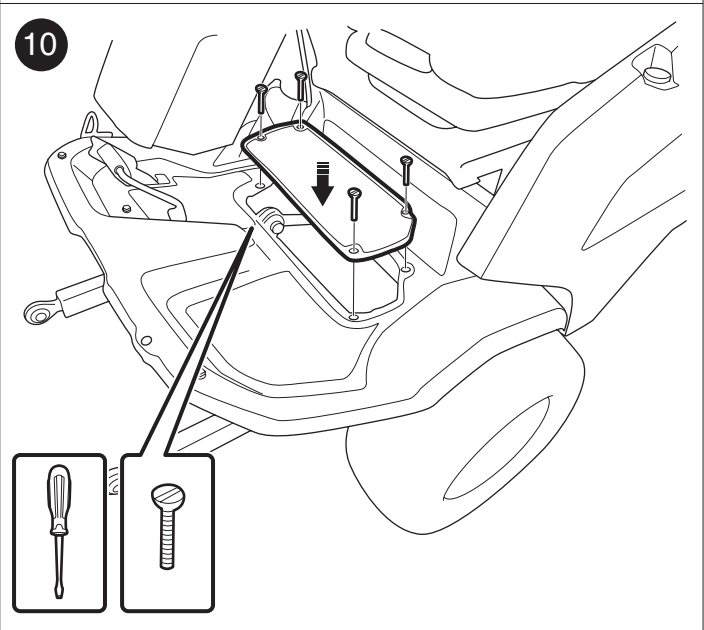
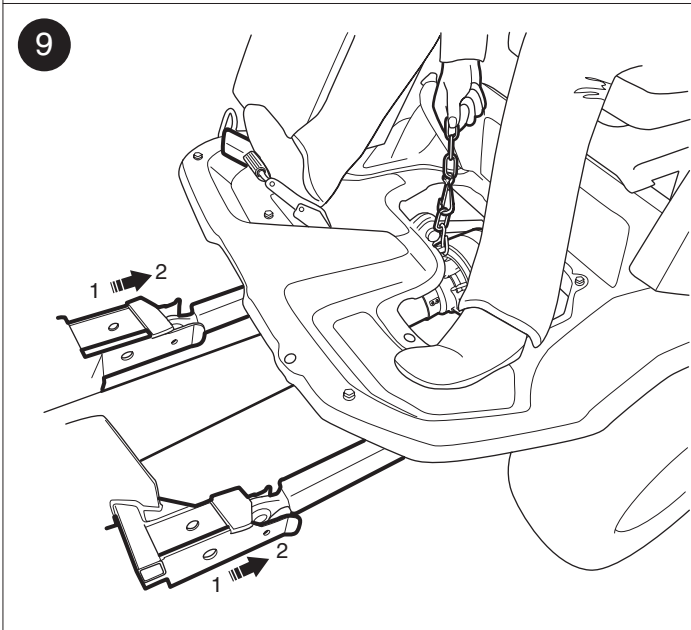
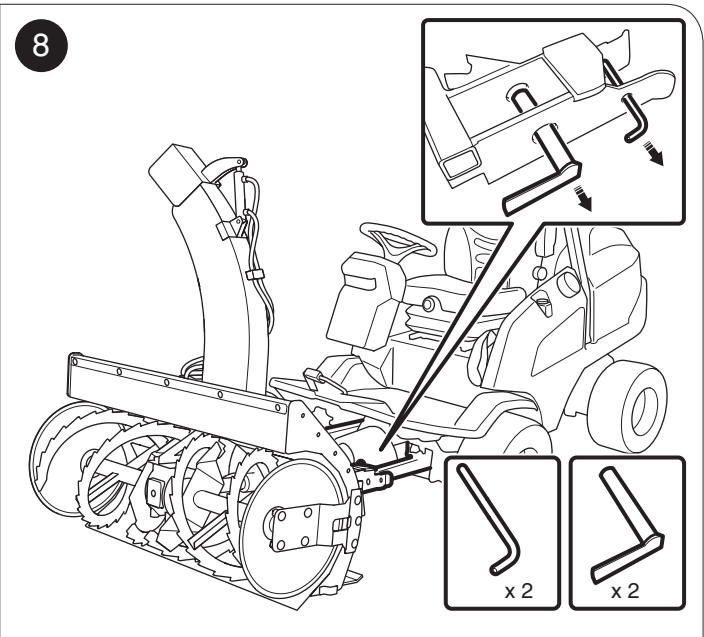
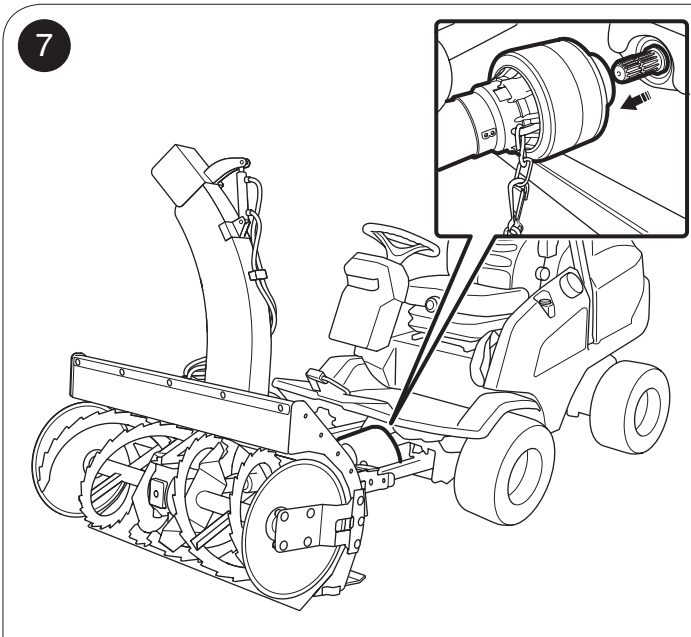

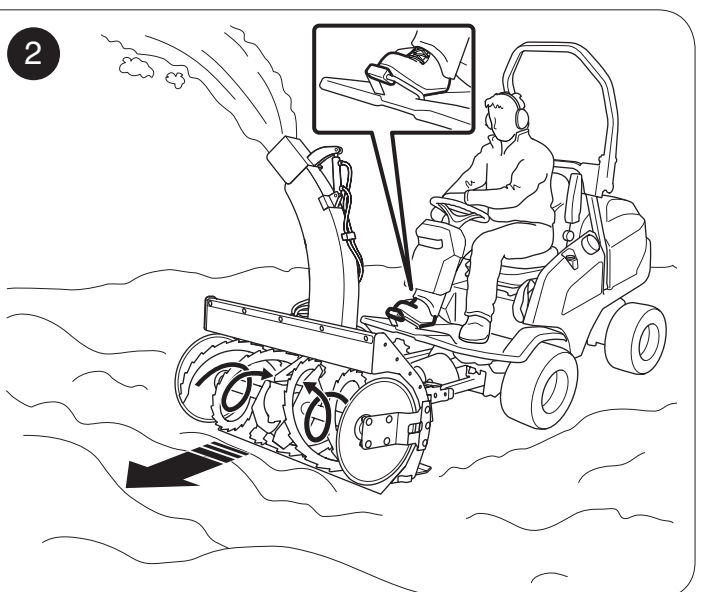
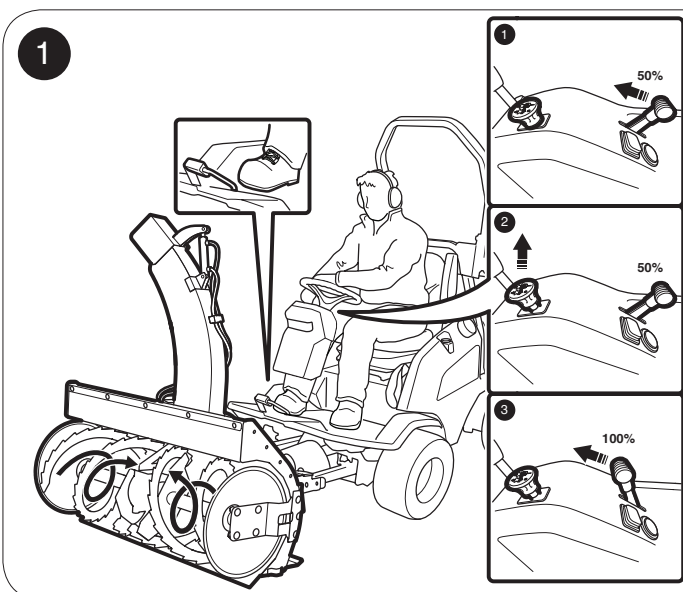
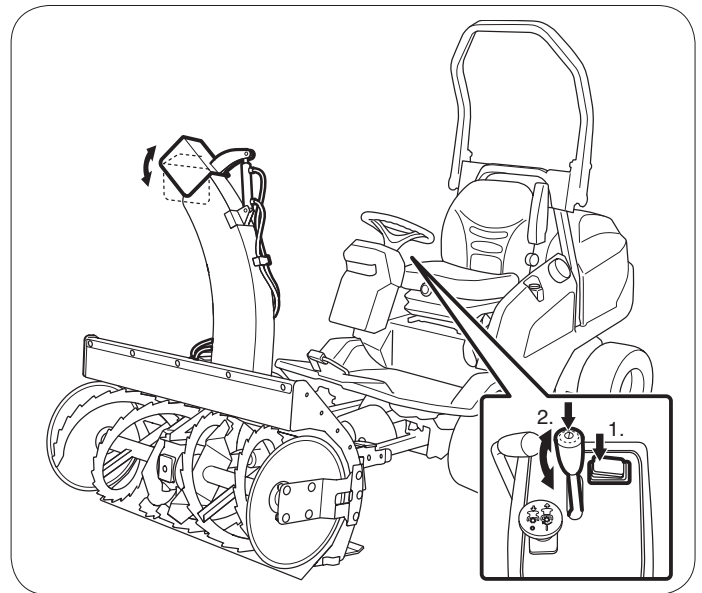
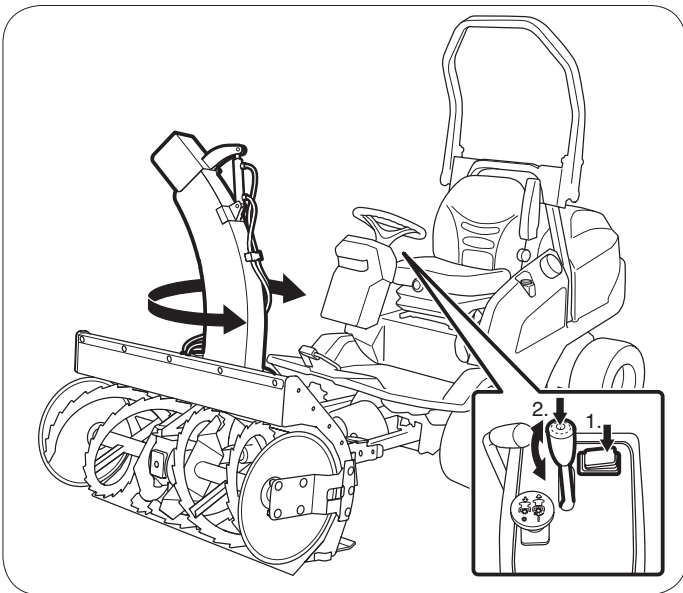
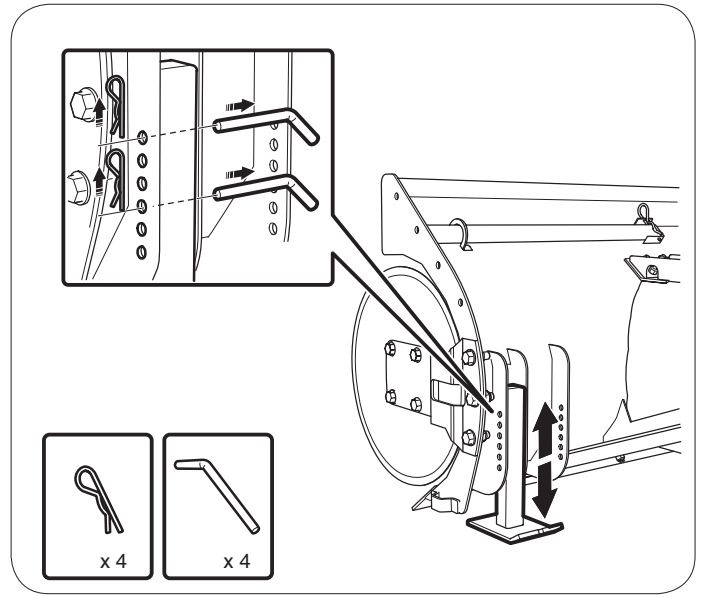
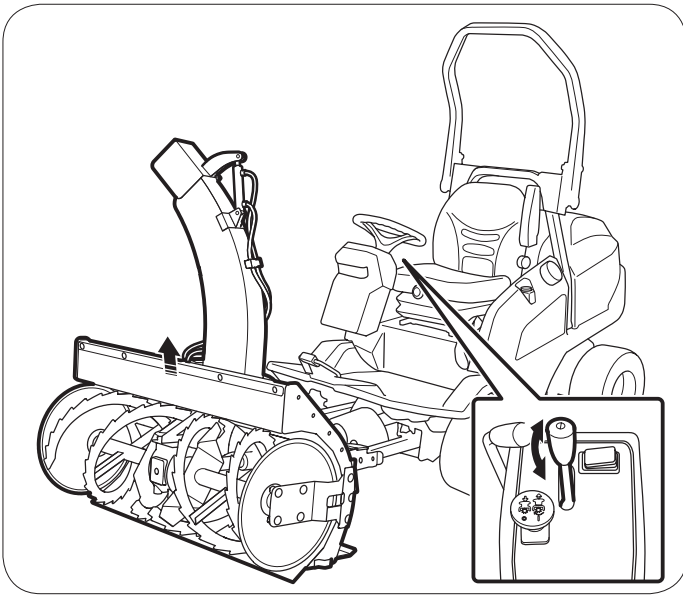



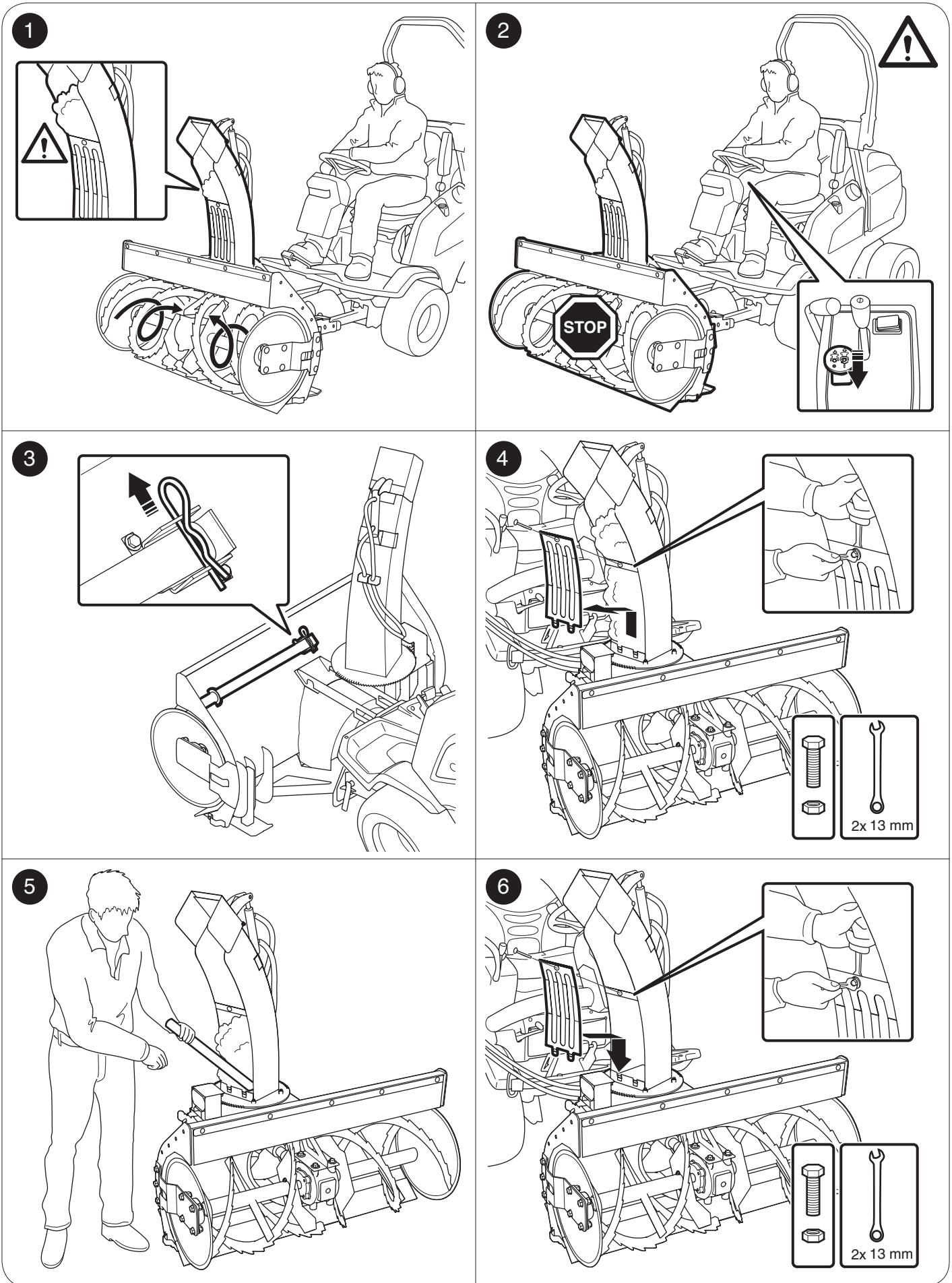

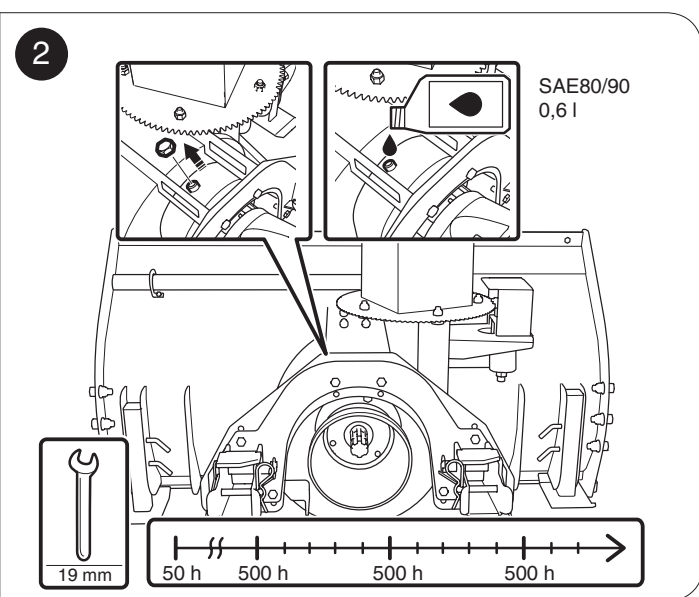
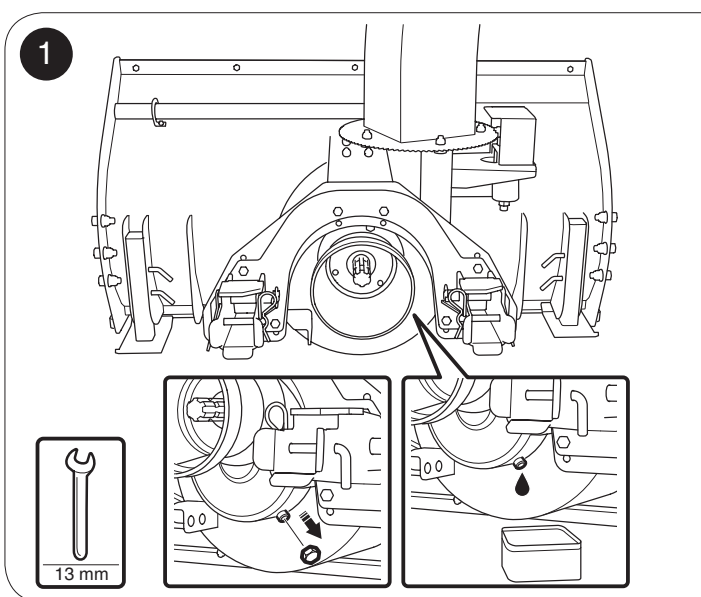
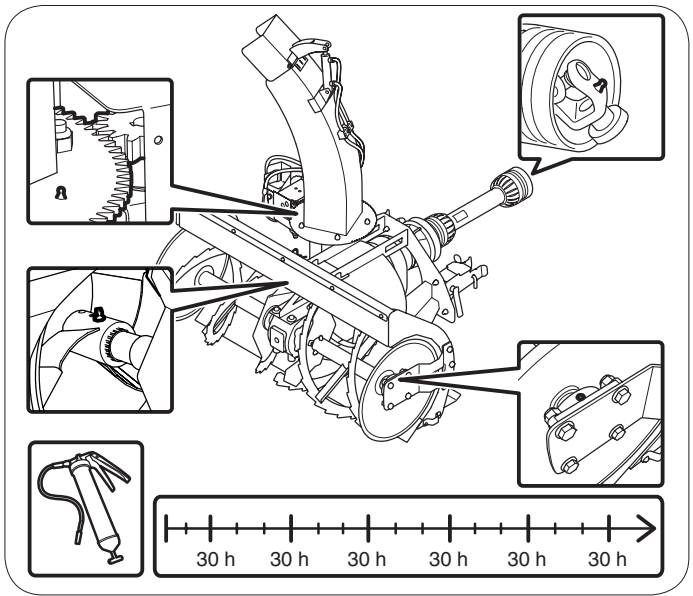
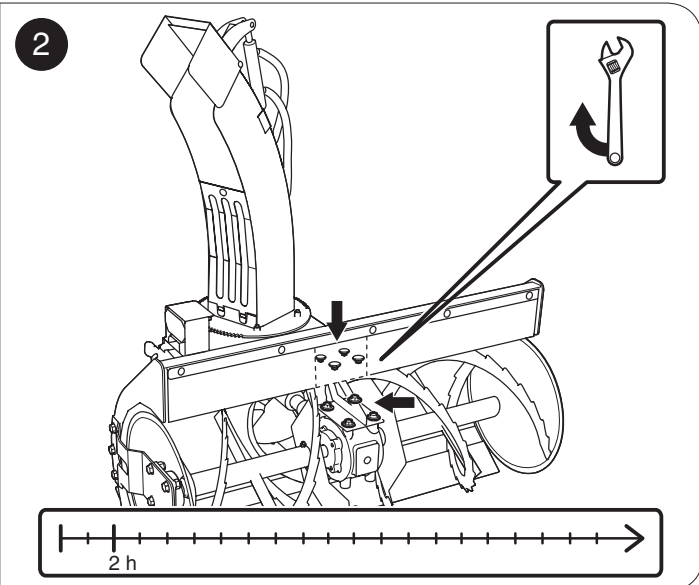
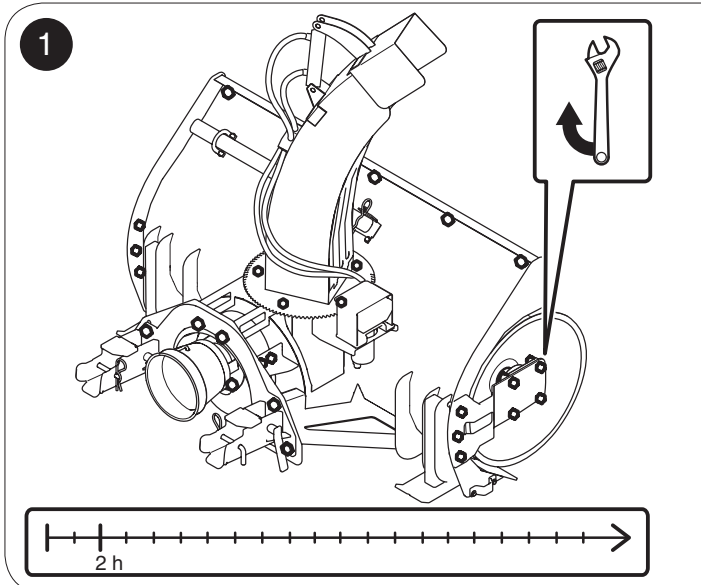

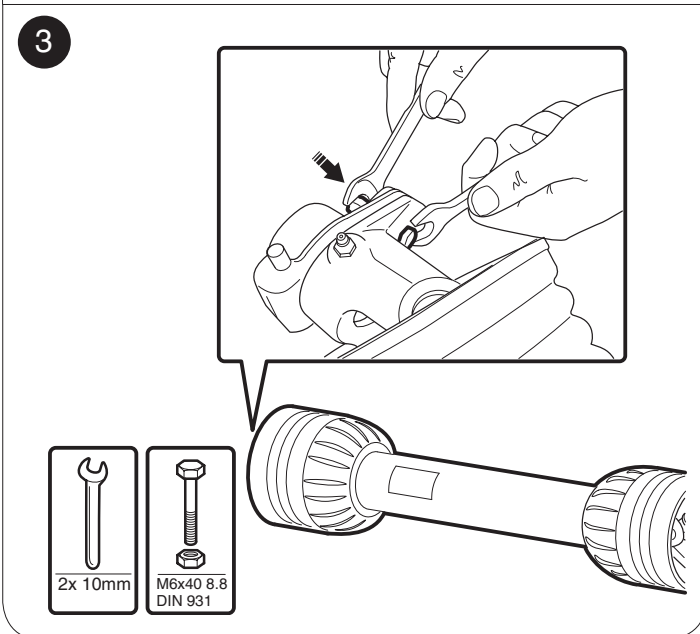
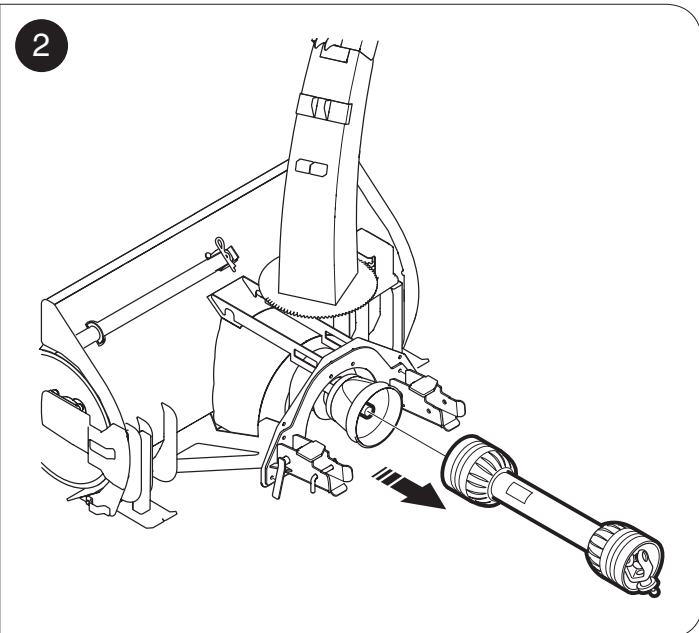
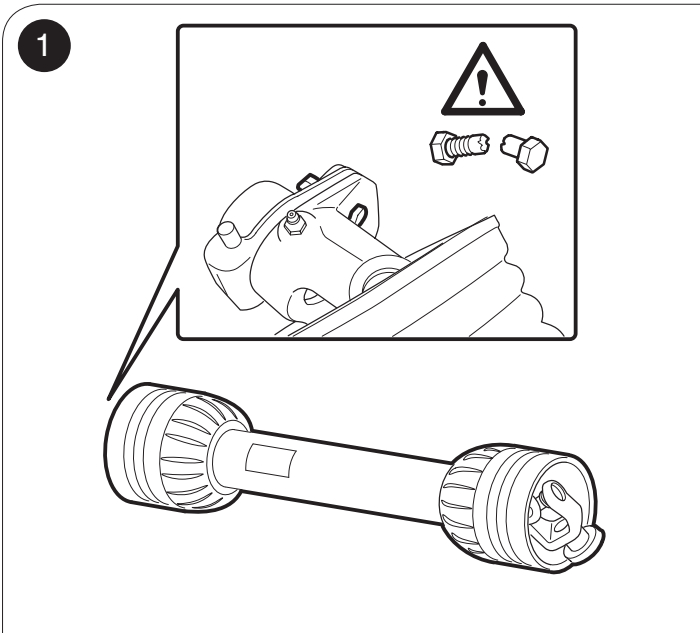
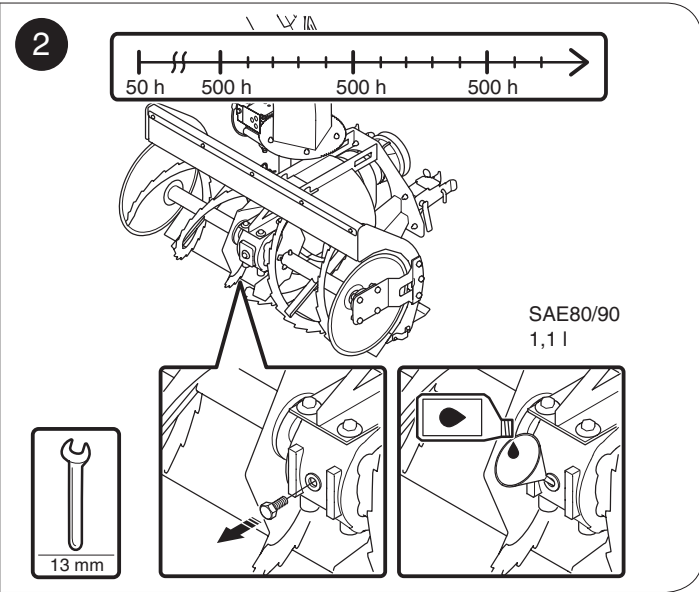
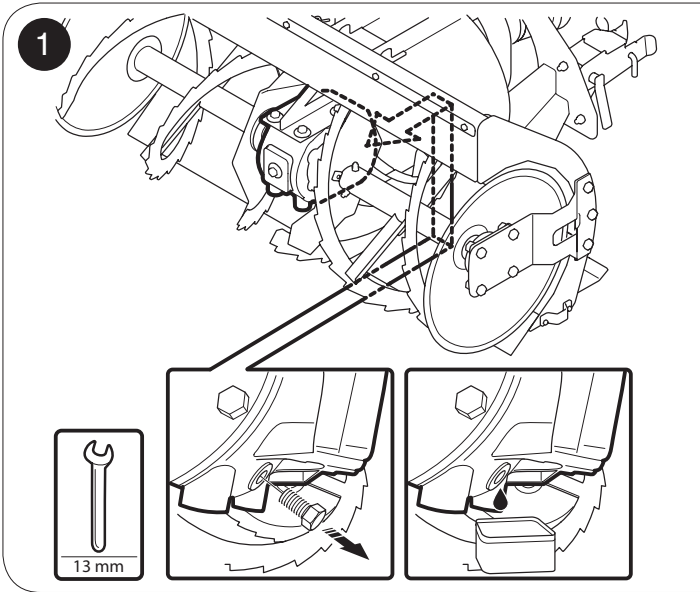

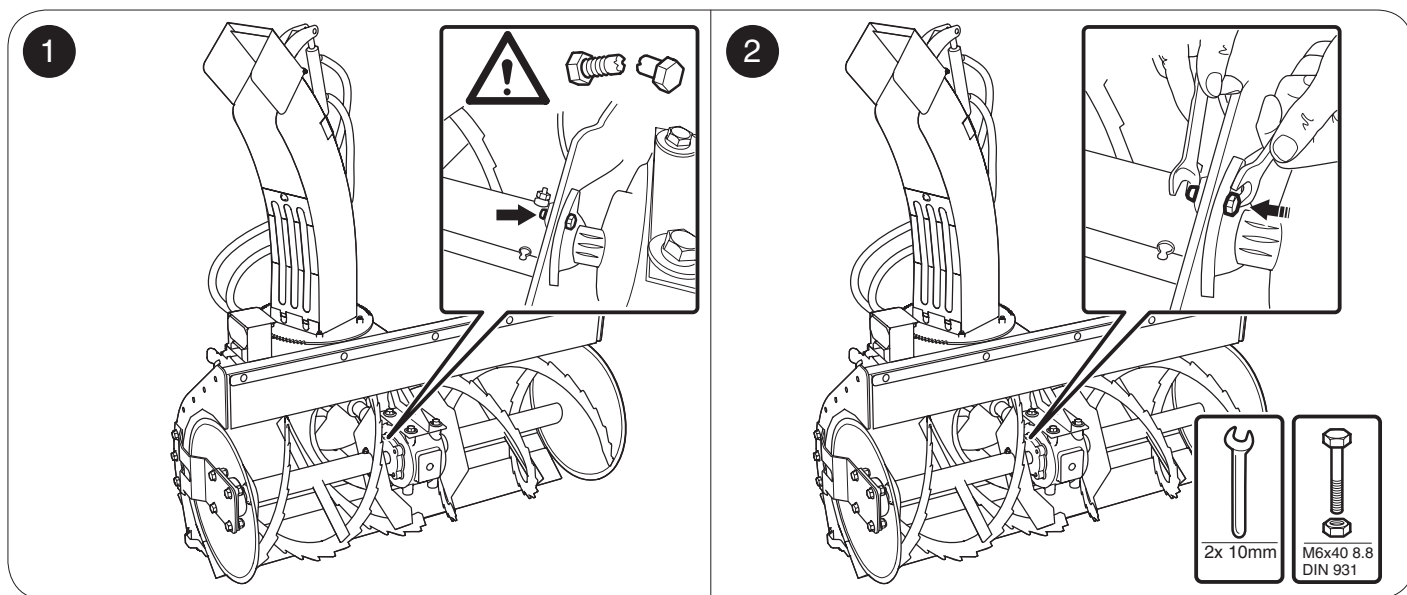

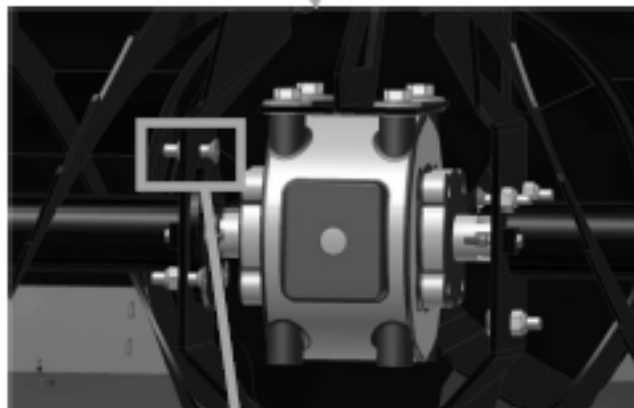
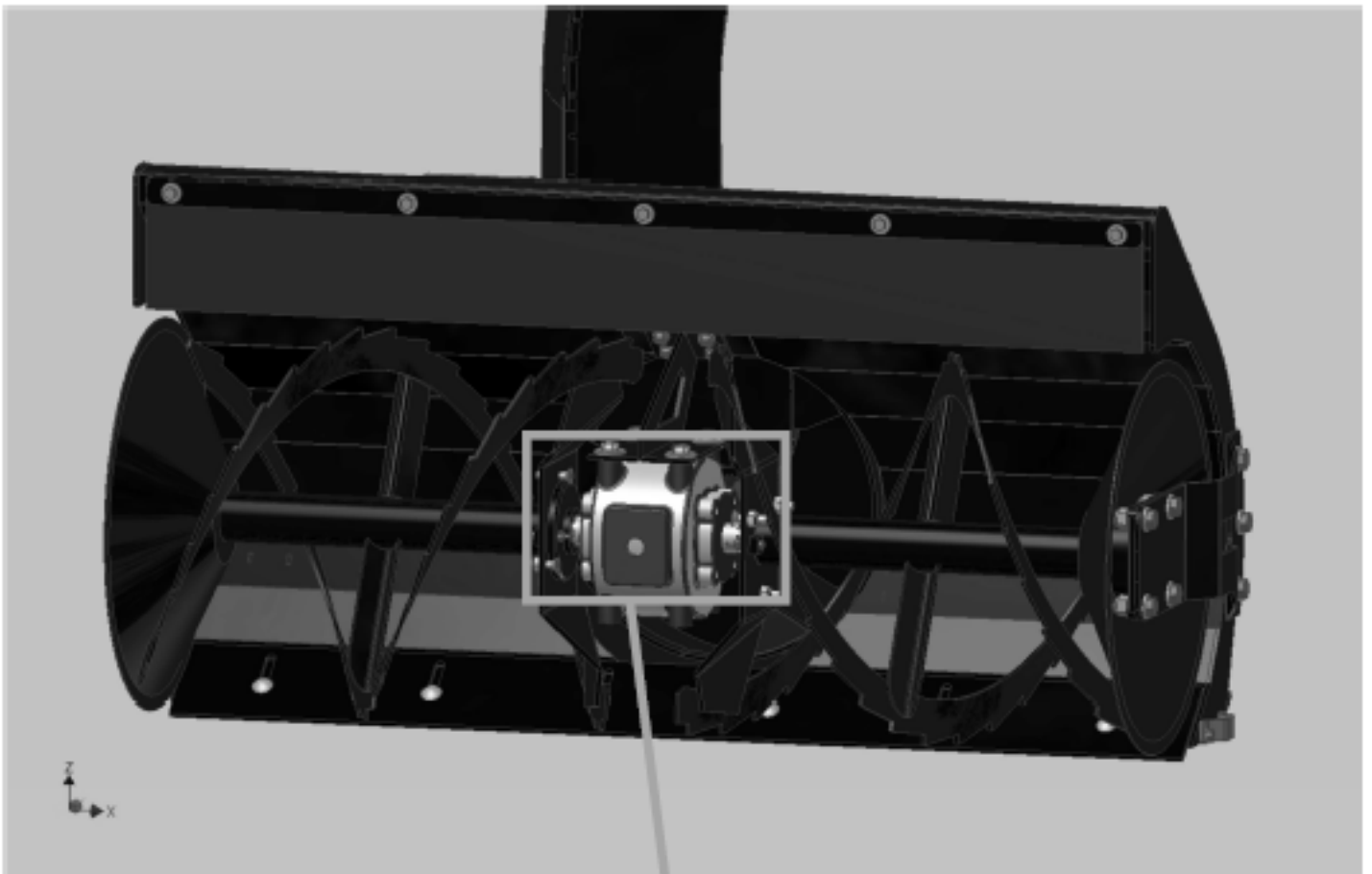

x6

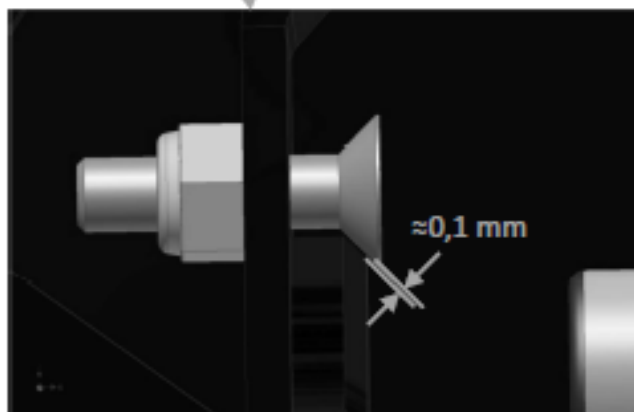



167 kg

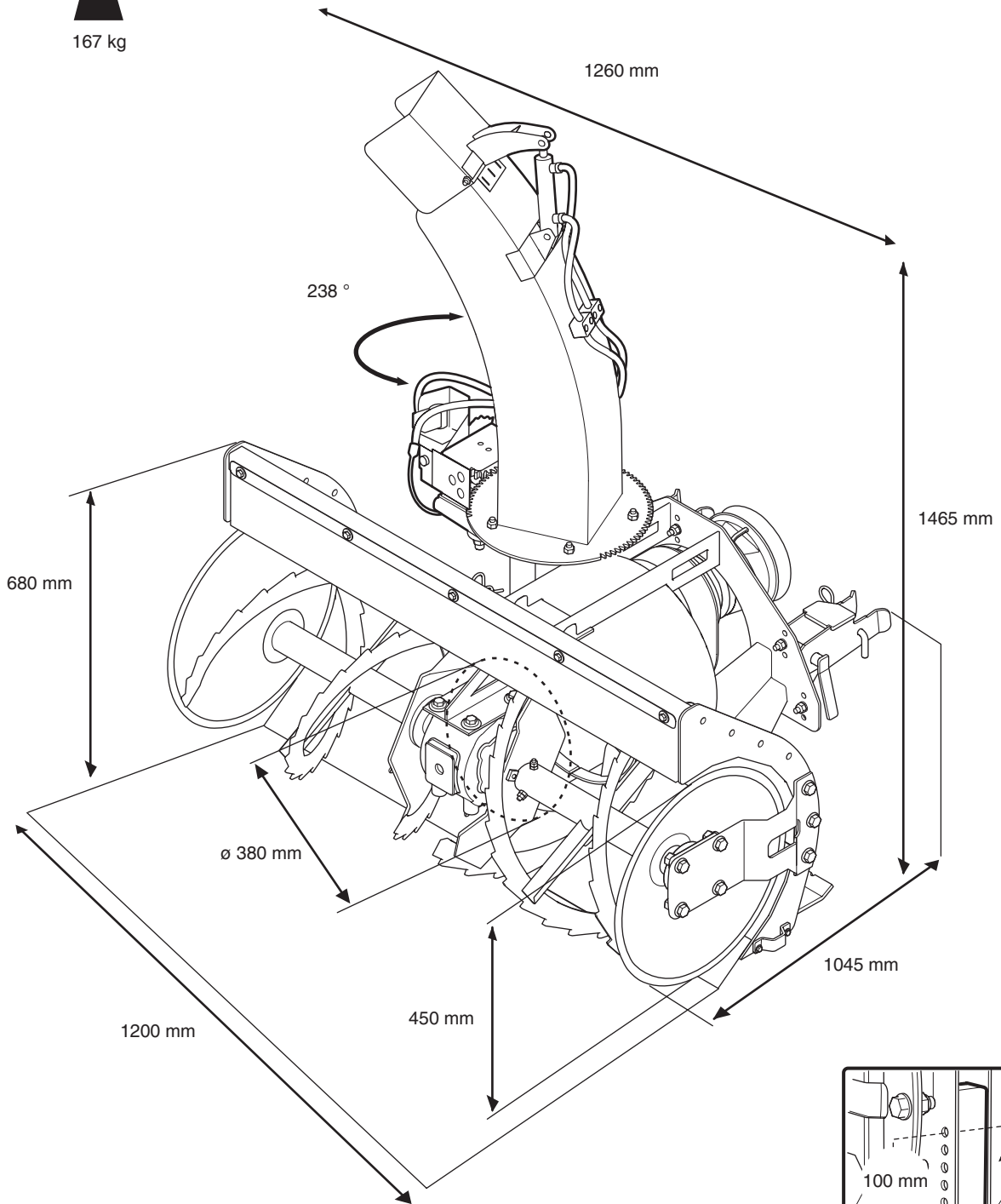

M6: 10 Nm  
 M8: 24 Nm  
 M10: 47 Nm  
 M12: 81 Nm  
 M14: 128 Nm

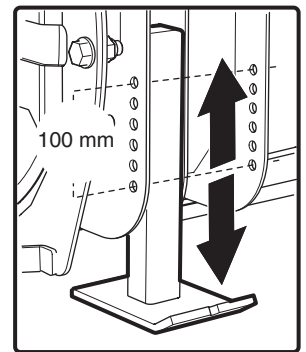





 **Husqvarna**

MADE BY

**Vestas** hydromann

115557938