

EasyCut Li-18/23  
Art. 9824

<b>D</b>	<b>Betriebsanleitung</b> Accu-Turbotrimmer	<b>SK</b>	<b>Návod na obsluhu</b> Akumulátorový turbotrimmer
<b>GB</b>	<b>Operating Instructions</b> Accu Turbotrimmer	<b>GR</b>	<b>Οδηγίες χρήσης</b> Επαναφορτιζόμενο κορευτικό πετονιάς
<b>F</b>	<b>Mode d'emploi</b> Coupe-bordures à batterie	<b>RUS</b>	<b>Инструкция по эксплуатации</b> Аккумуляторный турботриммер
<b>NL</b>	<b>Gebruiksaanwijzing</b> Accu-Turbotrimmer	<b>SLO</b>	<b>Navodilo za uporabo</b> Akumulatorski turbo trimmer obrezovalnik
<b>S</b>	<b>Bruksanvisning</b> Accu-Turbotrimmer	<b>HR</b>	<b>Upute za uporabu</b> Baterijski turbo trimmer za travu
<b>DK</b>	<b>Brugsanvisning</b> Accu-turbotrimmer	<b>SRB</b>	<b>Uputstvo za rad</b>
<b>FI</b>	<b>Käyttöohje</b> Accu-turbotrimmeri	<b>BIH</b>	Baterijska turbo trimmer-kosilica
<b>N</b>	<b>Bruksanvisning</b> Batteri-turbotrimmer	<b>UA</b>	<b>Інструкція з експлуатації</b> Акумуляторний турботриммер
<b>I</b>	<b>Istruzioni per l'uso</b> Turbotrimmer a batteria	<b>RO</b>	<b>Instrucțiuni de utilizare</b> Turbotrimmer cu baterie
<b>E</b>	<b>Instrucciones de empleo</b> Recortabordes con accu	<b>TR</b>	<b>Kullanma Kılavuzu</b> Akülü Turbo Tirpan
<b>P</b>	<b>Manual de instruções</b> Aparador de relva Accu-Turbotrimmer	<b>BG</b>	<b>Инструкция за експлоатация</b> Акумулаторен Турботриммер
<b>PL</b>	<b>Instrukcja obsługi</b> Podkaszarka akumulatorowa	<b>AL</b>	<b>Manual përdorimi</b> Kositëse bari turbo me bateri
<b>H</b>	<b>Használati utasítás</b> Akkumulátoros damilos fűszegélynyíró	<b>EST</b>	<b>Kasutusjuhend</b> Akuga turbotrimmer
<b>CZ</b>	<b>Návod k obsluze</b> Akumulátorový turbotrimmer	<b>LT</b>	<b>Eksploatavimo instrukcija</b> Akumuliatorinė turbo žoliapjovė
		<b>LV</b>	<b>Lietošanas instrukcija</b> Turbotrimmeris ar akumulatoru

# GARDENA EasyCut Li-18/23

NL



## Dit is de vertaling van de originele Duitse gebruiksaanwijzing.

Lees deze gebruiksaanwijzing zorgvuldig door en houdt u zich aan de aanwijzingen. Maak u aan de hand van deze gebruiksaanwijzing vertrouwd met het product, het juiste gebruik en de veiligheidsaanwijzingen.



Gebruik het apparaat nooit als u moe of ziek bent, of wanneer u onder de invloed van alcohol, drugs of een geneesmiddel bent.

Dit apparaat kan worden gebruikt door kinderen vanaf 8 jaar en ouder evenals door personen met verminderde lichamelijke, sensorische of mentale capaciteiten of gebrek aan ervaring en kennis, wanneer zij onder toezicht staan of m.b.t. het veilige gebruik van het apparaat werden geïnstrueerd en de daaruit voortvloeiende risico's begrijpen. Kinderen mogen niet met het apparaat spelen. Reiniging en gebruiker-sonderhoud mogen niet door kinderen worden uitgevoerd die niet onder toezicht staan. Wij adviseren jongeren het apparaat pas vanaf 16 jaar te gebruiken.

→ Bewaar deze gebruiksaanwijzing zorgvuldig.

## Inhoudsopgave:

1. Inzetgebied van uw GARDENA turbotrimmer . . . . .	36
2. Veiligheidsaanwijzingen . . . . .	37
3. Montage . . . . .	39
4. Ingebruikname . . . . .	39
5. Bediening . . . . .	41
6. Opbergen . . . . .	42
7. Onderhoud . . . . .	43
8. Opheffen van storingen. . . . .	44
9. Leverbare accessoires . . . . .	45
10. Technische gegevens . . . . .	45
11. Service/Garantie. . . . .	46

## 1. Inzetgebied van uw GARDENA turbotrimmer

### Bestemming:

De GARDENA turbotrimmer is voor het trimmen en snijden van gazons en grasvelden in de particuliere huis- en hobbytuin bestemd.

Hij mag niet in openbare plantsoenen, parken en sportterreinen, langs straten en niet in de land- en bosbouw ingezet worden.

### Let op:



**De GARDENA turbotrimmer mag wegens gevaar voor lichamelijk letsel niet gebruikt worden voor het snijden van heggen of het verkleinen in de zin van tot compost verwerken.**

## 2. Veiligheidsaanwijzingen

→ Lees de veiligheidsinstructies op de trimmer.



### OPGELET!

→ Lees voor in gebruikname de Instructies voor gebruik!



### GEVAAR!

→ Trimmer tegen regen en vocht beschermen!

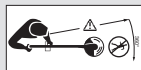

### GEVAAR!

Verwonden van derden!

→ Houd derden weg uit de gevarezone!



**Uitschakelen! Verwijder de accu voordat het apparaat wordt aangepast of gereinigd.**

→ **Attentie: de snoe draad draait nog nadat het apparaat is uitgeschakeld.**



### GEVAAR!

Kans op letsel van ogen en oren!

→ Draag oog- en gehoorbescherming!

### Controles voor elk gebruik

→ Controleer voor elk gebruik de trimmer.

→ Controleer of de luchtinlaten vrij zijn.

Gebruik de trimmer niet wanneer deze beschadigd is of wanneer de veiligheidsvoorzieningen (drukschakelaar, veiligheidsafdekking) en/of de draadspoel beschadigd of versleten zijn.

→ Zet nooit veiligheidsinrichtingen buiten werking.

→ Controleer het snijgoed voor met het werk te beginnen. Haal vreemde voorwerpen weg en let bij het werken op vreemde voorwerpen (bijv. stenen, takken, snoeren, draden ...).

→ Wanneer u desondanks tijdens het werken een obstakel raakt, dient u de trimmer buiten werking te zetten en de accu van de trimmer af te trekken. Verwijder het obstakel; controleer de trimmer op eventuele beschadigingen laat deze indien nodig repareren.

### Gebruik / Verantwoording



### GEVAAR!

Gereedschap loop na!

→ Hands en voeten uit het werkbereik houden tot de snijdraad stilstaat!

Deze trimmer kan ernstig letsel veroorzaken!

→ Gebruik de trimmer uitsluitend voor het in deze gebruiksaanwijzing aangegeven doel.

U bent verantwoordelijk voor de veiligheid binnen het werkgebied (radius 2 meter).

→ Let erop, dat zich geen andere personen (vooral kinderen) en dieren in de buurt van de gevarezone (radius 15 m) bevinden.

**Gevaar! Bij het dragen van de gehoorbeschermers en door het lawaai van het apparaat, merkt men mogelijkereis niet wanneer er personen naderen.**

Trek de accu er na gebruik af en controleer de trimmer, en met name de draadspoel, regelmatig op beschadigingen en laat deze indien nodig vakkundig repareren.

→ Draag een beschermbril!

→ Draag stevige schoenen en een lange broek ter bescherming van uw benen. Houd vingers en voeten uit de buurt van de snijdraad – in het bijzonder bij ingebruikname!

→ Let er tijdens het werken op dat u altijd veilig en stevig staat, en zorg ervoor dat u uw evenwicht behoudt.

Pas er bij het achteruitlopen op dat u niet struikelt!

→ De trimmer enkel bij daglicht of bij goed zicht gebruiken.

→ Reik niet te ver. Om oververmoeidheid te voorkomen, dient u steeds van werkpositie te veranderen en erop te letten dat u voldoende pauzes neemt. U heeft dan beter controle over het elektrisch gereedschap in onverwachte situaties.

### Werkonderbreking

→ Laat de turbotrimmer nooit zonder toezicht op de werkplek liggen.

→ Wanneer u de werkzaamheden onderbreekt, trekt u de accu van de turbotrimmer af en bergt u deze op een veilige plaats op.

→ Wanneer u uw werkzaamheden onderbreekt om naar een ander werkgebied te gaan, dient u de trimmer beslist uit te schakelen, te wachten tot het werk gereedschap stilstaat en de accu van de trimmer af te trekken. Draag de trimmer altijd aan de handgreep.

### Let op invloeden van buitenaf

→ Maak u vertrouwd met uw omgeving en let op mogelijke gevaren die u door het geluid van de machine misschien niet kunt horen.

- Gebruik de trimmer nooit bij dreigend onweer, regen of in een vochtige, natte omgeving.
- Werk met de trimmer niet vlakbij of in water (zwembaden, beken of vijvers).

### Accuveiligheid

- Houdt u zich aan de veiligheidsvoorschriften op de accu.



### BRANDGEVAAR! Kortsluiting!

- Contacten van de accu mogen niet worden overbrugd met metalen onderdelen.



### BRANDGEVAAR!

De op te laden accu moet zich tijdens het opladen op een niet-brandbare, hittebestendige en niet-geleidende ondergrond bevinden.

Houd bijtende, brandbare en licht ontvlambare voorwerpen uit de buurt van de acculader en de accu. Dek de acculader en de accu niet af tijdens het opladen.

Bij rookontwikkeling of brand moet de stekker van de acculader direct uit het stopcontact worden getrokken.

Als oplaadapparaat mag alleen het originele GARDENA oplaadapparaat gebruikt worden. Bij gebruik van andere oplaadapparaten kunnen de accu's vernield worden en kan er brand ontstaan.



### EXPLOSIEGEVAAR!

Accu tegen hitte en vuur beschermen. Niet op verwarmingselementen neerleggen of langere tijd aan sterke zonbestraling blootstellen.



### Acculader niet buiten gebruiken.

- De acculader nooit aan water of vocht blootstellen.

Accu alleen in een omgevingstemperatuur tussen 0 °C tot + 40 °C gebruiken.

Een accu die niet meer goed werkt, moet volgens de voorschriften worden afgevoerd. Deze mag niet per post worden verzonden. Wendt u zich voor meer details tot uw plaatselijke afvalverwerkingsbedrijven.

Het oplaadapparaat moet regelmatig worden gecontroleerd op tekenen van beschadiging en veroudering (krakkemikkigheid) en mag alleen worden gebruikt wanneer het zich in onberispelijke staat bevindt.

De meegeleverde acculader mag alleen worden gebruikt voor het laden van de meegeleverde accu's.

Niet-oplaadbare accu's mogen niet met deze acculader worden geladen (brandgevaar).

Tijdens het opladen mag de trimmer niet worden gebruikt.

Accu alleen tussen 0 °C tot 45 °C laden.

Na sterke belasting accu eerst laten afkoelen.

Alleen de originele GARDENA accu mag worden gebruikt.

### Opslaan

De trimmer mag niet opgeslagen worden bij temperaturen hoger dan 35 °C of in de volle zon.

De trimmer nooit opslaan met de batterij eraan bevestigd; dit om misbruik en ongelukken te voorkomen.

Trimmer niet opslaan in ruimtes met statische elektriciteit.

Gevaar! Dit apparaat genereert tijdens de werking een elektromagnetisch veld. Dit veld kan in sommige gevallen een wisselwerking hebben met actieve of passieve medische implantaten. Om het risico op ernstig of dodelijk letsel te voorkomen, adviseren wij personen met medische implantaten informatie in te winnen bij hun arts of fabrikant van het medische implantaat alvorens het apparaat te gebruiken.

Gevaar! Houd kleine kinderen tijdens de montage uit de buurt. Tijdens de montage zouden kleine onderdelen ingeslikt kunnen worden en er bestaat verstikkingsgevaar door de polyzak.

## 3. Montage

### Trimmer monteren:

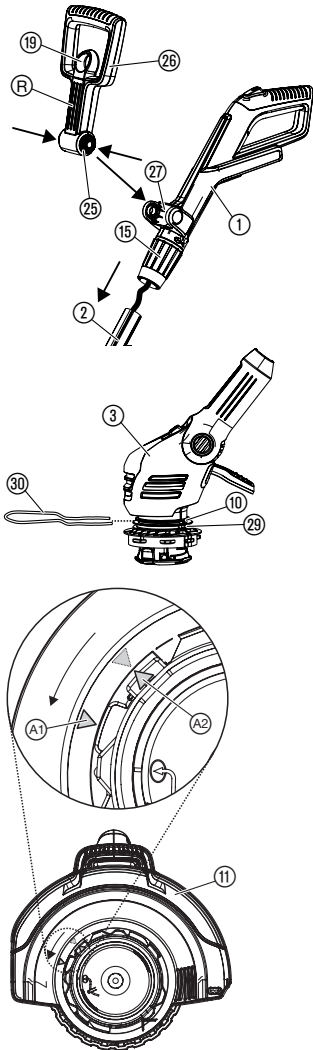

#### LET OP!

De handgreep mag alleen worden gemonteerd, wanneer de kabel tussen handgreep en steel zich in correcte staat bevindt. Wanneer de kabel beschadigd is, mag de handgreep niet worden gemonteerd. Neem in dat geval contact op met de GARDENA servicedienst.



#### LET OP!

De trimmer mag alleen worden gebruikt wanneer de veiligheidskap 11 is gemonteerd.

1. Neem de handgreep ① samen met de steel ② voorzichtig uit de verpakking. Daarbij mag niet aan de kabel worden getrokken.
2. Zorg ervoor, dat de klemhuls ⑮ in de geopende stand staat (*slot-symbol open*).
3. Schuif de handgreep ① op de steel ②, totdat deze hoorbaar vastklikt. Daarbij mag de kabel niet verdraaid of vastgeklemd worden.
4. Trek aan de handgreep ① om te controleren of deze stevig op de steel ② vastzit. Eenmaal gemonteerd kunnen handgreep ① en steel ② niet meer van elkaar worden losgekoppeld.
5. Draai de klemhuls ⑮ dicht (*slot-symbol dicht*).
6. Trek aan de vergrendeling ⑲ van de extra handgreep ⑲, druk beide versteltoetsen ⑲ van de extra handgreep ⑲ in en laat deze, met de groeven ⑲ naar voren, in de uitsparing ⑲ vastklikken.
7. Schuif de plantenbeschermebeugel ⑳ aan de voorkant in de bovenste groef ⑩ van de snijkop ③. Let er daarbij op, dat het loopwiel ⑲ vrij kan ronddraaien (d.w.z. schuif de beugel er met de knik naar boven in).
8. Steek de veiligheidskap ⑪ op de trimmerkop ③.
9. Draai de veiligheidskap ⑪, totdat deze er volledig kan worden opgedrukt (de twee pijlen ⑪, ⑪ liggen tegenover elkaar).
10. Draai de veiligheidskap ⑪ tegen de wijzers van de klok in, tot deze hoorbaar vastklikt.

## 4. Ingebruikname

### Laden van de accu:



#### OPGELET!

Overspanning vernietigt de accu's en de acculader.  
→ Let op de juiste netspanning.

Vóór het eerste gebruik de deels geladen accu volledig opladen. Laadduur (bij lege accu) zie 10. Technische gegevens.

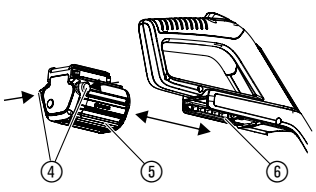

De lithium-ion-accu kan in elke laadstand worden geladen en het laden kan op elk gewenst moment worden onderbroken zonder de accu te schaden (geen memory-effect).

1. Druk de beide ontgrendelingstoetsen (4) in en trek de accu (5) van de accuhouder (6) op de handgreep af.
2. Stekker van het laadsnoer (7) op de accu (5) steken.
3. Acculader (8) in een stopcontact steken.

**Oplaadcontrolelampje (9) op het oplaadapparaat knippert elke seconde groen: Accu wordt opgeladen.**

**Oplaadcontrolelampje (9) op het oplaadapparaat brandt groen: Accu is geheel opgeladen.**

(Oplaadduur zie 10. Technische gegevens).

**Accu-laadtoestandsweergave tijdens het opladen:**

100 % opgeladen	L1, L2 en L3 branden.
66 – 99 % opgeladen	L1 en L2 branden, L3 knippert.
33 – 65 % opgeladen	L1 brandt, L2 knippert.
0 – 32 % opgeladen	L1 knippert.

**Controleer tijdens het opladen regelmatig de voortgang van het opladen.**

4. Wanneer het opladen voltooid is, moet de accu (5) uit de acculader (8) worden gehaald. Eerst de accu (5) uit de acculader (8) halen en vervolgens de stekker van de acculader (8) uit het stopcontact trekken.
5. Schuif de accu (5) in de accuhouder (6) op de handgreep, tot deze hoorbaar vastklikt.

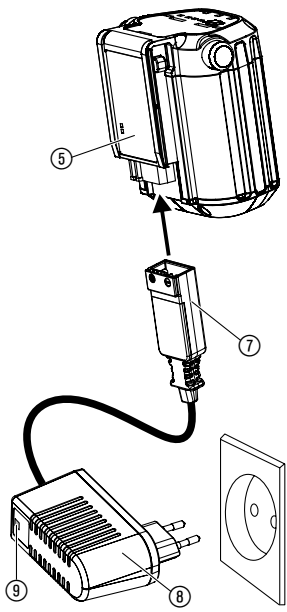

**Diepontlading vermijden:**

Wanneer de accu leeg is, schakelt de diepontladingsbeveiliging het apparaat automatisch uit voordat de accu diep ontladen wordt. Om ervoor te zorgen dat de volgeladen accu zich niet via het losgekoppelde oplaadapparaat ontladt, moet de accu na het laden van het oplaadapparaat worden losgekoppeld. Wanneer de accu langer dan 1 jaar werd opgeborgen, moet deze weer volledig worden opgeladen. Wanneer de accu diep ontladen werd, knippert het controlelampje op het oplaadapparaat (9) bij het begin van het opladen snel (2 keer per seconde). Wanneer het controlelampje op het oplaadapparaat (9) na 10 minuten nog steeds snel knippert, is er sprake van een storing (zie 8. Opheffen van storingen). Wanneer het foutenlampje (W) op de accu knippert, is er sprake van een storing (zie 8. Opheffen van storingen). Wanneer de accu volledig ontladen is, kan het ongeveer 20 min. duren tot de laadtoestand via het lampje op de accu wordt weergegeven. Het oplaadproces wordt op elk moment weergegeven door het knipperende lampje (9) op het oplaadapparaat.

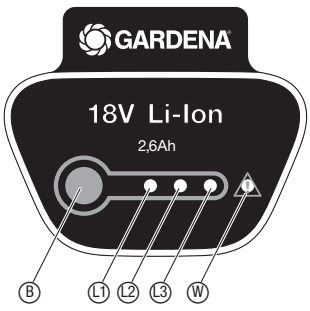

**Accu-laadtoestandsweergave tijdens het gebruik:**

→ Druk toets (B) op de accu in.

66 – 99 % opgeladen	L1, L2 en L3 branden.
33 – 65 % opgeladen	L1 en L2 branden.
10 – 32 % opgeladen	L1 brandt.
1 – 9 % opgeladen	L1 knippert.
0 % opgeladen	Geen weergave.

## 5. Bediening

**GEVAAR!**



Verwondingsgevaar als de trimmer bij het loslaten van de starttoets niet uitgeschakeld wordt !

→ Verwondingsgevaar als de trimmer bij het loslaten van de starttoets niet uitgeschakeld wordt !

**Verwondingsgevaar!**

→ Elke keer voordat de werkpositie, de lengte van de steel, de extra handgreep of de plantenbeschermbeugel wordt versteld, moet de accu van de trimmer worden afgetrokken!

**Werkpositie instellen:**

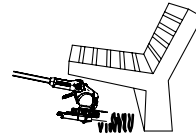

**Werkpositie 1:**  
Normaal trimmen

**Werkpositie 2:**  
Onder hindernissen trimmen

**Werkpositie 1:**  
Om normaal te trimmen.

**Werkpositie 2:**  
1. Voetpedaal ⑯ indrukken en de steel naar beneden in de gewenste werkpositie laten zakken.  
2. Voetpedaal ⑯ loslaten en de steel laten vastklikken.

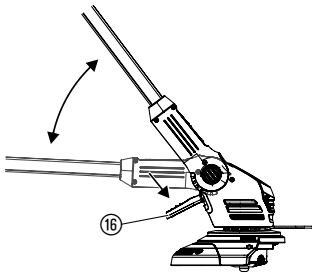

**LET OP!** Voorkom in werkpositie 1 + 2 dat de snijkop in aanraking komt met de grond.

**Trimmer op lichaamslengte instellen:**

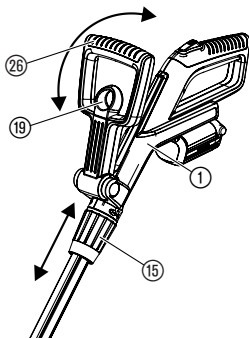

**Steellengte instellen:**

→ Draai de klemhuls ⑯ los, schuif de handgreep ① uit tot de gewenste steellengte en draai de klemhuls ⑯ weer vast.

De klemhuls ⑯ moet zo stevig zijn vastgedraaid, dat de steel niet kan worden verschoven.

**Extra handgreep instellen:**

→ Trek aan de vergrendeling ⑱ van de extra handgreep ⑲, stel de extra handgreep ⑲ in op de gewenste schuinite en laat de vergrendeling ⑱ weer los.

Wanneer de trimmer op de juiste lichaamsgrootte is ingesteld, staat men helemaal rechtop en staat de snijkop in **werkpositie 1** iets schuin naar voren.

→ Houd de trimmer zo aan de handgreep ① en extra handgreep ⑲ vast, dat de snijkop iets schuin naar voren staat.

## Plantenbeschermbeugel instellen:

NL

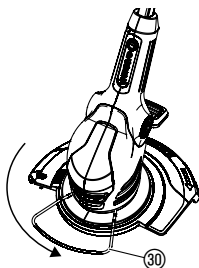

Werkhouding

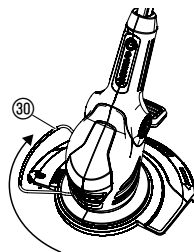

Parkeerstand

→ Plantenbeschermbeugel ⑩ 90° in de gewenste positie draaien tot hij vastklikt.

### Trimmer starten:

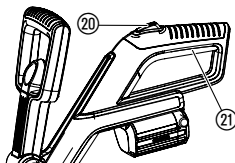

### Trimmer inschakelen:

1. Inschakelblokkering ⑳ indrukken en ingedrukt houden en vervolgens de starttoets ㉑ op de handgreep indrukken.
2. Inschakelblokkering ⑳ weer loslaten.

### Trimmer uitschakelen:

→ Starttoets ㉑ op de handgreep loslaten.

### Draadverlenging (automatisch):

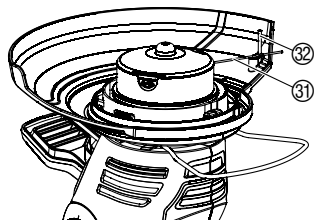

Voor een optimaal snijresultaat moet de snijdraad ⑩ van maximale lengte zijn.

Wanneer de draadspool na het **uitschakelen** tot **stilstand** komt, wordt de snijdraad ⑩ **automatisch verlengd**.

Daar de draad maar in kleine stappen wordt verlengd, kan het in sommige gevallen nodig zijn om meermaals in en uit te moeten schakelen (tot 6 maal). Het is daarbij belangrijk, dat de draadspool iedere keer volledig tot stilstand komt.

De snijdraad heeft de juiste lengte, wanneer deze na het inschakelen hoorbaar tegen de draadbegrenzer ㉒ slaat.

Als de snijdraad op is, de draadspool vervangen (GARDENA reservedraadspool art. 5306).

## 6. Opbergen

### Buitenbedrijfstelling:

De opbergplaats mag niet voor kinderen toegankelijk zijn.

1. Accu laden.
2. Trimmer op een droge, vorstvrije plaats opbergen.

### Advies:

De trimmer kan aan de handgreep worden opgehangen. Wanneer de trimmer hangend wordt opgeborgen, wordt de snijkop niet onnodig belast.

### Afvoeren:

(volgens RL 2012/19/EU)



Het apparaat mag niet bij het normale huisvuil worden gevoegd, maar moet op de juiste wijze worden afgevoerd.

→ Belangrijk: Lever het apparaat in bij een gemeentelijk afvalinzamelpunt.



**Speciale afvalverwerking van de accu:**



De GARDENA Li-accu bevat lithium-ion-cellen, die na hun levensduur niet in het normale huisvuil mogen worden gedeponneerd.

**Belangrijk:**

In Nederland kunt u de oude accu's inleveren bij uw GARDENA verkooppunt of u kunt ze inleveren als klein chemisch afval.

1. Li-ion-accu volledig ontladen.
2. Li-ion-accu op de juiste plek afgeven.

## 7. Onderhoud

**GEVAAR!**



**Verwondingsgevaar door de snijdraad!**

→ Trek de accu er vóór het onderhoud van de trimmer direct af!

**Verwondingsgevaar en gevaar voor materiële schade!**

→ Maak de trimmer niet schoon met water of met een waterstraal (in het bijzonder niet onder hoge druk)!

**Trimmer reinigen:**

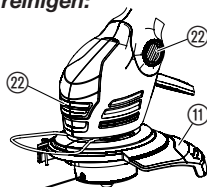

**De koelluchtinlaat moet altijd vrij van vuil zijn.**

→ Maak alle beweeglijke delen schoon na elk gebruik, verwijder in het bijzonder gras- en vuilresten uit de afdekking ⑪ en de ventilatiegleuven ②.

**Draadspoel vervangen:**



**Verwondingsgevaar!**

→ Nooit metalen snijelementen of reserveonderdelen en accessoires gebruiken die niet door GARDENA zijn goedgekeurd.

Er mogen alleen originele GARDENA-draadspoelen gebruikt worden. De draadspoelen zijn bij uw GARDENA-handelaar of direct bij de GARDENA-service verkrijgbaar.

- GARDENA draadspoel voor turbotrimmer **art. 5306**

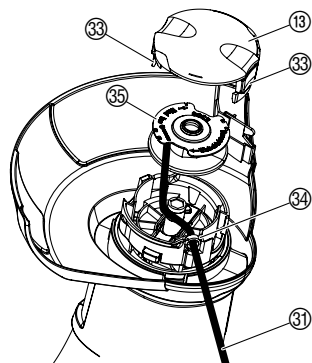

1. Trek de accu eraf.
  2. Druk de spoeldekseel ⑮ aan de beide klikverbindingen ⑮ tegelijkertijd in en eraf halen.
  3. Haal de draadspoel ⑮ eruit.
  4. Haal eventueel vuil weg.
  5. Snijdraad ⑮ van de nieuwe draadspoel ⑮ door de ogen ⑮ rijgen en ca. 10 cm uittrekken.
  6. Draadspoel ⑮ inleggen.  
*Let er daarbij op dat de snijdraad ⑮ niet beklemd raakt.*
  7. Zet het spoeldekseel ⑮ zo erop dat de beide klikverbindingen ⑮ hoorbaar vastklikken.
- Als de dekseel ⑮ niet sluit, de draadspoel ⑮ heen en weer draaien tot dat de draadspoel ⑮ zich compleet in de opname voor de draadspoel bevindt.

## 8. Opheffen van storingen

**Verwondingsgevaar!**



**Verwondingsgevaar door de snijdraad!**

→ Verwijder de accu bij storingen direct!

**Snijdraad met de hand uit de draadspool trekken:**

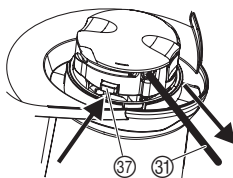

**Ingetrokken / vastzittende snijdraad losmaken:**

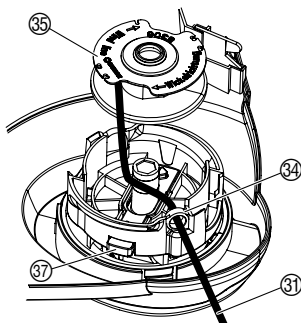







Een snijdraad die te kort is of bij het inschakelen niet meer automatisch langer wordt, kunt u met de hand uittrekken.

1. Verwijder de accu.
2. Automatische voortschuiver (37) met de hand ingedrukt houden en tegelijk aan de snijdraad (31) trekken.

Als de snijdraad in de draadspool is getrokken of de automatische draadverlenging nadat u aan de snijdraad heeft getrokken nog steeds niet werkt, zit mogelijk de snijdraad (31) vast in de draadspool (35).

1. Verwijder de accu.
2. Draadspool (35) als onder 7. Onderhoud "Draadspool vervangen" uitnemen.
3. Snijdraad (31) afwikkelen, de draadspool (35) en de snijdraad (31) schoonmaken en de snijdraad (31) opnieuw op de draadspool (35) wikkelen.
4. Automatische voortschuiver (37) schoonmaken.  
*De automatische voortschuiver moet vrij kunnen bewegen.*
5. Draadspool als onder 7. Onderhoud "Draadspool vervangen" plaatsen.

Storing	Mogelijke oorzaak	Oplossing
<b>De trimmer snijdt niet meer</b>	Draad opgebruikt.	→ Draadspool vervangen (zie 7. Onderhoud "Draadspool vervangen").
	Snijdraad te kort of automatische draadverlenging functioneert niet.	→ Snijdraad met de hand uit de draadspool trekken.
	Snijdraad in de draadspool getrokken of snijdraad zit vast.	→ Ingetrokken / vast zittende snijdraad losmaken.
<b>Draad kan niet worden verlengd</b>	Draad werd (bijv. gedurende de winter) te droog en bros.	→ Leg de draadspool ca. 10 uur in lauwwarm water.
<b>Trimmer trilt hevig</b>	Accu is leeg.	→ Accu laden (zie 4. Gebruiksaanwijzing).
	Accu niet juist op de handgreep geschoven.	→ Accu zo op de handgreep schuiven, dat de vergrendelingsknoppen vastklikken.
	Motorblokkade.	→ Verwijder de blokkade en start het apparaat opnieuw.

Storing	Mogelijke oorzaak	Oplossing
<b>De draad is snel versleten</b>	Draad komt vaak in aanraking met harde voorwerpen.	→ Voorkom dat de draad in aanraking komt met harde voorwerpen.
<b>Trimmer blijft stilstaan. Foutenlampje  knippert</b>	Batterij overbelast.	→ Wacht 10 sec. Druk toets  op de accu in en start het apparaat opnieuw.
	De toegestane bedrijfstemperatuur was overschreden.	→ Laat de accu ca. 15 min. afkoelen. Druk toets  op de accu in en start het apparaat opnieuw.
<b>Het oplaadcontrolelampje  op het oplaadapparaat brandt niet</b>	Oplaadapparaat of oplaadkabel niet correct ingestoken.	→ Steek het oplaadapparaat en de oplaadkabel correct in.
<b>Oplaadcontrolelampje  op het oplaadapparaat knippert snel (2 maal per seconde)</b>	Oplaaftout.	→ Haal de stekker van het oplaadapparaat uit het stopcontact en steek deze er weer in.
<b>Trimmer blijft stilstaan. Foutenlampje  brandt.</b>	Accufout/accu defect.	→ Druk toets  op de accu in en start het apparaat opnieuw.
<b>De accu kan niet meer opgeladen worden</b>	De accu ist defect.	→ Accu vervangen (art. 9840).

Er mag alleen een originele GARDENA wisselaccu BLi-18 (art. 9840) worden gebruikt. Die zijn verkrijgbaar bij uw GARDENA handelaar of rechtstreeks bij de GARDENA servicedienst.



**Bij overige storingen verzoeken wij u contact op te nemen met de GARDENA servicedienst. Reparaties mogen alleen worden uitgevoerd door de GARDENA servicedienst of door vakhandelaren die door GARDENA zijn geautoriseerd.**

## 9. Leverbare accessoires

<b>GARDENA wisselaccu BLi-18</b>	Accu voor extra looptijd of om te vervangen met 2,6 Ah.	<b>art. 9840</b>
<b>GARDENA draadspool voor turbotrimmer</b>		<b>art. 5306</b>

## 10. Technische gegevens

<b>Turbotrimmer</b>	<b>EasyCut Li-18/23 (art. 9824)</b>
<b>Draaddiameter</b>	1,5 mm
<b>Snijbreedte</b>	230 mm
<b>Draadlengte</b>	10 m
<b>Draadverlenging</b>	volautomatisch
<b>Toerental van de draadspool</b>	ca. 8500 u/min
<b>Gewicht inclusief accu</b>	ca. 2,8 kg

<b>Werkplekgerelateerd geluidsdrukniveau <math>L_{pa}^{1)}</math></b>	68 dB (A)
<b>Onzekerheid <math>k_{pa}</math></b>	3 dB (A)
<b>Geluidsvermogensniveau <math>L_{WA}^{2)}</math></b>	gemeten 86 dB (A) / gegarandeerd 90 dB (A)
<b>Onzekerheid <math>k_{WA}</math></b>	4,3 dB (A)
<b>Hand-armzwaaibeweging <math>a_{vhw}^{1)}</math></b>	3,5 m/s <sup>2</sup>
<b>Onzekerheid <math>k_a</math></b>	1,5 m/s <sup>2</sup>
<b>Accu</b>	lithium-Ion (18 V)
<b>Accucapaciteit</b>	2,6 Ah
<b>Accu-laadduur</b>	ca. 3,5 uur 80 % / ca. 5 uur 100 %
<b>Leeglooptijd*</b>	ca. 60 min. (bij volle accu)
<b>Oplaadapparaat</b>	
<b>Netspanning</b>	230 V / 50 – 60 Hz
<b>Max. uitgangsstroom</b>	600 mA
<b>Uitgangsspanning</b>	18 V (DC)

Meetmethode volgens <sup>1)</sup> IEC 60335-2-91 <sup>2)</sup> RL 2000/14/EG.

\* De daadwerkelijke gebruiksduur kan afwijken van de vermelde stationaire gebruiksduur, afhankelijk van toepassing, snoeimateriaal en onderhoudstoestand.



**De aangegeven trillingsemissiewaarde is in overeenstemming met een gestandaardiseerde testprocedure gemeten en kan voor het vergelijken van het ene elektrogereedschap met het andere worden gebruikt. De aangegeven trillingsemissiewaarde kan ook voor een voorlopige schatting van de trillingsbelasting worden gebruikt.**

## 11. Service / Garantie

### **Service:**

Neem contact op met het adres op de achterzijde.

### **Garantie:**

GARDENA Manufacturing GmbH geeft op dit apparaat 2 jaar garantie (vanaf aankoopdatum). Deze garantie heeft betrekking op alle wezenlijke defecten aan het toestel, die aanwijsbaar op materiaal- of fabricagefouten berusten. Garantie vindt plaats door de levering van een vervangend apparaat of door de gratis reparatie van het ingestuurde apparaat, naar onze keuze, indien aan de volgende voorwaarden is voldaan:

- Het apparaat werd vakkundig en volgens de adviezen in de gebruiksaanwijzing behandeld.
- Noch de koper, noch een derde persoon heeft getracht het apparaat te repareren.

De aan slijtage onderhevige draadspoel en het spoeldeksel zijn van garantie uitgesloten.

Deze garantie van de producent heeft geen betrekking op de ten aanzien van de handelaar / verkoper bestaande aansprakelijkheid.

Wanneer u problemen heeft met dit apparaat, kunt u contact opnemen met onze service.

## **D Produkthaftung**

Wir weisen ausdrücklich darauf hin, dass wir nach dem Produkthaftungsgesetz nicht für durch unsere Geräte hervorgerufene Schäden einzustehen haben, sofern diese durch unsachgemäße Reparatur verursacht oder bei einem Teileaustausch nicht unsere originale GARDENA Teile oder von uns freigegebene Teile verwendet wurden und die Reparatur nicht vom GARDENA Service oder dem autorisierten Fachmann durchgeführt wird. Entsprechendes gilt für Ergänzungssteile und Zubehör.

## **GB Product Liability**

We expressly point out that, in accordance with the product liability law, we are not liable for any damage caused by our units if it is due to improper repair or if parts exchanged are not original GARDENA parts or parts approved by us, and, if the repairs were not carried out by a GARDENA Service Centre or an authorised specialist. The same applies to spare parts and accessories.

## **F Responsabilité**

Nous vous signalons expressément que GARDENA n'est pas responsable des dommages causés par ses appareils, dans la mesure où ces dommages seraient causés suite à une réparation non conforme, dans la mesure où, lors d'un échange de pièces, les pièces d'origine GARDENA n'auraient pas été utilisées, ou si la réparation n'a pas été effectuée par le Service Après-Vente GARDENA ou l'un des Centres SAV agréés GARDENA. Ceci est également valable pour tout ajout de pièces et d'accessoires autres que ceux préconisés par GARDENA.

## **NL Productaansprakelijkheid**

Wij wijzen er nadrukkelijk op, dat wij op grond van de wet aansprakelijkheid voor producten niet aansprakelijk zijn voor schade ontstaan door onze apparaten, indien deze door onvakkundige reparatie veroorzaakt zijn, of er bij het uitwisselen van onderdelen geen gebruik gemaakt werd van onze originele GARDENA onderdelen of door ons vrijgegeven onderdelen en de reparatie niet door de GARDENA technische dienst of de bevoegde vakman uitgevoerd werd. Ditzelfde geldt voor extra-onderdelen en accessoires.

## **S Produktansvar**

Tillverkaren är inte ansvarig för skada som orsakats av produkten om skadan beror på att produkten har reparerats felaktigt eller om, vid reparation eller utbyte, andra än Original GARDENA reservdelar har använts. Samma sak gäller för kompletteringsdelar och tillbehör.

## **DK Produktansvar**

Vi gør udtrykkeligt opmærksom på, at vi i henhold til produktansvarsloven ikke er ansvarlige for skader forårsaget af vores udstyr, såfremt det sker på grund af uautoriserede reparationer eller hvis dele er skiftet ud og der ikke er anvendt originale GARDENA dele eller dele godkendt af os, eller hvis reparationerne ikke er udført af GARDENA-service eller en autoriseret fagmand. Det samme gælder for ekstra udstyr og tilbehør.

## **FI Tuotevastuu**

Korostamme nimenomaan, että tuotevastuulain nojalla emme ole vastuussa laitteistamme johtuneista vahingoista, mikäli nämä ovat aiheutuneet epäasianmukaisesta korjauksesta tai osia vaihdettaessa ei ole käytetty alkuperäisiä GARDENA-varaosia tai hyväksymiämme osia ja korjauksen on suorittanut muu kuin GARDENA-huoltokeskus tai valtuuttamamme ammattihenkilö. Tämä pätee myös lisäksiin ja lisävarusteisiin.

## **I Responsabilità del prodotto**

Si rende espressamente noto che, conformemente alla legislazione sulla responsabilità del prodotto, non si risponde di danni causati da nostri articoli se originati da riparazioni eseguite non correttamente o da sostituzioni di parti effettuate con materiale non originale GARDENA o comunque da noi non approvato e, in ogni caso, qualora l'intervento non venga eseguito da un centro assistenza GARDENA o da personale specializzato autorizzato. Lo stesso vale per le parti complementari e gli accessori.

## **E Responsabilidad de productos**

Advertimos que conforme a la ley de responsabilidad de productos no nos responsabilizamos de daños causados por nuestros aparatos, siempre y cuando dichos daños hayan sido originados por arreglos o reparaciones indebidas, por recambios con piezas que no sean piezas originales GARDENA o bien piezas no autorizadas por nosotros, así como en aquellos casos en que la reparación no haya sido efectuada por un Servicio Técnico GARDENA o por un técnico autorizado. Lo mismo es aplicable para las piezas complementarias y accesorios.

## **P Responsabilidade sobre o produto**

Queremos salientar que segundo a lei da responsabilidade do fabricante, nós não nos responsabilizaremos por danos causados pelo nosso equipamento, quando estes ocorrerem em decorrência de reparações inadequadas ou da substituição de peças por peças não originais da GARDENA, ou peças não autorizadas.

A responsabilidade tornar-se-à nula também depois de reparações realizadas por oficinas não autorizadas pela GARDENA. Esta restrição valerá também para peças adicionais e acessórios.

## **PL Odpowiedzialność za produkt**

Zwracamy Państwu uwagę, że nie ponosimy odpowiedzialności za uszkodzenia naszych maszyn, bądź szkody spowodowane ich wadliwym funkcjonowaniem, powstałe na skutek nieprawidłowo przeprowadzonych napraw lub użycia nieoryginalnych części zamiennych. Naprawy winny być przeprowadzane tylko przez punkty serwisowe Husqvarna lub autoryzowane serwisy. Dotyczy to również części uzupełniających i oprzyrządowania.

## **H Termékszavatosság**

Nyomatékosan utalunk arra a tényre, hogy a termékszavatossági törvény szerint nem kell jótállást vállalnunk azokra a károokra, amelyeket nem a mi készülékeink okoztak, ha ezeket átkészületlen javítás okozta vagy egy alkatrész kicserélésénél nem a mi eredeti GARDENA alkatrészeinket vagy általunk engedélyezett alkatrészeket használták fel és a javítást nem a GARDENA szerviz vagy egy erre felhatalmazott szakember végezte. Hasonlóképpen érvényes ez a kiegészítő alkatrészekre és tartozékokra is.

## **CZ Odpovědnost za výrobek**

Výslovně upozorňujeme na to, že podle zákona o odpovědnosti za výrobek nenese odpovědnost za škody způsobené našimi přístroji, pokud byly způsobené neodbornou opravou nebo použitím jiných než našich originálních náhradních dílů GARDENA nebo námi schválených dílů a neprovedením opravy servisem GARDENA nebo autorizovaným odborníkem. Odpovídající platí i pro doplňkové díly a příslušenství.

## **SK Predmet záruky**

Upozorňujeme dôrazne na to, že podľa zákona o poskytovaní záruk nezodpovedáme za škody spôsobené našimi výrobkami, v prípade, že boli boli vyvolané neodbornými opravami, výmenou dielcov, ktoré nepatria k originálnym dielom GARDENA alebo neboli nami schválené a rovnako boli spôsobené servisnými zásahmi, ktoré neboli vykonané servisom GARDENA alebo autorizovaným odborníkom. Rovnako to platí pre doplnky a príslušenstvo.

## **GR Ευθύνη για το προϊόν**

Σας υπενθυμίζουμε ρητά, ότι σύμφωνα με το νόμο περί ευθύνης για τα προϊόντα δεν ευθυνόμαστε για ενδεχόμενες βλάβες που προκαλούνται από τις συσκευές μας, εφόσον οφείλονται σε μία ακατάλληλη επισκευή ή σε μια αντικατάσταση τμημάτων για την οποία δεν έχουν χρησιμοποιηθεί τα πρωτότυπα ανταλλακτικά της GARDENA ή τα από μας εγκεκριμένα ανταλλακτικά και σε περίπτωση που δεν εκτελείται η επισκευή από το Τμήμα Εξυπηρέτησης Πελατών της GARDENA ή από έναν εξουσιοδοτημένο εξειδικευμένο τεχνίτη. Το ίδιο ισχύει για εξαρτήματα και συμπληρωματικά τμήματα.

## **SLO Jamstvo za izdelek**

Pismo poudarjamo, da po zakonu jamstva za izdelek nismo odgovorni za škodo, ki bi nastala zaradi uporabe našega izdelka, prav tako tudi ne za škodo ki bi nastala zaradi nepravilnega popravila izdelka ali pri napačni zamenjavi delov, ki niso originalni deli GARDENA ali pri uporabi z naše strani potrjenih delov, ki pa niso bili vgrajeni v servisu GARDENA ali v naši pooblaščenih servisni službi. Enako velja tudi za nadomestne dele in opremo.

## **HR Odgovornost za proizvod**

Izričito napominjemo da u skladu sa Zakonom o odgovornosti za proizvode nismo odgovorni za štete uzrokovane našim uređajima ako su one izazvane nestručnim popravkom ili u slučaju zamjene dijelova nisu korišteni originalni GARDENA dijelovi ili dijelovi koje smo odobrili i popravak nije izvršio GARDENA servis ili ovlašteni stručnjak. Isto vrijedi i za dodatne dijelove i pribor.

## **RO Responsabilitatea legala a produsului**

Menționăm în mod expres că, în concordanță cu responsabilitatea legală a produsului, nu suntem răspunzători de nici un accident provocat de produsele noastre dacă se datorează reparării necorespunzătoare sau dacă piesele de schimb nu sunt originale GARDENA sau aprobate de GARDENA, sau dacă reparațiile nu au fost efectuate de un Centru de Service GARDENA sau un specialist autorizat. Aceleași prevederi se aplică și pieselor de schimb și accesoriilor.

## **BG Отговорност за качество**

Изрично подчертаваме, че съгласно закона за отговорност за качество, ние не носим отговорност за вредите причинени от нашите уреди, ако същите са причинени от неправилен ремонт или при подмяната на части не са използвани оригинални части на GARDENA или части одобрени от нас и ремонта не е извършен от сервиз на GARDENA или оторизиран специалист. Същото важи за допълнителните части и принадлежности.

## **EST Tootevastutus**

Juhime teie tähelepanu sellele, et tootevastutusseaduse kohaselt ei vastuta meie seadmete poolt põhjustatud kahjude eest, kui need on tekkinud asjatundmatu paranduse tagajärjel või kui detaili vahetamisel ei kasutatud GARDENA originaalvaruosi ega meie poolt kasutada lubatud varuosi ja kui parandustöid ei ole teinud GARDENA klienditeenindusspetsialistid ega meie volitatud spetsialistid. Sama kehtib lisadetailide ja tarvikute kohta.

## **LT Atsakomybė už produkciją**

Nurodome, kad remdamiesi Atsakomybės už produkciją įstatymu, neatšakome už nuostolius, sukeltus mūsų prietaisy, jei jie atsirado dėl netinkamo remonto, arba, jei keičiant dalis, buvo naudojamasi neoriginalios GARDENA dalys arba dalys, kurių mes neleidome naudoti, o remontą atliko ne GARDENA servisas arba neįgaliotasis specialistas. Tas pats galioja papildomoms dalims ir priedams.

## **LV Produkta atbildība**

Mēs skaidri norādām uz to, ka saskaņā ar Produktu atbildības likumu, mēs neatbildam par mūsu iekārtu radītiem zaudējumiem, ciktāl tos ir izraisījis neatbilstošs remonts vai daļu nomaiņa ar neoriģinālām GARDENA daļām vai ne ar mūsu norādītajām detaļām un remontu nav veicis GARDENA serviss vai pilnvarots speciālists. Tas pats attiecas uz papildinošajām daļām un piederumiem.

<p><b>D EG-Konformitätserklärung</b> Der Unterzeichnete Husqvarna AB, 561 82 Huskvarna, Sweden bestätigt, dass die nachfolgend bezeichneten Geräte in der von uns in Verkehr gebrachten Ausführung die Anforderungen der harmonisierten EU-Richtlinien, EU-Sicherheitsstandards und produktspezifischen Standards erfüllen. Bei einer nicht mit uns abgestimmten Änderung der Geräte verliert diese Erklärung ihre Gültigkeit.</p>	<p><b>H EU-Megfelelőeségi nyilatkozat</b> Alulírott, a Husqvarna AB, 561 82 Huskvarna, Sweden igazolja azt, hogy az alábbiakban megnevezett készülékek, az általunk forgalomba hozott kivitelben teljesítik a harmonizációs EU-irányelvek, az EU biztonsági szabványok és a termékre jellemző szabványok követelményeit. Ha a készülékeken a mi beleegyezésünk nélkül változtatást végeznek, akkor ez a nyilatkozat érvényét veszti.</p>
<p><b>GB EU Declaration of Conformity</b> The undersigned Husqvarna AB, 561 82 Huskvarna, Sweden hereby certifies that, when leaving our factory, the units indicated below are in accordance with the harmonised EU guidelines, EU standards of safety and product specific standards. This certificate becomes void if the units are modified without our approval.</p>	<p><b>CZ Prohlášení o shodě EU</b> Podepsaný Husqvarna AB, 561 82 Huskvarna, Sweden potvrzuje, že dále uvedené přístroje v rámci do provozu uvedeném provedení splňují požadavky harmonizovaných směrnic EU, bezpečnostních norem EU a norem specifických pro výrobek. Při námi neschválené změně přístrojů ztrácí toto prohlášení platnost.</p>
<p><b>F Certificat de conformité aux directives européennes</b> Le constructeur, soussigné : Husqvarna AB, 561 82 Huskvarna, Sweden déclare qu'à la sortie de ses usines le matériel neuf désigné ci-dessous étai conforme aux prescriptions des directives européennes énoncées ci-après et conforme aux règles de sécurité et autres règles qui lui sont applicables dans le cadre de l'Union européenne. Toute modification portée sur ce produit sans l'accord express de GARDENA suppose la validité de ce certificat.</p>	<p><b>SK EU-Vyhlasenie o zhode</b> Nižšie uvedená firma Husqvarna AB, 561 82 Huskvarna, Sweden vyhlasuje, že uvedené zariadenia, ktoré uviedla na trh v tomto vyhotovení, spĺňajú požiadavky harmonizovaných smerníc EU, bezpečnostných noriem EU a noriem špecifických pre výrobok. Pri zmene zariadenia, ktorá nebola odsúhlasená výrobcom stráca toto vyhlásenie platnosť.</p>
<p><b>NL EU-overeenstemmingsverklaring</b> Ondergetekende Husqvarna AB, 561 82 Huskvarna, Sweden bevestigt, dat de volgende genoemde apparaten in de door ons in de handel gebrachte uitvoering voldoen aan de eis van, en in overeenstemming zijn met de EU-richtlijnen, de EU-veiligheidsstandaard en de voor het product specifieke standaard. Bij een niet met ons afgestemde verandering aan de apparaten verliest deze verklaring haar geldigheid.</p>	<p><b>GR Δήλωση Συμμόρφωσης προς τις Οδηγίες της ΕΕ</b> Η υπογράφουσα Husqvarna AB, 561 82 Huskvarna, Sweden δηλώνει, ότι τα εξής αναφερόμενα εκδοόμενα από την εταιρία μας προϊόντα ανταποκρίνονται σε όλες τις εναρμονισμένες προδιαγραφές της ΕΕ, στα πρότυπα ασφαλείας της ΕΕ και στα ειδικά για το προϊόν πρότυπα. Σε μία μη συμφωνημένη με την εταιρία μας τροποποίηση των συσκευών αυτή η δήλωση χάνει την ισχύ της.</p>
<p><b>S EU Tillverkarintyg</b> Undertecknad firma Husqvarna AB, 561 82 Huskvarna, Sweden intygar härmed att nedan nämnda produkter överensstämmer med EU:s direktiv, EU:s säkerhetsstandard och produktspecifikation. Detta intyg upphör att gälla om produkten ändras utan vårt tillstånd.</p>	<p><b>SLO EU-izjava o skladnosti</b> Podpisani proizvajalca «Husqvarna AB, 561 82 Huskvarna, Sweden» s podpisom potrjuje, da sledeće opisana naprava, ki smo jo poslali na tržišče izpolnjuje zahteve harmoniziranih standardov ES-smernic, ES-varnostnih standardov in izdelku specifičnih standardov. V primeru spremembe na napravi brez našega pisnega dovoljenja ta izjava izgubi svojo pomen in veljavnost.</p>
<p><b>DK EU Overensstemmelse certifikat</b> Undertegnede Husqvarna AB, 561 82 Huskvarna, Sweden bekræfter hermed, at enheder listede herunder, ved afsendelse fra fabrikken, er i overensstemmelse med harmoniserede EU retningslinjer, EU sikkerheds standarder og produkt specifikations standarder. Dette certifikat træder ud af kraft hvis enhederne er ændret uden vor godkendelse.</p>	<p><b>HR Izjava o skladnosti EU-a</b> Dolje potpisana tvrtka Husqvarna AB, 561 82 Huskvarna, Sweden ovime potvrđuje da dolje navedeni uređaji u izvedbi plaširanoj na tržište ispunjavaju zahtjeve harmoniziranih EU smjernica, EU sigurnosnih normi i normi za određene proizvode. Ova izjava postaje ništavna u slučaju izmjene uređaja koje nismo odobrili.</p>
<p><b>FI EU-yhdenmukaisuusvakuutus</b> Allekirjoittanut Husqvarna AB, 561 82 Huskvarna, Sweden vakuuttaa, että alla mainittu laitteet täyttävät tehtaaltamme lähtiesään yhdenmukaisistettujen EU-direktiivien, EU-turvallisuusstandardien ja tuotekohtaisten standardien vaatimukset. Laitteisiin tehyd muutokset, joista ei ole sovittu kanssamme, joutavat tämän vakuutuksen raukaamiseen.</p>	<p><b>RO UE-Certificat de conformitate</b> Prin prezenta Husqvarna AB, 561 82 Huskvarna, Sweden, certifica faptul ca, in momentul in care produsele mentionate mai jos ies din fabrica sunt in concordanta cu directivele UE, standardele de siguranta UE si standardele specifice ale produsului UE. Acest certificat devine nul in cazul modificării aparatului fără aprobarea noastră.</p>
<p><b>I Dichiarazione di conformità alle norme UE</b> La sottoscritta Husqvarna AB, 561 82 Huskvarna, Sweden certifica che il prodotto qui di seguito indicato, nei modelli da noi commercializzati, è conforme alle direttive armonizzate UE nonché agli standard di sicurezza e agli standard specifici di prodotto. Qualunque modifica apportata al prodotto senza nostra specifica autorizzazione invalida la presente dichiarazione.</p>	<p><b>BG ЕС-Декларация за съответствие</b> Подписаната фирма Husqvarna AB, 561 82 Huskvarna, Sweden декларира, че описаните по-долу уреди, пуснати в продажба съгласно нашата спецификация, изпълняват изискванията на хармонизираните ЕС-директиви, ЕС-стандарти за безопасност и специфичните производствени стандарти. При промяна на уреда, която не е съгласувана с нас, тази декларация губи своята валидност.</p>
<p><b>E Declaración de conformidad de la UE</b> El que suscribe Husqvarna AB, 561 82 Huskvarna, Sweden declara que la presente mercancía, objeto de la presente declaración, cumple con todas las normas de la UE, en lo que a normas técnicas, de homologación y de seguridad se refiere. En caso de realizar cualquier modificación en la presente mercancía sin nuestra previa autorización, esta declaración pierde su validez.</p>	<p><b>EST Eli vastusdeklaratsioon</b> Allkirjutanud Husqvarna AB, 561 82 Huskvarna, Sweden kinnitab, et kirjeldatud seade vastab meie poolt riigusse viidud kujul ELi harmoniseeritud direktiividele, ELi ohutusstandarditele ja tootega seotud standarditele. Meiega kooskõlastamata muudatus tegemise korral seadmel kaotab see deklaratsioon kehtivuse.</p>
<p><b>P Certificado de conformidad da UE</b> Os abaixo mencionados Husqvarna AB, 561 82 Huskvarna, Sweden, por este meio certificam que ao sair da fábrica os aparelhos abaixo mencionados estão de acordo com as direttrizes harmonizadas da UE, padrões de segurança e de produtos específicos. Este certificado ficará nulo se as unidades forem modificadas sem a nossa aprovação.</p>	<p><b>LT ES Atitikties deklaracija</b> Pasirašanti mūsų Husqvarna AB, 561 82 Huskvarna, Sweden patvirtina, kad žemiau nurodyti prietaisai ir jų modeliai, kurie buvo pagaminti mūsų gamyklose atitinka ES direktyvas, ES saugumo standartus ir specifinius gaminių standartus. Atlikus bet kokį prietaiso pakeitimą, kuris nėra suderintas su mumis, ši deklaracija praranda galiojimą.</p>
<p><b>PL Deklaracja zgodności Unii Europejskiej</b> Husqvarna AB, 561 82 Huskvarna, Sweden potwierdza, że poniżej określone urządzenia w wersji oferowanej przez nas do sprzedaży spełniają wymagania zharmonizowanych dyrektyw Unii Europejskiej, standardu bezpieczeństwa Unii Europejskiej i standardu specyficznego dla tego typu produktów. W przypadku zmiany urządzenia, która nie została z nami uzgodniona, niniejsza deklaracja traci moc obowiązującą.</p>	<p><b>LV ES-atbilstības deklarācija</b> Parakstīstusies Husqvarna AB, 561 82 Huskvarna, Sweden, Vācija apstiprina, ka sekojoši apzīmētās iekārtas, kuras mēs izplatām, savā izpildījumā atbilst harmonizētajām ES direktīvām, ES drošības standartiem un produkta specifiskajiem standartiem. Ar mūsu neapstiprinātām izmaiņām iekārtā šī deklarācija zaudē savu derīgumu.</p>







**Deutschland / Germany**

**GARDENA**  
Manufacturing GmbH  
Central Service  
Hans-Lorenser-Straße 40  
D-89079 Ulm  
Produktfragen:  
(+49) 731 490-123  
Reparaturen:  
(+49) 731 490-290  
service@gardena.com

**Albania**  
COBALT Sh.p.k.  
Fr. Siri Kodra  
1000 Tirana

**Argentina**  
Husqvarna Argentina S.A.  
Av. del Libertador 5954 –  
Piso 11 – Torre B  
(C1428AR) Buenos Aires  
Phone: (+54) 11 5194 5000  
info.gardena@  
ar.husqvarna.com

**Armenia**  
Garden Land Ltd.  
61 Tigran Mets  
0005 Yerevan

**Australia**  
Husqvarna Australia Pty. Ltd.  
Locked Bag 5  
Central Coast BC  
NSW 2252  
Phone: (+61) (0) 2 4352 7400  
customer.service@  
husqvarna.com.au

**Austria / Österreich**  
Husqvarna Austria GmbH  
Industriezeile 36  
4010 Linz  
Tel.: (+43) 732 77 01 01-485  
service.gardena@  
husqvarnagroup.com

**Azerbaijan**  
Firm Progress  
a. Aliyev Str. 26A  
1052 Baku

**Belgium**  
GARDENA Belgium NV/SA  
Sterrebeekstraat 163  
1930 Zaventem  
Phone: (+32) 2 720 92 12  
Mail: info@gardena.be

**Bosnia / Herzegovina**  
SILK TRADE d.o.o.  
Industrijska zona Bukva bb  
74260 Tešanj

**Brazil**  
Husqvarna do Brasil Ltda  
Av. Francisco Matarazzo,  
1400 – 19º andar  
São Paulo – SP  
CEP: 05001-903  
Tel: 0800-112252  
marketing.br.husqvarna@  
husqvarna.com.br

**Bulgaria**  
Хускварна България ЕООД  
пл. „Андрей Ляпчев“ № 72  
1799 София  
Тел.: (+359) 02/9753076  
www.husqvarna.bg

**Canada / USA**  
GARDENA Canada Ltd.  
100 Summerlea Road  
Brampton, Ontario L6T 4X3  
Phone: (+1) 905 792 9330  
info@gardenacanada.com

**Chile**  
Maquinarias Agroforestales  
Ltda. (Maga Ltda.)  
Santiago, Chile  
Avda. Chesterton  
# 8355 comuna Las Condes  
Phone: (+56) 2 202 4417  
Dalton@maga.cl  
Zipcode: 7560330  
Temuco, Chile  
Avda. Valparaíso # 01466  
Phone: (+56) 45 222 126  
Zipcode: 4780441

**China**

Husqvarna (China) Machinery  
Manufacturing Co., Ltd.  
No. 1355, Jia Xin Rd.,  
Ma Lu Zhen, Jia Ding Dist.,  
Shanghai  
201801  
Phone: (+86) 21 59159629  
Domestic Sales  
www.gardena.com.cn

**Colombia**  
Husqvarna Colombia S.A.  
Calle 18 No. 68 D-31, zona  
Industrial de Montevideo  
Bogotá, Cundinamarca  
Tel. 571 2922700 ext. 105  
jairo.salazar@  
husqvarna.com.co

**Costa Rica**  
Compania Exim  
Euroiberoamericana S.A.  
Los Colegios, Moravia,  
200 metros al Sur del Colegio  
Saint Francis – San José  
Phone: (+506) 297 68 83  
exim\_euro@racsca.co.cr

**Croatia**  
SILK ADRIA d.o.o.  
Josipa Lončara 3  
10090 Zagreb  
Phone: (+385) 1 3794 580  
silk.adria@zg.t-com.hr

**Cyprus**  
Med Marketing  
17 Digeni Akritas Ave  
P.O. Box 27017  
1641 Nicosia

**Czech Republic**  
Husqvarna Česko s.r.o.  
Türkova 2319/5b  
149 00 Praha 4 – Chodov  
Bezpłatná infolinika:  
800 100 425  
servis@cz.husqvarna.com

**Denmark**  
GARDENA / Husqvarna  
Consumer Outdoor Products  
Salgsafdelning Danmark  
Box 9003  
S-200 39 Malmö  
info@gardena.dk

**Dominican Republic**  
BOSQUESA, S.R.L  
Carretera Argentina Lacey  
Km 5 1/2  
Esquina Copal II.  
Santiago  
Dominican Republic  
Phone: (+809) 736-0333  
joserbosquesa@claro.net.do

**Ecuador**  
Husqvarna Ecuador S.A.  
Arupos E1-181 y 10 de  
Agosto Quito, Pichincha  
Tel. (+593) 22800739  
francisco.jacom@  
husqvarna.com.ec

**Estonia**  
Husqvarna Eesti OÜ  
Consumer Outdoor Products  
Kesk tee 10, Aaviku küla  
Rae vald  
Harju maakond  
75305 Estonia  
kontakt.etj@husqvarna.ee

**Finland**  
Oy Husqvarna Ab  
Consumer Outdoor Products  
Lautautarkankatu 8 B / PL 3  
00581 HELSINKI  
info@gardena.fi

**France**  
Husqvarna France  
9/11 Allée des pierres mayettes  
92635 Gennemilliers Cedex  
France  
http://www.gardena.com/fr  
N° AZUR: 0 810 00 78 23  
(Prix d'un appel local)

**Georgia**

ALD Group  
Beliasvili 8  
1159 Tbilisi

**Great Britain**  
Husqvarna UK Ltd  
Preston Road  
Aycliffe Industrial Park  
Newton Aycliffe  
County Durham  
DL5 6UP  
info.gardena@  
husqvarna.co.uk

**Greece**  
Π. ΠΑΠΑΔΟΠΟΥΛΟΣ ΑΕΒΕ  
Λωσφ. Αθηνών 92  
Αθήνα  
Τ.Κ. 104 42  
Ελλάδα  
Τηλ. (+30) 210 5193 100  
info@papaadopoulou.com.gr

**Hungary**  
Husqvarna Magyarországi Kft.  
Ezred u. 1-3  
1044 Budapest  
Telefon: (+36) 1 251-4161  
vevoszolgalat.husqvarna@  
husqvarna.hu

**Iceland**  
Ö. Johnson & Kaaber  
Tunguhalsi 1  
110 Reykjavik  
oaj@oik.is

**Ireland**  
Husqvarna UK Ltd  
Preston Road  
Aycliffe Industrial Park  
Newton Aycliffe  
County Durham  
DL5 6UP  
info.gardena@  
husqvarna.co.uk

**Italy**  
Husqvarna Italia S.p.A.  
Via Como 72  
23868 VALMADRERA (LC)  
Phone: (+39) 0341.203.111  
info@gardenaitalia.it

**Japan**  
KAKUICHI Co. Ltd.  
Sumitomo Realty &  
Development Kojimachi  
BLDG., 8F  
5-1 Nibannyo  
Chiyoda-ku  
Tokyo 102-0084  
Phone: (+81) 33 264 4721  
m\_ishihara@kaku-ichi.co.jp

**Kazakhstan**  
LAMED Ltd.  
155/1, Tazhibayevoi Str.  
050060 Almaty  
IP Schmidt  
Abayevane 3B  
110005 Kstanay

**Korea**  
Kyung Jin Trading Co., LTD.  
107-4, SunDuk Bld.,  
YangJae-dong,  
Seocho-gu,  
Seoul, (zipcode: 137-891)  
Phone: (+82) (0)2 574-6300

**Kyrgyzstan**  
Alye Maki  
av. Moladaya Guardir J 3  
720014  
Bishkek

**Latvia**  
Husqvarna Latvija  
Consumer Outdoor Products  
Bākužu iela 6  
LV-1024 Rīga  
info@husqvarna.lv

**Lithuania**  
UAB Husqvarna Lietuva  
Consumer Outdoor Products  
Ateities pl. 77C  
LT-52104 Kaunas  
centras@husqvarna.lt

**Luxembourg**

Magasins Jules Neuberg  
39, rue Jacques Stas  
Luxembourg-Gasperich 2549  
Case Postale No. 12  
Luxembourg 2010  
Phone: (+352) 40 14 01  
api@neuberg.lu

**Mexico**  
AFOSA  
Av. Lopez Mateos Sur # 5019  
Col. La Calma 45070  
Zapopan, Jalisco  
Mexico  
Phone: (+52) 33 3818-3434  
infoenje@afosa.com.mx

**Moldova**

Convel S.R.L.  
2900 Muncesti Str.  
2002 Chisinau

**Netherlands**  
GARDENA Nederland B.V.  
Postbus 50176  
1305 AD ALMERE  
Phone: (+31) 36 521 00 00  
info@gardena.nl

**Neth. Antilles**  
Jonka Enterprises N.V.  
Sta. Rosa Weg 196  
P.O. Box 8200  
Curaçao  
Phone: (+599) 9 767 6655  
pjm@jonka.com

**New Zealand**  
Husqvarna New Zealand Ltd.  
PO Box 76-437  
Manukau City 2241  
Phone: (+64) (0) 9 9202410  
support.nz@husqvarna.co.nz

**Norway**

GARDENA  
Husqvarna Consumer  
Outdoor Products  
Salgskontor Norge  
Kleverveien 6  
1540 Vestby  
info@gardena.no

**Peru**  
Husqvarna Perú S.A.  
Fr. Ramón Cárcamo 710  
Lima 1  
Tel: (+51) 1 3320 400 ext. 416  
juan.rumozgo@  
husqvarna.com

**Poland**

Husqvarna  
Poland Spółka z o.o.  
ul. Wysokiego 15 b  
03-371 Warszawa  
Phone: (+48) 22 330 96 00  
gardena@husqvarna.pl

**Portugal**  
Husqvarna Portugal, SA  
Lagoa - Albarraque  
2635 - 595 Rio de Mouro  
Tel.: (+351) 21 922 85 30  
Fax: (+351) 21 922 85 36  
info@gardena.pt

**Romania**  
Madex International Srl  
Soseaua Odaii 117-123,  
PO 013603 București, S 1  
Phone: (+40) 21 352.76.03  
madex@ines.ro

**Russia / Россия**

ООО „Хускварна“  
141400, Московская обл.,  
г. Химки,  
улица Ленинградская,  
владение 39, стр.6  
Бизнес Центр  
„Химки Бизнес Парк“,  
помещение 0B02.04  
http://www.gardena.ru

**Serbia**

Domel d.o.o.  
Autoput za Novi Sad bb  
11273 Belgrade  
Phone: (+381) 11 848 88 12  
miroslav.jeljina@domel.rs

**Singapore**

Hy-Ray PRIVATE LIMITED  
40 Jalan Pemimpin  
#02-08 Tai Ann Building  
Singapore 577185  
Phone: (+65) 6253 2277  
shying@hyray.com.sg

**Slovak Republic**

Husqvarna Česko s.r.o.  
Türkova 2319/5b  
149 00 Praha 4 – Chodov  
Bezpłatná infolinika:  
800 154 044  
servis@sk.husqvarna.com  
Slovenia  
Husqvarna Austria GmbH  
Industriezeile 36  
4010 Linz  
Tel.: (+43) 732 77 01 01-485  
service.gardena@  
husqvarnagroup.com

**South Africa**

Husqvarna  
South Africa (Pty) Ltd  
Postnet Suite 250  
Private Bag X6,  
Cascades, 3202  
South Africa  
Phone: (+27) 33 846 9700  
info@gardena.co.za

**Spain**

Husqvarna España S.A.  
Calle de Rivas n.º 10  
28052 Madrid  
Phone: (+34) 91 708 05 00  
atencioncliente@gardena.es

**Suriname**

Agrofix n.v.  
Verlengde Hogestraat #22  
Phone: (+597) 472426  
agrofix@sr.net  
Pobox: 2006  
Paramaribo  
Suriname – South America

**Sweden**

Husqvarna AB  
S-561 82 Huskvarna  
info@gardena.se

**Switzerland / Schweiz**

Husqvarna Schweiz AG  
Consumer Products  
Industriestrasse 10  
5506 Mägenwil  
Phone: (+41) (0) 62 887 37 90  
info@gardena.ch

**Turkey**

GARDENA Dost Diş Ticaret  
Müessesillik A.Ş.  
Sanayi Cad. Adil Sokak  
No: 1/B Kartal  
34873 Istanbul  
Phone: (+90) 216 38 93 939  
info@gardena-dost.com.tr

**Ukraine / Україна**

ТОВ «Хусварна Україна»  
вул. Васильківська, 34,  
офіс 204-Г  
03022, Київ  
Тел. (+380) 044 498 39 02  
info@gardena.ua

**Uruguay**

FELI SA  
Entre Rios 1083 CP 11800  
Montevideo – Uruguay  
Tel: (+598) 22 03 18 44  
info@felisa.com.uy

**Venezuela**

Corporacion Casa y Jardín C.A.  
Av. Caroni, Edif. Trezmen, PB.  
Colinas de Bello Monte.  
1050 Caracas.  
Tlf: (+58) 212 992 33 22  
info@casayjardin.net.ve

9824-20.960.05/0316  
© GARDENA  
Manufacturing GmbH  
D-89070 Ulm  
http://www.gardena.com