

EasyCut Li-18/23 R
Art. 9823

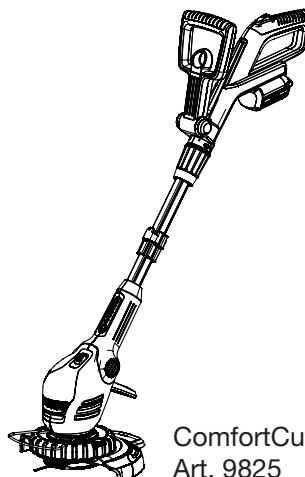

ComfortCut Li-18/23 R
Art. 9825

D Betriebsanleitung
Accu-Turbotrimmer

GB Operating Instructions
Accu Turbotrimmer

F Mode d'emploi
Coupe-bordures à batterie

NL Gebruiksaanwijzing
Accu-Turbotrimmer

S Bruksanvisning
Accu-Turbotrimmer

DK Brugsanvisning
Accu-turbotrimmer

FI Käyttöohje
Accu-turbotrimmeri

N Bruksanvisning
Batteri-turbotrimmer

I Istruzioni per l'uso
Turbotrimmer a batteria

E Instrucciones de empleo
Recortabordes con accu

P Manual de instruções
Aparador de relva Accu-Turbotrimmer

PL Instrukcja obsługi
Podkaszarka akumulatorowa

H Használati utasítás
Akkumulátoros damilos
fűszegélynyíró

CZ Návod k obsluze
Akumulátorový turbotrimmer

SK Návod na obsluhu
Akumulátorový turbotrimmer

GR Οδηγίες χρήσης
Επαναφορτιζόμενο κοιρευτικό
πετονάκι

RUS Инструкция по эксплуатации
Аккумуляторный турботриммер

SLO Navodilo za uporabo
Akumulatorski turbo trimmer obrezovalnik

HR Upute za uporabu
Baterijski turbo trimmer za travu

SRB Uputstvo za rad
BIH Baterijska turbo trimmer-kosilica

UA Інструкція з експлуатації
Акумуляторний турботриммер

RO Instrucțiuni de utilizare
Turbotrimmer cu baterie

TR Kullanma Kılavuzu
Akülü Turbo Tirpan

BG Инструкция за експлоатация
Акумулаторен Турботриммер

AL Manual përdorimi
Kositëse bari turbo me bateri

EST Kasutusjuhend
Akuga turbotrimmer

LT Eksploatavimo instrukcija
Akumuliatorinė turbo žoliapjovė

LV Lietošanas instrukcija
Turbotrimmeris ar akumulatoru

GARDENA EasyCut Li-18/23 R, ComfortCut Li-18/23 R



Esto es la traducción de las instrucciones de empleo alemán originales. Rogamos una atenta lectura del presente instrucciones de empleo y seguir las indicaciones. Familiarícese mediante este manual de instrucciones con el empleo adecuado del producto así como con las instrucciones de seguridad.



Nunca utilice el aparato si usted está cansado, ha tomado alcohol, drogas o medicinas.

Los niños a partir de los 8 años y en adelante así como personas con discapacidad física, sensoria o mental, o bien con falta de experiencia y conocimientos sólo pueden usar el producto bajo la supervisión de una persona responsable, o si son instruidas en cuanto al empleo seguro del producto y comprenden los posibles peligros resultantes. Los niños deberán ser vigilados para asegurarse de que no pueden jugar con el producto. Los niños sólo pueden limpiar o mantener el producto bajo vigilancia de una persona responsable. El uso de este producto está indicado para jóvenes mayores de 16 años.

→ Por favor, guarde con cuidado estas instrucciones de empleo.

Indice de materias:

1. Campo de aplicación del turbotrimmer de GARDENA	102
2. Indicaciones de seguridad	103
3. Montaje	105
4. Puesta en marcha	106
5. Manejo	107
6. Almacenamiento	109
7. Mantenimiento	109
8. Solución de averías	110
9. Accesorios suministrables	111
10. Datos técnicos	111
11. Servicio/Garantía	112

1. Campo de aplicación del turbotrimmer de GARDENA

Uso previsto:

El turbotrimmer de GARDENA resulta idóneo para retostar y cortar el césped y superficies de hierba en el jardín o como afición.

No se debe utilizar en instalaciones públicas, parques, centros deportivos, ni para trabajos agrícolas o forestales.

Observación:



El turbotrimmer de GARDENA no se debe utilizar para cortar setos ni para trocear abono para compostar, ya que existe peligro de lesiones físicas.

2. Indicaciones de seguridad

→ Preste atención a las indicaciones de seguridad sobre el trimmer.



¡ATENCIÓN!
→ **¡Lea el manual de instrucciones antes de la puesta en marcha!**



PELIGRO!
→ **¡Proteja el trimmer de la lluvia y la humedad!**

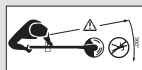

¡PELIGRO!
¡Lesiones a terceras personas!
→ **¡No debe haber terceras personas en el área de peligro!**



¡PELIGRO! ¡Peligro de lesión de los ojos y de las orejas!
→ **¡Lleve unas gafas protectoras así como una protección del oído!**

Inspecciones antes de cada uso

→ Antes de cada uso, inspeccione visualmente el trimmer.

→ Compruebe que las entradas de aire de ventilación estén desbloqueadas.

No utilice el recortabordes si está dañado o si los dispositivos de seguridad (interruptores pulsantes, cubierta de seguridad), y/o el dispositivo portacuchillas están dañados o desgastados.

→ No desactive nunca los dispositivos de seguridad.

→ Inspeccione lo que vaya a cortar antes de empezar. Retire los posibles cuerpos extraños. Preste especial atención a los cuerpos extraños que se pueda encontrar mientras trabaja (p.ej., piedras, ramas, cuerdas, alambres ...).

→ Sin embargo, si durante el trabajo se chocara con un obstáculo, se deberá desconectar el recortabordes y desenchufar la batería. Una vez hecho esto, quite el obstáculo, compruebe el recortabordes por si se hubiera dañado y, en caso necesario, llévelo a reparar.

Uso / Responsabilidad



¡PELIGRO!
¡La herramienta sigue en funcionamiento!

→ **¡Mantenga las manos y los pies fuera del área de trabajo hasta que se detenga la cuchilla!**

¡Este trimmer puede causar lesiones graves!

→ Utilice el trimmer exclusivamente para el uso previsto indicado en este manual de instrucciones.

Usted deberá asumir la responsabilidad por la seguridad en el área de trabajo (radio de 2 metros).

→ Preste una atención especial que no se encuentren otras personas (especialmente niños) ni animales dentro del área peligrosa (radio 15 m).

¡Peligro! Es posible que no se dé cuenta de que se acercan personas debido al ruido producido por el aparato y por llevar protección de los oídos.

Después del uso, desenchufe la batería y compruebe regularmente si el recortabordes está dañado – particularmente el dispositivo portacuchillas – y, si fuera necesario, haga que lo reparen del modo apropiado.

→ Lleve protección ocular o unas gafas protectoras!

→ Póngase calzado fuerte y pantalones largos para proteger las piernas. ¡Mantenga los dedos y los pies alejados de la cuchilla de plástico – particularmente durante la puesta en marcha!

→ Preste atención siempre mientras trabaja con el producto a adoptar una postura segura y firme, así como también a mantener en todo momento el equilibrio.

¡Cuidado cuando camine hacia atrás!

¡Peligro de tropiezos!

→ Trabaje sólo de día o cuando haya buena visibilidad.

→ No trate de alcanzar demasiado lejos con la herramienta. Cambie de vez en cuando de postura mientras trabaja y haga suficientes pausas a fin de no fatigarse en exceso. Podrá así controlar mejor la herramienta mecánica en situaciones inesperadas.

Interrupción del trabajo

→ No deje nunca el trimmer en el lugar de trabajo sin vigilancia.

→ Si deja de trabajar, se deberá retirar la batería y guardar el recortabordes en un lugar seguro.

→ Si debe interrumpir el trabajo para cambiar a otra área de trabajo, se deberá apagar siempre el recortabordes, esperar que la herramienta se haya parado para, a continuación, desenchufar la batería. Sostenga el recortabordes de la empuñadura adicional.

Condiciones ambientales

- Familiarícese con el entorno y fíjese en los posibles peligros que, debido al ruido de la máquina, podría no oír.
- No utilice nunca el trimmer cuando haya amenaza de tormenta o si el entorno está húmedo o mojado.
- No trabajar con el recortabordes directamente junto a o bien en agua (piscinas, arroyos o estanques de jardín).

Seguridad de la batería

- Preste atención a las observaciones de seguridad colocadas en el accu.



¡PELIGRO DE INCENDIO!
¡Peligro de corto circuito!

- No puentear los contactos del accu con piezas metálicas.



¡PELIGRO DE INCENDIO!

La batería que se desea cargar deberá encontrarse durante el proceso de carga sobre una base que no sea combustible ni conductora, así como que sea resistente a altas temperaturas. Tanto el cargador como también la batería deberán mantenerse alejados de objetos combustibles y fácilmente inflamables. No cubra el cargador ni la batería durante el proceso de carga. En caso de producirse humo o fuego, el cargador se deberá desenchufar en seguida.

Sólo se permite el uso del cargador original GARDENA. El uso de otros cargadores puede inutilizar las baterías e incluso provocar un incendio.



¡PELIGRO DE EXPLOSIÓN!

Proteja la batería sin cable del calor y del fuego. No las apoye sobre cuerpos calientes ni las exponga durante mucho tiempo a una fuerte radiación solar.



No utilice el cargador al aire libre.

- No exponga nunca el cargador a la humedad o al agua.

Utilice el Accu únicamente a una temperatura ambiental de entre 0 °C y + 40 °C.

Si la batería es incapaz de funcionar, se deberá eliminar según las disposiciones pertinentes. No se deberá enviar por correo. Le rogamos que se dirija para informarse más en detalle a la empresa local de eliminación de residuos.

El cargador de batería debe controlarse regularmente para ver si presenta signos de desperfectos y envejecimiento (fragilidad) y sólo debe utilizarse en perfecto estado.

El cargador suministrado con el recortasetos sólo se deberá utilizar para la carga del Accu del recortasetos.

No está permitido cargar con este cargador baterías no recargables (peligro de incendio).

El recortabordes no se puede hacer funcionar mientras se está cargando la batería.

La carga del Accu se deberá realizar únicamente a una temperatura de entre 0 °C y 45 °C.

Tras un trabajo intenso, deje primero que se enfríe el Accu.

Sólo está permitido utilizar la batería original de GARDENA.

Almacenamiento

El turbotrimmer no se debe guardar a una temperatura superior a 35 °C o expuesto a la radiación directa del sol.

No guarde nunca la recortadora con la batería conectada. Así, evitará accidentes y que se utilice indebidamente.

No guarde el turbotrimmer en lugares con electricidad estática.

¡Peligro! Esta herramienta genera un campo electromagnético durante el funcionamiento. Bajo determinadas circunstancias este campo puede interferir con implantaciones médicas activas o pasivas. Por este motivo y a fin de evitar el riesgo de una lesión grave o mortal, recomendamos a aquellas personas con implantaciones médicas que consulten al médico o fabricante de la implantación médica antes de poner la herramienta en funcionamiento.

¡Peligro! Mantenga a los niños alejados mientras monta la herramienta. Durante el montaje hay piezas pequeñas que se pueden tragar y la bolsa puede causar asfixia.

3. Montaje

Montaje del recortabordes:

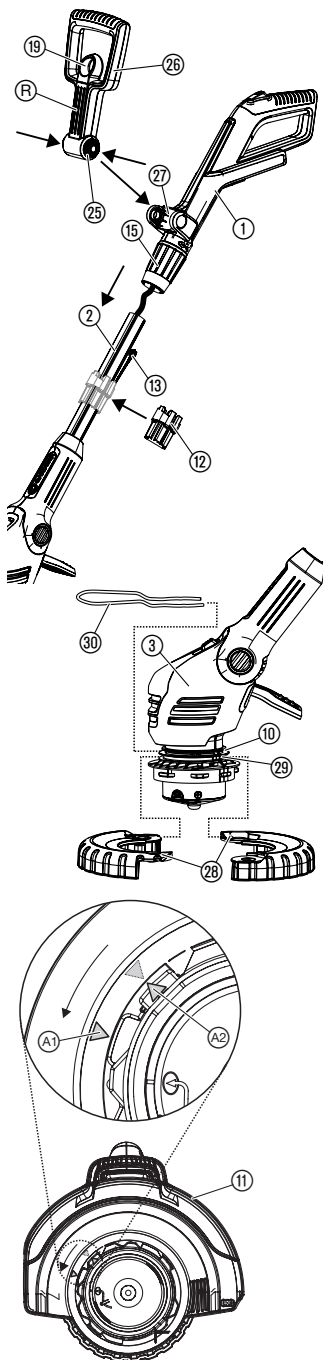

¡ATENCIÓN! La empuñadura sólo se podrá montar si el cable entre la empuñadura y el manillar se encuentra en perfecto estado. Si el cable estuviera dañado, no se deberá montar la empuñadura. Póngase en contacto en este caso con el servicio técnico de GARDENA.



¡ATENCIÓN! El recortabordes sólo se puede hacer funcionar con la cubierta protectora montada ⑪.

1. Retirar con cuidado la empuñadura ① junto con el manillar ② del embalaje. No deberá ejercerse tensión en el cable mientras se hace esto.
2. Asegurarse de que el casquillo de apriete ⑮ se encuentra en posición abierta (*símbolo de cerradura abierta*).
3. Desplazar la empuñadura ① sobre el manillar ② hasta que quede encajada emitiendo un sonido perceptible. Para este fin, se deberá evitar la torsión y el apriete del cable.
4. Comprobar, tirando de la empuñadura ①, si ésta ha quedado asentada fija sobre el manillar ②. Una vez se hayan montado la empuñadura ① y el manillar ② ya no se pueden volver a separar más.
5. Cerrar girando el casquillo de apriete ⑮ (*símbolo de cerradura cerrada*).
6. Tirar del bloqueo ⑲ de la empuñadura adicional ⑳, presionar los dos cierres por resorte ㉕ de la empuñadura adicional ㉖ y hacer engatillar ésta, con las estrías ㉚ hacia adelante, en la toma ㉗.
7. **Sólo para Ref. 9825:** las dos mitades de rueda ㉘ se deberán colocar alrededor de la estría inferior ㉙ del cabezal de recortabordes ③ y cerrar hasta que queden encajadas emitiendo un sonido perceptible.
8. Desplazar el guardaplantas ⑳ por delante hacia la estría superior ⑩ del cabezal del recortabordes ③. Prestar atención al hacer esto a que la rueda ㉙ pueda girar libremente (es decir, se deberá introducir el guardaplantas con el ángulo mirando hacia arriba).
9. Encajar la tapa ⑪ sobre el cabezal de corte ③.
10. Girar la tapa ⑪ hasta que se pueda expulsar por completo a presión (las dos flechas A1, A2 se encuentran en posición opuesta).
11. Girar la cubierta protectora ⑪ en sentido contrario al de las agujas del reloj hasta que quede encajada emitiendo un sonido perceptible.
12. Ensanchar ligeramente el alojamiento ⑫ en la posición abierta y desplazar sobre el manillar ②.
13. Introducir hasta 6 cuchillas de plástico ⑬ en el alojamiento ⑫ hasta que las cuchillas queden apretadas.

El volumen de entrega incluye 20 cuchillas de plástico y un alojamiento para cuchillas de recambio. En el alojamiento se pueden guardar hasta 6 cuchillas de recambio.

Para el montaje de la cuchilla en el dispositivo portacuchillas, consultar el capítulo 8. Solución de averías "Cambio de las cuchillas de plástico".

4. Puesta en marcha

Cargar el Akku:

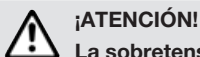
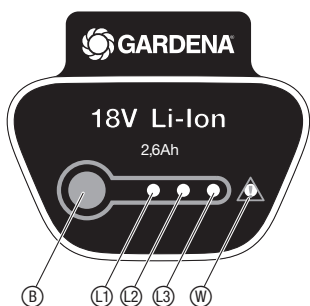
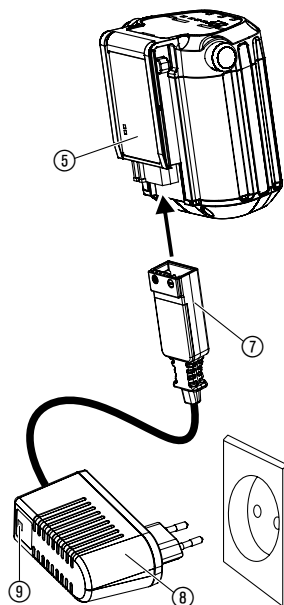
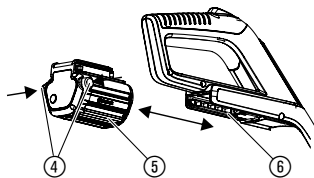

¡ATENCIÓN!

La sobretensión destruye los Accus y el cargador.

→ Observe que la tensión de red sea correcta.

Antes de la primera puesta en marcha, hay que recargar el acumulador con media carga por completo. Para la duración de la carga (con el Akku vacío), consulte el apartado 10. Datos técnicos.

El Akku de iones de litio se puede cargar con cualquier nivel de carga y la carga se puede interrumpir en cualquier momento sin dañar la batería (no tiene efecto memoria).

1. Presionar las dos teclas de desbloqueo (4) y desenchufar la batería (5) del compartimento de batería (6) en la empuñadura.
2. Enchufe la clavija del cable de carga (7) en el Akku (5).
3. Enchufe el cargador (8) en una toma de red.

La lámpara de control de carga (9) en el cargador parpadea verde una vez por segundo: la batería se está cargando.

La lámpara de control de carga (9) en el cargador se enciende verde: la batería está cargada por completo.

(Duración de carga, consulte el apartado 10. Datos técnicos).

Indicación del nivel de carga de la batería durante la carga:

un 100 % de la carga L1, L2 y L3 se encienden.

66 – 99 % de la carga L1 y L2 se encienden, L3 parpadea.

33 – 65 % de la carga L1 se enciende, L2 parpadea.

0 – 32 % de la carga L1 parpadea.

Mientras se está cargando la batería, compruebe a intervalos regulares de tiempo el progreso del proceso de carga.

4. En cuanto se haya terminado el proceso de carga, separe la batería (5) del cargador (8). Primero se deberá separar la batería (5) del cargador (8) y luego desenchufar el cargador (8).
5. Desplazar la batería (5) en el alojamiento de la batería (6) de la empuñadura hasta que quede encajada emitiendo un sonido perceptible.

Cómo evitar la descarga total:

Cuando la batería está vacía, la protección de descarga total desconecta el aparato de modo automático antes de que la batería se descargue por completo. Para que la batería cargada por completo no se pueda descargar a través del cargador desenchufado, se deberá separar la batería del cargador después de haberse terminado el proceso de carga. Si la batería se ha almacenado por más de 1 año, se deberá volver a cargar por completo. Si la batería se ha descargado por completo, parpadeará con rapidez la lámpara de control de carga (9) al principio del proceso de carga (2 veces por segundo). Si la lámpara de control de carga (9) sigue parpadeando con rapidez después de haber transcurrido 10 minutos, significa que se ha producido una avería (consulte el capítulo 8 Solución de averías). Si el DEL de error (W) en la batería parpadea, significa que se ha producido una avería (consulte el capítulo 8 Solución de averías). En caso de que la batería esté descargada por completo, es posible que se tarde unos 20 minutos hasta que el DEL de la batería indique el nivel de carga. El DEL (9) del cargador parpadea para indicar en todo momento el proceso de carga.

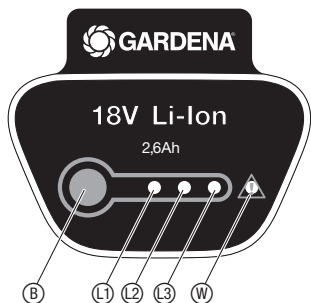

Indicación del nivel de carga de la batería durante el funcionamiento:

→ **Presione la tecla **B** de la batería.**

66 – 99 % de la carga	L1, L2 y L3 se encienden.
33 – 65 % de la carga	L1 y L2 se encienden.
10 – 32 % de la carga	L1 se enciende.
1 – 9 % de la carga	L1 parpadea.
un 0 % de la carga	Sin indicación.

5. Manejo

¡PELIGRO!



¡Peligro de lesiones si el trimmer no se apaga al soltar el botón de arranque!

→ **No puentee los dispositivos de seguridad ni de conexión (por ejemplo, atando el bloqueo de conexión de la empuñadura).**

¡Riesgo de lesión!

→ **Cada vez que se vaya a cambiar la posición de trabajo, la longitud del manillar, la empuñadura adicional o el guardaplantas, se deberá desenchufar la batería!**

Ajuste de la posición de trabajo:



Posición de trabajo 1:
Recortabordes estándar

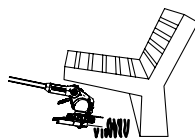

Posición de trabajo 2:
Para recortar debajo de obstáculos



Posición de trabajo 3:
Recorte vertical para delimitar los bordes del césped

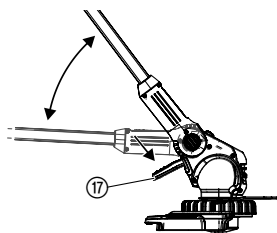

Posición de trabajo 1:
Para el recorte estándar.

Posición de trabajo 2:

1. Presionar el pedal **17** y descender el manillar hacia abajo hasta alcanzar la posición de trabajo deseada.
2. Soltar el pedal **17** y dejar que el manillar quede encajado.

¡ATENCIÓN! En la posición de trabajo 1 + 2 se deberá evitar que el cabezal de recortabordes entre en contacto con el suelo.

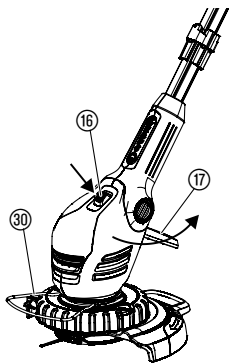

Ajuste del trimmer a la estatura:

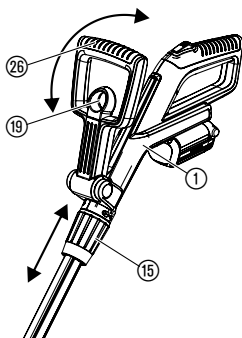

Ajuste del arco de protección de plantas:

Posición de trabajo 3 (sólo para Ref. 9825):

¡En la posición de trabajo 3, el mango tiene que estar en la posición superior!

1. Gire el guardaplantas ③⑩ 90° en la **posición de estacionamiento** hasta que quede encajado.
2. Presione el pedal ①⑦ para llevar el mango a la posición superior.
3. Presione la tecla ①⑥ y gire el cabezal de 0° a 90°, hasta que quede encajado.
4. Desplace el recortabordes con la rueda guía sobre el borde del césped.

¡**ATENCIÓN!** El recortabordes sólo se puede utilizar si el cabezal se encuentra encajado en 0° o en 90°.

Ajuste de la longitud del manillar:

- Aflojar el casquillo de apriete ①⑤, extraer la empuñadura ① a la longitud deseada del manillar y volver a apretar el casquillo de apriete ①⑤.

El casquillo de apriete ①⑤ deberá estar bien apretado de tal modo que el manillar no se pueda desplazar.

Ajuste de la empuñadura adicional:

- Tirar del bloqueo ①⑨ de la empuñadura adicional ②⑥, ajustar la empuñadura adicional ②⑥ hasta alcanzar la inclinación deseada y volver a soltar el bloqueo ①⑨.

Si el recortabordes se ha ajustado correctamente a la talla del usuario, quiere decir que se podrá trabajar de pie y que el cabezal se encuentra en la **posición 1** ligeramente inclinado hacia adelante.

- Sujetar el recortabordes de la empuñadura ① y de la empuñadura adicional ②⑥ de tal modo que el cabezal se encuentre inclinado ligeramente hacia adelante.

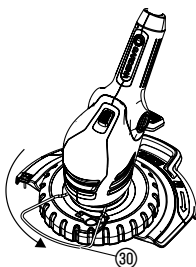

Posición de trabajo

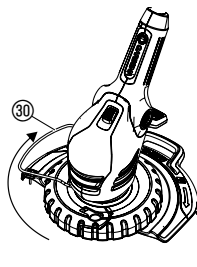

Posición de aparcamiento

- Girar el arco de protección de plantas ③⑩ 90° a la posición deseada hasta que encaje.

Puesta en marcha del trimmer: Conexión del trimmer:

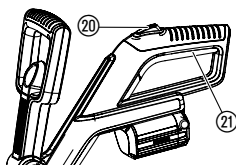

1. Presionar el bloqueo de conexión (20) y sujetar, a continuación, pulsar el botón de arranque (21) de la empuñadura.
2. Volver a soltar el bloqueo de conexión (20).

Desconexión del trimmer:

→ Soltar el botón de arranque (21) de la empuñadura.

6. Almacenamiento

Puesta fuera de servicio:

Los niños no deben tener acceso al lugar de almacenamiento.

1. Cargue el Accu.
2. Almacenar el trimmer en un lugar seco y protegido contra heladas.

Recomendación: El recortabordes de puede colgar de la empuñadura. Al almacenar colgado se protege el cabezal contra posibles daños.

Eliminación de la basura:

(de conformidad con RL 2012/19/EU)



La herramienta no se puede tirar junto con la basura doméstica normal, sino eliminar según los reglamentos respectivos.

→ Importante: el puesto recolector del municipio respectivo se encarga de la eliminación adecuada de la herramienta.

Cómo eliminar el Accu usado:



Li-ion

El Accu de litio GARDENA contiene células iónicas de litio que no deben tirarse al contenedor normal de la basura doméstica.

Importante para España: En España, el distribuidor de GARDENA o el puesto recolector del municipio respectivo se encarga de la eliminación adecuada de los Accus usados.

1. Descargue por completo el Accu de iones de litio.
2. Deseche adecuadamente el Accu de iones de litio.

7. Mantenimiento

¡PELIGRO!



¡Peligro de lesiones por corte con la cuchilla!

→ ¡Antes de realizar el mantenimiento del recortabordes se deberá retirar en todo caso el acumulador!

¡Peligro de lesiones y de daños materiales!

→ ¡No limpie el recortabordes con agua ni tampoco con un chorro de agua (particularmente no limpie utilizando alta presión)!

Limpieza del recortabordes:

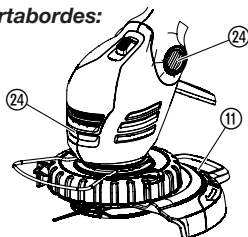

La entrada de aire de ventilación siempre debe estar limpia.

→ Después de cada uso, limpie todas las piezas móviles, ante todo retire los restos de hierba y suciedad de la tapa (11) y de las aberturas de ventilación (24).

8. Solución de averías

PELIGRO!
¡Heridas por corte!



¡Peligro de lesiones por corte con la cuchilla!
→ Retirar la batería de inmediato en caso de que se averíe!

Cambio de las cuchillas de plástico:

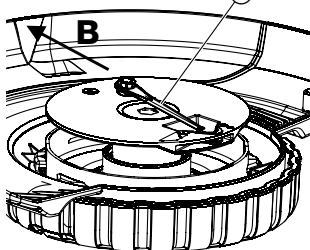
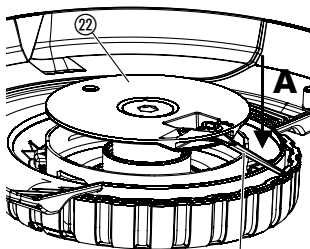

¡PELIGRO DE LESIONES! ¡Heridas por corte!
→ No utilice jamás elementos de corte metálicos ni recambios o accesorios no previstos por GARDENA.

Las cuchillas pueden estar desgastadas como máximo hasta la mitad de su longitud. Sólo se pueden emplear cuchillas de repuesto originales de GARDENA. Puede adquirir cuchillas de repuesto de su distribuidor GARDENA o directamente en el servicio posventa GARDENA.

• Cuchilla de repuesto GARDENA para el trimmer **Art. Nº 5368**

Desmontaje de las cuchillas de plástico:

1. Se deberá dar la vuelta al recortabordes.
2. Presione ligeramente el extremo de la cuchilla hacia abajo (A), desplace la cuchilla ⑬ hacia el interior por el soporte ⑳ (B) y sáquela.

Montaje de las cuchillas de plástico:

→ Introduzca una nueva cuchilla ⑬ desplazándola desde el interior, por la ranura de metal del soporte ⑳ hasta que haga tope. *Si la nueva cuchilla está correctamente insertada, puede girar ligeramente.*

Avería	Causa probable	Solución
El recortasetos no corta o corta mal	La cuchilla está desgastada o es demasiado corta.	→ Cambie la cuchilla.
	La cuchilla se ha roto.	→ Cambie la cuchilla.
El recortabordes vibra fuertemente	La cuchilla está muy desgastada y causa un desequilibrio.	→ Cambie la cuchilla.
El recortabordes no se pone en marcha	El Accu está vacío.	→ Cargue el Accu (consulte el capítulo 4. Puesta en marcha).
	El Accu no se ha montado correctamente en el asa.	→ Coloque el Accu en el asa de tal modo que las teclas de bloqueo se enclaven.
El recortabordes no se pone en marcha	Motor bloqueado.	→ Elimine el bloqueo y vuelva a poner en marcha el aparato.
El recortabordes se queda parado. El DEL de error parpadea	Batería sobrecargada.	→ Espere 10 segundos. Presione la tecla de la batería y vuelva a poner en marcha el aparato.
	Se ha excedido la temperatura admitida de funcionamiento.	→ Deje enfriar la batería durante aprox. 15 minutos. Presione la tecla de la batería y vuelva a poner en marcha el aparato.

Avería	Causa probable	Solución
La lámpara de control de carga ⑨ del cargador no se enciende	El cargador o el cable de carga no están enchufados correctamente.	→ Enchufe correctamente el cargador o el cable de carga.
La lámpara de control de carga ⑨ del cargador parpadea rápidamente (2 veces por segundo)	Error de carga.	→ Vuelva a desenchufar y enchufar el cargador.
El recortabordes se queda parado. El DEL de error ⑩ se enciende	Error de cargador/ avería del cargador.	→ Presione la tecla ⑪ de la batería y vuelva a poner en marcha el aparato.
El acumulador ya no se puede cargar	El acumulador está defectuoso.	→ Sustituir el Accu (Art. Nº 9840).

Sólo se puede utilizar la batería de sustitución original BLi-18 GARDENA (Art. Nº 9840). Está disponible a través del distribuidor de GARDENA o directamente del servicio posventa de GARDENA.



En otros casos de avería, póngase en contacto con el servicio posventa de GARDENA. Las reparaciones se deben confiar exclusivamente a puntos de servicio técnico de GARDENA o comercios especializados autorizados por GARDENA.

9. Accesorios suministrables

Batería de sustitución BLi-18 GARDENA	Batería para una autonomía prolongada y para el cambio con 2,6 Ah.	Art. Nº 9840
Cuchillas de recambio para recortabordes de GARDENA		Art. Nº 5368
Dispositivo portacuchillas de recambio GARDENA	A la venta a través del servicio de asistencia al cliente GARDENA.	

10. Datos técnicos

Turbotrimmer	EasyCut Li-18/23 R (Art. Nº 9823)	ComfortCut Li-18/23 R (Art. Nº 9825)
Ancho de corte	230 mm	230 mm
Velocidad del soporte de la cuchilla	aprox. 9300 rpm	aprox. 9300 rpm
Peso inclusive batería	aprox. 2,8 kg	aprox. 3,1 kg
Área de trabajo parámetro de emisión $L_{pa}^{1)}$	75 dB (A)	68 dB (A)
Inestabilidad k_{pa}	3 dB (A)	3 dB (A)
Nivel de potencia acústica $L_{WA}^{2)}$	medido 83 dB (A) / garantizado 88 dB (A)	medido 82 dB (A) / garantizado 86 dB (A)
Inestabilidad k_{WA}	4,5 dB (A)	4,2 dB (A)
Oscilación entre el brazo y la mano $a_{vhw}^{1)}$	< 2,5 m/s ²	< 2,5 m/s ²
Inestabilidad k_a	1,5 m/s ²	1,5 m/s ²

Batería	Iones de litio (18 V)
Capacidad de la batería	2,6 Ah
Tiempo de carga de la batería	aprox. 3,5 h 80 % / aprox. 5 h 100 %
Tiempo de descarga*	aprox. 60 min. (con la batería llena)
Cargador	
Tensión de red	230 V / 50 – 60 Hz
Corriente de salida máx.	600 mA
Tensión de salida	18 V (DC)

Procedimiento de medición según ¹⁾ IEC 60335-2-91 ²⁾ RL 2000/14/CE.

* La autonomía real puede variar de la autonomía indicada, en función de la utilización, material cortado y el estado de conservación.



El valor indicado de emisión de vibraciones se ha medido según un procedimiento de verificación estandarizado y se puede utilizar para comparar una herramienta eléctrica con otra. También se puede utilizar para realizar una evaluación preliminar de la intermitencia. El valor de emisión de vibraciones puede variar durante el uso efectivo de la herramienta eléctrica.

11. Servicio / Garantía

Servicio:

Póngase en contacto por favor con la dirección postal indicada en el dorso.

Garantía:

GARDENA Manufacturing GmbH concede una garantía de 2 años (a partir de la fecha de compra). Esta garantía se refiere a todos los defectos esenciales del producto que tengan de origen defectos de materiales o de fabricación. La garantía se efectúa mediante intercambio por un artículo en perfectas condiciones o mediante la reparación gratuita de la pieza enviada, según nuestro criterio, sólo en el caso de que se hayan cumplido los siguientes requisitos:

- El aparato fue manipulado correctamente y según la indicaciones del las instrucciones de empleo.
- Ni el cliente ni terceros intentaron repararlo.

Las piezas de desgaste como “cuchilla” y “soporte de las cuchillas” no están incluidas en la garantía.

Esta garantía del fabricante no afectará la existente entre el distribuidor/vendedor.

Si usted tuviera problemas con este producto, póngase por favor en contacto con nuestro servicio técnico.

D Produkthaftung

Wir weisen ausdrücklich darauf hin, dass wir nach dem Produkthaftungsgesetz nicht für durch unsere Geräte hervorgerufene Schäden einzustehen haben, sofern diese durch unsachgemäße Reparatur verursacht oder bei einem Teileaustausch nicht unsere originale GARDENA Teile oder von uns freigegebene Teile verwendet wurden und die Reparatur nicht vom GARDENA Service oder dem autorisierten Fachmann durchgeführt wird. Entsprechendes gilt für Ergänzungssteile und Zubehör.

GB Product Liability

We expressly point out that, in accordance with the product liability law, we are not liable for any damage caused by our units if it is due to improper repair or if parts exchanged are not original GARDENA parts or parts approved by us, and, if the repairs were not carried out by a GARDENA Service Centre or an authorised specialist. The same applies to spare parts and accessories.

F Responsabilité

Nous vous signalons expressément que GARDENA n'est pas responsable des dommages causés par ses appareils, dans la mesure où ces dommages seraient causés suite à une réparation non conforme, dans la mesure où, lors d'un échange de pièces, les pièces d'origine GARDENA n'auraient pas été utilisées, ou si la réparation n'a pas été effectuée par le Service Après-Vente GARDENA ou l'un des Centres SAV agréés GARDENA. Ceci est également valable pour tout ajout de pièces et d'accessoires autres que ceux préconisés par GARDENA.

NL Productaansprakelijkheid

Wij wijzen er nadrukkelijk op, dat wij op grond van de wet aansprakelijkheid voor producten niet aansprakelijk zijn voor schade ontstaan door onze apparaten, indien deze door onvakkundige reparatie veroorzaakt zijn, of er bij het uitwisselen van onderdelen geen gebruik gemaakt werd van onze originele GARDENA onderdelen of door ons vrijgegeven onderdelen en de reparatie niet door de GARDENA technische dienst of de bevoegde vakman uitgevoerd werd. Ditzelfde geldt voor extra-onderdelen en accessoires.

S Produktansvar

Tillverkaren är inte ansvarig för skada som orsakats av produkten om skadan beror på att produkten har reparerats felaktigt eller om, vid reparation eller utbyte, andra än Original GARDENA reservdelar har använts. Samma sak gäller för kompletteringsdelar och tillbehör.

DK Produktansvar

Vi gør udtrykkeligt opmærksom på, at vi i henhold til produktansvarsloven ikke er ansvarlige for skader forårsaget af vores udstyr, såfremt det sker på grund af uautoriserede reparationer eller hvis dele er skiftet ud og der ikke er anvendt originale GARDENA dele eller dele godkendt af os, eller hvis reparationerne ikke er udført af GARDENA-service eller en autoriseret fagmand. Det samme gælder for ekstra udstyr og tilbehør.

FI Tuotevastuu

Korostamme nimenomaan, että tuotevastuulain nojalla emme ole vastuussa laitteistamme johtuneista vahingoista, mikäli nämä ovat aiheutuneet epäasianmukaisesta korjauksesta tai osia vaihdettaessa ei ole käytetty alkuperäisiä GARDENA-varaosia tai hyväksymiämme osia ja korjauksen on suorittanut muu kuin GARDENA-huoltokeskus tai valtuuttamamme ammattihenkilö. Tämä pätee myös lisäksiin ja lisävarusteisiin.

I Responsabilità del prodotto

Si rende espressamente noto che, conformemente alla legislazione sulla responsabilità del prodotto, non si risponde di danni causati da nostri articoli se originati da riparazioni eseguite non correttamente o da sostituzioni di parti effettuate con materiale non originale GARDENA o comunque da noi non approvato e, in ogni caso, qualora l'intervento non venga eseguito da un centro assistenza GARDENA o da personale specializzato autorizzato. Lo stesso vale per le parti complementari e gli accessori.

E Responsabilidad de productos

Advertimos que conforme a la ley de responsabilidad de productos no nos responsabilizamos de daños causados por nuestros aparatos, siempre y cuando dichos daños hayan sido originados por arreglos o reparaciones indebidas, por recambios con piezas que no sean piezas originales GARDENA o bien piezas no autorizadas por nosotros, así como en aquellos casos en que la reparación no haya sido efectuada por un Servicio Técnico GARDENA o por un técnico autorizado. Lo mismo es aplicable para las piezas complementarias y accesorios.

P Responsabilidade sobre o produto

Queremos salientar que segundo a lei da responsabilidade do fabricante, nós não nos responsabilizaremos por danos causados pelo nosso equipamento, quando estes ocorrerem em decorrência de reparações inadequadas ou da substituição de peças por peças não originais da GARDENA, ou peças não autorizadas.

A responsabilidade tornar-se-à nula também depois de reparações realizadas por oficinas não autorizadas pela GARDENA. Esta restrição valerá também para peças adicionais e acessórios.

PL Odpowiedzialność za produkt

Zwracamy Państwu uwagę, że nie ponosimy odpowiedzialności za uszkodzenia naszych maszyn, bądź szkody spowodowane ich wadliwym funkcjonowaniem, powstałe na skutek nieprawidłowo przeprowadzonych napraw lub użycia nieoryginalnych części zamiennych. Naprawy winny być przeprowadzane tylko przez punkty serwisowe Husqvarna lub autoryzowane serwisy. Dotyczy to również części uzupełniających i oprzyrządowania.

H Termékszavatosság

Nyomatékosan utalunk arra a tényre, hogy a termékszavatossági törvény szerint nem kell jótállást vállalnunk azokra a károokra, amelyeket nem a mi készülékeink okoztak, ha ezeket álszzerűtlen javítás okozta vagy egy alkatrész kicserélésénél nem a mi eredeti GARDENA alkatrészeinket vagy általunk engedélyezett alkatrészeket használtak fel és a javítást nem a GARDENA szerviz vagy egy erre felhatalmazott szakember végezte. Hasonlóképpen érvényes ez a kiegészítő alkatrészekre és tartozékokra is.

CZ Odpovědnost za výrobek

Výslovně upozorňujeme na to, že podle zákona o odpovědnosti za výrobek nenese odpovědnost za škody způsobené našimi přístroji, pokud byly způsobené neodbornou opravou nebo použitím jiných než našich originálních náhradních dílů GARDENA nebo námi schválených dílů a neprovedením opravy servisem GARDENA nebo autorizovaným odborníkem. Odpovídající platí i pro doplňkové díly a příslušenství.

SK Predmet záruky

Upozorňujeme dôrazne na to, že podľa zákona o poskytovaní záruk nezodpovedáme za škody spôsobené našimi výrobkami, v prípade, že boli boli vyvolané neodbornými opravami, výmenou dielcov, ktoré nepatria k originálnym dielom GARDENA alebo neboli nami schválené a rovnako boli spôsobené servisnými zásahmi, ktoré neboli vykonané servisom GARDENA alebo autorizovaným odborníkom. Rovnako to platí pre doplnky a príslušenstvo.

GR Ευθύνη για το προϊόν

Σας υπενθυμίζουμε ρητά, ότι σύμφωνα με το νόμο περί ευθύνης για τα προϊόντα δεν ευθυνόμαστε για ενδεχόμενες βλάβες που προκαλούνται από τις συσκευές μας, εφόσον οφείλονται σε μία ακατάλληλη επισκευή ή σε μια αντικατάσταση τμημάτων για την οποία δεν έχουν χρησιμοποιηθεί τα πρωτότυπα ανταλλακτικά της GARDENA ή τα από μας εγκεκριμένα ανταλλακτικά και σε περίπτωση που δεν εκτελείται η επισκευή από το Τμήμα Εξυπηρέτησης Πελατών της GARDENA ή από έναν εξουσιοδοτημένο εξειδικευμένο τεχνίτη. Το ίδιο ισχύει για εξαρτήματα και συμπληρωματικά τμήματα.

SLO Jamstvo za izdelek

Pismo poudarjamo, da po zakonu jamstva za izdelek nismo odgovorni za škodo, ki bi nastala zaradi uporabe našega izdelka, prav tako tudi ne za škodo ki bi nastala zaradi nepravilnega popravila izdelka ali pri napačni zamenjavi delov, ki niso originalni deli GARDENA ali pri uporabi z naše strani potrjenih delov, ki pa niso bili vgrajeni v servisu GARDENA ali v naši pooblašteni servisni službi. Enako velja tudi za nadomestne dele in opremo.

HR Odgovornost za proizvod

Izričito napominjemo da u skladu sa Zakonom o odgovornosti za proizvode nismo odgovorni za štete uzrokovane našim uređajima ako su one izazvane nestručnim popravkom ili u slučaju zamjene dijelova nisu korišteni originalni GARDENA dijelovi ili dijelovi koje smo odobrili i popravak nije izvršio GARDENA servis ili ovlašteni stručnjak. Isto vrijedi i za dodatne dijelove i pribor.

RO Responsabilitatea legala a produsului

Menționăm în mod expres ca, în concordanță cu responsabilitatea legală a produsului, nu suntem răspunzători de nici un accident provocat de produsele noastre dacă se datorează reparării necorespunzătoare sau dacă piesele de schimb nu sunt originale GARDENA sau aprobate de GARDENA, sau dacă reparațiile nu au fost efectuate de un Centru de Service GARDENA sau un specialist autorizat. Aceleași prevederi se aplică și pieselor de schimb și accesoriilor.

BG Отговорност за качество

Изрично подчертаваме, че съгласно закона за отговорност за качество, ние не носим отговорност за вредите причинени от нашите уреди, ако същите са причинени от неправилен ремонт или при подмяната на части не са използвани оригинални части на GARDENA или части одобрени от нас и ремонта не е извършен от сервиз на GARDENA или оторизиран специалист. Същото важи за допълнителните части и принадлежности.

EST Tootevastutus

Juhime teie tähelepanu sellele, et tootevastutusseaduse kohaselt ei vastuta me meie seadmete poolt põhjustatud kahjude eest, kui need on tekkinud asjatundmatu paranduse tagajärjel või kui detaili vahetamisel ei kasutatud GARDENA originaalvaruosi ega meie poolt kasutada lubatud varuosia ja kui parandustöid ei ole teinud GARDENA klienditeenindusspetsialistid ega meie volitatud spetsialistid. Sama kehtib lisadetailide ja tarvikute kohta.

LT Atsakomybė už produkciją

Nurodome, kad remdamiesi Atsakomybės už produkciją įstatymu, neatsakome už nuostolius, sukeltus mūsų prietaisy, jei jie atsirado dėl netinkamo remonto, arba, jei keičiant dalis, buvo naudojamasi neoriginalios GARDENA dalys arba dalys, kurių mes neleidome naudoti, o remontą atliko ne GARDENA servisas arba neįgaliotasis specialistas. Tas pats galioja papildomoms dalims ir priedams.

LV Produkta atbildība

Mēs skaidri norādām uz to, ka saskaņā ar Produktu atbildības likumu, mēs neatbildam par mūsu iekārtu radītiem zaudējumiem, ciktāl tos ir izraisījis neatbilstošs remonts vai daļu nomaiņa ar neoriģinālām GARDENA daļām vai ne ar mūsu norādītajām detaļām un remontu nav veicis GARDENA serviss vai pilnvarots speciālists. Tas pats attiecas uz papildinošajām daļām un piederumiem.

<p>D EG-Konformitätserklärung Der Unterzeichnete Husqvarna AB, 561 82 Huskvarna, Sweden bestätigt, dass die nachfolgend bezeichneten Geräte in der von uns in Verkehr gebrachten Ausführung die Anforderungen der harmonisierten EU-Richtlinien, EU-Sicherheitsstandards und produktspezifischen Standards erfüllen. Bei einer nicht mit uns abgestimmten Änderung der Geräte verliert diese Erklärung ihre Gültigkeit.</p>	<p>H EU-Megfelelőeségi nyilatkozat Alulírott, a Husqvarna AB, 561 82 Huskvarna, Sweden igazolja azt, hogy az alábbiakban megnevezett készülékek, az általunk forgalomba hozott kivitelben teljesítik a harmonizációs EU-irányelvek, az EU biztonsági szabványok és a termékre jellemző szabványok követelményeit. Ha a készülékeken a mi beleegyezésünk nélkül változtatást végeznek, akkor ez a nyilatkozat érvényét veszti.</p>
<p>GB EU Declaration of Conformity The undersigned Husqvarna AB, 561 82 Huskvarna, Sweden hereby certifies that, when leaving our factory, the units indicated below are in accordance with the harmonised EU guidelines, EU standards of safety and product specific standards. This certificate becomes void if the units are modified without our approval.</p>	<p>CZ Prohlášení o shodě EU Podepsaný Husqvarna AB, 561 82 Huskvarna, Sweden potvrzuje, že dále uvedené přístroje v námi do provozu uvedeném provedení splňují požadavky harmonizovaných směrnic EU, bezpečnostních norem EU a norem specifických pro výrobek. Při námi neschválené změně přístrojů ztrácí toto prohlášení platnost.</p>
<p>F Certificat de conformité aux directives européennes Le constructeur, soussigné : Husqvarna AB, 561 82 Huskvarna, Sweden déclare qu'à la sortie de ses usines le matériel neuf désigné ci-dessous étai conforme aux prescriptions des directives européennes énoncées ci-après et conforme aux règles de sécurité et autres règles qui lui sont applicables dans le cadre de l'Union européenne. Toute modification portée sur ce produit sans l'accord express de GARDENA suppose la validité de ce certificat.</p>	<p>SK EU-Vyhlasenie o zhode Nižšie uvedená firma Husqvarna AB, 561 82 Huskvarna, Sweden vyhlasuje, že uvedené zariadenia, ktoré uviedla na trh v tomto vyhotovení, spĺňajú požiadavky harmonizovaných smerníc EU, bezpečnostných noriem EU a noriem špecifických pre výrobok. Pri zmene zariadenia, ktorá nebola odsúhlasená výrobcom stráca toto vyhlásenie platnosť.</p>
<p>NL EU-overeenstemmingsverklaring Ondergetekende Husqvarna AB, 561 82 Huskvarna, Sweden bevestigt, dat de volgende genoemde apparaten in de door ons in de handel gebrachte uitvoering voldoen aan de eis van, en in overeenstemming zijn met de EU-richtlijnen, de EU-veiligheidsstandaard en de voor het product specifieke standaard. Bij een niet met ons afgestemde verandering aan de apparaten verliest deze verklaring haar geldigheid.</p>	<p>GR Δήλωση Συμμόρφωσης προς τις Οδηγίες της ΕΕ Η υπογράφουσα Husqvarna AB, 561 82 Huskvarna, Sweden δηλώνει, ότι τα εξής αναφερόμενα εκδοόμενα από την εταιρία μας προϊόντα ανταποκρίνονται σε όλες τις εναρμονισμένες προδιαγραφές της ΕΕ, στα πρότυπα ασφαλείας της ΕΕ και στα ειδικά για το προϊόν πρότυπα. Σε μία μη συμφωνημένη με την εταιρία μας τροποποίηση των συσκευών αυτή η δήλωση χάνει την ισχύ της.</p>
<p>S EU Tillverkarintyg Undertecknad firma Husqvarna AB, 561 82 Huskvarna, Sweden intygar härmed att nedan nämnda produkter överensstämmer med EU:s direktiv, EU:s säkerhetsstandard och produktspecifikation. Detta intyg upphör att gälla om produkten ändras utan vårt tillstånd.</p>	<p>SLO EU-izjava o skladnosti Podpisani proizvajalca «Husqvarna AB, 561 82 Huskvarna, Sweden» s podpisom potrjuje, da sledeće opisana naprava, ki smo jo poslali na tržišče izpolnjuje zahteve harmoniziranih standardov ES-smernic, ES-varnostnih standardov in izdelku specifičnih standardov. V primeru spremembe na napravi brez našega pisnega dovoljenja ta izjava izgubi svoj pomen in veljavnost.</p>
<p>DK EU Overensstemmelse certifikat Undertegnede Husqvarna AB, 561 82 Huskvarna, Sweden bekræfter hermed, at enheder listede herunder, ved afsendelse fra fabrikken, er i overensstemmelse med harmoniserede EU retningslinjer, EU sikkerheds standarder og produkt specifikations standarder. Dette certifikat træder ud af kraft hvis enhederne er ændret uden vor godkendelse.</p>	<p>HR Izjava o skladnosti EU-a Dolje potpisana tvrtka Husqvarna AB, 561 82 Huskvarna, Sweden ovime potvrđuje da dolje navedeni uređaji u izvedbi plaširanoj na tržište ispunjavaju zahtjeve harmoniziranih EU smjernica, EU sigurnosnih normi i normi za određene proizvode. Ova izjava postaje ništavna u slučaju izmjene uređaja koje nismo odobrili.</p>
<p>FI EU-yhdenmukaisuusvakuutus Allekirjoittanut Husqvarna AB, 561 82 Huskvarna, Sweden vakuuttaa, että alla mainittu laiteet täyttävät tehtaaltamme lähtiesään yhdenmukaisistettujen EU-direktiivien, EU-turvallisuusstandardien ja tuotekohtaisten standardien vaatimukset. Laitteisiin tehyd muutokset, joista ei ole sovittu kanssamme, joutavat tämän vakuutuksen raukaamiseen.</p>	<p>RO UE-Certificat de conformitate Prin prezenta Husqvarna AB, 561 82 Huskvarna, Sweden, certifica faptul ca, in momentul in care produsele mentionate mai jos ies din fabrica sunt in concordanta cu directivele UE, standardele de siguranta UE si standardele specifice ale produsului UE. Acest certificat devine nul in cazul modificării aparatului fără aprobarea noastră.</p>
<p>I Dichiarazione di conformità alle norme UE La sottoscritta Husqvarna AB, 561 82 Huskvarna, Sweden certifica che il prodotto qui di seguito indicato, nei modelli da noi commercializzati, è conforme alle direttive armonizzate UE nonché agli standard di sicurezza e agli standard specifici di prodotto. Qualunque modifica apportata al prodotto senza nostra specifica autorizzazione invalida la presente dichiarazione.</p>	<p>BG ЕС-Декларация за съответствие Подписаната фирма Husqvarna AB, 561 82 Huskvarna, Sweden декларира, че описаните по-долу уреди, пуснати в продажба съгласно нашата спецификация, изпълняват изискванията на хармонизираните ЕС-директиви, ЕС-станданти за безопасност и специфичните производствени стандарти. При промяна на уреда, която не е съгласувана с нас, тази декларация губи своята валидност.</p>
<p>E Declaración de conformidad de la UE El que suscribe Husqvarna AB, 561 82 Huskvarna, Sweden declara que la presente mercancía, objeto de la presente declaración, cumple con todas las normas de la UE, en lo que a normas técnicas, de homologación y de seguridad se refiere. En caso de realizar cualquier modificación en la presente mercancía sin nuestra previa autorización, esta declaración pierde su validez.</p>	<p>EST Eli vastavusdeklaratsioon Allekirjutanu Husqvarna AB, 561 82 Huskvarna, Sweden kinnitab, et kirjeldatud seade vastab meie poolt riigusse viidud kujul ELi harmoniseeritud direktiividele, ELi ohutusstandarditele ja tootega seotud standarditele. Meiega kooskõlastamata muudatus tegemise korral seadmel kaotab see deklaratsioon kehtivuse.</p>
<p>P Certificado de conformidade da UE Os abaixo mencionados Husqvarna AB, 561 82 Huskvarna, Sweden, por este meio certificam que ao sair da fábrica os aparelhos abaixo mencionados estão de acordo com as diretivas harmonizadas da UE, padrões de segurança e de produtos específicos. Este certificado ficará nulo se as unidades forem modificadas sem a nossa aprovação.</p>	<p>LT ES Atitikties deklaracija Pasirašanti nurodė Husqvarna AB, 561 82 Huskvarna, Sweden patvirtina, kad žemiau įvardyti prietaisai ir jų modeliai, kurie buvo pagaminti mūsų gamyklose atitinka ES direktyvas, ES saugumo standartus ir specifinius gaminių standartus. Atlikus bet kokį prietaiso pakeitimą, kuris nėra suderintas su mumis, ši deklaracija praranda galiojimą.</p>
<p>PL Deklaracja zgodności Unii Europejskiej Husqvarna AB, 561 82 Huskvarna, Sweden potwierdza, że poniżej określone urządzenia w wersji oferowanej przez nas do sprzedaży spełniają wymagania zharmonizowanych dyrektyw Unii Europejskiej, standardu bezpieczeństwa Unii Europejskiej i standardu specyficznego dla tego typu produktów. W przypadku zmiany urządzenia, która nie została z nami uzgodniona, niniejsza deklaracja traci moc obowiązującą.</p>	<p>LV ES-atbilstības deklarācija Parakstīstusies Husqvarna AB, 561 82 Huskvarna, Sweden, Vācija apstiprina, ka sekojoši apzīmētās iekārtas, kuras mēs izplatām, savā izpildījumā atbilst harmonizētajām ES direktīvām, ES drošības standartiem un produkta specifiskajiem standartiem. Ar mūsu neapstiprinātām izmaiņām iekārtā šī deklarācija zaudē savu derīgumu.</p>

Deutschland / Germany

GARDENA
 Manufacturing GmbH
 Central Service
 Hans-Lorenser-Straße 40
 D-89079 Ulm
 Produktfragen:
 (+49) 731 490-123
 Reparaturen:
 (+49) 731 490-290
 service@gardena.com

Albania

COBALT Sh.p.k.
 Rr. Siri Kodra
 1000 Tirana

Argentina

Husqvarna Argentina S.A.
 Av.del Libertador 5954 –
 Piso 11 – Torre B
 (C1428APR) Buenos Aires
 Phone: (+54) 11 5194 5000
 info.gardena@
 ar.husqvarna.com

Armenia

Garden Land Ltd.
 61 Tigran Mets
 0005 Yerevan

Australia

Husqvarna Australia Pty. Ltd.
 Locked Bag 5
 Central Coast BC
 NSW 2252
 Phone: (+61) (0) 2 4352 7400
 customer.service@
 husqvarna.com.au

Austria / Österreich

Husqvarna Austria GmbH
 Industriezeile 36
 4010 Linz
 Tel.: (+43) 732 77 01 01-485
 service.gardena@
 husqvarnagroup.com

Azerbaijan

Firm Progress
 a. Aliyev Str. 26A
 1052 Bakı

Belgium

GARDENA Belgium NV/SA
 Sterrebeekstraat 163
 1930 Zaventem
 Phone: (+32) 2 720 92 12
 Mail: info@gardena.be

Bosnia / Herzegovina

SILK TRADE d.o.o.
 Industrijska zona Bukva bb
 74260 Tešanj

Brazil

Husqvarna do Brasil Ltda
 Av. Francisco Matarazzo,
 1400 – 19º andar
 São Paulo – SP
 CEP: 05001-903
 Tel. 0800-112252
 marketing.br.husqvarna@
 husqvarna.com.br

Bulgaria

Хускварна България ЕООД
 Бун. „Андрей Липчев“ № 72
 739 София
 Tel.: (+359) 02/975 3076
 www.husqvarna.bg

Canada / USA

GARDENA Canada Ltd.
 100 Summerlea Road
 Brampton, Ontario L6T 4X3
 Phone: (+1) 905 792 9330
 info@gardenacanada.com

Chile

Maquinarias Agroforestales
 Ltda. (Maga Ltda.)
 Santiago, Chile
 Avda. Chesterton
 # 8355 comuna Las Condes
 Phone: (+56) 2 202 4417
 Dalton@maga.cl
 Zpcode: 7560330
 Temuco, Chile
 Avda. Valparaiso # 01466
 Phone: (+56) 45 222 126
 Zpcode: 4780441

China

Husqvarna (China) Machinery
 Manufacturing Co., Ltd.
 No. 1355, Jia Xin Rd.,
 Ma Lu Zhen, Jia Ding Dist.,
 Shanghai
 201801
 Phone: (+86) 21 59159629
 Domestic Sales
 www.gardena.com.cn

Colombia

Husqvarna Colombia S.A.
 Calle 18 No. 68 D-31, zona
 Industrial de Montevideo
 Bogotá, Cundinamarca
 Tel. 571 2922700 ext. 105
 jairo.salazar@
 husqvarna.com.co

Costa Rica

Compania Exim
 Euroberoamericana S.A.
 Los Colegios, Moravia,
 200 metros al Sur del Colegio
 Saint Francis – San José
 Phone: (+506) 297 68 83
 exim_euro@racsa.co.cr

Croatia

SILK ADRIA d.o.o.
 Josipa Lončara 3
 10090 Zagreb
 Phone: (+385) 1 3794 580
 silk.adria@zg.t-com.hr

Cyprus

Med Marketing
 17 Digeni Akritia Ave
 P.O. Box 27017
 1641 Nicosia

Czech Republic

Husqvarna Česko s.r.o.
 Tůrkova 2319/5b
 149 00 Praha 4 – Chodov
 Bezpłatná infolinka:
 800 100 425
 servis@cz.husqvarna.com

Denmark

GARDENA / Husqvarna
 Consumer Outdoor Products
 Salgsafdelning Danmark
 Box 9003
 S-200 39 Malmö
 info@gardena.dk

Dominican Republic

BOSQUESA, S.R.L
 Carretera Santiago Licey
 Km. 5 ½
 Esquina Copal II,
 Santiago
 Dominican Republic
 Phone: (+809) 736-0333
 joserbosquesa@claro.net.do

Ecuador

Husqvarna Ecuador S.A.
 Arupos E1-181 y 10 de
 Agosto Quito, Pichincha
 Tel. (+593) 22800739
 francisco.jacom@
 husqvarna.com.ec

Estonia

Husqvarna Eesti OÜ
 Consumer Outdoor Products
 Keskk tee 10, Aaviku küla
 Rae vald
 Harju maakond
 75305 Estonia
 kontakt.etj@husqvarna.ee

Finland

Oy Husqvarna Ab
 Consumer Outdoor Products
 Lauttarhankatu 8 / P.L 3
 00581 HELSINKI
 info@gardena.fi

France

Husqvarna France
 9/11 Allée des pierres mayettes
 92635 Gennevilliers Cedex
 France
 http://www.gardena.com/fr
 N° AZJUR: 0 810 00 78 23
 (Prix d'un appel local)

Georgia

ALD Group
 Bellashvili 8
 1159 Tbilisi

Great Britain

Husqvarna UK Ltd
 Preston Road
 Aycliffe Industrial Park
 Newton Aycliffe
 County Durham
 DL5 6UP
 info.gardena@
 husqvarna.co.uk

Greece

Π.ΠΑΠΑΔΟΠΟΥΛΟΣ ΑΕΒΕ
 Λεωφ. Αθηνών 92
 Αθήνα
 Τ.Κ.104 42
 Ελλάδα
 Τηλ. (+30) 210 5193 100
 info@papadopoulos.com.gr

Hungary

Husqvarna Magyarorszáig Kft.
 Ezred u. 1-3
 1044 Budapest
 Telefon: (+36) 1 251-4161
 nevoszolgalat.husqvarna@
 husqvarna.hu

Iceland

Ó. Johnson & Kaaber
 Tunguhalsi 1
 110 Reykjavik
 ooj@oik.is

Ireland

Husqvarna UK Ltd
 Preston Road
 Aycliffe Industrial Park
 Newton Aycliffe
 County Durham
 DL5 6UP
 info.gardena@
 husqvarna.co.uk

Italy

Husqvarna Italia S.p.A.
 Via Como 72
 32068 VALMADRERA (LC)
 Phone: (+39) 0341.203.111
 info@gardena.italia.it

Japan

KAKUICHI Co. Ltd.
 Sumitomo Realty &
 Development Kojimachi
 BLDG., 8F
 5-1 Nibanencho
 Chiyoda-ku
 Tokyo 102-0084
 Phone: (+81) 33 264 4721
 m_ishihara@kaku-icchi.co.jp

Kazakhstan

LAMED Ltd.
 155/1, Tazhibayevoy Str.
 050060 Almaty
 IP Schmidt
 Abayavenue 3B
 110 005 Kostanay

Korea

Kyung Jin Trading CO.,LTD.
 107-4, SunDuk Bld.,
 YangJae-dong,
 Seocho-gu,
 Seoul, (zipcode: 137-891)
 Phone: (+82) (0)2 574-6300

Kyrgyzstan

Alye Maki
 av. Molodaya Guardir J 3
 720014
 Bishkek

Latvia

Husqvarna Latvija
 Consumer Outdoor Products
 Bākūžu iela 6
 LV-1024 Rīga
 info@husqvarna.lv

Lithuania

UAB Husqvarna Lietuva
 Consumer Outdoor Products
 Ateities pl. 77C
 LT-52104 Kaunas
 centras@husqvarna.lt

Luxembourg

Magasins Jules Neuberg
 39, rue Jacques Stas
 Luxembourg-Gasperich 2549
 Case Postale No. 12
 Luxembourg 2010
 Phone: (+352) 40 14 01
 api@neuberg.lu

Mexico

AFOSA
 Av. Lopez Mateos Sur # 5019
 Col. La Calma 45070
 Zapopan, Jalisco
 Mexico
 Phone: (+52) 33 3818-3434
 icornej@afosa.com.mx

Moldova

Convel S.R.L.
 290A Muncesti Str.
 2002 Chisinau

Netherlands

GARDENA Nederland B.V.
 Postbus 50176
 1305 AD ALMERE
 Phone: (+31) 36 521 00 00
 info@gardena.nl

Neth. Antilles

Jonka Enterprises N.V.
 Sta. Rosa Weg 196
 P.O. Box 8200
 Curaçao
 Phone: (+599) 9 767 66 55
 pgm@jonka.com

New Zealand

Husqvarna New Zealand Ltd.
 P.O. Box 76-437
 Manukau City 2241
 Phone: (+64) (0) 9 9202410
 support.nz@husqvarna.co.nz

Norway

GARDENA
 Husqvarna Consumer
 Outdoor Products
 Salgskontor Norge
 Kleverveien 6
 1540 Vestby
 info@gardena.no

Peru

Husqvarna Perú S.A.
 Jr. Ramón Cárcamo 710
 Lima 1
 Tel: (+51) 1 3320400 ext.416
 jean.remuzog@
 husqvarna.com

Poland

Husqvarna
 Poland Spółka z o.o.
 ul. Wysockiego 15 b
 03-371 Warszawa
 Phone: (+48) 22 330 96 00
 gardena@husqvarna.com.pl

Portugal

Husqvarna Portugal, SA
 Lagoa – Albarraque
 2635 – 595 R/o de Mouro
 Tel.: (+351) 21 922 85 30
 Fax: (+351) 21 922 85 36
 info@gardena.pt

Romania

Madex International Srl
 Soseaua Odaii 117-123,
 PO 019603 Bucuresti, S 1
 Phone: (+40) 21 352.76.03
 madex@ines.ro

Russia / Россия

ООО „Хускварна“
 141400, Московская обл.,
 г. Химки,
 улица Ленинградская,
 владение 39, стр.6
 Бизнес Центр
 "Химки Бизнес Парк",
 помещение 0802, 04
 http://www.gardena.ru

Serbia

Domel d.o.o.
 Autoput za Novi Sad bb
 11273 Belgrade
 Phone: (+381) 11 848 88 12
 miroslav.jejina@domel.rs

Singapore

Hy-Ry PRIVATE LIMITED
 40 Jalan Pemimpin
 #02-08 Tat Ann Building
 Singapore 577185
 Phone: (+65) 6253 2277
 shying@hyry.com.sg

Slovak Republic

Husqvarna Česko s.r.o.
 Tůrkova 2319/5b
 149 00 Praha 4 – Chodov
 Bezpłatná infolinka:
 800 154 044
 info@sk.husqvarna.com

Slovenia

Husqvarna Austria GmbH
 Industriezeile 36
 4010 Linz
 Tel.: (+43) 732 77 01 01-485
 service.gardena@
 husqvarnagroup.com

South Africa

Husqvarna
 South Africa (Pty) Ltd
 Postnet Suite 250
 Private Bag X6,
 Cascades, 3202
 South Africa
 Phone: (+27) 33 846 9700
 info@gardena.co.za

Spain

Husqvarna España S.A.
 Calle de Rivas nº 10
 28052 Madrid
 Phone: (+34) 91 708 05 00
 atencioncliente@gardena.es

Suriname

Agrofix n.v.
 Verlengde Hogestraat # 22
 Phone: (+597) 472426
 agrofix@sr.net
 Pobox : 2006
 Paramaribo
 Suriname – South America

Sweden

Husqvarna AB
 S-561 82 Huskvarna
 info@gardena.se

Switzerland / Schweiz

Husqvarna Schweiz AG
 Consumer Products
 Industriestrasse 10
 5506 Mägenwil
 Phone: (+41) (0) 62 887 37 90
 info@gardena.ch

Turkey

GARDENA Dost Diş Ticaret
 Müesseslik A.Ş.
 Sanayi Cad. Adil Sokak
 No: 1/B Kartal
 34873 İstanbul
 Phone: (+90) 216 38 93 939
 info@gardena-dost.com.tr

Ukraine / Україна

ТОВ „Хусварна Україна“
 вул. Васильківська, 34,
 офіс 204-р
 03022, Київ
 Ten. (+380) 044 498 39 02
 info@gardena.ua

Uruguay

FELI SA
 Entre Rios 1083 CP 11800
 Montevideo – Uruguay
 Tel: (+598) 2203 18 44
 info@felisa.com.uy

Venezuela

Corporación Casa y Jardín C.A.
 Av. Caroni, Edif. Trezmen, P.B.
 Colinas de Bello Monte,
 1050 Caracas.
 Tlf: (+58) 212 992 33 22
 info@casayjardin.net.ve

9823-20.960.05/0216

© GARDENA
 Manufacturing GmbH
 D-89070 Ulm
 http://www.gardena.com