

4000/5 eco Art. 1754
 5000/5 eco Art. 1755
 5000/5 eco inox Art. 1756

D Betriebsanleitung
 Hauswasserwerk

GB Operating Instructions
 Pressure Tank Unit

F Mode d'emploi
 Groupe de surpression

NL Gebruiksaanwijzing
 Hydrofoorpomp

S Bruksanvisning
 Hydrofoorpump

DK Brugsanvisning
 Husvandværk

FI Käyttöohje
 Painevesiyksikkö

N Bruksanvisning
 Trykktank

I Istruzioni per l'uso
 Autoclave

E Instrucciones de empleo
 Estación de Bombeo con Calderín

P Manual de instruções
 Bomba doméstica

PL Instrukcja obsługi
 Zestaw hydroforowy

H Használati utasítás
 Házi vízellátó

CZ Návod k obsluze
 Domáci vodárna

SK Návod na obsluhu
 Domáca vodáreň

GR Οδηγίες χρήσης
 Πιεστικό με βαρέλι

RUS Инструкция по эксплуатации
 Станция бытового водоснабжения
 автоматическая

SLO Navodilo za uporabo
 Hišna vodna črpalka

HR Upute za uporabu
 Kućni hidroforska pumpa

SRB Uputstvo za rad
BIH Kućna hidroforska pumpa

UA Інструкція з експлуатації
 Домова водопровідна станція

RO Instrucțiuni de utilizare
 Hidrofor cu rezervor

TR Kullanma Kılavuzu
 Konut Suyu Tertibatı

BG Инструкция за експлоатация
 Хидрофорна уредба с
 разширителен съд

AL Manual përdorimi
 Impiant uji për shtëpi

EST Kasutusjuhend
 Hüdfooriga veeautomaat

LT Eksploatavimo instrukcija
 Siurblys su slėgio rezervuaru

LV Lietošanas instrukcija
 Spiedtvertnes ierīce

GARDENA Autoclave 4000/5 eco, 5000/5 eco, 5000/5 eco inox



Questa è la traduzione dal testo originale tedesco delle istruzioni per l'uso.

Si imparerà così a conoscere il prodotto e ad usarlo correttamente. Si raccomanda innanzitutto di familiarizzarsi con il prodotto, con l'utilizzo corretto nonché le informazioni di sicurezza leggendo attentamente le presenti per l'uso.



Non utilizzare mai l'apparecchio quando si è stanchi, malati o sotto l'influenza di alcool, sostanze stupefacenti o farmaci.

Questo apparecchio può essere utilizzato da bambini dagli 8 anni in su nonché da persone con capacità fisiche, sensoriali o mentali ridotte o con un bagaglio ristretto di esperienze e conoscenze, purché vengano supervisionati e siano stati istruiti circa l'utilizzo sicuro dell'apparecchio e i pericoli legali al suo uso. Non lasciare giocare i bambini con questo apparecchio. Ai bambini è consentito pulire ed eseguire la manutenzione del prodotto solo sotto la supervisione di un adulto. Si sconsiglia l'utilizzo del prodotto da parte di adolescenti di età inferiore a 16 anni.

→ Conservare le istruzioni in un luogo sicuro.

Indice:	1. Modalità d'impiego	83
	2. Norme di sicurezza	84
	3. Installazione	85
	4. Messa in uso.	86
	5. Conservazione	88
	6. Manutenzione	88
	7. Anomalie di funzionamento	89
	8. Accessori disponibili	91
	9. Dati tecnici	92
	10. Assistenza/ Garanzia.	93

1. Modalità d'impiego

Utilizzo corretto:

L'autoclave GARDENA è destinata all'uso domestico e in giardini privati e non è concepita per il funzionamento di irrigatori e sistemi di irrigazione in parchi pubblici.

Liquidi pompabili:

L'autoclave GARDENA può essere impiegata per convogliare acqua piovana, acqua di condotta e acqua di piscina contenente cloro.

Nota bene:



L'autoclave GARDENA non è idonea per il funzionamento continuo (ad es. impiego industriale, funzionamento a ricircolo continuo). Non deve essere adoperata per liquidi corrosivi, infiammabili o esplosivi (come benzina, petrolio, diluenti alla nitro), acqua salata e generi alimentari. La temperatura del liquido da pompare non deve superare i 35 °C.

2. Norme di sicurezza

Sicurezza elettrica



PERICOLO! Scossa elettrica!

Rischio di folgorazione!

→ **Prima del riempimento, dopo la messa fuori servizio, per rimediare anomalie e prima della manutenzione, staccare sempre la spina dalla presa di corrente.**

Attenzione: l'utilizzo della pompa è consentito solo, quando questa dispone di un interruttore di sicurezza (interruttore differenziale) (DIN VDE 0100-702) e va collocata in posizione stabile e sicura, in luogo asciutto.

Per maggiore protezione si consiglia di utilizzare un salvavita.

→ Rivolgersi a un elettricista di fiducia.

Controllare la tensione di rete. I dati riportati sull'etichetta devono corrispondere a quelli della linea elettrica.

La linea di alimentazione e le eventuali prolunghie devono presentare una sezione pari almeno a quella dei cavi in gomma conformemente al disposto del DIN VDE 0620 (si veda Dati tecnici – *Cavo di alimentazione*).

Proteggere il cavo da calore, olio e spigoli taglienti.

Non reggere mai la pompa tenendola per il cavo. Non staccare mai la spina dalla presa tirando il cavo.

→ Il cavo di collegamento alla rete dell'apparecchiatura, se danneggiato deve essere sostituito dal produttore, dal suo servizio clienti o da persona con qualifica simile per evitare situazioni di pericolo.

In Austria

In Austria, l'allacciamento elettrico deve essere a norma ÖVE-EM 42, T2 (2000)/1979 § 22 conformemente a § 2022.1. Inoltre, le pompe in funzione nelle vicinanze di piscine o laghetti devono essere azionate esclusivamente mediante un trasformatore di separazione.

→ Rivolgersi al proprio elettricista.

In Svizzera

In Svizzera gli attrezzi trasportabili per l'utilizzo all'aperto devono essere collegati a un interruttore di sicurezza per correnti di guasto.

Avvertenze generali



Pericolo di lesioni da acqua bollente!

Con il pressostato difettoso o in caso di una mancante alimentazione d'acqua nel lato d'aspirazione, l'acqua che si trova ancora nella pompa può causare eventuali lesioni in caso di una fuoriuscita d'acqua bollente.

La pompa è dotata di una protezione termica, che disinserisce la pompa in caso di elevate temperature dell'acqua (ca. 65 °C) (spia d'avvertimento arancione accesa).

→ **Dopo un disinserimento a causa di una elevata temperatura della pompa, occorre sconnetterla dalla rete attraverso la protezione domestica, lasciar raffreddare l'acqua (ca. 10 – 15 Min.) ed accertarsi che sia garantita un'alimentazione d'acqua nel lato di aspirazione prima del reinserimento.**

→ Prima di ogni impiego, controllare sempre che la pompa sia in buone condizioni (e in particolare verificare cavo e spina).

Non utilizzare mai una pompa danneggiata.

→ In caso, farla revisionare esclusivamente da un Centro Assistenza GARDENA.

Non usare la pompa in ambiente umido o bagnato. Non esporla mai alla pioggia.

Per evitare il rischio di un funzionamento a secco, assicurarsi che il tubo di aspirazione sia sempre ben immerso nel liquido da pompare.

Non fare funzionare la pompa a secco o con il rubinetto del lato di aspirazione chiuso.

→ Prima di ogni impiego, riempire completamente la pompa con il liquido da aspirare (ca. 2 – 3 litri e comunque fino all'orlo del bocchettone).

Sabbia o altre sostanze abrasive presenti nel liquido provocano un rapido deterioramento della pompa e ne riducono le prestazioni.

In caso di utilizzo della pompa per l'alimentazione idrica domestica rispettare le normative locali delle autorità responsabili della gestione delle risorse idriche. Occorre inoltre rispettare quanto stabilito dalla norma DIN 1988.

→ Se necessario rivolgersi alle autorità sanitarie.

Pericolo! Questo apparecchio durante il suo funzionamento genera un campo elettromagnetico. In determinate circostanze questo campo può avere delle interazioni attive o passive con impianti medicali. Per evitare il rischio di lesioni gravi o mortali raccomandiamo alle persone con impianti medici di consultare il proprio medico o il produttore

dell'impianto prima di fare funzionare l'apparecchio.

Pericolo! Al momento del montaggio tenere i bambini a distanza. Al momento del montaggio possono essere ingoiate le parti più piccole dell'attrezzo e sussiste il pericolo di soffocamento con la bustina di plastica.

3. Installazione

Installazione dell'autoclave:

Collocare l'autoclave su una superficie di appoggio stabile e asciutta.
→ Installare l'autoclave ad una distanza sicura dal mezzo convogliato.

La pompa deve essere posata in un luogo al riparo dall'umidità e in modo che le aperture di aerazione siano esposte a sufficiente ricambio d'aria. La distanza dalle pareti deve essere di almeno 5 cm. Attraverso le aperture di aerazione non deve essere aspirata sporcizia (ad esempio sabbia o terra).

Fissaggio dell'autoclave:

L'autoclave può essere avvitato con tutti i 4 piedi ② sopra una base fissa ①.

Alternativamente come accessori dal servizio di Assistenza GARDENA sono disponibili dei piedi ammortizzanti (art. 1753 00.901.00), per garantire il funzionamento con poche vibrazioni e silenzioso.

Installare l'autoclave in modo da poter avvicinare un recipiente di raccolta per lo svuotamento della pompa o dell'impianto sotto la vite di scarico ③.

Collocare la pompa in posizione rialzata rispetto al liquido da aspirare. Qualora ciò non fosse possibile, si raccomanda di installare fra la pompa e il tubo flessibile di aspirazione, ad esempio per la pulizia del filtro integrato, una rispettiva valvola resistente a depressione.

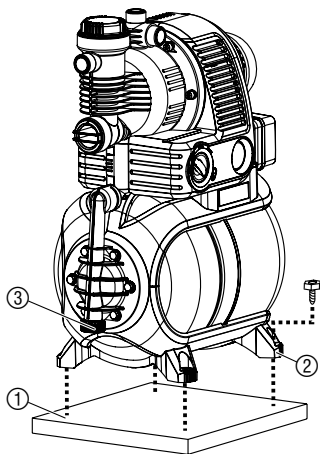

Per l'installazione fissa della pompa in interni, ad esempio, per l'alimentazione dell'acqua domestica, per ridurre l'emissione sonora ed evitare dei danneggiamenti della pompa a causa di sbalzi di pressione, l'autoclave non deve essere collegato fissamente alla rete di tubazione con dei tubi rigidi, bensì attraverso linee flessibili.

Per l'installazione fissa, si raccomanda di utilizzare sia per il lato di aspirazione che per il lato di mandata delle valvole adatte. La possibilità di chiudere la linea a monte e/o a valle della pompa si rivela infatti fondamentale per tutti gli interventi di manutenzione e pulizia o per i periodi in cui la pompa non viene usata.

I raccordi per i tubi del lato di aspirazione e mandata possono essere serrati solo a mano.

Collegamento lato aspirazione:

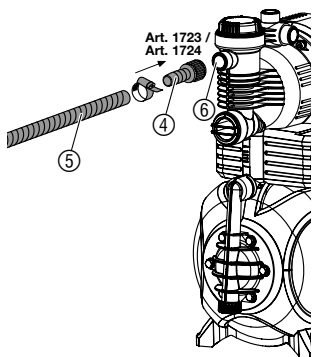

Utilizzare un tubo di aspirazione resistente al vuoto, ad es.:

- GARDENA Set aspirazione **art. 1411/1418/1412 o**
- GARDENA Tubo di aspirazione per fontana a battente **art. 1729**.

Sul lato aspirazione non utilizzare raccordi ad innesto rapido!

→ **Collegare il tubo flessibile di aspirazione ⑤ con il raccordo nel lato di mandata ⑥ della pompa.**

Avvitare di tubi flessibili di aspirazione ⑤ senza il raccordo filettato attraverso un raccordo (ad esempio **art. 1723/1724**) ④ con il raccordo del lato di aspirazione e stringerlo in modo ermetico all'aria.

Per accorciare il tempo di ri aspirazione, consigliamo l'utilizzo di un tubo flessibile di aspirazione con stop antiriflusso, che sia in grado di impedire uno svuotamento automatico del tubo flessibile di aspirazione dopo la messa fuori servizio dell'autoclave.

In altezze di aspirazione oltre 4 m, fissare il tubo flessibile di aspirazione ⑤ utilizzando degli elementi supplementari (ad esempio un piolo), per alleviare la pompa dal peso del tubo flessibile di aspirazione.

Qualora il mezzo convogliato dovesse contenere delle impurità molto fini, si consiglia di installare oltre al filtro integrato un **filtro preliminare della pompa GARDENA art. 1730/1731**.

Connettere il tubo flessibile al lato di mandata:

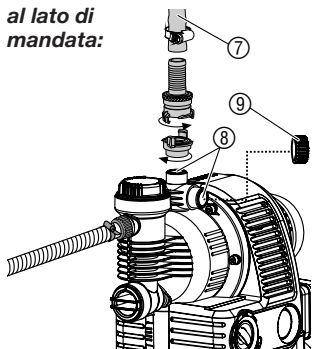

Avvertenza:

Utilizzare tubi GARDENA resistenti alla pressione, con diametro di 19 mm (3/4"), assieme al raccordo rapido con attacco filettato femmina GARDENA da 33,3 mm (G1), **art. 7109** e al raccordo rapido per tubi di aspirazione e tubi ad alta pressione GARDENA, **art. 7120** per tubi da 19 mm (3/4"), nonché alle fascette stringitubo GARDENA, **art. 7192**. **Non utilizzare mai tubi di aspirazione.**

1. **Collegare il tubo flessibile di mandata ⑦ ad uno dei 3 attacchi nel lato di mandata ⑧.**
2. **Chiedere gli attacchi di pressione non utilizzati per mezzo di un apposito tappo ⑨.**

Suggerimento: in caso di una tubazione fissa occupare al massimo 2 attacchi ⑧, per consentire lo sfiato attraverso il tappo di chiusura ⑨ del 3° attacco. La tubazione fissa deve essere installata in salita, affinché l'acqua nel lato di mandata possa rifluire indietro nella pompa.

4. Messa in uso

Avviare l'autoclave:



PERICOLO! Scossa elettrica!

→ Prima del riempimento, scollegare la spina di rete.

ATTENZIONE!

→ Prima di ogni riavvio, riempire la pompa fino al trabocco (ca. 2 fino 3 l) con il liquido da convogliare.

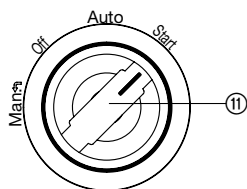
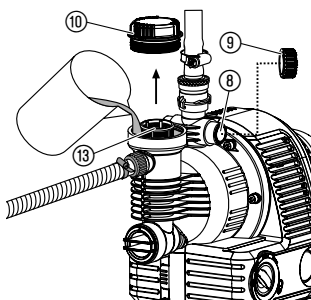
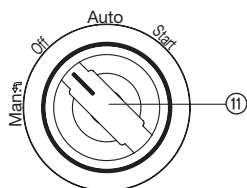

1. Girare il rubinetto valvola ⑪ sullo **OFF**.
2. Svitare a mano il coperchio ⑩ della camera del filtro.
3. Aprire un tappo di chiusura ⑨ nel lato di mandata per lo sfiato.
4. Aprire le eventuali valvole presenti nella linea di mandata (apparecchi di collegamento, acquastop ecc.) e scaricare l'acqua residua del tubo flessibile di mandata, per consentire lo scarico dell'aria alla fase di riempimento e aspirazione.
5. Aprire lentamente il mezzo convogliato attraverso il bocchettone di riempimento ⑬ (ca. 2 fino a 3 l), finché l'acqua non fuoriesce attraverso l'attacco aperto nel lato di mandata ⑧.
6. Richiudere completamente a mano il coperchio ⑩ della camera filtrante.
7. **Chiudere nuovamente il tappo di chiusura ⑨ aperto per lo sfiato nel lato di mandata.**
8. **Inserire la spina di alimentazione in una presa di corrente da 230 V AC.**
9. **Girare il rubinetto valvola ⑪ sullo START. La pompa entra in funzione immediatamente!**

Dopo l'avvenuta aspirazione, l'interruttore rotante commuta automaticamente alla modalità **AUTO** e il dispositivo di sicurezza contro il funzionamento a secco è attivato. Al raggiungimento della pressione massima la pompa si disattiva automaticamente. Se, sottraendo acqua, si supera la pressione minima la pompa si attiva automaticamente.



ATTENZIONE!

Qualora la pompa non dovesse aspirare dopo 10 minuti, ruotare l'interruttore rotante ⑪ sulla posizione **OFF**.

→ Si veda 7. Anomalie di funzionamento:
"La pompa non aspira".

L'altezza massima di autoadescamento indicata di 8 m si ottiene solo avendo cura di riempire la pompa fino al massimo livello attraverso il bocchettone di riempimento ⑬ e di tenere rialzato il tubo resistente alla pressione sia durante la procedura di riempimento che durante la fase di autoadescamento, per evitare che il liquido fuoriesca dalla pompa attraverso il tubo. Non è necessario tenere rialzati tubi di aspirazione pieni dotati di valvola antiriflusso.

Modo manuale (Man.):

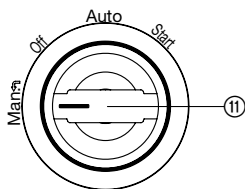

Durante l'alimentazione di grandi quantitativi d'acqua con una pressione molto bassa, la pompa si disinserisce per motivi di sicurezza nella modalità **Auto**. Qualora fosse desiderata questa modalità di funzionamento, si potrà utilizzare la pompa nel **modo manuale (Man.)**.

Attenzione: viene disattivato allo stesso tempo il dispositivo di sicurezza contro il funzionamento a secco.

→ **Estrarre l'interruttore rotante ⑪** e ruotarlo sulla posizione **Man**. La pompa si mette in moto.

Interruttore ECO:



Per risparmiare energia (fino al 15 %), a secondo del caso di impiego, è possibile regolare la pressione di disinserimento della pompa di continuo fra la modalità **ECO** e **MAX**. (La differenza di pressione fra le modalità **ECO** e **MAX** corrisponde a ca. 1 bar).

→ Ruotare il commutatore multiplo **ECO** ⑭ sulla posizione desiderata.

Nota per l'utilizzo di irrigatori:

Dipendentemente dalla portata dell'irrigatore, in seguito ai cicli di inserimento e disinserimento automatici della pompa può verificarsi un quadro di irrigazione disomogeneo.

5. Conservazione

Messa fuori servizio:

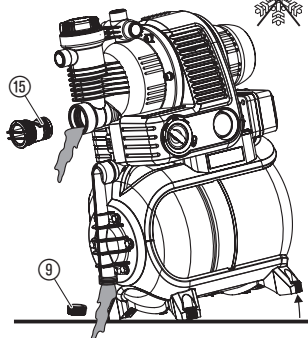

Durante il periodo delle gelate è necessario scaricare l'autoclave e conservarlo in un luogo protetto dal gelo. Il luogo in cui è riposto l'attrezzo deve essere inaccessibile ai bambini.

1. Girare il rubinetto valvola ⑪ sullo **OFF**.
2. Disinserire la spina di alimentazione.
3. Aprire le utenze nel lato di mandata.
4. Svitare il tappo di chiusura ⑨ e quindi la valvola antiritorno ⑮ con un utensile adatto.
5. Inclinare la pompa in direzione dello scarico d'acqua, per scaricare completamente l'autoclave.
6. Conservare l'autoclave in un luogo asciutto e al riparo dal gelo.

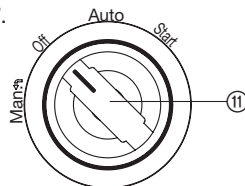

Smaltimento:

(conforme a: RL 2012/19/EU)



L'apparecchio non può essere buttato con l'immondizia domestica, bensì smaltito in modo congruo.

→ Importante: smaltire l'apparecchio nell'apposito centro di raccolta rifiuti comunale.

6. Manutenzione



PERICOLO! Scossa elettrica!

→ Prima della manutenzione, staccare la spina dalla presa di corrente.

Pulizia del filtro di aspirazione:

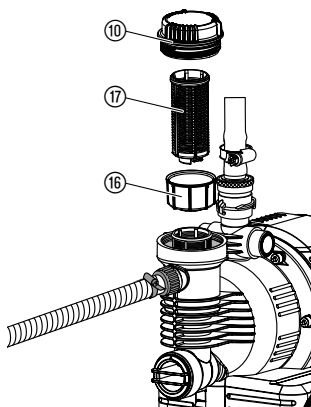

1. Girare il rubinetto valvola ⑪ su **OFF**.
2. Chiudere eventualmente tutte le valvole nel lato di aspirazione.
3. Svitare il coperchio ⑩ della camera del filtro.
4. Estrarre dall'alto e in verticale l'unità di filtro ⑬ ⑭.
5. Bloccare il bicchiere ⑮, ruotare il filtro ⑰ in senso antiorario **A** ed estrarre il filtro stesso **B** (chiusura a baionetta).
6. Sciacquare il bicchiere ⑮ sotto l'acqua corrente e pulire il filtro ⑰, ad esempio con una spazzola morbida.
7. Rimontare il filtro eseguendo le operazioni in senso inverso.

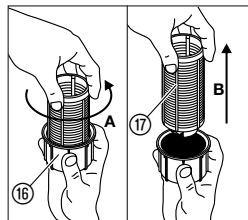
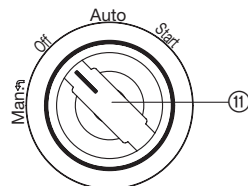

Pulizia della valvola di controllo:

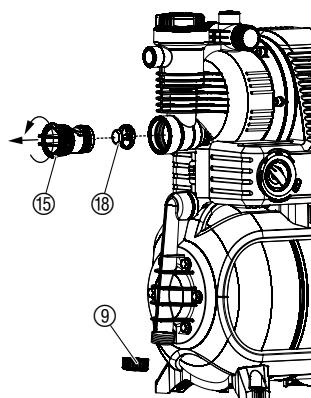

1. Girare il rubinetto valvola ⑪ su **OFF**.
2. Chiudere eventualmente tutte le valvole nel lato di aspirazione.
3. Aprire tutti i punti di prelievo per scaricare il lato di pressione.
4. Svitare il tappo di chiusura ⑨ e scaricare l'acqua.
5. Svitare anche il coperchio ⑮ della valvola antiritorno (ev. con degli utensili adatti).
6. Rimuovere il corpo della valvola ⑰ e sciacquare il corpo stesso sotto l'acqua corrente.
7. Rimontare il tutto nell'ordine inverso.
8. Riavviare l'autoclave (si veda 4. Messa in uso).

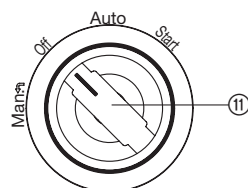

7. Anomalie di funzionamento



PERICOLO! Scossa elettrica!

→ Prima di rimediare delle anomalie, staccare la spina dalla presa di corrente.

Le operazioni sulle parti elettriche possono essere eseguite solo dagli addetti all'assistenza GARDENA.

Guasto

La pompa non aspira.

Causa possibile

Il rubinetto valvola non è girato su **START**.

La pompa aspira aria in corrispondenza di un punto di raccordo del lato di aspirazione.

Soluzione

→ Riavviare la pompa (si veda 4. Messa in uso).

→ Controllare tutti i raccordi del lato di aspirazione e riparare eventuali difetti di tenuta.

Guasto	Causa possibile	Soluzione
La pompa non aspira.	La pompa non è riempita a sufficienza con il liquido da convogliare.	→ Caricare la pompa e accertarsi che l'acqua possa rifluire indietro nella condotta di mandata (si veda 4. Messa in uso).
	L'aria non può fuoriuscire dal lato di mandata perché i punti di prelievo sono chiusi.	→ Aprire i punti di prelievo sul lato di mandata.
	L'estremità del tubo di aspirazione non ha pescaggio, la valvola antiriflusso all'estremità del tubo di aspirazione manca o non è ermetica, il tubo di aspirazione è piegato, i raccordi non sono ermetici oppure il filtro di aspirazione è intasato.	→ Controllare l'ermeticità dell'intero tubo di aspirazione, dal punto di aspirazione alla pompa ed eventualmente rimuovere il difetto di tenuta. Accertarsi dell'alimentazione d'acqua nel lato di aspirazione. Pulire eventualmente il filtro di aspirazione.
Il motore della pompa non funziona o si arresta improvvisamente durante il funzionamento.	La spina di alimentazione non è inserita.	→ Inserire la spina di alimentazione in una presa di corrente (230 V AC).
	La corrente viene meno.	→ Controllare il fusibile e i cavi.
	È scattato l'interruttore termico (La spia di avvertimento arancione si accende e il corpo della pompa si è riscaldato).	<ol style="list-style-type: none"> 1. Girare il rubinetto valvola su OFF. 2. Aprire l'utenza (scaricare la pressione). 3. Provvedere ad una sufficiente ventilazione e lasciare raffreddare la pompa per ca. 15 min. 4. Riavviare quindi la pompa (si veda 4. Messa in uso).
	È scattato il dispositivo di sicurezza contro il funzionamento secco (spia di avvertimento arancione accesa).	→ È necessario garantire l'alimentazione d'acqua nel lato di aspirazione e riavviare quindi la pompa (si veda 4. Messa in uso).
	Prelievo d'acqua eccessivo nella modalità Auto . È scattato il dispositivo di monitoraggio della pressione (spia di avvertimento arancione accesa).	→ Girare il rubinetto valvola sullo Man. (Attenzione! Viene disattivato il dispositivo di sicurezza contro il funzionamento secco) .
Il motore della pompa è in funzione ma la quantità convogliata o la pressione calano improvvisamente.	Mancanza di tenuta sul lato di aspirazione.	→ Rimuovere la mancanza di tenuta.
	La pompa aspira pochissima acqua.	→ Regolare la pompa sul lato di mandata, in modo da adattare la quantità convogliata dal lato di aspirazione a quella del lato di mandata.
	Filtro di aspirazione, valvola antiritorno o stop antiriflusso intasati nell'estremità del tubo flessibile di aspirazione.	→ Pulire il filtro di aspirazione, la valvola antiritorno ovvero lo stop antiriflusso.

Guasto	Causa possibile	Soluzione
La pompa si attiva e si disattiva troppo spesso.	Perdita nel lato di mandata.	→ Controllare il lato di mandata, per accertare se presenta delle perdite e rimediarle all'occorrenza.
	La pressione nella caldaia è troppo bassa.	→ Riempire d'aria il serbatoio di riserva (si veda sotto).
	Membrana della caldaia danneggiata.	→ Contattare il servizio tecnico di GARDENA.
La pompa si accende e si spegne più volte prima del disinserimento.	Sbalzi di pressione dovuti all'installazione.	→ Girare leggermente l'interruttore ECO in direzione MAX .

Riempire d'aria il serbatoio di riserva:

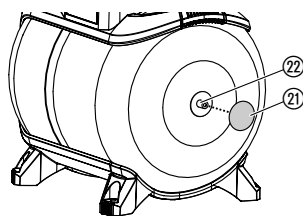

La pressione nel serbatoio di riserva deve essere di ca. 1,0 bar.

Per il riempimento dell'aria è necessaria una pompa ad aria/ un dispositivo per il gonfiaggio per pneumatici con indicatore di pressione (manometro).

1. Svitare il coperchio protettivo ①.
2. Aprire tutti i punti di prelievo per scaricare il lato di pressione.
3. Applicare la pompa ad aria/il dispositivo di gonfiaggio per pneumatici alla valvola della caldaia ② pompare aria fino a quando il manometro sulla pompa ad aria/dispositivo di gonfiaggio indica ca. 1,0 bar.
4. Riavvitare il coperchio protettivo ①.



In caso di altre anomalie, contattare il Centro di Assistenza Tecnica GARDENA. Le riparazioni devono essere eseguite esclusivamente dai Centri di Assistenza Tecnica GARDENA o dai rivenditori autorizzati GARDENA.

8. Accessori disponibili

GARDENA Tubi di aspirazione	Resistente a piegatura e al vuoto, disponibile a piacere come merce al metro da 19 mm (3/4"), 25 mm (1") o 32 mm (5/4") di diametro o in lunghezze fisse, art. 1411 / 1418 e completo di rubinetterie di collegamento.	
GARDENA Raccordi filettati	Per il collegamento resistente al vuoto del tubo flessibile di aspirazione come merce al metro.	art. 1723/1724
GARDENA Filtro di aspirazione con valvola antiriflusso	Per accessoriare il tubo di aspirazione a metraggio.	art. 1726/1727
GARDENA Filtro ingresso pompa	Particolarmente indicato quando l'acqua da pompare contiene sabbia e impurità.	art. 1730/1731
GARDENA Tubo di aspirazione per fontana a battente	Per collegare sottovuoto la pompa a una fontana a battente o alla condotta dell'acqua. Lunghezza 0,5 m. Con filettatura interna da 33,3 mm (G1) su entrambi i lati.	art. 1729
GARDENA Piedi ammortizzanti (4 x)	Piedi ammortizzanti per garantire un funzionamento privo di vibrazioni e silenzioso. Disponibili dal servizio GARDENA.	art. 1753-00.901.00

9. Dati tecnici

Modello	4000/5 eco (art. 1754)	5000/5 eco (art. 1755)	5000/5 eco inox (art. 1756)
Tensione/Frequenza	230 V AC/50 Hz	230 V AC/50 Hz	230 V AC/50 Hz
Potenza nominale	850 W	1100 W	1200 W
Cavo di alimentazione	1,5 m H05RN-F	1,5 m H07RN-F	1,5 m H07RN-F
Mandata max.	3500 l/h	4500 l/h	4500 l/h
Pressione max./Prevalenza max.	4,5 bar/45 m	5,0 bar/50 m	5,0 bar/50 m
Altezza di aspirazione max.	8 m	8 m	8 m
Pressione di inserimento	1,5 ± 0,1 bar	1,8 ± 0,1 bar	1,8 ± 0,1 bar
Pressione di disinserimento eco/max.	2,2/3,2 bar	2,5/3,5 bar	2,5/3,5 bar
Pressione max. interna (lato mandata):	6 bar	6 bar	6 bar
Peso	15,0 kg	17,0 kg	17,0 kg
Dimensioni (lun. x lar. x alt.)	45 cm x 29 cm x 62 cm	45 cm x 29 cm x 62 cm	45 cm x 29 cm x 62 cm
Livello di rumorosità $L_{WA}^{1)}$ (testato/garantito)	83 dB(A)/84 dB(A)	87 dB(A)/88 dB(A)	87 dB(A)/89 dB(A)
Incertezza della misura $K_{WA}^{1)}$	2,1 dB(A)	2,1 dB(A)	2,3 dB(A)

¹⁾ Metodo di rilevamento conforme a RL 2000/14/EG

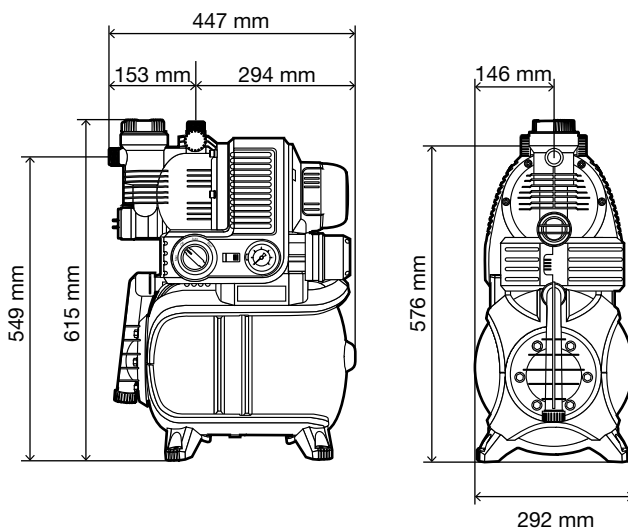

10. Assistenza/Garanzia

Assistenza:

In caso di guasto o di anomalia di funzionamento, rivolgersi al Centro Assistenza Tecnica Nazionale, tel. 199.400.169.

Prendere contatto all'indirizzo sul retro.

Garanzia:

Questo prodotto GARDENA Manufacturing GmbH è coperto da garanzia legale (nella Comunità Europea per 24 mesi a partire dalla data di acquisto) relativamente a tutti i difetti sostanziali imputabili a vizi di fabbricazione o di materiale impiegato. Il prodotto in garanzia potrà essere, a nostra discrezione, o sostituito con uno in perfetto stato di funzionamento o riparato gratuitamente qualora vengano osservate le seguenti condizioni:

- il prodotto sia stato adoperato in modo corretto e conforme alle istruzioni e nessun tentativo di riparazione sia stato eseguito dall'acquirente o da terzi
- il prodotto sia stato spedito a spese del mittente direttamente a un centro assistenza GARDENA allegando il documento che attesta l'acquisto (fattura o scontrino fiscale) e una breve descrizione del problema riscontrato.

I pezzi di usura, girante e filtro non sono coperti dalla garanzia.

L'intervento in garanzia non estende in nessun caso il periodo iniziale.

La presente garanzia del produttore non inficia eventuali rivalse nei confronti del negoziante/rivenditore.

Contattare, in caso di problemi con l'attrezzo, il nostro servizio di assistenza.

D Produkthaftung

Wir weisen ausdrücklich darauf hin, dass wir nach dem Produkthaftungsgesetz nicht für durch unsere Geräte hervorgerufene Schäden einzustehen haben, sofern diese durch unsachgemäße Reparatur verursacht oder bei einem Teileaustausch nicht unsere originale GARDENA Teile oder von uns freigegebene Teile verwendet wurden und die Reparatur nicht vom GARDENA Service oder dem autorisierten Fachmann durchgeführt wird. Entsprechendes gilt für Ergänzungssteile und Zubehör.

GB Product Liability

We expressly point out that, in accordance with the product liability law, we are not liable for any damage caused by our units if it is due to improper repair or if parts exchanged are not original GARDENA parts or parts approved by us, and, if the repairs were not carried out by a GARDENA Service Centre or an authorised specialist. The same applies to spare parts and accessories.

F Responsabilité

Nous vous signalons expressément que GARDENA n'est pas responsable des dommages causés par ses appareils, dans la mesure où ces dommages seraient causés suite à une réparation non conforme, dans la mesure où, lors d'un échange de pièces, les pièces d'origine GARDENA n'auraient pas été utilisées, ou si la réparation n'a pas été effectuée par le Service Après-Vente GARDENA ou l'un des Centres SAV agréés GARDENA. Ceci est également valable pour tout ajout de pièces et d'accessoires autres que ceux préconisés par GARDENA.

NL Productaansprakelijkheid

Wij wijzen er nadrukkelijk op, dat wij op grond van de wet aansprakelijkheid voor producten niet aansprakelijk zijn voor schade ontstaan door onze apparaten, indien deze door onvakkundige reparatie veroorzaakt zijn, of er bij het uitwisselen van onderdelen geen gebruik gemaakt werd van onze originele GARDENA onderdelen of door ons vrijgegeven onderdelen en de reparatie niet door de GARDENA technische dienst of de bevoegde vakman uitgevoerd werd. Ditzelfde geldt voor extra-onderdelen en accessoires.

S Produktansvar

Tillverkaren är inte ansvarig för skada som orsakats av produkten om skadan beror på att produkten har reparerats felaktigt eller om, vid reparation eller utbyte, andra än Original GARDENA reservdelar har använts. Samma sak gäller för kompletteringsdelar och tillbehör.

DK Produktansvar

Vi gør udtrykkeligt opmærksom på, at vi i henhold til produktansvarsloven ikke er ansvarlige for skader forårsaget af vores udstyr, såfremt det sker på grund af uautoriserede reparationer eller hvis dele er skiftet ud og der ikke er anvendt originale GARDENA dele eller dele godkendt af os, eller hvis reparationerne ikke er udført af GARDENA-service eller en autoriseret fagmand. Det samme gælder for ekstra udstyr og tilbehør.

FI Tuotevastuu

Korostamme nimenomaan, että tuotevastuulain nojalla emme ole vastuussa laitteistamme johtuneista vahingoista, mikäli nämä ovat aiheutuneet epäasianmukaisesta korjauksesta tai osia vaihdettaessa ei ole käytetty alkuperäisiä GARDENA-varaosia tai hyväksymiämme osia ja korjauksen on suorittanut muu kuin GARDENA-huoltokeskus tai valtuuttamamme ammattihenkilö. Tämä pätee myös lisäksiin ja lisävarusteisiin.

I Responsabilità del prodotto

Si rende espressamente noto che, conformemente alla legislazione sulla responsabilità del prodotto, non si risponde di danni causati da nostri articoli se originati da riparazioni eseguite non correttamente o da sostituzioni di parti effettuate con materiale non originale GARDENA o comunque da noi non approvato e, in ogni caso, qualora l'intervento non venga eseguito da un centro assistenza GARDENA o da personale specializzato autorizzato. Lo stesso vale per le parti complementari e gli accessori.

E Responsabilidad de productos

Advertimos que conforme a la ley de responsabilidad de productos no nos responsabilizamos de daños causados por nuestros aparatos, siempre y cuando dichos daños hayan sido originados por arreglos o reparaciones indebidas, por recambios con piezas que no sean piezas originales GARDENA o bien piezas no autorizadas por nosotros, así como en aquellos casos en que la reparación no haya sido efectuada por un Servicio Técnico GARDENA o por un técnico autorizado. Lo mismo es aplicable para las piezas complementarias y accesorios.

P Responsabilidade sobre o produto

Queremos salientar que segundo a lei da responsabilidade do fabricante, nós não nos responsabilizaremos por danos causados pelo nosso equipamento, quando estes ocorrerem em decorrência de reparações inadequadas ou da substituição de peças por peças não originais da GARDENA, ou peças não autorizadas.

A responsabilidade tornar-se-à nula também depois de reparações realizadas por oficinas não autorizadas pela GARDENA. Esta restrição valerá também para peças adicionais e acessórios.

PL Odpowiedzialność za produkt

Zwracamy Państwu uwagę, że nie ponosimy odpowiedzialności za uszkodzenia naszych maszyn, bądź szkody spowodowane ich wadliwym funkcjonowaniem, powstałe na skutek nieprawidłowo przeprowadzonych napraw lub użycia nieoryginalnych części zamiennych. Naprawy winny być przeprowadzane tylko przez punkty serwisowe Husqvarna lub autoryzowane serwisy. Dotyczy to również części uzupełniających i oprzyrządowania.

H Termékszavatosság

Nyomatékosan utalunk arra a tényre, hogy a termékszavatossági törvény szerint nem kell jótállást vállalnunk azokra a károokra, amelyeket nem a mi készülékeink okoztak, ha ezeket álszzerűtlen javítás okozta vagy egy alkatrész kicserélésénél nem a mi eredeti GARDENA alkatrészeinket vagy általunk engedélyezett alkatrészeket használtak fel és a javítást nem a GARDENA szerviz vagy egy erre felhatalmazott szakember végezte. Hasonlóképpen érvényes ez a kiegészítő alkatrészekre és tartozékokra is.

CZ Odpovědnost za výrobek

Výslovně upozorňujeme na to, že podle zákona o odpovědnosti za výrobek nenese odpovědnost za škody způsobené našimi přístroji, pokud byly způsobené neodbornou opravou nebo použitím jiných než našich originálních náhradních dílů GARDENA nebo námi schválených dílů a neprovedením opravy servisem GARDENA nebo autorizovaným odborníkem. Odpovídající platí i pro doplňkové díly a příslušenství.

SK Predmet záruky

Upozorňujeme dôrazne na to, že podľa zákona o poskytovaní záruk nezodpovedáme za škody spôsobené našimi výrobkami, v prípade, že boli boli vyvolané neodbornými opravami, výmenou dielcov, ktoré nepatria k originálnym dielom GARDENA alebo neboli nami schválené a rovnako boli spôsobené servisnými zásahmi, ktoré neboli vykonané servisom GARDENA alebo autorizovaným odborníkom. Rovnako to platí pre doplnky a príslušenstvo.

GR Ευθύνη για το προϊόν

Σας υπενθυμίζουμε ρητά, ότι σύμφωνα με το νόμο περί ευθύνης για τα προϊόντα δεν ευθυνόμαστε για ενδεχόμενες βλάβες που προκαλούνται από τις συσκευές μας, εφόσον οφείλονται σε μία ακατάλληλη επισκευή ή σε μια αντικατάσταση τμημάτων για την οποία δεν έχουν χρησιμοποιηθεί τα πρωτότυπα ανταλλακτικά της GARDENA ή τα από μας εγκεκριμένα ανταλλακτικά και σε περίπτωση που δεν εκτελείται η επισκευή από το Τμήμα Εξυπηρέτησης Πελατών της GARDENA ή από έναν εξουσιοδοτημένο εξειδικευμένο τεχνίτη. Το ίδιο ισχύει για εξαρτήματα και συμπληρωματικά τμήματα.

SLO Jamstvo za izdelek

Pismo poudarjamo, da po zakonu jamstva za izdelek nismo odgovorni za škodo, ki bi nastala zaradi uporabe našega izdelka, prav tako tudi ne za škodo ki bi nastala zaradi nepravilnega popravila izdelka ali pri napačni zamenjavi delov, ki niso originalni deli GARDENA ali pri uporabi z naše strani potrjenih delov, ki pa niso bili vgrajeni v servisu GARDENA ali v naši pooblaščenih servisni službi. Enako velja tudi za nadomestne dele in opremo.

HR Odgovornost za proizvod

Izričito napominjemo da u skladu sa Zakonom o odgovornosti za proizvode nismo odgovorni za štete uzrokovane našim uređajima ako su one izazvane nestručnim popravkom ili u slučaju zamjene dijelova nisu korišteni originalni GARDENA dijelovi ili dijelovi koje smo odobrili i popravak nije izvršio GARDENA servis ili ovlašteni stručnjak. Isto vrijedi i za dodatne dijelove i pribor.

RO Responsabilitatea legala a produsului

Menționăm în mod expres ca, în concordanță cu responsabilitatea legală a produsului, nu suntem răspunzători de nici un accident provocat de produsele noastre dacă se datorează reparării necorespunzătoare sau dacă piesele de schimb nu sunt originale GARDENA sau aprobate de GARDENA, sau dacă reparațiile nu au fost efectuate de un Centru de Service GARDENA sau un specialist autorizat. Aceleași prevederi se aplică și pieselor de schimb și accesoriilor.

BG Отговорност за качество

Изрично подчертаваме, че съгласно закона за отговорност за качество, ние не носим отговорност за вредите причинени от нашите уреди, ако същите са причинени от неправилен ремонт или при подмяната на части не са използвани оригинални части на GARDENA или части одобрени от нас и ремонта не е извършен от сервиз на GARDENA или оторизиран специалист. Същото важи за допълнителните части и принадлежности.

EST Tootevastutus

Juhime teie tähelepanu sellele, et tootevastutusseaduse kohaselt ei vastuta me meie seadmete poolt põhjustatud kahjude eest, kui need on tekkinud asjatundmatu paranduse tagajärjel või kui detaili vahetamisel ei kasutatud GARDENA originaalvaruosi ega meie poolt kasutada lubatud varuosia ja kui parandustöid ei ole teinud GARDENA klienditeenindusspetsialistid ega meie volitatud spetsialistid. Sama kehtib lisadetailide ja tarvikute kohta.

LT Atsakomybė už produkciją

Nurodome, kad remdamiesi Atsakomybės už produkciją įstatymu, neataskome už nuostolius, sukeltus mūsų prietaisy, jei jie atsirado dėl netinkamo remonto, arba, jei keičiant dalis, buvo naudojamasi neoriginalios GARDENA dalys arba dalys, kurių mes neleidome naudoti, o remontą atliko ne GARDENA servisas arba neįgaliotasis specialistas. Tas pats galioja papildomoms dalims ir priedams.

LV Produkta atbildība

Mēs skaidri norādām uz to, ka saskaņā ar Produktu atbildības likumu, mēs neatbildam par mūsu iekārtu radītiem zaudējumiem, ciktāl tos ir izraisījis neatbilstošs remonts vai daļu nomaiņa ar neoriģinālām GARDENA daļām vai ne ar mūsu norādītajām detaļām un remontu nav veicis GARDENA serviss vai pilnvarots speciālists. Tas pats attiecas uz papildinošajām daļām un piederumiem.

<p>D EG-Konformitätserklärung Der Unterzeichnete Husqvarna AB, 561 82 Huskvarna, Sweden bestätigt, dass die nachfolgend bezeichneten Geräte in der von uns in Verkehr gebrachten Ausführung die Anforderungen der harmonisierten EU-Richtlinien, EU-Sicherheitsstandards und produktspezifischen Standards erfüllen. Bei einer nicht mit uns abgestimmten Änderung der Geräte verliert diese Erklärung ihre Gültigkeit.</p>	<p>H EU-Megfelelőeségi nyilatkozat Alulírott, a Husqvarna AB, 561 82 Huskvarna, Sweden igazolja azt, hogy az alábbiakban megnevezett készülékek, az általunk forgalomba hozott kivitelben teljesítik a harmonizációs EU-irányelvek, az EU biztonsági szabványok és a termékre jellemző szabványok követelményeit. Ha a készülékeken a mi beleegyezésünk nélkül változtatást végeznek, akkor ez a nyilatkozat érvényét veszti.</p>
<p>GB EU Declaration of Conformity The undersigned Husqvarna AB, 561 82 Huskvarna, Sweden hereby certifies that, when leaving our factory, the units indicated below are in accordance with the harmonised EU guidelines, EU standards of safety and product specific standards. This certificate becomes void if the units are modified without our approval.</p>	<p>CZ Prohlášení o shodě EU Podepsaný Husqvarna AB, 561 82 Huskvarna, Sweden potvrzuje, že dále uvedené přístroje v rámci dovozu uvedeném provedení splňují požadavky harmonizovaných směrnic EU, bezpečnostních norem EU a norem specifických pro výrobek. Při námi neschválené změně přístrojů ztrácí toto prohlášení platnost.</p>
<p>F Certificat de conformité aux directives européennes Le constructeur, soussigné : Husqvarna AB, 561 82 Huskvarna, Sweden déclare qu'à la sortie de ses usines le matériel neuf désigné ci-dessous étai conforme aux prescriptions des directives européennes énoncées ci-après et conforme aux règles de sécurité et autres règles qui lui sont applicables dans le cadre de l'Union européenne. Toute modification portée sur ce produit sans l'accord express de GARDENA suppose la validité de ce certificat.</p>	<p>SK EU-Vyhlasenie o zhode Nižšie uvedená firma Husqvarna AB, 561 82 Huskvarna, Sweden vyhlasuje, že uvedené zariadenia, ktoré uviedla na trh v tomto vyhotovení, spĺňajú požiadavky harmonizovaných smerníc EU, bezpečnostných noriem EU a noriem špecifických pre výrobok. Pri zmene zariadenia, ktorá nebola odsúhlasená výrobcom stráca toto vyhlásenie platnosť.</p>
<p>NL EU-overeenstemmingsverklaring Ondergetekende Husqvarna AB, 561 82 Huskvarna, Sweden bevestigt, dat de volgende genoemde apparaten in de door ons in de handel gebrachte uitvoering voldoen aan de eis van, en in overeenstemming zijn met de EU-richtlijnen, de EU-veiligheidsstandaard en de voor het product specifieke standaard. Bij een niet met ons afgestemde verandering aan de apparaten verliest deze verklaring haar geldigheid.</p>	<p>GR Δήλωση Συμμόρφωσης προς τις Οδηγίες της ΕΕ Η υπογράφουσα Husqvarna AB, 561 82 Huskvarna, Sweden δηλώνει, ότι τα εξής αναφερόμενα εκδοόμενα από την εταιρία μας προϊόντα ανταποκρίνονται σε όλες τις εναρμονισμένες προδιαγραφές της ΕΕ, στα πρότυπα ασφαλείας της ΕΕ και στα ειδικά για το προϊόν πρότυπα. Σε μία μη συμφωνημένη με την εταιρία μας τροποποίηση των συσκευών αυτή η δήλωση χάνει την ισχύ της.</p>
<p>S EU Tillverkarintyg Undertecknad firma Husqvarna AB, 561 82 Huskvarna, Sweden intygar härmed att nedan nämnda produkter överensstämmer med EU:s direktiv, EU:s säkerhetsstandard och produktspecifikation. Detta intyg upphör att gälla om produkten ändras utan vårt tillstånd.</p>	<p>SLO EU-izjava o skladnosti Podpisani proizvajalca «Husqvarna AB, 561 82 Huskvarna, Sweden» s podpisom potrjuje, da sledeće opisana naprava, ki smo jo poslali na tržišče izpolnjuje zahteve harmoniziranih standardov ES-smernic, ES-varnostnih standardov in izdelku specifičnih standardov. V primeru spremembe na navpični brez našega pisnega dovoljenja ta izjava izgubi svojo pomen in veljavnost.</p>
<p>DK EU Overensstemmelse certifikat Undertegnede Husqvarna AB, 561 82 Huskvarna, Sweden bekræfter hermed, at enheder listede herunder, ved afsendelse fra fabrikken, er i overensstemmelse med harmoniserede EU retningslinjer, EU sikkerheds standarder og produkt specifikations standarder. Dette certifikat træder ud af kraft hvis enhederne er ændret uden vor godkendelse.</p>	<p>HR Izjava o skladnosti EU-a Dolje potpisana tvrtka Husqvarna AB, 561 82 Huskvarna, Sweden ovime potvrđuje da dolje navedeni uređaji u izvedbi plaširanoj na tržište ispunjavaju zahtjeve harmoniziranih EU smjernica, EU sigurnosnih normi i normi za određene proizvode. Ova izjava postaje ništavna u slučaju izmjene uređaja koje nismo odobrili.</p>
<p>FI EU-yhdenmukaisuusvakuutus Allekirjoittanut Husqvarna AB, 561 82 Huskvarna, Sweden vakuuttaa, että alla mainittu laitteet täyttävät tehtaaltamme lähtiesään yhdenmukaisistettujen EU-direktiivien, EU-turvallisuusstandardien ja tuotekohtaisten standardien vaatimukset. Laitteisiin tehyd muutokset, joista ei ole sovittu kanssamme, joutavat tämän vakuutuksen raukaamiseen.</p>	<p>RO UE-Certificat de conformitate Prin prezenta Husqvarna AB, 561 82 Huskvarna, Sweden, certifica faptul ca, in momentul in care produsele mentionate mai jos ies din fabrica sunt in concordanta cu directivele UE, standardele de siguranta UE si standardele specifice ale produsului UE. Acest certificat devine nul in cazul modificării aparatului fără aprobarea noastră.</p>
<p>I Dichiarazione di conformità alle norme UE La sottoscritta Husqvarna AB, 561 82 Huskvarna, Sweden certifica che il prodotto qui di seguito indicato, nei modelli da noi commercializzati, è conforme alle direttive armonizzate UE nonché agli standard di sicurezza e agli standard specifici di prodotto. Qualunque modifica apportata al prodotto senza nostra specifica autorizzazione invalida la presente dichiarazione.</p>	<p>BG ЕС-Декларация за съответствие Подписаната фирма Husqvarna AB, 561 82 Huskvarna, Sweden декларира, че описаните по-долу уреди, пуснати в продажба съгласно нашата спецификация, изпълняват изискванията на хармонизираните ЕС-директиви, ЕС-стандарти за безопасност и специфичните производствени стандарти. При промяна на уреда, която не е съгласувана с нас, тази декларация губи своята валидност.</p>
<p>E Declaración de conformidad de la UE El que suscribe Husqvarna AB, 561 82 Huskvarna, Sweden declara que la presente mercancía, objeto de la presente declaración, cumple con todas las normas de la UE, en lo que a normas técnicas, de homologación y de seguridad se refiere. En caso de realizar cualquier modificación en la presente mercancía sin nuestra previa autorización, esta declaración pierde su validez.</p>	<p>EST Eli vastavusdeklaratsioon Allekirjutanut Husqvarna AB, 561 82 Huskvarna, Sweden kinnitab, et kirjeldatud seade vastab meie poolt ringluse viidud kujul ELi harmoniseeritud direktiividele, ELi ohutusstandarditele ja tootega seotud standarditele. Meiega kooskõlastamata muudatus tegemise korral seadmel kaotab see deklaratsioon kehtivuse.</p>
<p>P Certificado de conformidad da UE Os abaixo mencionados Husqvarna AB, 561 82 Huskvarna, Sweden, por este meio certificam que ao sair da fábrica os aparelhos abaixo mencionados estão de acordo com as directivas harmonizadas da UE, padrões de segurança e de produtos específicos. Este certificado ficará nulo se as unidades forem modificadas sem a nossa aprovação.</p>	<p>LT ES Atitikties deklaracija Pasirašanti mūsų Husqvarna AB, 561 82 Huskvarna, Sweden patvirtina, kad žemiau nurodyti prietaisai ir jų modeliai, kurie buvo pagaminti mūsų gamyklose atitinka ES direktyvas, ES saugumo standartus ir specifinius gaminių standartus. Atlikus bet kokį prietaiso pakeitimą, kuris nėra suderintas su mumis, ši deklaracija praranda galiojimą.</p>
<p>PL Deklaracja zgodności Unii Europejskiej Husqvarna AB, 561 82 Huskvarna, Sweden potwierdza, że poniżej określone urządzenia w wersji oferowanej przez nas do sprzedaży spełniają wymagania zharmonizowanych dyrektyw Unii Europejskiej, standardu bezpieczeństwa Unii Europejskiej i standardu specyficznego dla tego typu produktów. W przypadku zmiany urządzenia, która nie została z nami uzgodniona, niniejsza deklaracja traci moc obowiązującą.</p>	<p>LV ES-atbilstības deklarācija Parakstīstusies Husqvarna AB, 561 82 Huskvarna, Sweden, Vācija apstiprina, ka sekojoši apzīmētās iekārtas, kuras mēs izplatām, savā izpildījumā atbilst harmonizētajām ES direktīvām, ES drošības standartiem un produkta specifiskajiem standartiem. Ar mūsu neapstiprinātām izmaiņām iekārtā šī deklarācija zaudē savu derīgumu.</p>

<p>Bezeichnung der Geräte: Description of the units: Désignation du matériel : Omschrijving van de apparaten: Produktbeskrivning: Beskrivelse af produktet: Laitteiden nimitys: Descrizione dei prodotti: Descripción de la mercancía: Descrição dos aparelhos: Nazwa urządzenia: A készülékek megnevezése: Označení přístrojů: Označenie zariadenia: Όνομασία της συσκευής: Opis naprave: Oznaka uređaja: Descrierea articolelor: Обозначение на уредите:</p> <p>Seadmete nimetus: Prietaisų pavadinimas: Iekārtu apzīmējums:</p>	<p>Hauswasserwerk Pressure Tank Unit Groupe de surpression Hydrofoorpomp Hydroforpump Husvandværk Painevesiyksikkö Autoclave Estación de Bombeo con Calderín Bomba doméstica Zestaw hydroforowy Házi vízellátó Domáci vodárna Domáca vodáreň Πιεστικό με βαρέλι Hišna vodna črpalka Kućini hidroforaska pumpa Hidrofor cu rezervor Хидрофорна уредба с разширителен съд Hüdrofooriga veeautomaat Siurblys su slėgio rezervuaru Spiedtvertnes ierīce</p>	<p>Schall-Leistungspegel: Noise level: Puisance acoustique : Geluידsniveau: Ljudnivá: Lyudtryksniveau: Melunt tehotasó: Livello rumorosità: Nivel sonoro: Nível de ruído: Poziom natężenia dźwięku: Zajteljesítmény szint: Hluková hladina výkonu: Výkonová hladina hluku: Επίπεδο ισχύος ήχου: Nivo hrupa: Razina zvučne snage Nivel de putere acustică: Ниво на шума: Helivõimsuse tase: Garso stiprumo lygis: Troksņu jaudas līmenis:</p> <p>gemessen/garantiert measured/guaranteed mesurée/garantie gemeten/gegarandeerd uppmätt/garanterad afmält/garanti mitattu/taattu testato/garantito medido/garantido medido/garantido zmierzono/gwarantowane mért/garantált naměřeno/garantováno meraná/garantovaná μετρήθηκαν/εγγυημένα izmerjeno/zagotovljeno izmerjeno/garantirano māsurat/garantat измерено/гарантирано mõõdetud/garanteeritud išmatuotas/garantuotas izmērītais/garantētais</p>
<p>Typen: Types: Types : Type: Typ: Typer: Tyyppit: Tipi: Tipos: Tipos: Typusok: Typy:</p>	<p>Art.-Nr.: Art. No.: Référence : Art.nr.: Art.nr.: Art. nr.: Tuoteno: Art.: Art. No: Art. no: Nr artykuła: Cikkszám: Číslo artiklu:</p>	<p>1754 1755 1756</p> <p>83 dB (A)/84 dB (A) 87 dB (A)/88 dB (A) 87 dB (A)/89 dB (A)</p> <p>Anbringningsjahr der CE-Kennzeichnung: Year of CE marking: Année d'apposition du marquage CE : Installatiejaar van de CE-aanduiding: Märkningsår: CE-Mærkningsår: CE-merkin kiinnitysvuosi: Anno di applicazione della certificazione CE: Colocación del distintivo CE: Ano de marcação pela CE: Rok nadania oznakowania CE: CE-jelzés elhelyezésének éve: Rok umístění značky CE: Rok udelenia značky CE: Έτος σήματος CE: Leto namestitve CE-oznake: Anul de marcare CE: Година на поставяне на CE-маркировка: CE-märgistuse paigaldamise aasta: Metai, kuriais pažymėta CE-ženklui: CE-marķējuma uzlikšanas gads:</p>
<p>EU-Richtlinien: EU directives: Directives européennes : EU-richtlijnen: EU directiv: EU Retningslinier: EY-direktiivi: Direttive UE: Normativa UE: Directizes da UE: Dyrektwy Unii Europejskiej: EU-irányelvek: Směrnice EU: EU-Predpisy: Οδηγίες της ΕΕ:</p>	<p>ES-smernice: EU smjernice: Directive UE: EC-direktivi: ELi direktiivid: ES direktivos: ES-direktivas:</p>	<p>2014/35/EG 2014/30/EG 2011/65/EG 2000/14/EC 97/23/EG</p> <p>2013</p>
<p>Harmonisierte EN:</p>	<p>EN 60335-1 EN 60335-2-41 EN 13831</p>	<p>Ulm, den 22.01.2016 Ulm, 22.01.2016 Fait à Ulm, le 22.01.2016 Ulm, 22-01-2016 Ulm, 2016.01.22. Ulm, 22.01.2016 Ulmssa, 22.01.2016 Ulm, 22.01.2016 Ulm, 22.01.2016 Ulm, 22.01.2016 Ulm, dnia 22.01.2016 Ulm, 22.01.2016 Ulm, 22.01.2016 Ulm, dná 22.01.2016 Ulm, 22.01.2016 Ulm, 22.01.2016 Ulm, 22.01.2016 Ulm, 22.01.2016 Ulm, 22.01.2016 Ulm, 22.01.2016 Ulm, 22.01.2016 Ulm, 22.01.2016 Ulm, 22.01.2016 Ulm, 22.01.2016 Ulm, 22.01.2016 Ulm, 22.01.2016 Ulm, 22.01.2016</p> <p>Der Bevollmächtigte Authorised representative Le mandataire De gevolmachtigde Auktoriserad representant Autoriseret repræsentant Valtuutettu edustaja Persona delegata La persona autorizada O reprezentante Pelnomocnik Meghatalmazott Zplnomocnēnc Spilnomocņny Ο εξουσιοδοτημένος Pooblaščenec Ovlaštena osoba Conducerea tehnică Упълномощен Volitatud esindaja Igalotasis atstovas Pilnvarotā persona</p> <p><i>Reinhard Pompe</i> Reinhard Pompe Vice president</p>
<p>Hinterlegte Dokumentation: GARDENA- Technische Dokumentation, M. Kugler 89079 Ulm</p>	<p>Konformitätsbewertungsverfahren: Nach 2000/14/ EG Art. 14 Anhang V</p>	
<p>Deposited Documentation: GARDENA Technical Documentation, M. Kugler 89079 Ulm</p>	<p>Conformity Assessment Procedure: according to 2000/14/EC Art.14 Annex V</p>	
<p>Documentation déposée: Documentation technique GARDENA, M. Kugler 89079 Ulm</p>	<p>Procédure d'évaluation de la conformité: Selon 2000 /14 /CE art. 14 Annexe V</p>	

Pumpen-Kennlinien
Performance characteristics
Courbes de performance
Prestatiegrafieken
Kapacitetskurva
Ydelses karakteristika
Pumpun ominaiskäyrä
Pumpekarakteristikk
Curva di rendimento
Curva característica de la bomba
Características de performance

4000/5 eco

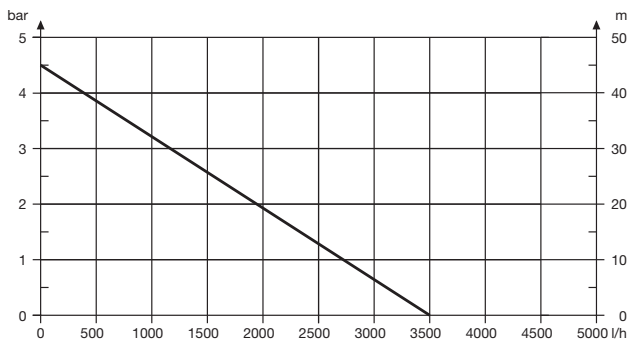

Charakterystyka pompy
Szivattyú-jelleggörbe

Charakteristika čerpadla
Charakteristiky čerpadla

Χαρηκτηριστικό διάγραμμα
Χαρηκτηριστικα насоса

Karakteristika črpalka
Obilježja pumpe

Karakteristika pumpe
Крива характеристики насоса

Caracteristică pompă
Pompa karakter eğrisi

Помпена характеристика
Fuqia e pompës

Pumba karakteristik
Siurblio charakteristinė kreivė

Sūkņa raksturlīkne

5000/5 eco

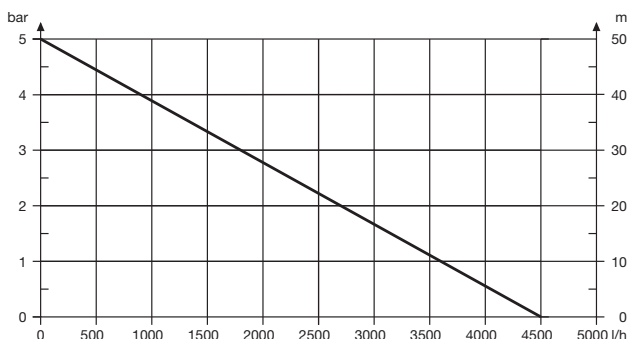

5000/5 eco inox

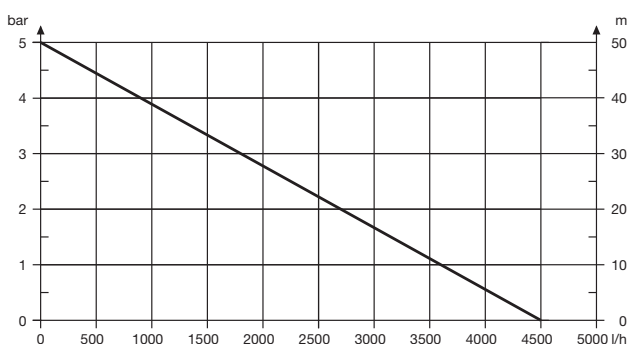

Deutschland / Germany

GARDENA
Manufacturing GmbH
Central Service
Hans-Lorenser-Straße 40
D-89079 Ulm
Produktfragen:
(+49) 731 490-123
Reparaturen:
(+49) 731 490-290
service@gardena.com

Albania

COBALT Sh.p.k.
Rr. Sirti Kodra
1000 Tirana

Argentina

Husqvarna Argentina S.A.
Av. del Libertador 5954 - 5
Piso 11 - Torre B
(C1428ARP) Buenos Aires
Phone: (+54) 11 5194 5000
info.gardena@
ar.husqvarna.com

Armenia

Garden Land Ltd.
61 Tigran Mets
0005 Yerevan

Australia

Husqvarna Australia Pty. Ltd.
Locked Bag 5
Central Coast BC
NSW 2252
Phone: (+61) (0) 2 4352 7400
customer.service@
husqvarna.com.au

Austria / Österreich

Husqvarna Austria GmbH
Industriezeile 36
4010 Linz
Tel.: (+43) 732 77 01 01-485
service.gardena@
husqvarnagroup.com

Azerbaijan

Firm Progress a.
Aliyev Str. 26A
1052 Bakı

Belgium

GARDENA Belgium NV/SA
Sterrebeekstraat 163
1930 Zaventem
Phone: (+32) 2 72 90 92 12
Mail: info@gardena.be

Bosnia / Herzegovina

SILK TRADE d.o.o.
Industrijska zona Bukva bb
74260 Tešanj

Brazil

Husqvarna do Brasil Ltda
Av. Francisco Matarazzo,
1400 - 19º andar
São Paulo - SP
CEP: 05001-903
Tel: 0800-112252
marketing.br.husqvarna@
husqvarna.com.br

Bulgaria

Хускварна България ЕООД
Бул. „Андрей Ляпчев“ № 72
1799 София
Tel.: (+359) 02/9753076
www.husqvarna.bg

Canada / USA

GARDENA Canada Ltd.
100 Summerlea Road
Brampton, Ontario L6T 4X3
Phone: (+1) 905 792 9330
info@gardenacanada.com

Chile

Maquinarias Agroforestales
Ltda. (Maga Ltda.)
Santiago, Chile
Avda. Chesteron
8355 comuna Las Condes
Phone: (+56) 2 202 4417
Dalton@мага.cl
Zipcode: 7560330

Temuco, Chile

Avda. Valparaiso # 01466
Phone: (+56) 45 222 126
Zipcode: 4780441

China

Husqvarna (China) Machinery
Manufacturing Co., Ltd.
No. 1355, Jia Xin Fld.
Ma Lu Zhen, Jia Ding Dist.,
Shanghai
201801
Phone: (+86) 21 59159629
Domestic Sales
www.gardena.com.cn

Colombia

Husqvarna Colombia S.A.
Calle 18 No. 68 D-31, zona
Industrial de Montevideo
Bogotá, Cundinamarca
Tel. 571 2922700 ext. 105
jairo.salazar@
husqvarna.com.co

Costa Rica

Compania Exim
Euroiberoamericana S.A.
Los Colegios, Moravia,
200 metros al Sur del Colegio
Saint Francis - San José
Phone: (+506) 297 68 83
exim_euro@racsa.co.cr

Croatia

SILK ADRIA d.o.o.
Josipa Lončara 3
10090 Zagreb
Phone: (+385) 1 3794 580
silk.adria@zg.t-com.hr

Czech Republic

Husqvarna Česko s.r.o.
Türkova 2319/5b
149 00 Praha 4 - Chodov
Bezpłatná infolinka:
800 100 425
servis@cz.husqvarna.com

Denmark

GARDENA / Husqvarna
Consumer Outdoor Products
Salgsafdelning Danmark
Box 9003
S-200 39 Malmö
info@gardena.dk

Dominican Republic

BOSQUESA, S.R.L
Carretera Santiago Licey
Km. 5 ½
Esquina Copal II,
Santiago
Dominican Republic
Phone: (+809) 736-0333
joserbosquesa@claro.net.do

Ecuador

Husqvarna Ecuador S.A.
Arupos E1-181 y 10 de
Agosto Quito, Pichincha
Tel. (+593) 22800739
francisco.jacom@
husqvarna.com.ec

Estonia

Husqvarna Eesti OÜ
Consumer Outdoor Products
Kesk tee 10, Aaviku küla
Rae vald
Harju maakond
75305 Estonia
kontakt.etj@husqvarna.ee

Finland

Oy Husqvarna Ab
Consumer Outdoor Products
Lauttarhankatu 8 B / P.L 3
00581 HELSINKI
info@gardena.fi

France

Husqvarna France
9/11 Allée des pierres mayettes
92635 Gennevilliers Cedex
France
http://www.gardena.com/fr
N° AZUR: 0 810 00 78 23
(Prix d'un appel local)

Georgia

Albi Group
Beliasvili 8
1159 Tlelisi

Great Britain

Husqvarna UK Ltd
Preston Road
Aycliffe Industrial Park
Newton Aycliffe
County Durham
DL5 6UP
info.gardena@
husqvarna.co.uk

Greece

Π.ΠΑΠΑΔΟΠΟΥΛΟΣ ΑΕΒΕ
Λεωφ. Αθηνών 92
Αθήνα
Τ.Κ.104 42
Ελλάδα
Τηλ. (+30) 210 5193 100
info@papadopoulos.com.gr

Hungary

Husqvarna Magyarország Kft.
Ezred u. 1-3
1044 Budapest
Telefon: (+36) 1 251-4161
vevoszolgalat.husqvarna@
husqvarna.hu

Iceland

O. Johnson & Kaaber
Tunguhalsi 1
110 Reykjavik
oj@ojk.is

Ireland

Husqvarna UK Ltd
Preston Road
Aycliffe Industrial Park
Newton Aycliffe
County Durham
DL5 6UP
info.gardena@
husqvarna.co.uk

Italy

Husqvarna Italia S.p.A.
Via Como 72
23869 VALMADRERA (LC)
Phone: (+39) 0341.203.111
info@gardenaitalia.it

Japan

KAJUICHI Co. Ltd.
Sumitomo Realty &
Development Kojimachi
BLDG., 8F
5-1 Nibanenryo
Chiyoda-ku
Tokyo 102-0084
Phone: (+81) 33 264 4721
m_ishihara@kaku-ichi.co.jp

Kazakhstan

LAMED Ltd.
155/1, Tazhibayevoy Str.
050060 Almaty
IP Schmidt
Abayavenue 3B
110 005 Kostanay

Korea

Kyung Jin Trading Co., LTD.
10-4, SunDuk Bld.,
YangJae-dong,
Seocho-gu,
Seoul, (zipcode: 137-891)
Phone: (+82) (0)2 574-6300

Kyrgyzstan

Alye Maki
av. Molodaya Guardir J 3
720014
Bishkek

Latvia

Husqvarna Latvija
Consumer Outdoor Products
BĀVĪZU iela 6
LV-1024 Rīga
info@husqvarna.lv

Lithuania

UAB Husqvarna Lietuva
Consumer Outdoor Products
Atšies pl. 77C
LT-52104 Kaunas
centras@husqvarna.lt

Luxembourg

Magasins Jules Neuberg
39 Rue Jacques Stas
Luxembourg-Gasperich 2549
Case Postale No. 12
Luxembourg 2010
Phone: (+352) 40 14 01
api@neuberg.lu

Mexico

AFOSA
Av. Lopez Mateos Sur # 5019
Col. La Calma 45070
Zapopan, Jalisco
Mexico
Phone: (+52) 33 3818-3434
icornejo@afosa.com.mx

Moldova

Convel S.R.L.
290A Muncel Str.
2002 Chisinau

Netherlands

GARDENA Nederland B.V.
Postbus 50176
1305 AD ALMERE
Phone: (+31) 36 521 00 00
info@gardena.nl

Neth. Antilles

Jonka Enterprises N.V.
Sta. Rosa Weg 196
P.O. Box 8200
Curaçao
Phone: (+599) 9 767 66 55
pjm@jonka.com

New Zealand

Husqvarna New Zealand Ltd.
PO Box 76-437
Manukau City 2241
Phone: (+64) (0) 9 9202410
support.nz@husqvarna.co.nz

Norway

GARDENA
Husqvarna Consumer
Outdoor Products
Salgskontor Norge
Kleiverveien 6
1540 Vestby
info@gardena.no

Peru

Husqvarna Perú S.A.
Jr. Ramón Cárcamo 710
Lima 1
Tel: (+51) 1 3320400 ext. 416
juan.remuzog@
husqvarna.com

Poland

Husqvarna
Poland Spółka z o.o.
ul. Wysockiego 15 b
03-371 Warszawa
Phone: (+48) 22 330 96 00
gardena@husqvarna.com.pl

Portugal

Husqvarna Portugal, SA
Lagoa - Albarraque
2635 - 595 Rio de Mouro
Tel.: (+351) 21 922 85 30
Fax: (+351) 21 922 85 36
info@gardena.pt

Romania

Madex International Srl
Soseaua Odaii 117-123,
RO 013603 Bucuresti, S1
Phone: (+40) 21 352.76.763
madex@mes.ro

Russia / Россия

ООО „Хускварна“
141400, Московская обл.,
г. Химки,
улица Ленинградская,
владение 39, стр.6
Бизнес Центр
„Химки Бизнес Парк“,
помещение 0802.04
http://www.gardena.ru

Serbia

Domel d.o.o.
Autoput za Novi Sad bb
11273 Belgrade
Phone: (+381) 118 488 88 12
miroslav.jejina@domel.rs

Singapore

Hy-Ray PRIVATE LIMITED
40 Jalan Pemimpin
02-08 Tat Ann Building
Singapore 577185
Phone: (+65) 6253 2277
shying@hyray.com.sg

Slovak Republic

Husqvarna Cesko s.r.o.
Türkova 2319/5b
149 00 Praha 4 - Chodov
Bezpłatná infolinka:
800 154 044
servis@sk.husqvarna.com

Slovenia

Husqvarna Austria GmbH
Industriezeile 36
4010 Linz
Tel.: (+43) 732 77 01 01-485
service.gardena@
husqvarnagroup.com

South Africa

Husqvarna
Husqvarna (Pty) Ltd
Postnet Suite 250
Private Bag X6,
Cascades, 3202
South Africa
Phone: (+27) 33 846 9700
info@gardena.co.za

Spain

Husqvarna España S.A.
Calle de Rivas nº 10
28052 Madrid
Phone: (+34) 91 708 05 00
atencioncliente@gardena.es

Suriname

Agrofix n.v.
Verlengde Hogestraat # 22
Phone: (+597) 472426
agrofix@sr.net
Pobox : 2006
Paramaribo
Suriname - South America

Sweden

Husqvarna AB
S-561 82 Huskvarna
info@gardena.se

Switzerland / Schweiz

Husqvarna Schweiz AG
Consumer Products
Industriestrasse 10
5506 Mägenwil
Phone: (+41) (0) 62 887 37 90
info@gardena.ch

Turkey

GARDENA Dost Diş Ticaret
Müesseslik A.Ş.
Sanayi Cad. Adı Sokak
No: 1/B Kartal
34873 İstanbul
Phone: (+90) 216 383 9399
info@gardena-dost.com.tr

Ukraine / Україна

ТОВ „Хусварна Україна“
вул. Васильківська, 34,
офис 204-р
03022, Київ
Tel. (+38) 044 498 39 02
info@gardena.ua

Uruguay

FELI SA
Entre Rios 1083 CP 11800
Montevideo - Uruguay
Tel: (+598) 22 03 18 44
info@felisa.com.uy

Venezuela

Corporación Casa y Jardín C.A.
Av. Caroni, Edif. Trezmen, PB.
Colinas de Bello Monte.
1050 Caracas.
Tlf: (+58) 212 992 33 22
info@casayjardin.net.ve

1754-20.960.03/0216

© GARDENA
Manufacturing GmbH
D-89070 Ulm
http://www.gardena.com